

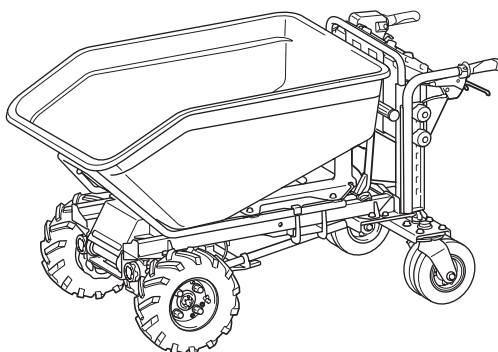

EN	Battery Powered Wheelbarrow	INSTRUCTION MANUAL	15
SV	Batteridrivnen skottkärria	BRUKSANVISNING	30
NO	Batteridrevet trillebår	BRUKSANVISNING	44
FI	Akkukäyttöinen työntökärria	KÄYTTÖOHJE	58
DA	Batteridrevet trillebør	BRUGSANVISNING	72
LV	Ar akumulatoru darbināma ķerra	LIETOŠANAS INSTRUKCIJA	87
LT	Akumuliatorinis karutis	NAUDOJIMO INSTRUKCIJA	102
ET	Akutoitega aiakärria	KASUTUSJUHEND	117
RU	Акумуляторная Самоходная Тачка	РУКОВОДСТВО ПО ЭКСПЛУАТАЦИИ	131

DCU602



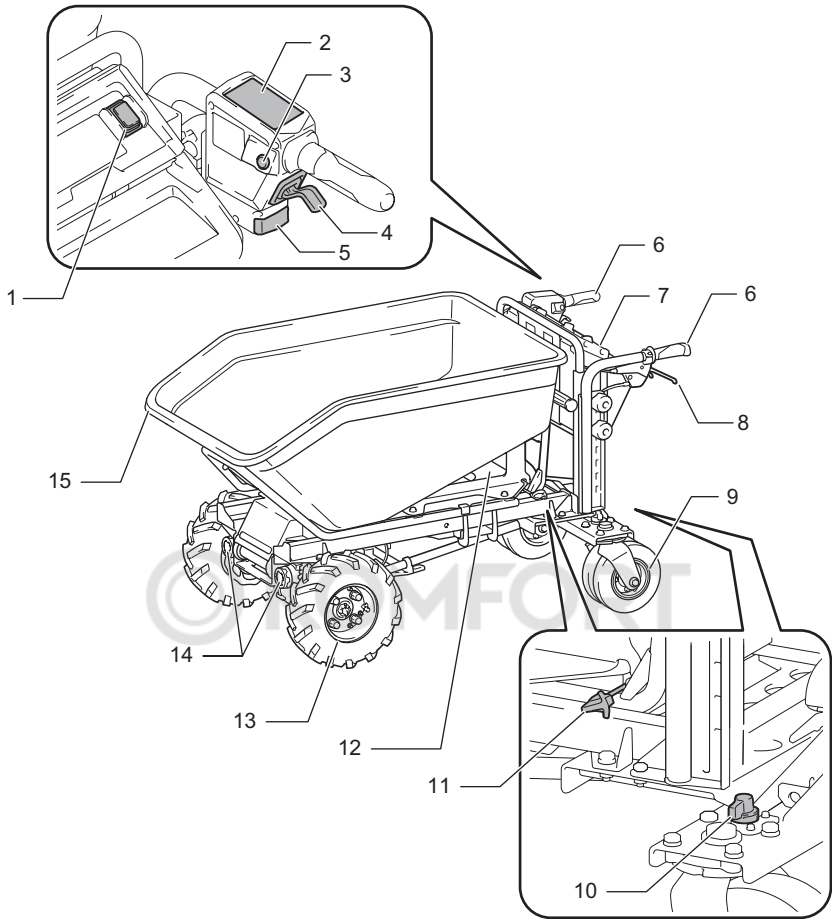

Fig.1

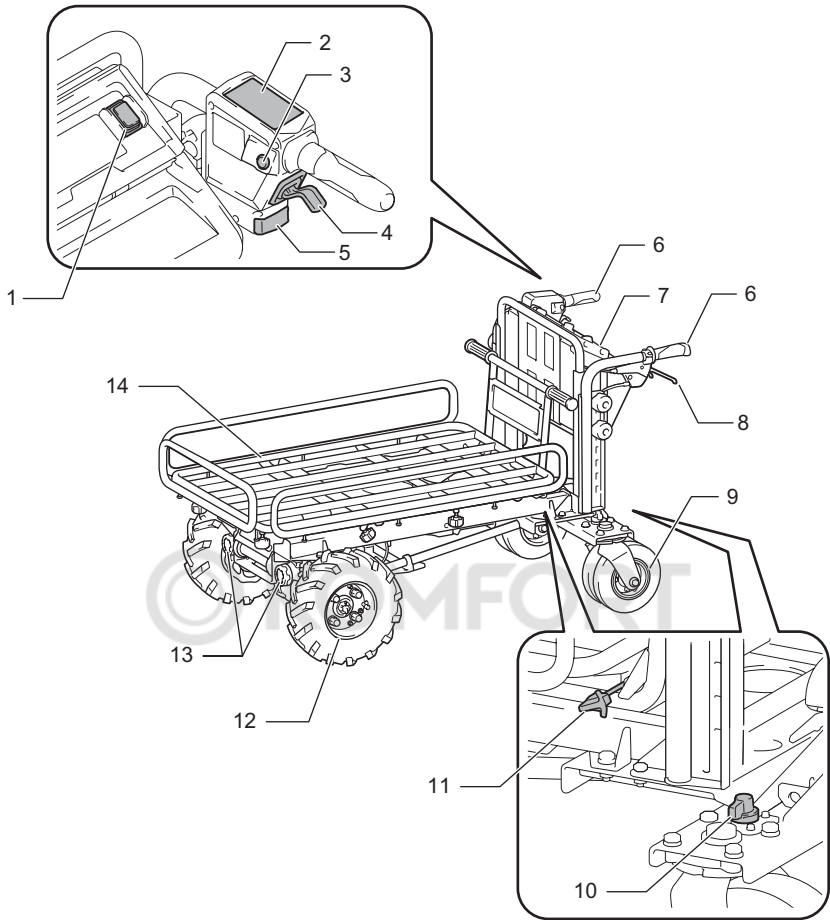

Fig.2

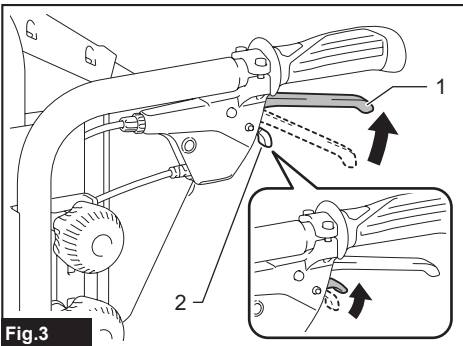

Fig.3

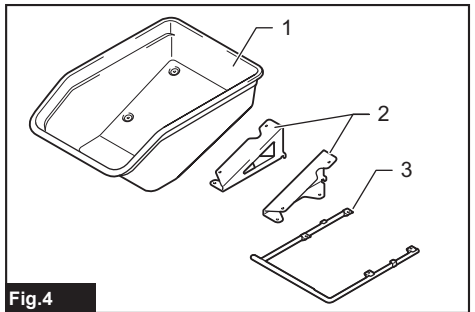

Fig.4

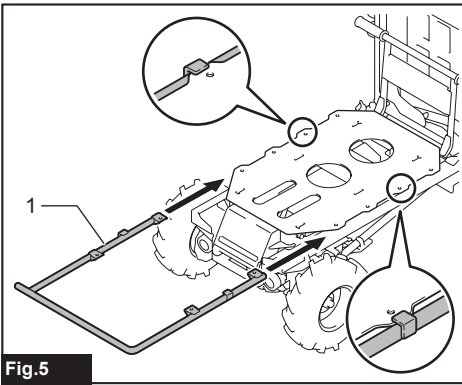

Fig. 5

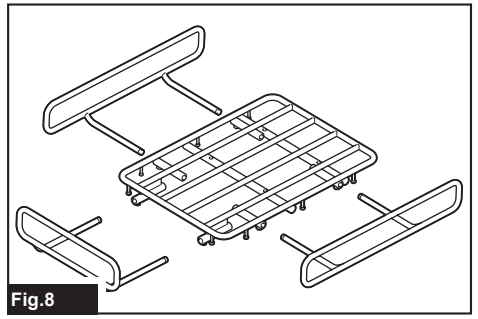

Fig. 8

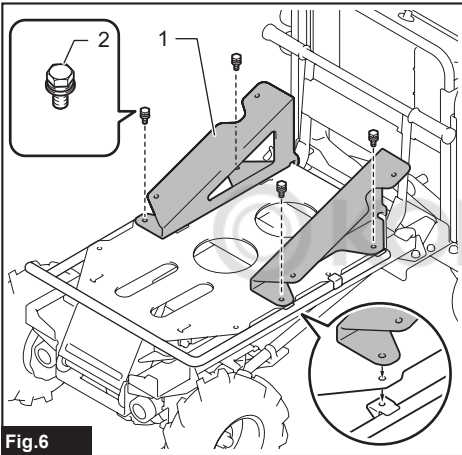

Fig. 6

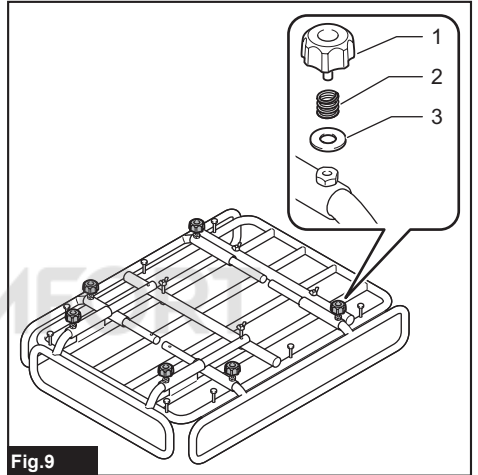

Fig. 9

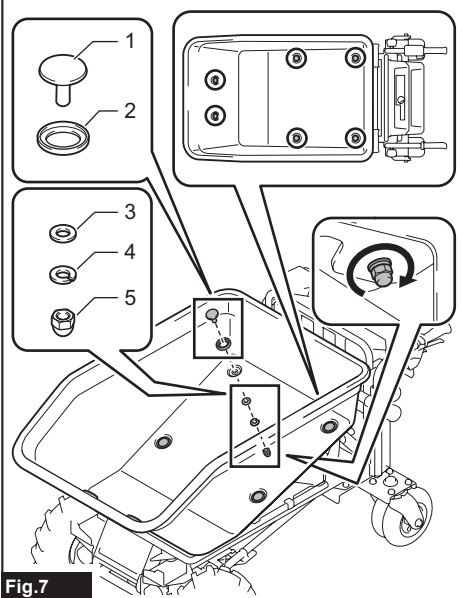

Fig. 7

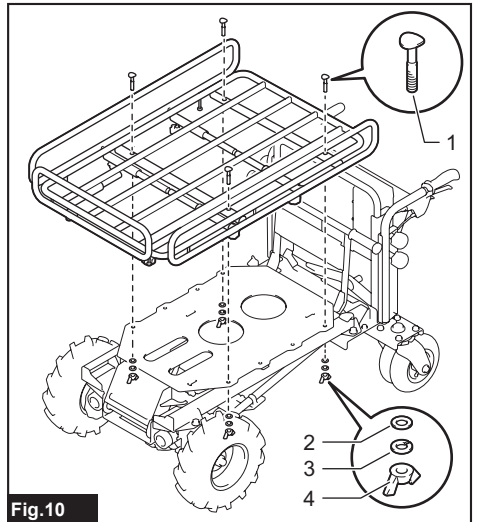

Fig. 10

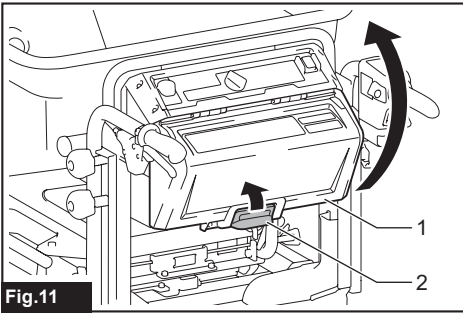

Fig.11

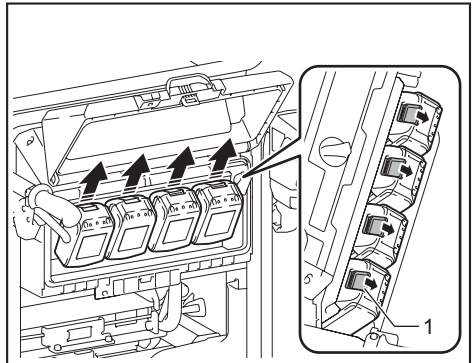

Fig.15

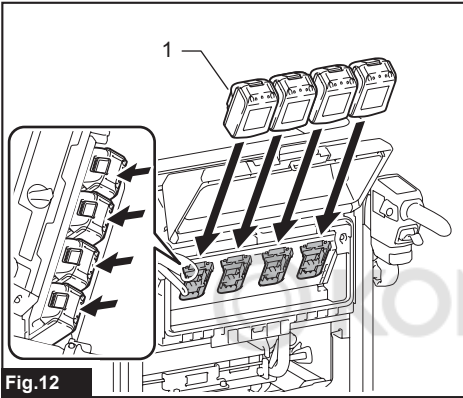

Fig.12

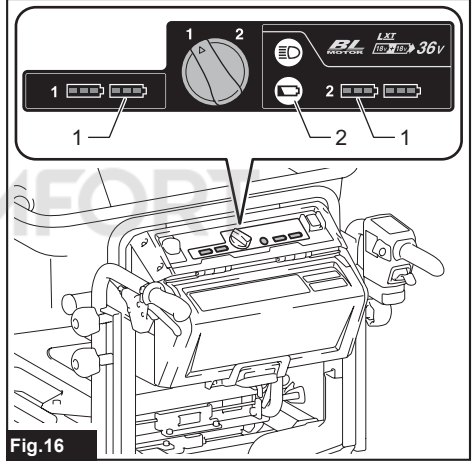

Fig.16

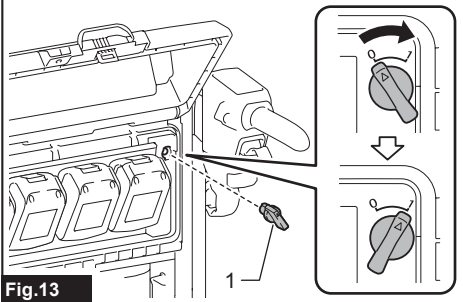

Fig.13

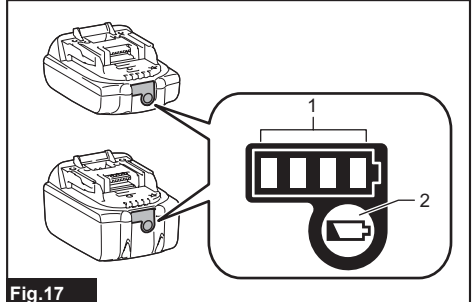

Fig.17

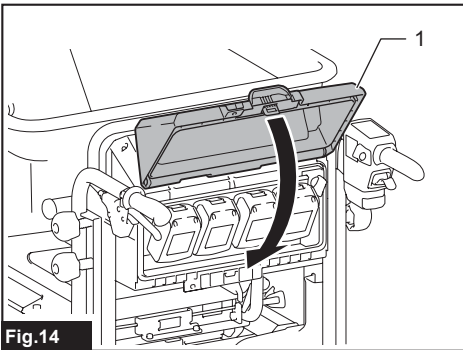

Fig.14

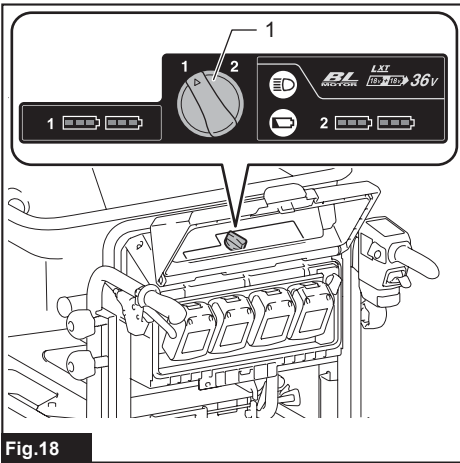

Fig.18

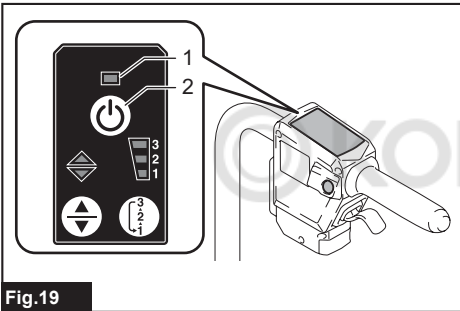

Fig.19

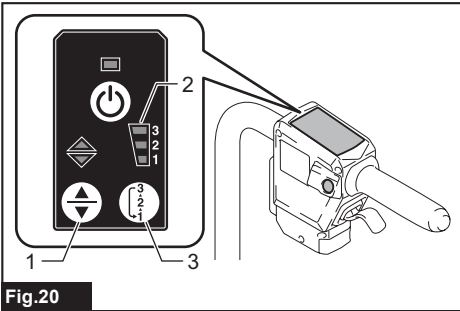

Fig.20

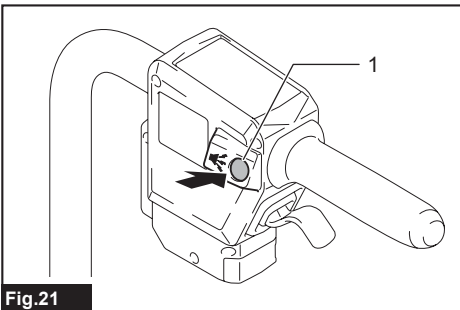

Fig.21

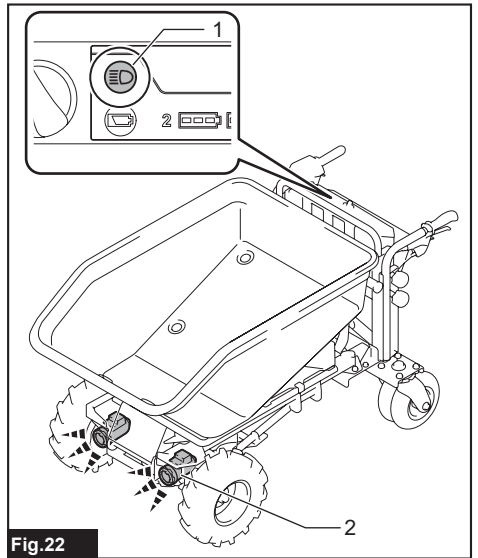

Fig.22

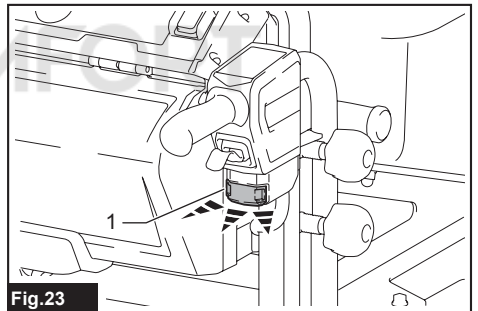

Fig.23

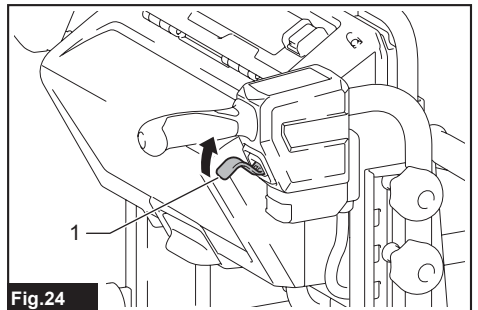

Fig.24

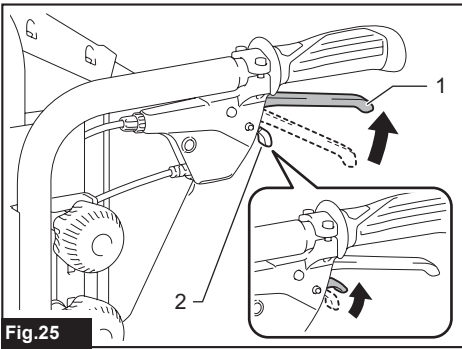

Fig. 25

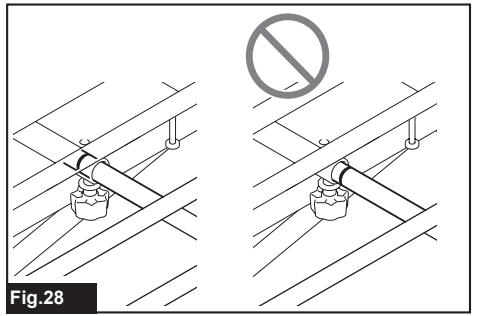

Fig. 28

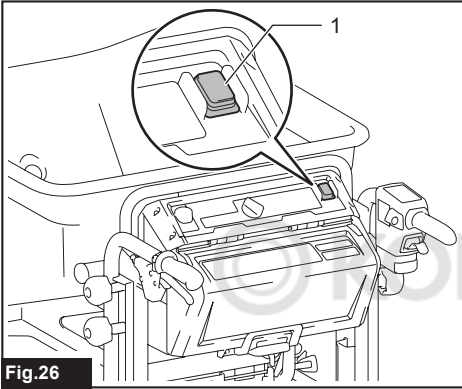

Fig. 26

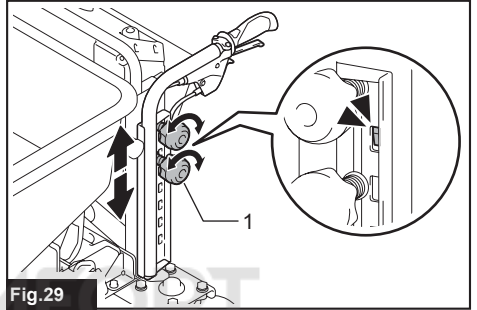

Fig. 29

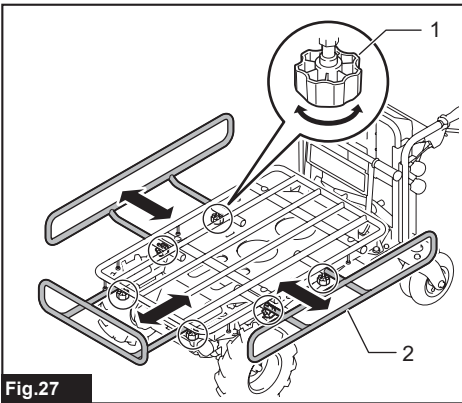

Fig. 27

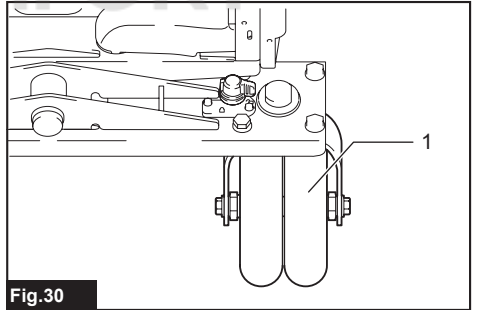

Fig. 30

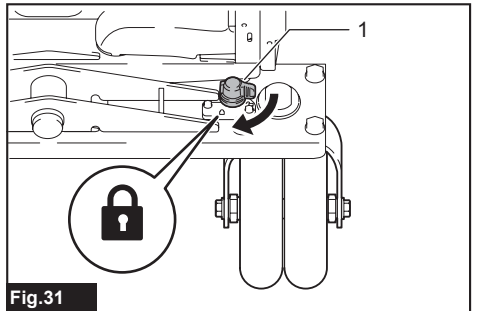

Fig. 31

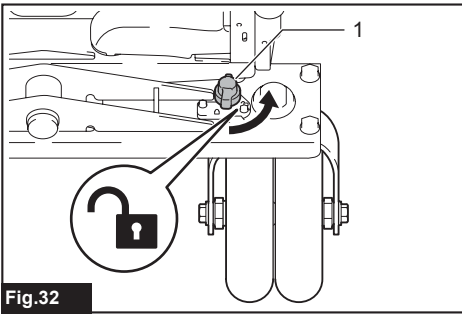

Fig.32

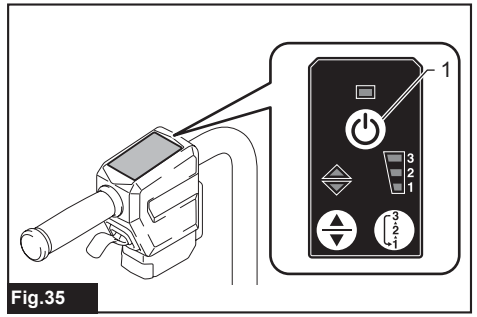

Fig.35

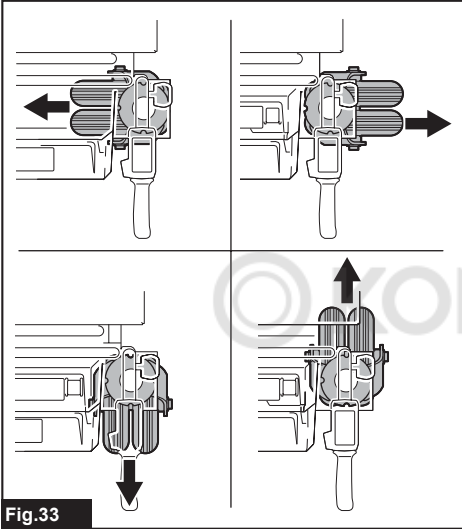

Fig.33

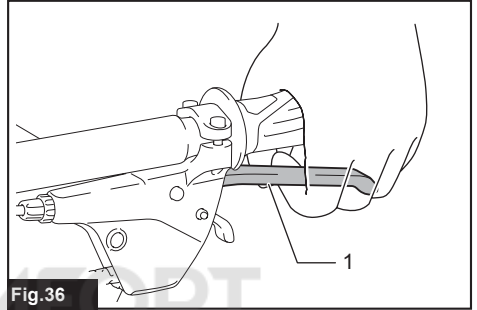

Fig.36

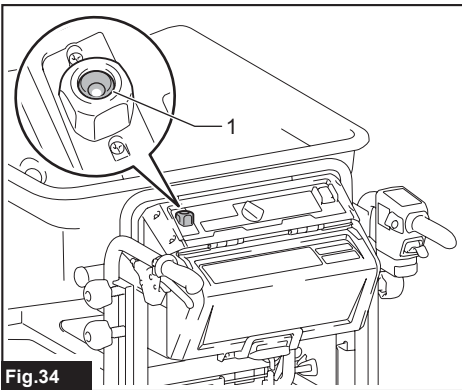

Fig.34

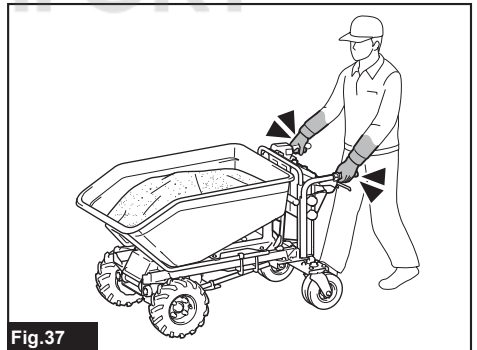

Fig.37

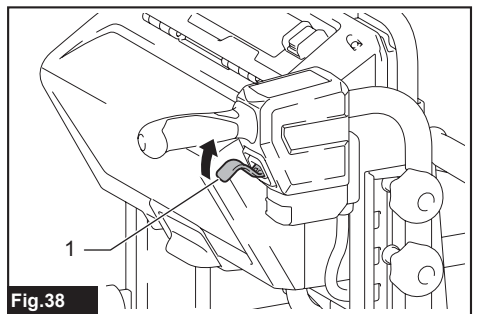

Fig.38

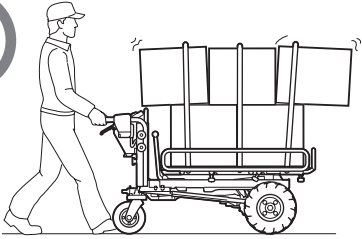

Fig.39

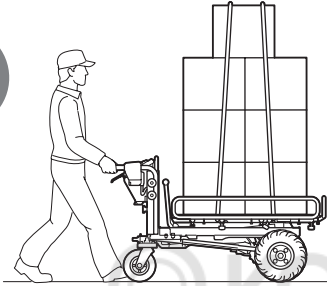

Fig.40

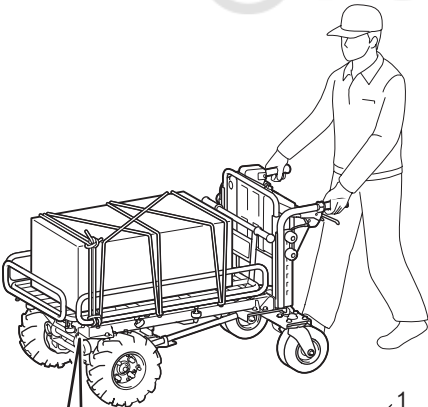

Fig.41

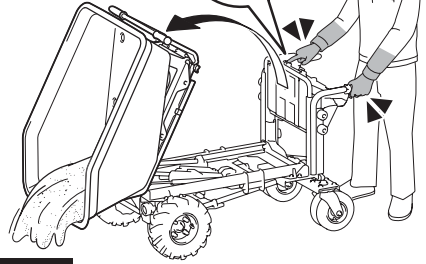

Fig.42

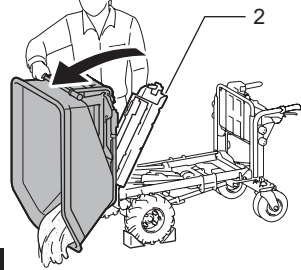
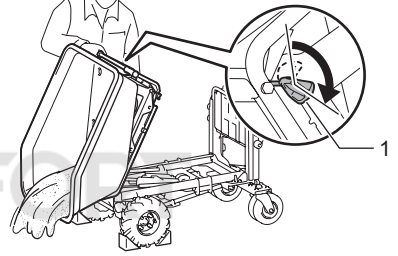

Fig.43

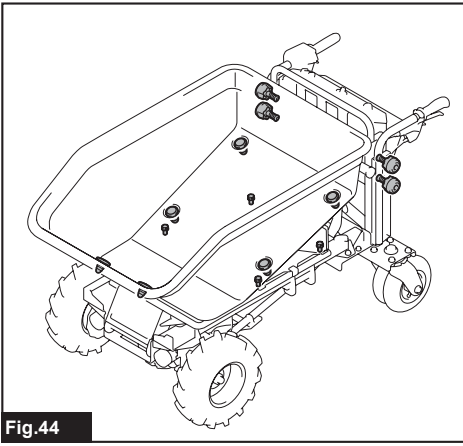

Fig.44

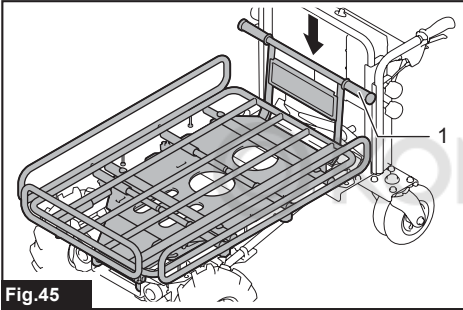

Fig.45

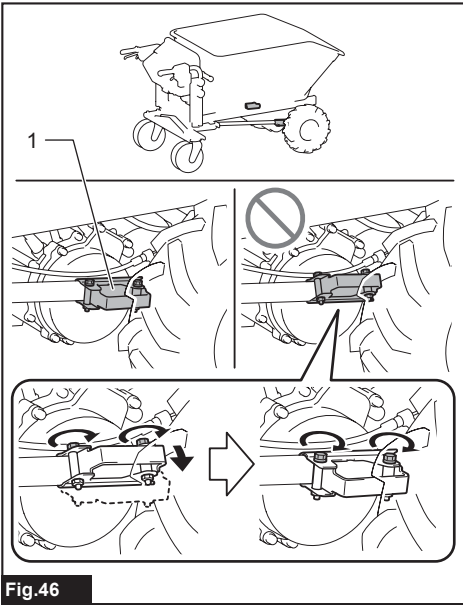

Fig.46

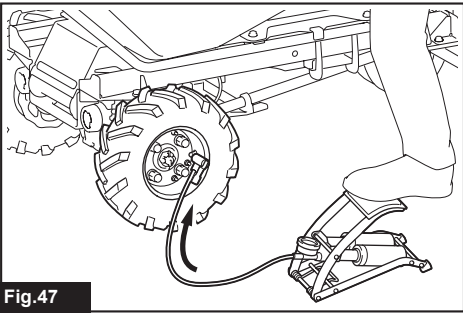

Fig.47

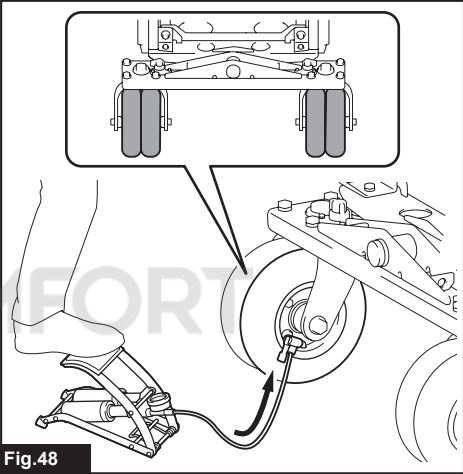

Fig.48

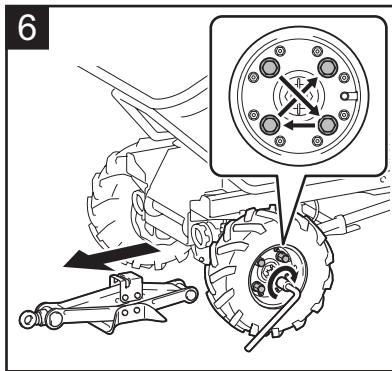
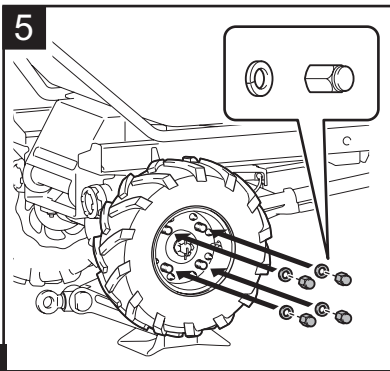
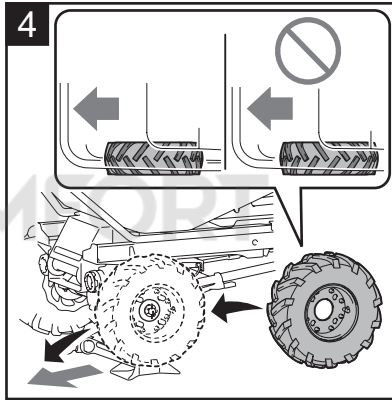
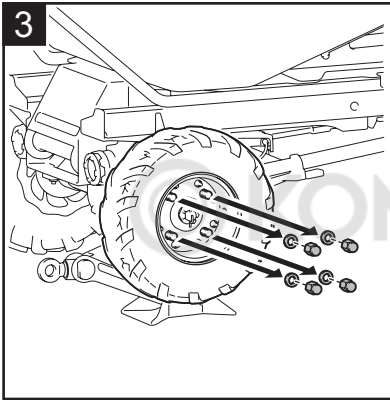
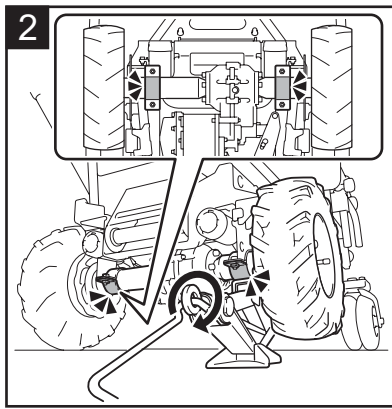
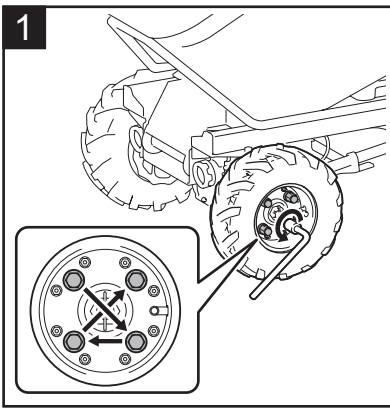

Fig.49

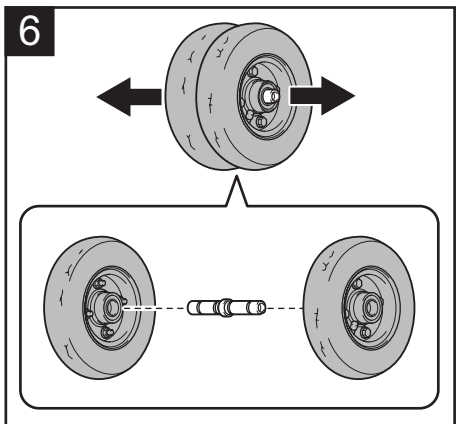
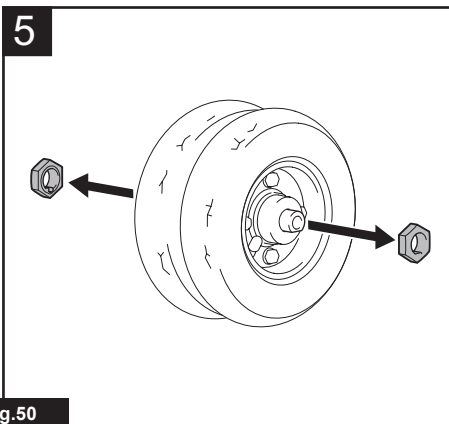
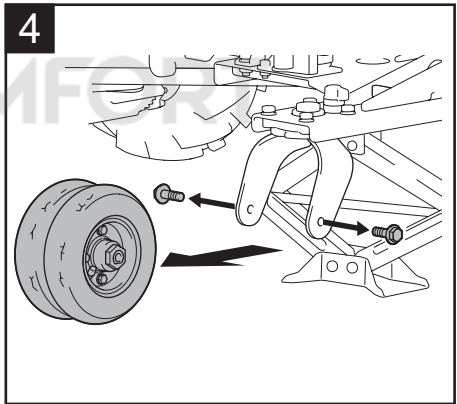
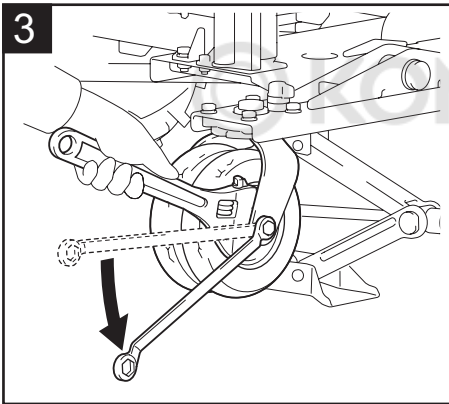
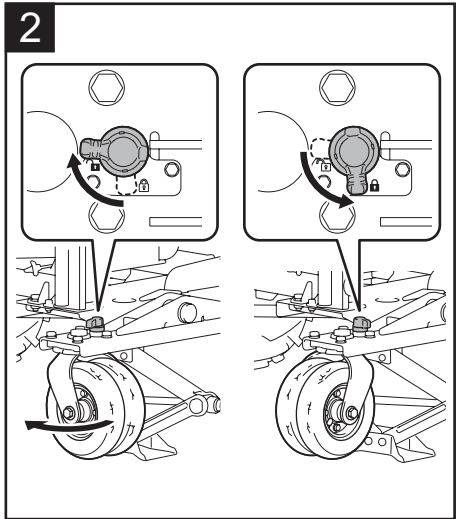
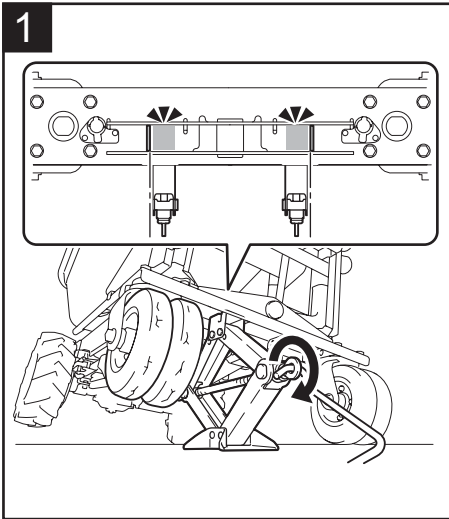

Fig.50

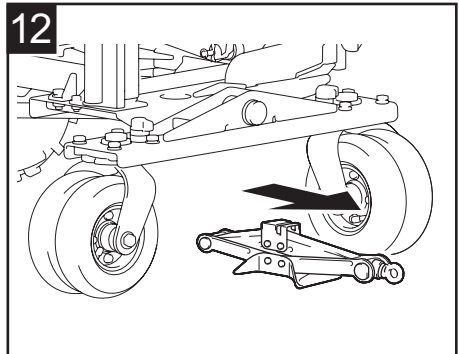
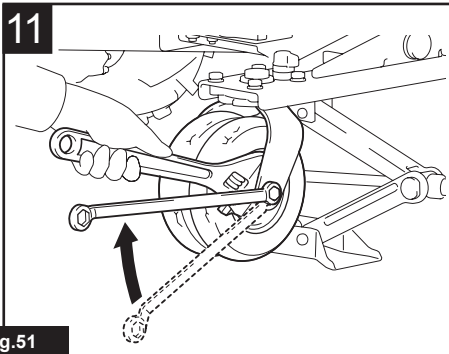
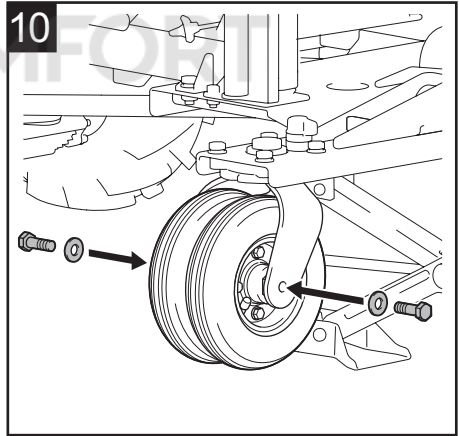
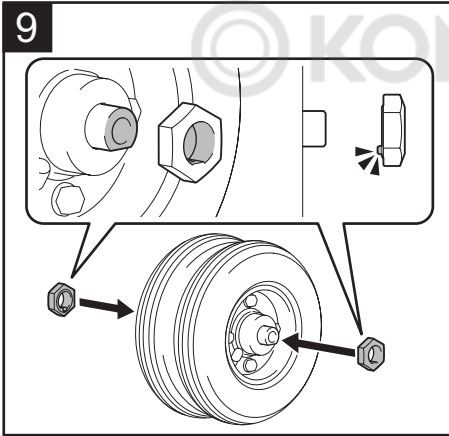
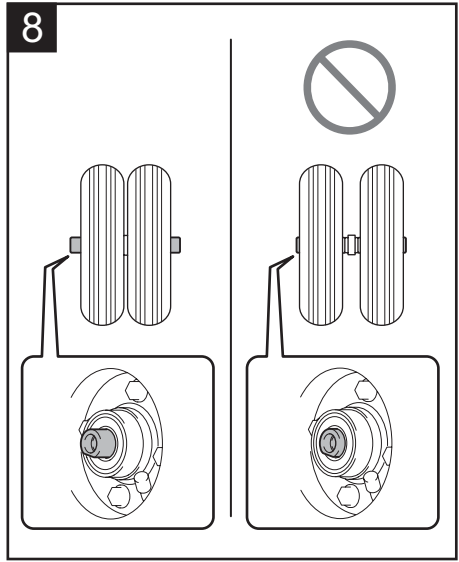
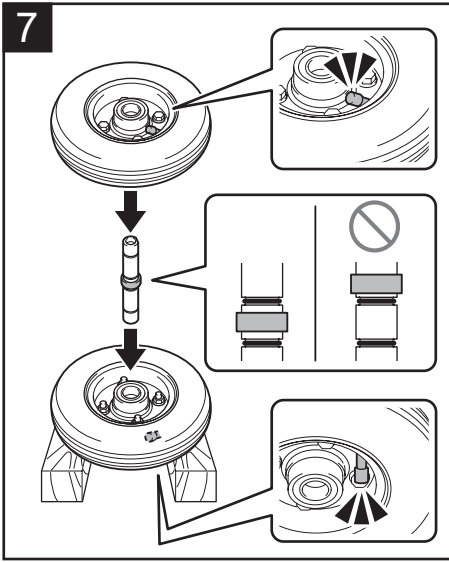
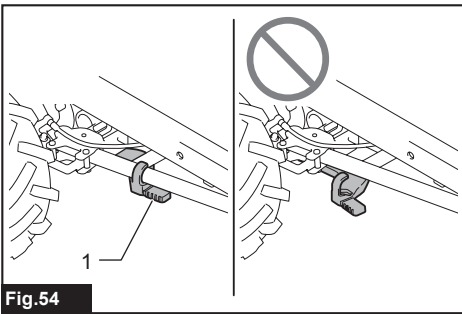
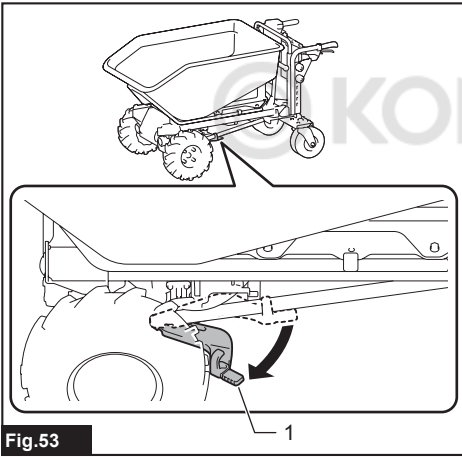
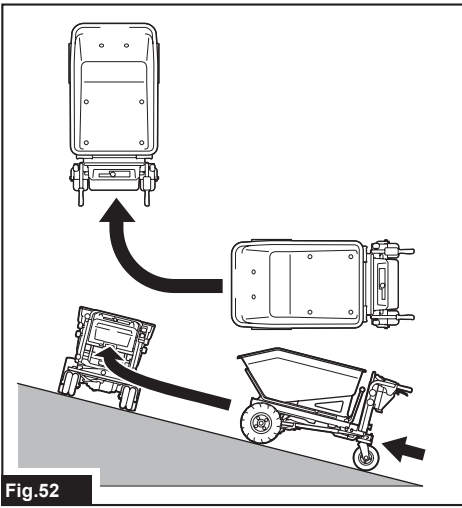

Fig.51



SPECIFICATIONS

Model:		DCU602
Dimensions (L x W x H)	When bucket is installed	1,480 mm x 730 mm x 820 - 1,030 mm
	When carrier is installed	1,450 - 1,600 mm x 730 - 1,080 mm x 820 - 1,030 mm
Traveling speed	Forward	5.0 / 3.5 / 1.5 km/h
	Reverse	1.0 km/h
Maximum load capacity	On flat ground	300 kg
	On slope (3 ° - 12 °)	180 kg
Maximum climbing capacity		12°
Minimum turning radius *		1,150 mm
Brake		Hand brake and support brake
Tire	Front wheel	Pneumatic tire
	Rear wheel	Pneumatic tire
Rated voltage		D.C. 36 V
Net weight	When bucket is installed	145 - 147 kg
	When carrier is installed	141 - 143 kg
Protection degree		IPX4

*: Outer diameter when turning with front wheel as axis.

- Due to our continuing program of research and development, the specifications herein are subject to change without notice.
- Specifications may differ from country to country.
- The weight may differ depending on the attachment(s), including the battery cartridge. The lightest and heaviest combinations, according to EPTA-Procedure 01/2014, are shown in the table.

Applicable battery cartridge and charger

Battery cartridge	BL1815N / BL1820B / BL1830B / BL1840B / BL1850B / BL1860B
Charger	DC18RC / DC18RD / DC18RE / DC18SD / DC18SE / DC18SF / DC18SH / DC18WC



- Some of the battery cartridges and chargers listed above may not be available depending on your region of residence.





⚠WARNING: Only use the battery cartridges and chargers listed above. Use of any other battery cartridges and chargers may cause injury and/or fire.

⚠WARNING: Never use Portable Power Pack PDC1200 or PDC01 with this product. Using them together may cause personal injury or malfunction.

Symbols

The followings show the symbols which may be used for the equipment. Be sure that you understand their meaning before use.

	Read instruction manual.
	Do not change direction on slopes.
	This machine cannot be used on public roads.

	Before loading or unloading objects, lock the brake and dump unit.
	Do not load or unload objects on slopes.
	Do not use the machine for transporting people.
	Do not dump objects on slopes. Lock the dump unit after dumping.

 Load objects on the bucket or carrier evenly. Do not load objects unevenly or only on front side.

 Pinch and crush hazard. Keep hands clear during operation. Do not put your hands or part of your body into the moving parts.

 Maximum load capacity: 300 kg on flat ground and 180 kg on slopes (up to 12°).

 Do not directly look into lamps.

 Do not wash the machine with high pressure washer.

 Keep bystanders away from the machine during operation.

 Do not operate the machine around uneven surfaces.

 Do not operate the machine when the bucket or carrier is not returned completely.

 Remove ropes before dumping objects.

 Always wear non-slip and protective footwear.

 Lock the brake before pulling out the neutral change lever.

 Lock the brake before returning the neutral change lever.

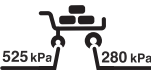
 Air pressure: front tire 280 kPa and rear tire 525 kPa.

 Make sure that the lock lever is locked.

 Turn the lock lever toward the front of machine to unlock the dump unit.

 When a beep sound is emitted, lock the brake lever.

 When you release the switch trigger, lock the brake lever.

 To cancel the beep sound, release the switch trigger and pull the brake lever.

 Only for EU countries
Due to the presence of hazardous components in the equipment, waste electrical and electronic equipment, accumulators and batteries may have a negative impact on the environment and human health. Do not dispose of electrical and electronic appliances or batteries with household waste!
In accordance with the European Directive on waste electrical and electronic equipment and on accumulators and batteries and waste accumulators and batteries, as well as their adaptation to national law, waste electrical equipment, batteries and accumulators should be stored separately and delivered to a separate collection point for municipal waste, operating in accordance with the regulations on environmental protection.
This is indicated by the symbol of the crossed-out wheeled bin placed on the equipment.

 Guaranteed sound power level according to EU Outdoor Noise Directive.

 Sound power level according to Australia NSW Noise Control Regulation.

Intended use

The machine is intended for loading and carrying objects with battery powered assistance.

Noise

The typical A-weighted noise level determined according to EN62841-1 and EN12053 as applicable:
Sound pressure level (L_{pA}) : 70 dB(A) or less
Uncertainty (K) : 4 dB (A)

The noise level under working may exceed 80 dB (A).

NOTE: The declared noise emission value(s) has been measured in accordance with a standard test method and may be used for comparing one tool with another.

NOTE: The declared noise emission value(s) may also be used in a preliminary assessment of exposure.

⚠ WARNING: Wear ear protection.

⚠ WARNING: The noise emission during actual use of the power tool can differ from the declared value(s) depending on the ways in which the tool is used especially what kind of workpiece is processed.

⚠ WARNING: Be sure to identify safety measures to protect the operator that are based on an estimation of exposure in the actual conditions of use (taking account of all parts of the operating cycle such as the times when the tool is switched off and when it is running idle in addition to the trigger time).

Vibration

The vibration total value (tri-axial vector sum) determined according to EN62841-1:

Work mode: operation without load

Vibration emission (a_{hv}): 2.5 m/s² or less

Uncertainty (K): 1.5 m/s²

NOTE: The declared vibration total value(s) has been measured in accordance with a standard test method and may be used for comparing one tool with another.

NOTE: The declared vibration total value(s) may also be used in a preliminary assessment of exposure.

⚠ WARNING: The vibration emission during actual use of the power tool can differ from the declared value(s) depending on the ways in which the tool is used especially what kind of workpiece is processed.

⚠ WARNING: Be sure to identify safety measures to protect the operator that are based on an estimation of exposure in the actual conditions of use (taking account of all parts of the operating cycle such as the times when the tool is switched off and when it is running idle in addition to the trigger time).

Declarations of Conformity

For European countries only

The Declarations of conformity are included in Annex A to this instruction manual.

SAFETY WARNINGS

General power tool safety warnings

⚠ WARNING Read all safety warnings, instructions, illustrations and specifications provided with this power tool. Failure to follow all instructions listed below may result in electric shock, fire and/or serious injury.

Save all warnings and instructions for future reference.

The term "power tool" in the warnings refers to your mains-operated (corded) power tool or battery-operated (cordless) power tool.

Battery powered wheelbarrow safety warnings

1. **While operating the machine, always wear non-slip and protective footwear.** Non-skid, closed-toed safety boots and shoes will reduce the risk of injury.
2. **Inspect pathway before hauling objects/materials.** Familiarizing yourself with the pathway and ensuring it is wide enough to safely navigate the machine under load will help reduce losing control of the machine.
3. **Use extreme caution on slippery, loose and unstable terrain.** Wet and slippery surfaces, such as wet grassy areas, snow or ice, and loose and unstable terrain, such as sand or gravel surfaces, may cause the machine to lose traction and may adversely affect steering, braking and stability.
4. **Do not operate the machine on excessively steep slopes.** This reduces the risk of loss of control, slipping and falling which may result in personal injury. Slopes greater than the maximum recommended grade and side grades may increase the risk of instability and may adversely affect the ability to stop safely.
5. **When working on slopes, always be sure of your footing, always work across the face of slopes, never up or down, and exercise extreme caution when changing direction.** This reduces the risk of loss of control, slipping and falling which may result in personal injury.
6. **Whenever possible, use level areas for stopping, loading and unloading and never leave machine unattended on a slope.** The machine is more unstable when resting on a slope than when resting on a level surface.
7. **When leaving the machine unattended, set parking brake once the machine is located in a safe stopping area.** The parking brake prevents unwanted movement of the front wheel and can improve stability.
8. **Ensure that ramps are clean, strong and secure.** In order to reduce the risk of injury, all ramps must be clear of loose debris and strong enough to withstand the weight of anticipated loads that will be moved over them. They must have adequate blocking underneath and to both sides to eliminate deflections and side-to-side movement under load. All ramps must be wide enough to have sure footing while hauling loads across them.
9. **Ensure all locking screws are tightly secure before using.** Locking screws on the rear wheels and open-type carrier front and side walls must be secure to prevent unwanted movement of these adjustable parts of the machine.
10. **Never operate the machine in an overloaded condition.** Make sure the machine has the proper capacity rating for the objects or materials that have to be hauled. Excessive loads will make the machine more difficult to maneuver and stop, will increase stopping time and distance, and will increase the risk of instability.
11. **Never operate your machine in an over stacked condition.** Stacking material above the tray rim or over the sides of the tray can cause the machine to be uncontrollably out of balance and control.

12. **Use containers and tie-downs to secure loads.** Loose and/or insecure loads are more likely to shift which can result in loss of stability and control.
13. **Always maintain a firm grip on handles.** Loss of control can increase the risk of personal injury.
14. **Remove safety key when not in use.** The safety key prevents unwanted, powered use of the machine, such as by children or other untrained or unauthorised persons. Without the key, electric power cannot be turned "on".
15. **This machine cannot be used on public roads.** Use of the wheelbarrow on a public road is unlawful and could result in local jurisdiction penalties in addition it could result in personal injury.
16. **Use a sturdy plate with anti-slip and detachment prevention function when loading and/or unloading this machine for transportation, or moving this machine between different levels. Make sure the plate inclination does not exceed 12°, and operate the machine slowly and carefully. Unstable and quick operation may result in overturn and/or falling.**
17. **Do not disassemble, repair, or modify this machine.**
12. **Do not use the machine in bad weather conditions, especially when there is a risk of lightning.** This decreases the risk of being struck by lightning.
13. **Do not touch the metal parts during use or after use as they may get hot enough to cause burns due to sunlight.**
14. **Be careful not to entangle the cords with the load or obstacles.**
15. **When crossing a wooden bridge, etc., make sure that the sum of the weight of product, load capacity, and operator's weight does not exceed the weight limit of the bridge, and cross the bridge carefully at a constant speed.**
16. **Wear the gloves when operating the machine in low temperature environments.** Touching the metal parts with bare hands may cause your hands to stick.
17. **If there are people or obstacles in the direction of travel, avoid them in advance.**
18. **Do not scoop objects directly with the carrier or bucket.** Doing so may damage the machine and cause an accident.
19. **When you use the machine on muddy ground, wet slope, or slippery place, pay attention to your footing.**

Preparation

1. **Before operating the machine, make sure that there are no people around the machine.**
2. **Before operating the machine, perform the inspections referring to the section for maintenance.**

Operation

1. **When operating the machine, stand behind the machine and hold the handles with both hands firmly.**
2. **Do not operate the machine while riding on the machine.**
3. **Do not allow others to ride on the machine.**
4. **When operating the machine in reverse and walking backward, watch behind you and watch your step, and be careful not to slip or trip.**
5. **Do not use the machine when visibility is poor because there is a risk of striking obstacles.**
6. **When operating the machine on rough ground or going over the level difference of the road, decrease speed and exercise caution.**
7. **When using the machine, avoid soft ground to prevent overturn due to the shoulder of the road collapsing.**
8. **Do not operate the machine on slopes greater than 12°.**
9. **If you find an abnormality, stop the machine on flat ground. Before inspecting the machine, lock the brake lever, and then turn the power off.**
10. **Before operating the machine, make sure that the handle of the dump unit is fully pulled down and completely locked. If the lock is incomplete, there is a risk of accident or injury as the carrier or bucket may be tilted and the objects fall when going downhill.**
11. **When operating the machine near walls, be careful not to get your hands caught between the handle and the wall.**

20. **Do not submerge the machine into a puddle.**
21. **When you leave the machine while working, be sure to completely return the dump unit to its original position, and lock the brake lever and remove the lock key.**
22. **Do not leave the machine unattended while objects are loaded on the carrier or bucket.**

Operation on slopes

1. **Do not cross on slopes.**
2. **Stop before the downhill, and be sure to decrease speed and exercise caution.**
3. **If the speed is too fast when traveling downhill, the beep sound is emitted. In this case, slow down using the brake.**
4. **Exercise caution when starting or stopping the machine on slopes.**
5. **As the loads become less stable on slopes, firmly secure the loads with ropes.**
6. **As the machine becomes unstable depending on the condition of the road, keep the load to a minimum.**
7. **As the view is obscured on slopes, keep the height of the load to a minimum.**
8. **Never stop the machine on slopes. Stop the machine on flat ground, and lock the brake lever, and then turn the power off.**
9. **Do not change the direction or speed mode on steep slopes.**
10. **Do not release the switch trigger on upward slopes. The machine may go in reverse and cause an accident.**
11. **Make sure that the remaining battery capacity is enough before operating on slopes. If the remaining battery capacity is not enough, charge the battery or replace it with a charged one.**
12. **When starting the machine on slopes, do not place your foot behind the rear wheel since the machine moves back a few centimeters.**

Loading objects

1. **Do not overload objects. When loading objects, be sure to follow the instructions and load limits in the manual.**
2. **Since the larger the load, the more difficult it is to operate the machine, keep the load within the range that does not affect the operation.**
3. **Firmly secure the objects with ropes.**
4. **Load the objects within the carrier or bucket.** If the objects protrude from the carrier or bucket, there is a risk of accidents due to the objects falling or contact obstacles such as walls.
5. **Be sure that loaded objects are below eye level.** If the load is too high, it is dangerous because the view is obscured. Also, there is a risk of overturning and injury because the load is likely to be unbalanced.
6. **Load the objects on the carrier or bucket evenly.** If the objects are loaded unevenly, there is a risk of overturning and injury because the load is likely to be unbalanced.
7. **Before loading the objects or operating the machine, make sure that the handle of the dump unit is fully pulled down and completely locked.**
8. **Be sure to load heavy objects first to keep balance.**
9. **Do not extend the front and side rails on steep slopes. Extend the side rails when lightweight objects are loaded.**
10. **When extending the front and side rails, do not extend them over the extension limit. Be sure to extend the side rails so that the right and left sides are the same length, and load objects evenly.**
11. **Load and unload objects on flat ground. Never load or unload objects on slope.**
12. **When lifting and tilting the carrier or bucket, hold the handles and frame firmly, and work in a stable posture.**

Transportation of machine

1. **Use the ladder rails that are at least 4 times as long as the height of the truck bed, with fixtures suitable for the bed, with a non-slip surface and sufficient width, and capable of withstanding the weight of the machine and operator. Read the instruction manual of the ladder rails carefully before use.**
2. **Before loading the machine, unload all objects from the machine and remove mud and other debris from the tires. Install the ladder rails on a flat and stable surface.**
3. **Before loading or unloading the machine, make sure that there are no people around the machine and the ladder rails. Load or unload the machine at low speed, taking care to prevent the machine from falling off the ladder rails, and not to hit your head on the ceiling of the truck. Use extreme caution when loading or unloading the machine backward.**
4. **When transporting the machine, lock the brake lever, turn the power off, remove the batteries and lock key, and fix the machine securely.**

Maintenance and storage

1. **Before storage or attempting to perform inspections or maintenance, always be sure to stop the machine on flat ground and lock the brake lever, and turn off the machine, and remove the lock key and battery cartridges.**
2. **Do not leave the machine unattended outdoors in the rain.**
3. **When storing the machine, avoid direct sunlight and rain, and store it in a place where it does not get hot or humid.**
4. **This machine is equipped with a hydraulic unit on the underside of the dump unit to automatically tilt the dump unit. Do not modify the hydraulic unit, or do not loosen the mounting bolts of the unit or the adjustment screws of the relief valve. It is very dangerous as it may cause accidents or malfunctions.**

Battery tool use and care

1. **Recharge only with the charger specified by the manufacturer.** A charger that is suitable for one type of battery pack may create a risk of fire when used with another battery pack.
2. **Use power tools only with specifically designated battery packs.** Use of any other battery packs may create a risk of injury and fire.
3. **When battery pack is not in use, keep it away from other metal objects, like paper clips, coins, keys, nails, screws or other small metal objects, that can make a connection from one terminal to another.** Shorting the battery terminals together may cause burns or a fire.
4. **Under abusive conditions, liquid may be ejected from the battery; avoid contact. If contact accidentally occurs, flush with water. If liquid contacts eyes, additionally seek medical help.** Liquid ejected from the battery may cause irritation or burns.
5. **Do not use a battery pack or tool that is damaged or modified.** Damaged or modified batteries may exhibit unpredictable behaviour resulting in fire, explosion or risk of injury.
6. **Do not expose a battery pack or tool to fire or excessive temperature.** Exposure to fire or temperature above 130 °C may cause explosion.
7. **Follow all charging instructions and do not charge the battery pack or tool outside the temperature range specified in the instructions.** Charging improperly or at temperatures outside the specified range may damage the battery and increase the risk of fire.

Electrical and battery safety

1. **Do not dispose of the battery(ies) in a fire.** The cell may explode. Check with local codes for possible special disposal instructions.
2. **Do not open or mutilate the battery(ies).** Released electrolyte is corrosive and may cause damage to the eyes or skin. It may be toxic if swallowed.
3. **Do not charge battery in rain, or in wet locations.**
4. **Do not charge the battery outdoors.**
5. **Do not handle charger, including charger plug, and charger terminals with wet hands.**
6. **Do not replace the battery in the rain.**

7. Do not wet the terminal of battery with liquid such as water, or submerge the battery. Do not leave the battery in the rain, nor charge, use, or store the battery in a damp or wet place. If the terminal gets wet or liquid enters inside of battery, the battery may be short circuited and there is a risk of overheat, fire, or explosion.
8. After removing the battery from the machine or charger, be sure to attach the battery cover to the battery and store it in a dry place.
9. Do not replace the battery with wet hands.
10. Avoid dangerous environment. Don't use the machine in damp or wet locations or expose it to rain. Water entering the machine will increase the risk of electric shock.
11. If the battery cartridge gets wet, drain the water inside and then wipe it with a dry cloth. Dry the battery cartridge completely in a dry place before use.
9. Do not use a damaged battery.
10. The contained lithium-ion batteries are subject to the Dangerous Goods Legislation requirements. For commercial transports e.g. by third parties, forwarding agents, special requirement on packaging and labeling must be observed. For preparation of the item being shipped, consulting an expert for hazardous material is required. Please also observe possibly more detailed national regulations. Tape or mask off open contacts and pack up the battery in such a manner that it cannot move around in the packaging.
11. When disposing the battery cartridge, remove it from the tool and dispose of it in a safe place. Follow your local regulations relating to disposal of battery.
12. Use the batteries only with the products specified by Makita. Installing the batteries to non-compliant products may result in a fire, excessive heat, explosion, or leak of electrolyte.
13. If the tool is not used for a long period of time, the battery must be removed from the tool.
14. During and after use, the battery cartridge may take on heat which can cause burns or low temperature burns. Pay attention to the handling of hot battery cartridges.
15. Do not touch the terminal of the tool immediately after use as it may get hot enough to cause burns.
16. Do not allow chips, dust, or soil stuck into the terminals, holes, and grooves of the battery cartridge. It may cause heating, catching fire, burst and malfunction of the tool or battery cartridge, resulting in burns or personal injury.
17. Unless the tool supports the use near high-voltage electrical power lines, do not use the battery cartridge near high-voltage electrical power lines. It may result in a malfunction or breakdown of the tool or battery cartridge.
18. Keep the battery away from children.

SAVE THESE INSTRUCTIONS.

⚠WARNING: DO NOT let comfort or familiarity with product (gained from repeated use) replace strict adherence to safety rules for the subject product. MISUSE or failure to follow the safety rules stated in this instruction manual may cause serious personal injury.

Important safety instructions for battery cartridge

1. Before using battery cartridge, read all instructions and cautionary markings on (1) battery charger, (2) battery, and (3) product using battery.
2. Do not disassemble or tamper with the battery cartridge. It may result in a fire, excessive heat, or explosion.
3. If operating time has become excessively shorter, stop operating immediately. It may result in a risk of overheating, possible burns and even an explosion.
4. If electrolyte gets into your eyes, rinse them out with clear water and seek medical attention right away. It may result in loss of your eyesight.
5. Do not short the battery cartridge:
 - (1) Do not touch the terminals with any conductive material.
 - (2) Avoid storing battery cartridge in a container with other metal objects such as nails, coins, etc.
 - (3) Do not expose battery cartridge to water or rain.

A battery short can cause a large current flow, overheating, possible burns and even a breakdown.
6. Do not store and use the tool and battery cartridge in locations where the temperature may reach or exceed 50 °C (122 °F).
7. Do not incinerate the battery cartridge even if it is severely damaged or is completely worn out. The battery cartridge can explode in a fire.
8. Do not nail, cut, crush, throw, drop the battery cartridge, or hit against a hard object to the battery cartridge. Such conduct may result in a fire, excessive heat, or explosion.

SAVE THESE INSTRUCTIONS.

⚠CAUTION: Only use genuine Makita batteries. Use of non-genuine Makita batteries, or batteries that have been altered, may result in the battery bursting causing fires, personal injury and damage. It will also void the Makita warranty for the Makita tool and charger.

Tips for maintaining maximum battery life

1. Charge the battery cartridge before completely discharged. Always stop tool operation and charge the battery cartridge when you notice less tool power.
2. Never recharge a fully charged battery cartridge. Overcharging shortens the battery service life.
3. Charge the battery cartridge with room temperature at 10 °C - 40 °C (50 °F - 104 °F). Let a hot battery cartridge cool down before charging it.
4. When not using the battery cartridge, remove it from the tool or the charger.
5. Charge the battery cartridge if you do not use it for a long period (more than six months).

PARTS DESCRIPTION

When the bucket is installed

► Fig.1

1	Tilt switch	2	Control panel	3	Beep button	4	Switch trigger
5	Rear lamp	6	Handle	7	Battery box	8	Brake lever
9	Rear wheel	10	Rear wheel lock	11	Lock lever	12	Dump unit
13	Front wheel	14	Front lamp	15	Bucket	-	-

When the carrier is installed

► Fig.2

1	Tilt switch	2	Control panel	3	Beep button	4	Switch trigger
5	Rear lamp	6	Handle	7	Battery box	8	Brake lever
9	Rear wheel	10	Rear wheel lock	11	Lock lever	12	Front wheel
13	Front lamp	14	Carrier	-	-	-	-

ASSEMBLY

⚠ CAUTION: Always be sure that the machine is switched off and the battery cartridges are removed before carrying out any work on the machine.

Before installing or removing the carrier or bucket, be sure to lock the brake lever. To lock the brake lever, pull and hold the brake lever, then pull the lock lever, and then release the brake lever while pulling the lock lever.

► Fig.3: 1. Brake lever 2. Lock lever

Installing or removing the bucket

Installing the bucket

1. Take out the bucket, stays, and front pipe from the box.

► Fig.4: 1. Bucket 2. Stay 3. Front pipe

2. Insert the front pipe between the upper frame and lower frame of the dump unit.

► Fig.5: 1. Front pipe

3. Place the stay on the dump unit, and then temporarily tighten the bolts with the front pipe together. Install the other stay to the dump unit in the same way.

► Fig.6: 1. Stay 2. Bolt

4. Place the bucket on the front pipe and left and right stays.

Place the rubber washer on the hole of the bucket and insert the bolt from the top. Attach the flat washer and spring washer in order to the bolt, and then tighten the nut from the bottom. Tighten the rest of the bolts and nuts in the same way.

► Fig.7: 1. Bolt 2. Rubber washer 3. Flat washer
4. Spring washer 5. Nut

5. Securely tighten 4 bolts which were temporarily tightened in step 3.

Removing the bucket

To remove the bucket, perform the installation procedure in reverse.

Installing or removing the carrier

Optional accessory

Installing the carrier

1. Take out the carrier from the box, and attach the side rails and front rail to the base frame.

► Fig.8

2. Tighten 6 thumb nuts together with springs and washers to fix the rails.

► Fig.9: 1. Thumb nut 2. Spring 3. Washer

3. Place the carrier on the dump unit.

Insert the bolt from the top. Attach the flat washer and spring washer in order to the bolt, and then tighten the nut from the bottom. Tighten the rest of the bolts and nuts in the same way.

► Fig.10: 1. Bolt 2. Flat washer 3. Spring washer
4. Nut

Removing the carrier

To remove the carrier, perform the installation procedure in reverse.

FUNCTIONAL DESCRIPTION

⚠ CAUTION: Always be sure that the machine is switched off and the battery cartridge is removed before adjusting or checking function on the machine.

Installing or removing battery cartridge

⚠ CAUTION: Always switch off the machine and lock the brake lever before installing or removing of the battery cartridge.

⚠ CAUTION: Always install the battery cartridge fully until the red indicator cannot be seen. If not, it may accidentally fall out of the machine, causing injury to you or someone around you.

⚠ CAUTION: Do not install the battery cartridge forcibly. If the cartridge does not slide in easily, it is not being inserted correctly.

⚠ CAUTION: Do not use the high-temperature battery cartridge. When the high-temperature battery cartridge is used, the machine stops automatically before a short beep sound is emitted, and may cause an injury.

⚠ CAUTION: Be careful not to pinch your fingers when opening or closing the battery cover.

NOTICE: Make sure that the cover of the battery box is closed securely before use. Otherwise, mud, dirt, or water may cause damage to the product or the battery cartridge.

Installing the battery cartridge

1. Pull up the lock lever, and then open the cover of the battery box.
▶ Fig.11: 1. Cover 2. Lock lever
2. Align the tongue on the battery cartridge with the slot on the battery box, and then slide the cartridge until it locks in place with a little click.
▶ Fig.12: 1. Battery cartridge
3. Insert the lock key in the place shown in the figure as far as it will go, and turn it clockwise.
▶ Fig.13: 1. Lock key

NOTE: To turn the lock key, insert the lock key completely.

4. Close the cover of the battery box.
▶ Fig.14: 1. Cover

Removing the battery cartridge

1. Pull up the lock lever, and then open the cover of the battery box.
2. Pull out the battery cartridge from the battery box while sliding the button on the front of the cartridge.
▶ Fig.15: 1. Button
3. Turn the lock key counterclockwise, and pull it out.
4. Close the cover of the battery box.

Machine / battery protection system

The machine is equipped with a machine/battery protection system. This system automatically cuts off power to the motor to extend machine and battery life. The machine will automatically stop during operation if the machine or battery cartridge is under one of the following conditions.

A short beep sound or long beep sound is emitted before the machine stops automatically. The battery indicators and lamps on the control panel blink while the beep sound is emitted.

NOTE: To cancel the beep sound, release the switch trigger and pull the brake lever.

Overload protection

When the machine/battery is operated in a manner that causes it to draw an abnormally high current, the machine automatically stops and the main power lamp blinks in green. In this situation, turn the machine off and stop the application that caused the machine to become overloaded such as reducing the loaded objects. Then turn the machine on to restart.

Overheat protection

When the machine is overheated, the machine stops automatically and the main power lamp lights up in red. In this case, let the machine and battery cool before turning the machine on again.

Overdischarge protection

When the battery capacity is not enough, the main power lamp and the corresponding battery indicator blink in red. In this case, switch the battery cartridges, or change the battery cartridges to fully charged ones, or remove the battery cartridges from the machine and charge them.

NOTE: The main power lamp blinks in red when the battery is overheated.

Protections against other causes

NOTICE: The main power lamp blinks in green and red alternately when the abnormality occurs in the machine. In this case, refer to the section for troubleshooting.

Protection system is also designed for other causes that could damage the machine and allows the machine to stop automatically. Take all the following steps to clear the causes, when the machine has been brought to a temporary halt or stop in operation.

1. Turn the machine off, and then turn it on again to restart.
2. Charge the battery(ies) or replace it/them with recharged battery(ies).
3. Let the machine and battery(ies) cool down.

NOTICE: If no improvement can be found or the machine stops due to a cause not described above, refer to the section for troubleshooting.

Indicating the remaining battery capacity

CAUTION: Before checking the remaining battery capacities or switching the battery cartridges, be sure to stop the machine.

CAUTION: When the battery capacity becomes low, a short beep sound is emitted. In this case, lock the brake lever, and then switch the battery cartridges to charged ones or charge the battery cartridges. If you continue to operate the machine at low battery capacity and the remaining battery capacity runs out, a long beep sound is emitted and the machine automatically stops and this may cause an accident or injury.

CAUTION: If the beep sound is emitted while operating on slopes, move the machine to a safe place, lock the brake lever, and then switch the battery cartridges to charged ones or charge the battery cartridges.

CAUTION: If the load is large and the beep sound is emitted while operating on slopes, lock the brake lever and pay attention to safety and switch the battery cartridges to charged ones. Move the machine to a safe place and lock the brake lever. Reduce the load before operating the machine again. For details, refer to the section for troubleshooting.

Checking the battery level on the battery box

► Fig.16: 1. Battery indicator 2. Check button

Press the check button to indicate the remaining battery capacities. The battery indicators correspond to each battery.

Battery indicator status			Remaining battery capacity
On	Blinking	Off	
			50% - 100%
			20% - 50%
			0% - 20%
			Empty
			Battery not installed

NOTE: If you continue to pull the switch trigger even if you hear the short beep sound, the machine stops automatically. After the machine stops automatically, the beep sound continues and the support brake is enabled. To cancel the beep sound and release the support brake, release the switch trigger and pull the brake lever. Do not push the machine forcibly without releasing the support brake.

NOTE: You can check the remaining battery capacity even if the lock key is not inserted.

NOTE: The battery indicators for remaining battery capacity are just for reference. Actual battery capacity may vary depending on usage conditions.

Checking the battery level on the battery cartridge

Only for battery cartridges with the indicator

Press the check button on the battery cartridge to indicate the remaining battery capacity. The indicator lamps light up for a few seconds.

► Fig.17: 1. Indicator lamps 2. Check button

Indicator lamps			Remaining capacity
Lighted	Off	Blinking	
			75% to 100%
			50% to 75%
			25% to 50%
			0% to 25%
			Charge the battery.
			The battery may have malfunctioned.

NOTE: Depending on the conditions of use and the ambient temperature, the indication may differ slightly from the actual capacity.

NOTE: The first (far left) indicator lamp will blink when the battery protection system works.

Switching the battery cartridge

► **Fig.18:** 1. Battery selection switch

The machine uses 2 battery cartridges for operation at a time. Up to 4 battery cartridges can be installed to the machine. Before operating the machine, select the battery cartridges used for operation by turning the battery selection switch.

NOTICE: If the battery cartridge is in the following condition, the machine does not work even if you switch the battery with the battery selection switch.

- The remaining capacity of at least one of the battery cartridges is empty.
- At least one of the battery cartridges is overheated.

In this case, remove the empty or overheated battery cartridge, or replace the battery cartridge with a charged one.

NOTE: If only 2 battery cartridges are installed to the machine, be sure to select the installed battery cartridges with the battery selection switch.

Control panel

CAUTION: Always lock the brake lever and turn off the machine when not in use.

Power button

► **Fig.19:** 1. Main power lamp 2. Power button

To turn on the machine, lock the brake lever, and then press the power button without pulling the switch trigger. The main power lamp lights up in green. To turn off the machine, release the switch trigger and lock the brake lever, and then press the power button.

NOTE: An electrical test is performed the first time the machine is driven after the machine is turned on. If a problem is detected, the main power lamp blinks in red or green alternately. In this case, refer to the section for troubleshooting.

NOTE: If the main power lamp lights up in red or blinks in red or green, refer to the instructions for machine/battery protection system or the section for troubleshooting.

NOTE: This machine employs the auto power-off function. To avoid unintentional start up, the machine will automatically shut down when the machine is stopped and not operated for a certain period after the machine is turned on.

NOTE: If you press the power button while pulling the switch trigger, the machine does not turn on. Release the switch trigger, and then press the power button.

Forward/reverse and speed button

► **Fig.20:** 1. Forward/reverse button 2. Speed indicator 3. Speed button

Press the forward/reverse button to switch between the forward mode and reverse mode. Press the speed button to switch between low speed, medium speed, and high speed. When the power is turned on, the forward mode and low speed are set.

NOTE: The forward/reverse button is not available while pulling the switch trigger.

NOTE: A short beep sound comes out when operating the machine in reverse.

NOTE: The speed button is not available when operating the machine in reverse.

NOTE: If the machine detects a problem, the speed indicators blink alternately. In this case, refer to the section for troubleshooting.

Beep button

When you press the beep button, the beep sound is emitted.

► **Fig.21:** 1. Beep button

NOTE: The beep button is available when the machine is turned on.

NOTE: The beep button is available even if the lock key is not inserted in the battery box.

Lighting up the lamps

Press the lamp button on the battery box to light up the front lamps and rear lamp. To turn off the lamps, press the lamp button again.

► **Fig.22:** 1. Lamp button 2. Front lamp

► **Fig.23:** 1. Rear lamp

NOTE: The lamps go off if the machine is not operated for a certain period.

NOTE: The lamps go off when the power is turned off.

NOTE: You can light up the lamps even if the lock key is not inserted.

Switch trigger and brake lever

CAUTION: Before installing the battery cartridge into the machine, always check to see that the switch trigger actuates properly and returns to the "OFF" position when released.

To start the machine, pull the switch trigger. Using the switch trigger, the speed can be adjusted within the set speed range. To stop the machine, release the switch trigger and pull the brake lever.

To lock the brake lever, pull and hold the brake lever, then pull the lock lever, and then release the brake lever while pulling the lock lever. To release the lock, pull the brake lever.

► **Fig.24:** 1. Switch trigger

► **Fig.25:** 1. Brake lever 2. Lock lever

Tilt switch

CAUTION: Be sure to hold the brake lever when you operate the tilt switch.

CAUTION: Before using the tilt switch, make sure that the remaining battery capacity is not low. If the battery capacity is low, lock the brake lever, and then switch the battery cartridges to charged ones or replace the battery cartridges with charged ones.

► Fig.26: 1. Tilt switch

You can tilt the bucket or carrier using the tilt switch. To tilt the bucket or carrier forward, press the upper side of the tilt switch while holding the brake lever. To return the bucket or carrier, press the lower side of the tilt switch while holding the brake lever.

NOTE: The beep sound is emitted while the bucket or carrier is moving.

Adjusting the width of the carrier

NOTICE: Make sure that the side rails and front rail are fixed securely after tightening the thumb nuts.

Loosen 6 thumb nuts, and then slide the side rails and front rail. Tighten the thumb nuts to fix the side rails and front rail.

► Fig.27: 1. Thumb nut 2. Rail

CAUTION: Do not slide the rails beyond the limit mark.

► Fig.28

Adjusting the handle height

NOTICE: Fix the left and right handles at the same height.

The handle height can be adjusted in 7 levels. To adjust the handle height, loosen 2 knobs, then adjust the handle height by aligning the hole on the handle with the protrusion on the rear frame, and then tighten 2 knobs securely. Adjust the height of the other handle in the same way.

► Fig.29: 1. Knob

Rear wheel lock

You can fix the direction of the rear wheels using the rear wheel lock.

1. Slightly move the machine forward so that the rear wheels face the direction shown in the figure.

► Fig.30: 1. Rear wheel

2. Rotate the rear wheel lock toward the rear.

► Fig.31: 1. Rear wheel lock

3. Lock the other rear wheel in the same way.

4. Move the rear wheel back and forth or left and right slightly to make sure it is locked.

To release the rear wheel lock, rotate the rear wheel lock 90° as shown in the figure.

► Fig.32: 1. Rear wheel lock

NOTE: The rear wheels can be fixed in 4 different directions as shown in the figure.

► Fig.33

Using the level

Using the level, you can check if the ground is level.

► Fig.34: 1. Level

OPERATION

CAUTION: Be sure to lock the brake lever before loading or unloading objects.

Operating the machine

NOTICE: Be sure to insert the lock key before the operation. If the lock key is not inserted, a beep sound is emitted when you pull the switch trigger. The beep sound stops by releasing the switch trigger and pulling the brake lever.

NOTICE: Perform the inspection before operating the machine by referring to the section for maintenance.

1. Make sure that the brake lever is locked. Install the battery cartridges, and insert the lock key and turn it clockwise.

2. Select the battery cartridges with the battery selection switch.

3. Press the power button on the control panel to turn the power on.

► Fig.35: 1. Power button

4. Pull the brake lever to release the lock of the brake lever.

► Fig.36: 1. Brake lever

5. Hold the handles firmly with both hands.

► Fig.37

6. Pull the switch trigger.

► Fig.38: 1. Switch trigger

Loading objects

CAUTION: Before loading objects on the machine, make sure that the machine is turned off and the brake lever is locked.

CAUTION: Before loading objects on the machine, make sure that the dump unit is locked.

CAUTION: Be sure to load objects within the carrier or bucket. If objects are sticking out of the carrier or bucket, they may fall or collapse if they touch obstacles.

► Fig.39

CAUTION: Be sure to load objects so that they are below eye level. If the load is too high, it is dangerous because the view is obscured. Also, there is a risk of overturning and injury because the load is likely to be unbalanced.

► Fig.40

CAUTION: Do not load the objects beyond the height of the bucket. Loading the objects beyond the height of the bucket may cause the load to fall or collapse.

When loading objects on the carrier, secure the objects with ropes and tie them down to the rope hooks of the carrier.

► Fig.41: 1. Rope hook

Dumping objects

CAUTION: When lifting or returning the carrier or bucket, never insert or place any part of your body between the dump unit and the carrier or bucket, or under the dump unit. Doing so may result in injury or burns.

CAUTION: After dumping loads, be sure to lock the dump unit by returning the dump unit to its original position.

CAUTION: Before lifting the carrier or bucket manually, be sure to lock the brake lever.

CAUTION: Lift the carrier or bucket on flat and stable ground. Operation on unstable ground may cause an accident or injury.

CAUTION: Keep the load to a minimum. If the load is large, do not try to lift the carrier or bucket. Reduce the load, and then lift the carrier or bucket.

CAUTION: If the load is fixed by ropes or other means, untie the load before lifting the dump unit.

CAUTION: Before lifting the carrier or bucket, make sure that there are no people or obstacles around the machine.

You can dump the objects by lifting and tilting the carrier or bucket.

1. Stop the machine.
2. Tilt the bucket or carrier forward by pressing the upper side of the tilt switch while holding the brake lever.

► Fig.42: 1. Tilt switch

3. To manually dump the objects left in the bucket or carrier, follow the steps below.

- Lock the brake lever, and then stand at the side of the machine.
- Rotate the lock lever of the dump unit toward the front of the machine to unlock the dump unit.
- Hold the handle of the dump unit, and then tilt the bucket or carrier forward to dump the objects.
- Return the bucket or carrier to the dump unit.

► Fig.43: 1. Lock lever 2. Dump unit

CAUTION: Hold the handle of the dump unit firmly, and work in a stable posture.

NOTICE: It is recommended to chock the front wheels to stabilize the machine.

4. Return the bucket or carrier to its original position by pressing the lower side of the tilt switch while holding the brake lever.

NOTICE: Be sure to return the bucket or carrier to its original position after dumping objects. If the bucket or carrier is not returned completely and locked, the traveling speed of machine is limited up to 0.8 km/h.

MAINTENANCE

CAUTION: Always be sure to park the machine on flat ground and lock the brake lever before storage or attempting to perform inspections or maintenance.

CAUTION: Always be sure that the lock key and battery cartridge are removed from the machine before storage, inspections, or maintenance.

CAUTION: Always remove the lock key when the machine is not in use. Store the lock key in a safe place out of reach of children.

To maintain product SAFETY and RELIABILITY, repairs, any other maintenance or adjustment should be performed by Makita Authorized or Factory Service Centers, always using Makita replacement parts.

Inspection before operation

Perform the following inspections before operating the machine.

- Check that the bolts, nuts, and knobs are tightened firmly.
- Fig.44
- Check that the brake is working properly. If you feel the brake is not working sufficiently, perform the cleaning of the brake. If no improvement can be found, ask Makita Authorized Service Centers for repair.
 - Check that the dump unit is locked when the handle of the dump unit is fully pulled down.
- Fig.45: 1. Handle
- Check that the tires of front and rear wheels are not damaged, and the air in the tires is sufficient.
 - Check that the front lamps, and rear lamp are clean. Clean them if necessary.
 - Check that the scrapers are in the correct position. If the scraper is facing upward, adjust the orientation of the scraper by loosening the bolts. When tightening the bolts, do not push the scraper toward the front of the machine.
- Fig.46: 1. Scraper

Cleaning the machine

NOTICE: Never use gasoline, benzine, thinner, alcohol or the like. Discoloration, deformation or cracks may result.

NOTICE: Do not use the high pressure washer for cleaning.

NOTICE: When cleaning the machine, be sure to close the cover of battery box. Otherwise, water may enter into the battery box, and cause a malfunction of machine.

Remove mud, dirt, and the like from the machine. Clean the machine with running water. After the cleaning, wipe the machine with a dry cloth.

Storage

Lock the brake lever, and remove the battery cartridges and lock key. Store the machine in a safe place out of the reach of children.

Refilling the tire with air

Check that the air in the tire for the front and rear wheels is not missing. If the air in the tire is insufficient, refill the tire with air using an inflator. The air pressure is as follows:

- Tire for front wheel: 280 kPa (40 PSI)
- Tire for rear wheel: 525 kPa (75 PSI)

Front wheel

► Fig.47

Rear wheel

► Fig.48

Replacing the tire

CAUTION: Before replacing the tires, be sure to unload all objects from the machine.

CAUTION: When replacing the tires, wear the gloves.

Replacing the tire of front wheel

NOTE: When installing the gray tire, install it so that the valve faces outward.

► Fig.49

Replacing the tire of rear wheel

► Fig.50

► Fig.51

TROUBLESHOOTING

Before asking for repairs, conduct your own inspection first. If you find a problem that is not explained in the manual, do not disassemble the machine. Instead, ask Makita Authorized Service Centers, always using Makita replacement parts for repairs.

State of abnormality	Main power lamp	Cause	Remedy
The machine does not turn on.	Turned off.	Two battery cartridges are not installed.	Install two charged battery cartridges.
		Battery problem (under voltage)	Recharge the battery cartridge. If recharging is not effective, replace battery cartridge.
		Battery selection switch is not in the correct position.	Select the correct battery using the battery selection switch.
The machine does not start.	The lamp blinks in red.	Battery's charge level is low.	Recharge the battery cartridge. If recharging is not effective, replace battery cartridge.
		At least one of the battery is empty.	Remove the empty battery, or replace it with charged one. In this case, the far left lamp of the battery indicator of the corresponding battery blinks.
	The lamp blinks in green.	The lock key is not inserted.	Insert the lock key and turn it clockwise.
		The machine stopped due to overload.	Reduce the loaded objects.
		The front or rear wheels are stuck or locked.	Remove the cause of stuck or locked wheels.
	The lamp lights up in red.	The machine stopped due to overheat.	Cool down the machine and battery.
	The lamp blinks in red and green alternately.	The lock key is not inserted.	Insert the lock key and turn it clockwise.
		The machine detected an abnormality.	Turn off the machine, and then back on. A malfunction of machine has occurred. Ask Makita Authorized Service Centers for repair.
	The lamp lights up in green.	The neutral change lever is not in its original position.	Lock the brake lever, and then return the neutral change lever to its original position.
	The machine stops after a little use.	The lamp blinks in red.	Battery's charge level is low.
The traveling speed of machine does not increase.	The lamp lights up in green.	The dump unit is not returned completely, or it is not locked.	Return the dump unit completely and make sure it is locked.

Troubleshooting for stop of machine

⚠ WARNING: Unless absolutely necessary, never disable the support brake of the machine with the neutral change lever. Since the support brake of the machine is disabled, the machine may move unintentionally and cause an accident or personal injury.

⚠ WARNING: Be sure to return the neutral change lever to its original position after pulling the lever outward.

If the machine cannot be moved when the batteries run out or a malfunction of machine has occurred, you can move the machine manually by pulling the neutral change lever outward to disable the support brake.

1. Lock the brake lever.
2. Unload all of the objects from the machine.

⚠ CAUTION: Be sure to unload all objects from the machine. The machine may move unintentionally if the objects are left on the machine.

3. If the machine is on a slope, unlock the brake lever, and orient the machine so that the brake lever is on the upper side of the slope and the machine is parallel to the slope. Lock the brake lever.

► Fig.52

4. Make sure that the machine does not move, and pull out the neutral change lever outward.

► Fig.53: 1. Neutral change lever

5. Unlock the brake lever and move the machine manually to a safe place. Since the support brake is disabled, move the machine carefully with the brake lever so that the speed does not increase.

6. After moving the machine to a safe place, lock the brake lever.

7. Return the neutral change lever to its original position. Make sure that the neutral change lever is fully returned as shown in the figure.

► Fig.54: 1. Neutral change lever

OPTIONAL ACCESSORIES

⚠ CAUTION: These accessories or attachments are recommended for use with your Makita machine specified in this manual. The use of any other accessories or attachments might present a risk of injury to persons. Only use accessory or attachment for its stated purpose.

⚠ CAUTION: Only use the Makita accessory or attachment for the machine. Use of any other accessory or attachment may result in serious personal injury.

If you need any assistance for more details regarding these accessories, ask your local Makita Service Center.

- Carrier
- Bucket
- Front tire (black)
- Front tire (gray)
- Rear tire (gray)
- Makita genuine battery and charger

NOTE: Some items in the list may be included in the tool package as standard accessories. They may differ from country to country.

SPECIFIKATIONER

Modell:		DCU602
Dimensioner (L x B x H)	När behållaren är monterad	1 480 mm x 730 mm x 820 - 1 030 mm
	När överdelen är monterad	1 450 - 1 600 mm x 730 - 1 080 mm x 820 - 1 030 mm
Rullhastighet	Framåt	5,0 / 3,5 / 1,5 km/h
	Bakåt	1,0 km/h
Max. lastkapacitet	På plan mark	300 kg
	På sluttning (3 ° - 12 °)	180 kg
Max. klättringskapacitet		12°
Minsta vändradie *		1 150 mm
Broms		Handbroms och stödbroms
Däck	Framhjul	Pneumatiskt däck
	Bakhjul	Pneumatiskt däck
Märkspänning		36 V likström
Nettovikt	När behållaren är monterad	145 - 147 kg
	När överdelen är monterad	141 - 143 kg
Skyddsgrad		IPX4

*: Ytterdiameter vid vändning med framhjulet som axel.

- På grund av vårt pågående program för forskning och utveckling kan dessa specifikationer ändras utan föregående meddelande.
- Specifikationer kan variera mellan olika länder.
- Vikten kan variera beroende på tillbehören, inklusive batterikassett. Den lättaste och den tyngsta kombinationen enligt EPTA-procedur 01/2014 visas i tabellen.

Tillgänglig batterikassett och laddare

Batterikassett	BL1815N / BL1820B / BL1830B / BL1840B / BL1850B / BL1860B
Laddare	DC18RC / DC18RD / DC18RE / DC18SD / DC18SE / DC18SF / DC18SH / DC18WC



- Vissa av batterikassetterna och laddarna på listan ovan kanske inte finns tillgängliga i din region.





⚠ VARNING: Använd endast batterikassetter och laddare från listan ovan. Användning av andra batterikassetter och laddare kan orsaka personskada och/eller brand.

⚠ VARNING: Använd aldrig det bärbara strömpaketet PDC1200 or PDC01 med denna produkt. Att använda dem tillsammans kan leda till personskada eller felfunktion.

Symboler

Följande visar symbolerna som kan användas för utrustningen. Se till att du förstår innebörden innan användning.

	Läs igenom bruksanvisningen.
	Ändra inte riktning i sluttningar.
	Denna maskin får inte användas på allmänna vägar.

	Läs bromsen och tippenheten innan du lastar eller lossar föremål.
	Lasta och lossa inte föremål på sluttningar.
	Använd inte maskinen för att transportera människor.
	Lossa inte föremål på sluttningar. Läs tippenheten efter lossning.



Lasta föremål jämt på behållaren eller överdelen. Lasta inte föremål ojämnt eller bara vid framsidan.



Kläm- och krossrisk. Håll händerna borta under arbetet. Placera inte händerna eller delar av kroppen i de rörliga delarna.



Max. lastkapacitet: 300 kg på plan mark och 180 kg på sluttningar (upp till 12°).



Titta inte direkt in i lampor.



Tvätta inte av maskinen med högtrycksvätt.



Håll åskådare borta från maskinen under användning.



Använd inte maskinen runt ojämna ytor.



Använd inte maskinen när behållaren eller överdelen inte helt har återgått.



Ta bort rep innan föremål lossas.



Bär alltid halkfria skyddsskor.



Lås bromsen innan du drar ut ändringsspaken för neutralläge.



Lås bromsen innan du återställer ändringsspaken för neutralläge.



Lufttryck: framdäck 280 kPa och bakdäck 525 kPa.



Se till att låsspaken är låst.



Vrid låsspaken mot framsidan av maskinen för att låsa upp tippenheten.



Lås låsspaken när en ljudsignal hörs.



Lås låsspaken när du släpper avtryckaren.



För att stoppa det pipande ljudet, släpp avtryckaren och drar i bromsspaken.



Ni-MH
Li-ion

Gäller endast inom EU
P.g.a. förekomsten av farliga komponenter i utrustningen kan avfall innehållande elektrisk och elektronisk utrustning, ackumulatörer och batterier ha negativ inverkan på miljön och människors hälsa. Kassera inte elektriska och elektroniska apparater eller batterier ihop med hushållsavfall!

I enlighet med EU-direktivet om avfall som utgörs av eller innehåller elektrisk och elektronisk utrustning och om batterier och ackumulatörer och förbrukade batterier och ackumulatörer, och dess införlivande i nationell lagstiftning, bör förbrukad elektrisk och elektronisk utrustning, batterier och ackumulatörer förvaras separat och transporteras till en särskild uppsamlingsplats för kommunalt avfall, som drivs i enlighet med regelverket för miljöskydd. Detta anges av symbolen med den överkryssade soptunnan på hjul som sitter på utrustningen.



Garanterat ljudeffektnivå enligt EU-direktivet för utomhusbuller.



Ljudeffektnivå enligt Australia NSW Noise Control Regulation (Bullerreglering)

Avsedd användning

Maskinen är avsedd för att lasta och transportera föremål med hjälp av batteridrift.

Buller

Den normala bullernivån för A-belastning är bestämd enligt EN62841-1 och EN12053 efter vad som är tillämpligt:

Ljudtrycksnivå (L_{pA}) : 70 dB (A) eller lägre
Mättolerans (K): 4 dB (A)

Bullernivån vid arbete kan överstiga 80 dB (A).

OBS: Det deklarerade bullervärdet har uppmätts i enlighet med standardtestmetoden och kan användas för jämförandet av en maskin med en annan.

OBS: Det deklarerade bulleremissionsvärdet kan också användas i en preliminär bedömning av exponering för vibration.

⚠ VARNING: Använd hörselskydd.

⚠ VARNING: Bulleremissionen under faktisk användning av maskinen kan skilja sig från det deklarerade värdet, beroende på hur maskinen används och särskilt vilken typ av arbetsstycke som behandlas.

⚠ VARNING: Var noga med att identifiera säkerhetsåtgärder för att skydda användaren, vilka är grundade på en uppskattning av graden av exponering för vibrationer under de faktiska användningsförhållandena, (ta, förutom avtryckartiden, med alla delar av användarcykeln i beräkningen, som till exempel tiden då maskinen är avstängd och när den går på tomgång).

Vibration

Det totala vibrationsvärdet (treaxlad vektorsumma) bestämt enligt EN62841-1:

Arbetsläge: drift utan last

Vibrationsemission (a_h): 2,5 m/s² eller lägre

Måttolerans (K): 1,5 m/s²

OBS: Det deklarerade totala vibrationsvärdet har uppmätts i enlighet med standardtestmetoden och kan användas för jämförandet av en maskin med en annan.

OBS: Det deklarerade totala vibrationsvärdet kan också användas i en preliminär bedömning av exponering för vibration.

⚠ VARNING: Vibrationsemissionen under faktisk användning av maskinen kan skilja sig från det deklarerade värdet, beroende på hur maskinen används och särskilt vilken typ av arbetsstycke som behandlas.

⚠ VARNING: Var noga med att identifiera säkerhetsåtgärder för att skydda användaren, vilka är grundade på en uppskattning av graden av exponering för vibrationer under de faktiska användningsförhållandena, (ta, förutom avtryckartiden, med alla delar av användarcykeln i beräkningen, som till exempel tiden då maskinen är avstängd och när den går på tomgång).

Försäkran om överensstämmelse

Gäller endast inom EU

Försäkran om överensstämmelse ingår i bilaga A till denna bruksanvisning.

SÄKERHETSVARNINGAR

Allmänna säkerhetsvarningar för maskiner

⚠ VARNING Läs alla säkerhetsvarningar, instruktioner, illustrationer och specifikationer som medföljer detta elverktyg. Underlåtenhet att följa alla instruktioner nedan kan leda till elstötar, brand och/eller allvariga personskador.

Spara alla varningar och instruktioner för framtida referens.

Termen "maskin" som anges i varningarna hänvisar till din eldrivna maskin (sladdansluten) eller batteridrivna maskin (sladdlös).

Säkerhetsvarningar för batteridrivna skottkärra

- Bär alltid halkfria skyddsskor när du använder maskinen.** Halkfria skyddsstövlar och -skor minskar risken för skada.
- Inspektera körsträckan innan du transporterar föremål/material.** Om du lär känna körsträckan och ser till att den är bred nog att säkert navigera maskinen på vid last blir det enklare att undvika att tappa kontroll över maskinen.
- Var extremt försiktig på hal, lös och ostadig mark.** Väta och hala underlag som blött gräs, snö eller is eller lös och ostadig terräng som sand och grus, kan göra så att maskinen tappar greppet, vilket i sin tur kan påverka styrning, bromsning och stabilitet.
- Använd inte maskinen i mycket branta sluttningar.** Detta minskar risken att tappa kontrollen, halka och ramla, vilket kan leda till personskada. Sluttningar med högre lutning än den rekommenderade kan öka risken för instabilitet och påverka möjligheten att stanna säkert.
- VID arbeten i sluttningar, se alltid till att stå stadigt, alltid arbeta tvärs med sluttning, aldrig upp/ner, och utöva extrem försiktighet vid rikttningsbyte.** Detta minskar risken att tappa kontrollen, halka och ramla, vilket kan leda till personskada.
- Om möjligt, stanna, lasta och lasta ur på plana områden och lämna aldrig maskinen utan uppsikt i en sluttning.** Maskinen är ostadigare när den står i en sluttning än när den står på en plan yta.
- När maskinen lämnas utan uppsikt, applicera parkeringsbromsen när maskinen står på en säker plats.** Parkeringsbromsen förhindrar oavsiktlig rörelse av framhjulet och kan förbättra stabiliteten.
- Se till att ramper är rena, kraftiga och säkra.** För att minska risken för skada måste alla ramper vara fria från lösa föremål och tillräckligt kraftiga för att hålla för den förväntade vikten av lasterna som ska köras på dem. De måste ha tillräckliga stöd under och på sidorna för att förhindra svaj ner och åt sidorna vid belastning. Alla ramper måste vara tillräckligt breda för att ha säkert fotfäste när man kör laster på dem.
- Se till att alla låsskruvar är ordentligt åtdragna innan användning.** Låsskruvar på bakhjulet och öppen överdel fram och sidoväggar måste vara låsta för att förhindra oönskad rörelse av dessa justerbara delar på maskinen.
- Använd aldrig maskinen med överlast.** Se till att maskinen korrekt kapacitetsklass för de föremål eller material som ska fraktas. Överlast gör maskinen svår att manövrera och stanna, vilket ökar stopptiden och -avståndet, samt ökar risken för instabilitet.

11. **Använd aldrig maskinen med för hög last.** Att stapla material över trågets ovasida eller utanför sidorna kan leda till att maskinen inte går att kontrollera.
12. **Använd behållare och remmar för att säkra laster.** Lösa och/eller osäkrade laster kan flytta sig vilket leder till instabilitet och förlust av kontroll.
13. **Ha alltid ett stadigt grepp om handtagen.** Förlust av kontroll kan öka risken för personskada.
14. **Ta bort säkerhetsnyckeln när maskinen inte används.** Säkerhetsnyckeln förhindrar oönskad, strömsatt användning av maskinen, av t.ex. barn eller andra utbildade eller ej auktoriserade personer. Utan nyckeln kan inte strömmen sättas "på".
15. **Denna maskin får inte användas på allmänna vägar.** Att använda skottkärran på allmän väg är olagligt och kan leda till lokala rättsliga påföljder, förutom att det kan orsaka personskada.
16. **Använd en kraftig platta med halkskydd skydd så den inte kan ramla av vid lastning och/eller lossning av denna maskin för transport, eller när du flyttar den mellan olika våningar. Se till att plattans lutning inte överstiger 12° och manövrera maskinen sakta och försiktigt. Ostadig och snabb manövrering kan leda till att maskinen välter och/eller ramlar.**
17. **Demontera, reparera eller ändra inte denna maskin.**
12. **Använd inte maskinen vid dåliga väderförhållanden, särskilt vid risk för blixtnedslag.** Då minskar risken att bli träffad av blixten.
13. **Rör inte metalldelarna under eller efter användning eftersom solljuset kan göra dem tillräckligt varma för att orsaka brännskador.**
14. **Var försiktig när du inte kablarna trasslar in sig i last eller föremål.**
15. **När du korsar en träbro etc. ska du se till att summan av produktens vikt, lastkapacitet och operatörens vikt inte överstiger brons viktgräns, och korsa bron försiktigt med konstant hastighet.**
16. **Använd handskar när du använder maskinen i miljöer med låg temperatur.** Om du rör metalldelarna med bara händer kan dina händer fastna.
17. **Om det finns personer eller hinder i färdriktningen, undvik dem i förväg.**
18. **Skopa inte upp föremål direkt med överdelen eller behållaren.** Om du gör det kan maskinen skadas och orsaka en olycka.
19. **Var uppmärksam på var du har fötterna när du använder maskinen på lerig mark, i våta sluttningar eller hala ställen.**
20. **Låt inte maskinen åka ner i någon pöl.**
21. **När du lämnar maskinen under arbetet ska du se till att helt återställa tippenheten till dess ursprungliga läge, låsa bromsspaken och ta ur låsnyckeln.**

Förberedelse

1. **Se till att det inte finns några personer runt maskinen innan du använder den.**
2. **Utför inspektionerna enligt avsnittet om underhåll innan du använder maskinen.**

Användning

1. **Stå bakom maskinen när du använder den och håll stadigt i handtagen med båda händerna.**
2. **Använd inte maskinen när du sitter i den.**
3. **Låt inte andra sitta i maskinen när du kör den.**
4. **När du backar med maskinen och går baklänges måste du se upp bakom dig och vara försiktig så att du inte halkar eller snarar.**
5. **Använd inte maskinen vid dålig sikt eftersom det finns en risk för att köra på föremål.**
6. **Minska hastigheten och var försiktig när du använder maskinen på ojäm mark eller kör över nivåskillnader på vägen.**
7. **När du undviker maskinen, undvik lös mark för att förhindra att välta om marken ger vika.**
8. **Använd inte maskinen i sluttningar större än 12°.**
9. **Om du upptäcker något onormalt, stanna maskinen på plan mark. Innan du inspekterar maskinen, lås bromsspaken och stäng sedan av strömmen.**
10. **Se till att handtaget för tippenheten är helt neddragen och låst innan du använder maskinen.** Om låset inte är helt aktiverat finns det en risk för olycka eller skada om överdelen eller behållaren tippar och föremål ramlar ut vid färd ner för sluttningar.
11. **Var försiktig när du använder maskinen nära väggar så att du inte klämmer handen mellan handtaget och väggen.**
11. **Lämna inte maskinen utan tillsyn när det finns föremål lastade på överdelen eller behållaren.**

Användning i sluttningar

1. **Kör inte utmed sluttningar.**
2. **Stanna före nedförsbacken och se till att minska hastigheten och vara försiktig.**
3. **Om hastigheten är för hög när du kör nedför en sluttning hörs ett pipjud. Sakta i så fall ner med bromsen.**
4. **Var försiktig när du startar eller stannar maskinen i sluttningar.**
5. **Eftersom laster blir mer instabila i sluttningar måste dessa säkras ordentligt med t.ex. rep.**
6. **Eftersom maskinen blir instabil beroende på vägens tillstånd ska lasten hållas på ett minimum.**
7. **Eftersom sikten kan vara sämre i sluttningar ska lastens höjd hållas på ett minimum.**
8. **Stoppa aldrig maskinen i en sluttning. Stoppa maskinen på plan mark, lås bromsspaken och stäng sedan av strömmen.**
9. **Byt inte riktning eller ändra hastighetsläge i branta sluttningar.**
10. **Släpp inte avtryckaren vid körning uppåt i sluttningar. Maskinen kan börja backa och orsaka en olycka.**
11. **Se till att återstående batterikapacitet är tillräcklig innan du kör i sluttningar. Om återstående batterikapacitet inte är tillräckligt, ladda batteriet eller byt ut det mot ett laddat.**
12. **Placera aldrig foten bakom bakhjulet när du startar maskinen i sluttningar, eftersom maskinen rullar bakåt några centimeter.**

Lasta föremål

1. **Lasta inte för många föremål. Se till att följa instruktionerna och lastgränserna i bruksanvisningen när du lastar föremål.**
2. **Eftersom ju större lasten är, desto svårare är det att använda maskinen. Håll därför lasten inom det intervall som inte påverkar användningen.**
3. **Sätt fast föremålen ordentligt med t.ex. rep.**
4. **Lasta föremålen inom överdelen eller behållaren.** Om föremålen sticker ut utanför överdelen eller behållaren finns det en risk för olycka om föremål faller eller kommer i kontakt med andra föremål som t.ex. en vägg.
5. **Se till att lastade föremål är under ögonnivå.** Det är farligt om lasten är för hög eftersom sikten blir skymd. Det finns även en risk att välta och skada sid eftersom lasten blir instabil.
6. **Lasta föremålen jämnt på överdelen eller behållaren.** Om föremålen lastas ojämnt finns det en risk för vältning och skador eftersom lasten blir instabil.
7. **Se till att handtaget för tippenheten är helt nerdraget och låst innan du lastar föremålen eller använder maskinen.**
8. **Se till att lasta tunga föremål först för att hålla balansen.**
9. **Skjut inte ut räckena fram och på sidorna i branta sluttningar. Skjut ut sidoräckena när lätta föremål är lastade.**
10. **När räckena fram och på sidorna skjuts ut får de inte skjutas ut över gränsen. Se till att skjuta ut sidoräckena så att höre och vänster sida har samma längd och lasta föremål jämnt.**
11. **Lasta och lossa föremål på plan mark. Lasta och lossa aldrig föremål på sluttningar.**
12. **När överdelen eller behållaren lyfts eller lutas, håll stadigt i handtagen och ramen eller arbeta i en stabil position.**

Transportera maskinen

1. **Använd stegskenor som är minst 4 gånger längre än lastbilsflaket höjd, med fixturer som är lämpliga för flaket, med en halkfri yta och tillräcklig bredd och som kan hantera maskinens och förarens vikt. Läs bruksanvisningen till stegskenorna noggrant före användning.**
2. **Lossa alla föremål från maskinen och avlägsna lera och annat skräp från däckens innan du lastar maskinen. Montera stegskenorna på en plan och stabil yta.**
3. **Se till att det inte finns några personer runt maskinen och stegskenorna innan du laster eller lastar av maskinen. Lasta eller lasta av maskinen med låg hastighet, var noga med att förhindra att maskinen faller av stegskenorna och att du inte slår huvudet i taket på lastbilen. Var ytterst försiktig när du lastar eller lastar av maskinen baklänges.**
4. **När du transporterar maskinen, läs bromsspaken, stäng av strömmen, ta ur batterierna och låsnyckeln och fixera maskinen ordentligt.**

Underhåll och förvaring

1. **Se alltid till att stoppa maskinen på plan mark, låsa bromsspaken, stänga av maskinen och ta ur låsnyckeln och batterikassetterna innan förvaring eller inspektion/underhåll.**
2. **Lämna inte maskinen obebakad utomhus i regn.**

3. **När maskinen tas i förvar, undvik då direkt solljus och regn, och förvara den på en plats där det inte blir varmt eller fuktigt.**
4. **Maskinen är utrustad med en hydraulenhet på undersidan av tippenheten som används för att automatiskt luta tippenheten. Modifiera inte hydraulenheten, lossa inte monteringsbultarna på enheten eller justerskruvorna på övertrycksventilen. Det är mycket farligt och kan orsaka olyckor eller felfunktion.**

Användning och underhåll av batteri

1. **Ladda endast med den batteriladdare som angetts av tillverkaren.** En laddare som passar en viss typ av batterier kan skapa risk för brand när den används tillsammans med annat batteri.
2. **Använd endast maskiner tillsammans med tillhörande batterier.** Om andra batterier används kan risken för personskada och brand öka.
3. **När batteriet inte används bör det hållas borta från andra metallföremål som till exempel gem, mynt, nycklar, spik, skruv eller andra små metallföremål som kan skapa anslutning från en terminal till en annan.** Kortslutning av batteripolerna kan orsaka brännskador eller brand.
4. **Under hårda förhållande kan det komma vätska ur batteriet. Undvik kontakt. Spola med vatten om kontakt ändå råkar uppstå. Om vätskan kommer i kontakt med ögonen bör läkare uppsökas.** Vätska från batteriet kan orsaka irritation på huden eller ge brännskador.
5. **Använd inte ett batteripaket eller maskin som är skadat eller ändrat.** Skadade eller ändrade batterier kan uppföra sig opålitligt, vilket kan leda till brand, explosion eller skaderisk.
6. **Utsätt inte batteripaket eller maskiner för brand eller höga temperaturer.** Exponering för brand eller temperaturer över 130 °C kan leda till explosion.
7. **Följ alla laddningsinstruktioner och ladda inte batteripaketet eller maskinen utanför det temperaturintervall som anges i instruktionerna.** Felaktig laddning, eller vid temperaturer utanför det angivna intervall, kan skada batteriet och öka risken för brand.

EI- och batterisäkerhet

1. **Släng inte batteriet/batterierna i öppen eld.** Cellen kan explodera. Kontrollera de lokala reglerna för att se eventuell särskild avfallshantering.
2. **Öppna inte eller förstör batteriet/batterierna.** Elektrolyt som kommer ut är frätande och kan ge ögon- eller hudskador. Det kan vara giftigt vid förtäring.
3. **Ladda inte batteriet i regn eller i fuktiga eller våta utrymmen.**
4. **Ladda inte batteriet utomhus.**
5. **Hantera inte laddaren, däribland laddarstickproppen, och laddarens kopplingar med våta händer.**
6. **Byt inte ut batteriet i regn.**
7. **Låt inte batteripolen bli blöt av vätska som t.ex. vatten, och ha inte batteriet i vätska.** Batteriet får inte lämnas i regn, och inte heller laddas, användas eller lagras på ett fuktigt eller vått ställe. Om polen blir våt eller vätska kommer in i batteriet, kan det kortsutas och det finns risk för överhettning, brand eller explosion.

8. När batteriet tagits bort från maskinen eller laddaren ska du se till att fästa batterikåpan vid batteriet och förvara det torr.
9. Byt inte ut batteriet med våta händer.
10. Undvik farliga miljöer. Använd inte maskinen i fuktiga eller blöta platser och utsätt den inte för regn. Vatten som kommer in i maskinen ökar risken för elektrisk stöt.
11. Om batterikassetten blir våt, töm ut vattnet inuti den och torka sedan av den med en torr trasa. Torka batterikassetten helt och hållet på en torr plats före användning.

SPARA DESSA ANVISNINGAR.

⚠VARNING: GLÖM INTE att också fortsättningsvis strikt följa säkerhetsanvisningarna för maskinen även efter att du blivit van att använda den. Vid FELAKTIG HANTERING av maskinen eller om inte säkerhetsanvisningarna i denna bruksanvisning följs kan följden bli allvarliga personsador.

Viktiga säkerhetsanvisningar för batterikassetten

1. Innan batterikassetten används ska alla instruktioner och varningsmärken på (1) batteriladdaren, (2) batteriet och (3) produkten läsas.
2. Montera inte isär eller mixtra med batterikassetten. Det kan leda till brand, överdriven värme eller explosion.
3. Om drifttiden blivit avsevärt kortare ska användningen avbrytas omedelbart. Det kan uppstå överhettning, brännskador och t o m en explosion.
4. Om du får elektrolyt i ögonen ska de sköljas med rent vatten och läkare uppsöks omedelbart. Det finns risk för att synen förloras.
5. Kortslut inte batterikassetten.
 - (1) Rör inte vid polerna med något strömförande material.
 - (2) Undvik att förvara batterikassetten tillsammans med andra metallobjekt som t.ex. spikar, mynt o.s.v.
 - (3) Skydda batteriet mot vatten och regn. En batterikortslutning kan orsaka ett stort strömflöde, överhettning, brand och maskinhaveri.
6. Förvara och använd inte verktyget och batterikassetten på platser där temperaturen kan nå eller överstiga 50 °C.
7. Bränn inte upp batterikassetten även om den är svårt skadad eller helt utsliten. Batterikassetten kan explodera i öppen eld.
8. Spika inte i, krossa, kasta, tappa eller slå batterikassetten mot hårda föremål. Dylika händelser kan leda till brand, överdriven värme eller explosion.
9. Använd inte ett skadat batteri.
10. De medföljande litiumjonbatterierna är föremål för kraven i gällande lagstiftning för farligt gods. För kommersiella transporter (av t.ex. tredje part som speditorsfirmor) måste de särskilda transportkrav som anges på emballaget och etiketter iakttas.

För att förbereda den produkt som ska avsändas krävs att du konsulterar en expert på riskmaterial. Var också uppmärksam på att det i ditt land kan finnas ytterligare föreskrifter att följa. Tejpja över eller maskera blottade kontakter och packa batteriet på sådant sätt att det inte kan röra sig fritt i förpackningen.

11. När batterikassetten ska kasseras måste den tas bort från maskinen och kasseras på ett säkert sätt. Följ lokala föreskrifter beträffande avfallshandtering av batteriet.
12. Använd endast batterierna med de produkter som specificerats av Makita. Att använda batterierna med ej godkända produkter kan leda till brand, överdriven värme, explosion eller utläckande elektrolyt.
13. Om maskinen inte används under en lång tid måste batteriet tas bort från maskinen.
14. Under och efter användning kan batterikassetten bli het vilket kan orsaka brännskador eller lättare brännskador. Var uppmärksam på hur du hanterar varma batterikassetter.
15. Vidrör inte verktygets kontakter direkt efter användning eftersom de kan bli heta och orsaka brännskador.
16. Låt inte flisor, damm eller smuts fastna i kontaktarna, i hål eller spår i batterikassetten. Det kan leda till att verktyget eller batterikassetten värms upp, fattar eld, går sönder eller inte fungerar som de ska, vilket kan orsaka brännskador eller personsador.
17. Såvida inte verktyget stöder arbeten i närheten av högspänningsledning får batterikassetten inte användas i närheten av en högspänningsledning. Det kan leda till att verktyget eller batterikassetten går sönder eller inte fungerar korrekt.
18. Förvara batteriet utom räckhåll för barn.

SPARA DESSA ANVISNINGAR.

⚠FÖRSIKTIGT: Använda endast äkta Makita-batterier. Användning av oäkta Makita-batterier eller batterier som har manipulerats kan leda till person- och utrustningssador eller till att batteriet fattar eld. Det upphäver också Makitas garanti för verktyget och laddaren.

Tips för att öppna batteriets maximala livslängd

1. Ladda batterikassetten innan den är helt urladdad. Stanna alltid maskinen och ladda batterikassetten när du märker att maskinen blir svagare.
2. Ladda aldrig en fulladdad batterikasset. Överladdning förkortar batteriets livslängd.
3. Ladda batterikassetten vid en rumstemperatur på 10 °C - 40 °C. Låt en varm batterikasset svalna innan den laddas.
4. När batterikassetten inte används ska den tas bort från verktyget eller laddaren.
5. Ladda batterikassetten om du inte har använt den på länge (mer än sex månader).

BESKRIVNING AV DELAR

När behållaren är monterad

► Fig.1

1	Lutningbrytare	2	Kontrollpanel	3	Ljudsignalknapp	4	Avtryckare
5	Baklampa	6	Handtag	7	Batterilåda	8	Bromsspak
9	Bakhjul	10	Bakhjulsås	11	Låsspärr	12	Tippenhet
13	Framhjul	14	Framlampa	15	Behållare	-	-

När överdelen är monterad

► Fig.2

1	Lutningbrytare	2	Kontrollpanel	3	Ljudsignalknapp	4	Avtryckare
5	Baklampa	6	Handtag	7	Batterilåda	8	Bromsspak
9	Bakhjul	10	Bakhjulsås	11	Låsspärr	12	Framhjul
13	Framlampa	14	Överdel	-	-	-	-

MONTERING

⚠ FÖRSIKTIGT: Se alltid till att maskinen är avstängd och batterikassetterna borttagna innan du utför arbete på maskinen.

Se till att bromsspaken är låst innan du monterar eller tar bort överdelen eller behållaren. För att låsa bromsspaken: dra och håll bromsspaken, dra sedan ut låsspaken och släpp bromsspaken samtidigt som du drar i låsspaken.

► **Fig.3:** 1. Bromsspak 2. Låsspärr

Montera eller ta bort behållaren

Montera behållaren

1. Ta ur behållaren, stöttorna och framröret från lådan.

► **Fig.4:** 1. Behållare 2. Stötta 3. Framrör

2. För in framröret mellan den övre och den undre ramen på tippenheten.

► **Fig.5:** 1. Framrör

3. Placera stötan på tippenheten och dra sedan tillfälligt åt bultarna med framröret. Montera den andra stötan på tippenheten på samma sätt.

► **Fig.6:** 1. Stötta 2. Bult

4. Placera behållaren på framröret och den vänstra och högra stötan.

Placera gummibrickan på hålet i behållaren och för in bulten från ovsidan. Fäst planbrickan och fjäderbrickan i ordning till bulten och dra åt muttern från undersidan. Dra åt resten av bultarna och muttrarna på samma sätt.

► **Fig.7:** 1. Bult 2. Gummibricka 3. Planbricka 4. Fjäderbricka 5. Mutter

5. Dra ordentligt åt de 4 bultarna drogs åt tillfälligt i steg 3.

Ta bort behållaren

Ta bort behållaren genom att utföra monteringsförfarandet i omvänd ordning.

Montera eller ta bort överdelen

Extra tillbehör

Montera överdelen

1. Ta ur överdelen från lådan och fäst sidoräckena och framracket till basramen.

► **Fig.8**

2. Fäst räckena genom att dra åt de 6 lätttrade muttrarna med fjädrarna och brickorna.

► **Fig.9:** 1. Lättrad mutter 2. Fjäder 3. Bricka

3. Placera överdelen på tippenheten.

För in bulten från ovsidan. Fäst planbrickan och fjäderbrickan i ordning till bulten och dra åt muttern från undersidan. Dra åt resten av bultarna och muttrarna på samma sätt.

► **Fig.10:** 1. Bult 2. Planbricka 3. Fjäderbricka 4. Mutter

Ta bort överdelen

Ta bort överdelen genom att utföra monteringsförfarandet i omvänd ordning.

FUNKTIONSBESKRIVNING

⚠ FÖRSIKTIGT: Se alltid till att maskinen är avstängd och batterikassetten borttagen innan du justerar maskinen eller kontrollerar dess funktioner.

Montera eller demontera batterikassetten

⚠ FÖRSIKTIGT: Stäng alltid av maskinen och lås bromsspaken innan du monterar eller tar bort batterikassetten.

⚠ FÖRSIKTIGT: För alltid in batterikassetten helt tills den röda indikatorn inte längre syns. I annat fall kan den plötsligt lossna från maskinen och skada dig eller någon annan.

⚠ FÖRSIKTIGT: Montera inte batterikassetten med våld. Om kassetten inte lätt glider på plats är den felaktigt insatt.

⚠ FÖRSIKTIGT: Använd inte batterikassetten med hög temperatur. Om en batterikassetten med hög temperatur används stannar maskinen automatiskt innan en kort signal ljuder och kan leda till skada.

⚠ FÖRSIKTIGT: Var försiktig så att du inte klämmer fingrarna när du öppnar eller stänger batteriluckan.

OBSERVERA: Se till att du läser batterikåpan före användning. I annat fall kan lera, smuts eller vatten orsaka skada på produkten eller batterikassetten.

Sätta i batterikassetten

1. Dra upp låsspärren och öppna locket till batterilådan.

► **Fig.11:** 1. Lock 2. Låsspärr

2. Rikta in batterikassetten tunga med öppningen på batterilådan. Skjut sedan in kassetten tills den låser fast med ett litet klick.

► **Fig.12:** 1. Batterikassetten

3. Sätt in säkerhetsnyckeln på platsen som visas i figuren, så långt det går, och vrid den medurs.

► **Fig.13:** 1. Säkerhetsnyckel

OBS: För in säkerhetsnyckeln hela vägen för att vrida den.

4. Stäng locket till batterilådan.

► **Fig.14:** 1. Lock

Ta bort batterikassetten

1. Dra upp låsspärren och öppna locket till batterilådan.

2. Dra ur batterikassetten från batterilådan samtidigt som du skjuter på knappen på kassetten framsida.

► **Fig.15:** 1. Knapp

3. Vrid säkerhetsnyckeln moturs och dra ut den.

4. Stäng locket till batterilådan.

Skyddssystem för maskinen/ batteriet

Maskinen är utrustad med ett skyddssystem för maskinen/batteriet. Detta system bryter automatiskt strömmen till motorn för att förlänga maskinens och batteriets livslängd. Maskinen stoppar automatiskt under användningen om maskinen eller batterikassetten hamnar i en av följande situationer.

En kort eller lång ljudsignal ljuder innan maskinen stoppar automatiskt. Batteriindikatorer och lamporna på kontrollpanelen blinkar när ljudsignalen ljuder.

OBS: För att stoppa det pipande ljudet, släpp avtryckaren och dra i bromsspaken.

Överbelastningsskydd

När maskinen/batteriet används på ett sätt som gör att den drar onormalt mycket ström, stannar maskinen automatiskt och lampan för nätspänning blinkar grönt. Om detta sker stänger du av maskinen och upphör med arbetet som gjorde att den överbelastades, som till exempel minska antalet lastade föremål. Starta därefter upp maskinen igen.

Överhettningsskydd

När maskinen överhettas stoppas maskinen automatiskt och lampan för nätspänning lyser rött. I sådana fall ska du låta maskinen och batteriet svalna innan du slår på maskinen igen.

Överurladdningsskydd

När batterikapaciteten inte är tillräcklig blinkar lampan för nätspänning och motsvarande batteriindikator rött. I sådana fall ska du växla batterikassetterna eller byta ut batterikassetterna till fulladdade, eller ta bort dem från maskinen och ladda dem.

OBS: Lampan för nätspänning blinkar rött när batteriet är överhettat.

Skydd mot andra felorsaker

OBSERVERA: Lampan för nätspänning blinkar växelvis grönt och rött när en avvikelse inträffar i maskinen. Läs i så fall avsnittet om felsökning.

Skyddssystemet är också utformat för att hantera andra orsaker som skulle kunna skada maskinen, och gör att maskinen kan stanna automatiskt. Om maskinen stannat tillfälligt eller helt slutat fungera utför du följande steg för att åtgärda problemen.

1. Stäng av maskinen och slå sedan på den igen för att starta om den.
2. Ladda upp batteriet/batterierna eller byt ut dem mot uppladdade batterier.
3. Låt maskinen och batteriet/batterierna svalna.

OBSERVERA: Om en förbättring inte sker eller om maskinen stoppas av en orsak som inte är angiven ovan, se avsnittet om felsökning.

Indikerar kvarvarande batterikapacitet

⚠ FÖRSIKTIGT: Se till att stoppa maskinen innan du kontrollerar den återstående batterikapaciteten eller byter batterikassetten.

⚠ FÖRSIKTIGT: När batterikapaciteten blir låg ljuder en kort ljudsignal. I sådana fall ska du låsa bromsspaken och byta ut batterikassetterna till laddade eller ladda batterikassetterna. Om du fortsätter använda maskinen med låg batterikapacitet och den återstående batterikapaciteten tar slut, ljuder en lång ljudsignal och maskinen stoppar automatiskt vilket kan leda till en olycka eller personskada.









⚠ FÖRSIKTIGT: Om ljudsignalen ljuder vid arbete i slutningar ska du flytta maskinen till en säker plats, låsa bromsspaken och sedan byta ut batterikassetterna till en laddade eller ladda batterikassetterna.

⚠ FÖRSIKTIGT: Om lasten är för stor och ljudsignalen ljuder vid arbete i slutningar ska du låsa bromsspaken, vara uppmärksam på säkerheten och byta batterikassetterna till laddade batterikassetter. Flytta maskinen till en säker plats och lås bromsspaken. Minska lasten innan du använder maskinen igen. Detaljerad information finns i avsnittet för felsökning.

Kontrollera batterinivån på batterilådan

► Fig.16: 1. Batteriindikator 2. Kontrollknapp

Tryck på kontrollknappen för att se kvarvarande batterikapacitet. Batteriindikeringarna motsvarar varje batteri.

Batteriindikatorstatus			Kvarvarande batterikapacitet
 På	 Blinkar	 Av	
			50% - 100%
			20% - 50%
			0% - 20%
			Tomt
			Batteri ej installerat

OBS: Om du fortsätter dra i avtryckaren även om du hör den korta ljudsignalen stoppar maskinen automatiskt. När maskinen har stoppat automatiskt fortsätter ljudsignalen att ljuda och stödbromsen aktiveras. Släpp avtryckaren och dra i bromsspaken för att avbryta ljudsignalen och frigöra stödbromsen. Tryck inte maskinen med våld utan att först lossa stödbromsen.

OBS: Du kan kontrollera återstående batterikapacitet även om säkerhetsnyckeln inte är isatt.















OBS: Batteriindikatorerna för återstående batterikapacitet är bara som referens. Den faktiska batterikapaciteten kan skilja sig beroende på användningsförhållandena.

Kontrollera batterinivån på batterikassetten

Endast för batterikassetter med indikator

Tryck på kontrollknappen på batterikassetten för att se kvarvarande batterikapacitet. Indikatorlamporna lyser i ett par sekunder.

► Fig.17: 1. Indikatorlampor 2. Kontrollknapp

Indikatorlampor			Kvarvarande kapacitet
 Upplyst	 Av	 Blinkar	
			75% till 100%
			50% till 75%
			25% till 50%
			0% till 25%
			Ladda batteriet.
			Batteriet kan ha skadats.

OBS: Beroende på användningsförhållanden och den omgivande temperaturen kan indikationen skilja sig lätt från den faktiska batterikapaciteten.

OBS: Den första (längst till vänster) indikatorlampan kommer att blinka när batteriskyddssystemet fungerar.

Byta batterikassett

► Fig.18: 1. Batteriväljare

Maskinen använder 2 batterikassetter åt gången vid användning. Upp till 4 batterikassetter kan installeras i maskinen. Innan du använder maskinen, välj den batterikassetten som ska användas genom att trycka in numret på batteriväljaren.

OBSERVERA: Om batterikassetten är i följande tillstånd fungerar inte maskinen även om du byter batteri med batteriväljaren.

- Den återstående kapaciteten för minst en av batterikassetterna är tom.
- Minste en av batterikassetterna är överhettad.

Ta i så fall bort den tomma eller överhettade batterikassetten eller byt ut batterikassetten mot en laddad.

OBS: Om endast 2 batterikassetter är installerade i maskinen, se då till att välja de installerade batterikassetterna med batteriväljaren.

Kontrollpanel

⚠FÖRSIKTIGT: Lås alltid bromsspaken och stäng av maskinen när den inte används.

Strömbrytare

► **Fig.19:** 1. Lampa för nätspänning 2. Strömbrytare

För att slå på maskinen, lås bromsspaken och tryck sedan på strömbrytaren utan att dra i avtryckaren. Lampan för nätspänning tänds grön. För att stänga av maskinen, släpp avtryckaren, lås bromsspaken och tryck sedan på strömbrytaren.

OBS: Ett elektriskt test utförs första gången maskinen körs efter det att maskinen har slagits på. Om ett problem upptäcks blinkar lampan för nätspänning växelvis rött och grönt. Läs in så fall avsnittet om felsökning.

OBS: Om lampan för nätspänning börjar lysa rött eller blinkar i rött eller grönt, se instruktionerna för skyddssystemet för maskinen/batteriet eller avsnittet om felsökning.

OBS: Denna maskin har en automatisk avstängningsfunktion. För att undvika oavsiktlig start stängs maskinen av automatiskt när maskinen stoppas och inte används under en viss tid efter att maskinen har slagits på.

OBS: Om du trycker på strömbrytaren samtidigt som du trycker på avtryckaren slås inte maskinen på. Släpp avtryckaren och tryck sedan på strömbrytaren.

Fram-/backknapp och hastighetsknapp

► **Fig.20:** 1. Fram-/backknapp 2. Hastighetsindikator 3. Hastighetsknapp

Tryck på fram-/backknappen för att växla mellan läge för körning framåt/bakåt. Tryck på hastighetsknappen för att växla mellan låg, mellan och hög hastighet. När strömmen slås på är läge framåt och låg hastighet inställda.

OBS: Fram-/backknappen är inte tillgänglig när du aktiverar avtryckaren.

OBS: En kort signal ljuder när maskinen backas.

OBS: Hastighetsknappen är inte tillgänglig när maskinen backas.

OBS: Om ett problem upptäcks i maskinen blinkar hastighetsindikatorerna växelvis. Läs in så fall avsnittet om felsökning.

Ljudsignalsknapp

När du trycker på ljudsignalsknappen avges en ljudsignal.

► **Fig.21:** 1. Ljudsignalsknapp

OBS: Ljudsignalsknappen fungerar när maskinen är påslagen.

OBS: Ljudsignalsknappen fungerar även om säkerhetsnyckeln inte sitter i batterilådan.

Tända lamporna

Tryck på lampknappen på batterilådan för att tända framlamporna och baklampan. Stäng av lamporna genom att trycka en gång till på lampknappen.

► **Fig.22:** 1. Lampknapp 2. Framlampa

► **Fig.23:** 1. Baklampa

OBS: Lamporna slocknar om maskinen inte används under en viss tid.

OBS: Lamporna slocknar när strömmen stängs av.

OBS: Du kan tända lamporna även om säkerhetsnyckeln inte är isatt.

Avtryckare och bromsspak

⚠FÖRSIKTIGT: Innan du monterar batterikassetten i maskinen ska du alltid kontrollera att avtryckaren fungerar och återgår till läget "OFF" när du släpper den.

Tryck in avtryckaren för att starta maskinen. Hastigheten kan ställas in inom hastighetsområdet med avtryckaren. Stoppa maskinen genom att släppa avtryckaren och dra in bromsspaken. Får att låsa bromsspaken: dra och håll bromsspaken, dra sedan ut låsspaken och släpp bromsspaken samtidigt som du drar i låsspaken. Dra in bromsspaken för att frigöra låset.

► **Fig.24:** 1. Avtryckare

► **Fig.25:** 1. Bromsspak 2. Låsspärr

Lutningbrytare

⚠FÖRSIKTIGT: Se till att hålla i bromsspaken när du använder lutningsbrytaren.

⚠FÖRSIKTIGT: Se till att batterikapaciteten inte är låg innan du använder lutningsbrytaren. Om batterikapaciteten är låg ska du låsa bromsspaken och sedan byta ut batterikassetterna till laddade.

► **Fig.26:** 1. Lutningbrytare

Du kan luta behållaren eller överdelen med lutningsbrytaren. Luta behållaren eller överdelen framåt genom att trycka på den övre delen av lutningsbrytaren samtidigt som du håller i bromsspaken. Återställ behållaren eller överdelen genom att trycka på den nedre delen av lutningsbrytaren samtidigt som du håller i bromsspaken.

OBS: En ljudsignal avges när behållaren eller överdelen är i rörelse.

Justera överdelens bredd

OBSERVERA: Se till att sidoräckena och framracket sitter ordentligt fast efter det att de lätttrade muttrarna har dragits åt.

Lossa de 6 lätttrade muttrarna och skjut ut sidoräckena och framracket. Dra åt de lätttrade muttrarna för att fästa sidoräckena och framracket.

► **Fig.27:** 1. Lätttrad mutter 2. Räcke

⚠FÖRSIKTIGT: Skjut inte ut räckena utanför maxgränsen.

► **Fig.28**

Justera handtagens höjd

OBSERVERA: Fixera vänster och höger handtag på samma höjd.

Handtagets höjd kan justeras i 7 nivåer. För att justera handtagets höjd: lossa de 2 vreden och justera sedan handtagets höjd genom att passa in hålet på handtaget med den utskjutande delen på den bakre ramen och dra åt de 2 vreden ordentligt. Justera höjden på det andra handtaget på samma sätt.

► Fig.29: 1. Vred

Bakhjulslås

Du kan korrigera riktningen på bakhjulen med bakhjulslåset.

1. Flytta maskinen något framåt så att bakhjulen är riktade enligt figuren.

► Fig.30: 1. Bakhjul

2. Roter bakhjulslåset bakåt.

► Fig.31: 1. Bakhjulslås

3. Lås det andra bakhjulet på samma sätt.

4. Flytta bakhjulet bakåt och framåt eller åt vänster och åt höger för att kontrollera att det är låst.

Lossa bakhjulslåset genom att rotera bakhjulslåset 90° enligt figuren.

► Fig.32: 1. Bakhjulslås

OBS: Bakhjulen kan fixeras i 4 olika riktningar som framgår av figuren.

► Fig.33

Använda vattenpasset

Med vattenpasset kan du kontrollera om marken är plan.

► Fig.34: 1. Vattenpass

ANVÄNDNING

⚠ FÖRSIKTIGT: Se till att låsa bromsspaken innan du lastar eller lossar föremål.

Använda maskinen

OBSERVERA: Var noga med att sätta i säkerhetsnyckeln före användning. Om säkerhetsnyckeln inte är isatt ljuder en kort ljudsignal när du drar i avtryckaren. Ljudsignalen upphör när du släpper avtryckaren och drar i bromsspaken.

OBSERVERA: Utför inspektionerna enligt avsnittet om underhåll innan du använder maskinen.

1. Se till bromsspaken är låst. Installera batterikassetterna och sätt i säkerhetsnyckeln och vrid den medurs.

2. Välj batterikassetter med batteriväljaren.

3. Tryck på strömknappen på kontrollpanelen för att slå på strömmen.

► Fig.35: 1. Strömbytare

4. Dra i bromsspaken för att lossa bromsspakens låsning.

► Fig.36: 1. Bromsspak

5. Håll stadigt i handtagen med båda händerna.

► Fig.37

6. Tryck in avtryckaren.

► Fig.38: 1. Avtryckare

Lasta föremål

⚠ FÖRSIKTIGT: Innan du lastar föremål på maskinen måste du se till att maskinen är avstängd och bromsspaken är låst.

⚠ FÖRSIKTIGT: Innan du lastar föremål på maskinen måste du se till att tippenhetsen är låst.

⚠ FÖRSIKTIGT: Se till att lasta föremål inom överdelen eller behållaren. Om föremål sticker ut utanför överdelen eller behållaren kan de ramla om de kommer i kontakt med andra föremål.

► Fig.39

⚠ FÖRSIKTIGT: Se till att lasta föremål så att de är under ögonnivå. Det är farligt om lasten är för hög eftersom sikten blir skymd. Det finns även en risk att välta och skada sid eftersom lasten blir instabil.

► Fig.40

⚠ FÖRSIKTIGT: Lasta inte föremål över höjden på behållaren. Om du lastar föremålen över höjden på behållaren kan lasten falla eller kollapsa.

När föremål lastas på överdelen ska de säkras med rep till repkrokarna på överdelen.

► Fig.41: 1. Repkrok

Lossa föremål

⚠ FÖRSIKTIGT: För aldrig in eller placera en kroppsdel mellan tippenhetsen och överdelen eller behållaren, eller under tippenhetsen, när du lyfter eller återställer överdelen eller behållaren. Detta kan orsaka skada eller brännskador.

⚠ FÖRSIKTIGT: När du har tippat lasten ser du till att låsa tippenhetsen genom att återställa tippenhetsen till sitt ursprungliga läge.

⚠ FÖRSIKTIGT: Se till låsa bromsspaken innan du manuellt lyfter överdelen eller behållaren.

⚠ FÖRSIKTIGT: Lyft upp överdelen eller behållaren på ett plant och stabilt underlag. Användning på löst underlag kan leda till olycka eller skada.

⚠ FÖRSIKTIGT: Håll lasten till ett minimum. Försök inte att lyfta överdelen eller behållaren om lasten är stor. Minska lasten och lyft sedan överdelen eller behållaren.

⚠ FÖRSIKTIGT: Om lasten är fixerad med rep eller på annat sätt, måste lasten lossas innan du lyfter tippenhetsen.

⚠ FÖRSIKTIGT: Se till att det inte finns några personer eller hinder runt maskinen innan du lyfter överdelen eller behållaren.

Du kan lossa föremål genom att lyfta och luta överdelen eller behållaren.

1. Stoppa maskinen.
2. Luta behållaren eller överdelen framåt genom att trycka på den övre delen av lutningsbrytaren samtidigt som du håller i bromsspaken.
► **Fig.42:** 1. Lutningsbrytare

3. Följ stegen nedan för att manuellt tömma föremål som finns kvar i behållaren eller överdelen.

- Lås bromsspaken och stå vid sidan av maskinen.
- Roterå låsspaken för tippenheten mot framsidan av maskinen för att låsa upp tippenheten.
- Håll i handtaget på tippenheten och luta behållaren eller överdelen framåt för att tömma ut föremålen.
- Återställ behållaren eller överdelen till tippenheten.

► **Fig.43:** 1. Låsspår 2. Tippenhet

⚠ FÖRSIKTIGT: Håll stadigt i handtaget på tippenheten och arbeta i en stabil ställning.

OBSERVERA: Vi rekommenderar att framhjulen blockerades för att stabilisera maskinen.

4. Återställ behållaren eller överdelen till dess ursprungliga läge genom att trycka på den nedre delen av lutningsbrytaren samtidigt som du håller i bromsspaken.

OBSERVERA: Se till att återställa behållaren eller överdelen till dess ursprungliga läge efter att du har tömt föremålen. Om behållaren eller överdelen inte helt har återställts och låsts fast begränsas maskinens färdhastighet till 0,8 km/h.

UNDERHÅLL

⚠ FÖRSIKTIGT: Se alltid till att parkera maskinen på plan mark och låsa bromsspaken innan förvaring eller inspektion/underhåll.

⚠ FÖRSIKTIGT: Se alltid till att säkerhetsnyckeln och batterikassetten tas ut från maskinen före förvaring, inspektion eller underhåll.

⚠ FÖRSIKTIGT: Ta alltid ut säkerhetsnyckeln när maskinen inte används. Förvara säkerhetsnyckeln på en säker plats utom räckhåll för barn.

För att upprätthålla produktens SÄKERHET och TILLFÖRLITLIGHET bör allt underhålls- och justeringsarbete utföras av ett auktoriserat Makita servicecenter och med reservdelar från Makita.

Inspektion före användning

Utför följande inspektioner innan du använder maskinen.

- Kontrollera att bultarna, muttrarna och vreden är ordentligt åtdragna.

► **Fig.44**

- Kontrollera att bromsen fungerar korrekt. Om det verkar som att bromsen inte fungerar tillräckligt ska du rengöra bromsen. Om ingen förbättring sker kontaktar du ett auktoriserat Makita-servicecenter för reparation.
- Kontrollera att tippenheten är låst när handtaget för tippenheten är helt neddraget.

► **Fig.45:** 1. Handtag

- Kontrollera att däcken på fram- och bakhjulen inte är skadade och att det finns tillräckligt med luft i däcken.
- Kontrollera att framlamporna och baklampan är rena. Rengör dem vid behov.
- Kontrollera att skraporna är i rätt läge. Om skrapan är vänd uppåt, justera riktningen på skrapan genom att lossa bultarna. Tryck inte skrapan mot framsidan av maskinen när du drar åt bultarna.

► **Fig.46:** 1. Skrapa

Rengöring av maskinen

OBSERVERA: Använd inte bensin, förtunningsmedel, alkohol eller liknande. Missfärgning, deformation eller sprickor kan uppstå.

OBSERVERA: Använd inte högtryckstvätt för rengöring.

OBSERVERA: Se till att du stänger locket till batterilådan när maskinen rengörs. Annars kan vatten tränga in i batterilådan och orsaka fel på maskinen.

Avlägsna lera, smuts mm. från maskinen. Rengör maskinen under rinnande vatten. Torka maskinen med en torr trasa efter rengöringen.

Förvaring

Lås bromsspaken och ta bort batterikassetterna och säkerhetsnyckeln. Förvara maskinen på en säker plats utom räckhåll för barn.

Fylla på luft i däcket

Kontrollera att det inte saknas luft i fram- och bakhjulens däck. Fyll på däcken med en luftpump och luften i däcken är otillräcklig. Lufttrycken är som följande:

- Däck för framhjul: 280 kPa (40 PSI)
- Däck för bakhjul: 525 kPa (75 PSI)

Framhjul

► **Fig.47**

Bakhjul

► **Fig.48**

Byte av däck

⚠ FÖRSIKTIGT: Se till att lossa alla föremål från maskinen innan du byter ut däcken.

⚠ FÖRSIKTIGT: Använd handskar vid byte av däck.

Byte av däck på framhjulet

OBS: När det grå däck monterats ska det monterats så att ventilen är vänd utåt.

► Fig.49

Byte av däck på bakhjulet

► Fig.50

► Fig.51

FELSÖKNING

Innan du ber om reparation ska du först utföra en egen kontroll. Om du hittar ett problem som inte finns förklarat i bruksanvisningen ska du inte montera isär maskinen. Fråga istället ett auktoriserat servicecenter för Makita, och använd alltid reservdelar från Makita för reparationer.

Feltillstånd	Lampa för nätspänning	Orsak	Åtgärd
Det går inte att slå på maskinen.	Avstängd.	Två batterikassetter är inte insatta.	Sätt i de två laddade batterikassetterna.
		Batteriproblem (underspänning)	Ladda batterikassetten på nytt. Om laddning inte hjälper byter du ut batterikassetten.
		Batteriväljaren är inte i rätt läge.	Välj rätt batteri med batteriväljaren.
Maskinen startar inte.	Lampan blinkar rött.	Batterinivån är låg.	Ladda batterikassetten på nytt. Om laddning inte hjälper byter du ut batterikassetten.
		Minst ett av batterierna är tomt.	Ta bort det tomma batteriet eller byt ut det mot ett laddat batteri. I det här fallet blinkar lampan längst till vänster på batteriindikatorn för motsvarande batteri.
	Lampan blinkar grönt.	Säkerhetsnyckeln är inte i.	Sätt i säkerhetsnyckeln och vrid den medurs.
		Maskinen stoppade på grund av överlast.	Minska antalet lastade föremål.
		Fram- eller bakhjulen sitter fast eller är låsta.	Ta bort orsaken till hjulen som sitter fast eller är låsta.
	Lampan lyser rött.	Maskinen stoppade på grund av överhettning.	Låt maskinen och batteriet svalna.
	Lampan blinkar omväxlande rött och grönt.	Säkerhetsnyckeln är inte i.	Sätt i säkerhetsnyckeln och vrid den medurs.
		Ett fel upptäcktes i maskinen.	Stäng av maskinen och slå sedan på den igen. Ett fel har inträffat i maskinen. Be ett auktoriserat servicecenter för Makita om reparation.
	Lampan lyser grönt.	Ändringsspaken för neutralläge är inte i sitt ursprungliga läge.	Läs bromsspaken och återställ ändringsspaken för neutralläge till sitt ursprungliga läge.
	Maskinen stoppar efter lite användning.	Lampan blinkar rött.	Batterinivån är låg.
Det går inte att öka maskinens färdhastighet.	Lampan lyser grönt.	Tippenheten är inte helt återställd eller så är den inte låst.	Återställ tippenheten helt och se till att den är låst.

Felsökning för maskinstopp

⚠ VARNING: Om det inte är absolut nödvändigt ska maskinens stödbroms aldrig inaktiveras med **ändringsspaken för neutralläge**. Eftersom maskinens stödbroms är inaktiverad kan maskinen röra sig oavsiktligt och orsaka en olycka eller personskada.

⚠ VARNING: Se till att återställa ändringsspaken för neutralläge till det ursprungliga läget efter det att spaken har dragits ut.

Om det inte går att flytta maskinen när batterierna tar slut eller ett fel har uppstått i maskinen så kan du flytta maskinen manuellt genom att dra ut ändringsspaken för neutralläge för att frigöra stödbromsen.

1. Lås bromsspaken.
2. Lossa alla föremål från maskinen.

⚠ FÖRSIKTIGT: Var noga med att lossa alla föremål från maskinen. Maskinen kan röra sig oavsiktligt om föremålen lämnas kvar på maskinen.

3. Om maskinen är i en sluttning, lås upp bromsspaken och rikta maskinen så att bromsspaken är på den övre sidan av sluttningen och maskinen är parallell med sluttningen. Lås bromsspaken.

► Fig.52

4. Se till att maskinen inte rör sig och dra ut ändringsspaken för neutralläge.

► Fig.53: 1. Ändringsspak för neutralläge

5. Lås upp bromsspaken och flytta maskinen manuellt till en säker plats. Eftersom stödbromsen är avstängd, flytta maskinen försiktigt med bromsspaken så att hastigheten inte ökar.

6. Lås bromsspaken när du har flyttat maskinen till en säker plats.

7. Återställ ändringsspaken för neutralläge till sitt ursprungliga läge. Se till att ändringsspaken för neutralläge är helt återställd enligt figuren.

► Fig.54: 1. Ändringsspak för neutralläge

VALFRJA TILLBEHÖR

⚠ FÖRSIKTIGT: Följande tillbehör eller tillsatser rekommenderas för användning med den **Makita-maskin som denna bruksanvisning avser**. Om andra tillbehör eller tillsatser används kan det uppstå risk för personsador. Använd endast tillbehören eller tillsatserna för de syften de är avsedda för.

⚠ FÖRSIKTIGT: Använd endast tillbehören eller tillsatserna från Makita till maskinen. Om andra tillbehör eller tillsatser används kan det resultera i allvarlig personskada.

Kontakta ditt lokala Makita servicecenter om du behöver ytterligare information om dessa tillbehör.

- Överdel
- Behållare
- Framdäck (svart)
- Framdäck (grått)
- Bakdäck (grått)
- Makitas originalbatteri och laddare

OBS: Några av tillbehören i listan kan vara inkluderade i maskinpaketet som standardtillbehör. De kan variera mellan olika länder.

TEKNISKE DATA

Modell:		DCU602
Mål (L x B x H)	Når skål er montert	1 480 mm x 730 mm x 820–1 030 mm
	Når lasteplan er montert	1 450–1 600 mm x 730–1 080 mm x 820–1 030 mm
Kjørehastighet	Fremover	5,0 / 3,5 / 1,5 km/h
	Revers	1,0 km/h
Maksimal lastekapasitet	På flatt underlag	300 kg
	I en bakke (3 °–12 °)	180 kg
Maksimal stigningskapasitet		12°
Minimum svingradius *		1 150 mm
Bremis		Håndbrems og støttebrems
Dekk	Fremhjul	Pneumatisk dekk
	Bakhjul	Pneumatisk dekk
Merkespenning		DC 36 V
Nettovekt	Når skål er montert	145 - 147 kg
	Når lasteplan er montert	141 - 143 kg
Beskyttelsesgrad		IPX4

*: Ytre diameter når du snur med fremhjul som akse.

- På grunn av vårt kontinuerlige forsknings- og utviklingsprogram kan spesifikasjonene som oppgis i dette dokumentet endres uten varsel.
- Spesifikasjonene kan variere fra land til land.
- Vekten kan variere avhengig av tilbehøret/tilbehørene, inkludert batteriet. Den letteste og tyngste kombinasjonen, i henhold til EPTA-prosedyre 01/2014, vises i tabellen.

Passende batteri og lader

Batteriinnsett	BL1815N / BL1820B / BL1830B / BL1840B / BL1850B / BL1860B
Lader	DC18RC / DC18RD / DC18RE / DC18SD / DC18SE / DC18SF / DC18SH / DC18WC



- Noen av batteriene og laderne som er opplistet ovenfor er kanskje ikke tilgjengelige, avhengig av hvor du bor.

⚠ ADVARSEL: Bruk kun de batteriene og laderne som er opplistet ovenfor. Bruk av andre batterier og ladere kan føre til personskader og/eller brann.

⚠ ADVARSEL: Bærbar lader PDC1200 eller PDC01 må aldri brukes sammen med dette produktet. Hvis de brukes sammen, kan det føre til personskade eller funksjonsfeil.

Symboler

Nedenfor ser du symbolene som kan brukes for dette utstyret. Forviss deg om at du forstår hva de betyr, før du begynner å bruke maskinen.

	Les bruksanvisningen.
	Ikke endre retning i bakker.
	Denne maskinen kan ikke brukes på offentlige veier.

 Lås bremsen og tømmeenheten før du laster gjenstander på eller av.

 Ikke last gjenstander på eller av i bakker.

 Maskinen skal ikke brukes til å transportere mennesker.

 Ikke tøm ut gjenstander i bakker. Lås tømmeenheten etter tømning.



Last gjenstandene jevnt fordelt på lasteplanet eller skålen. Ikke last gjenstander ujevnt eller bare på forside.



Fare for å komme i klem. Hold hendene unna enheten under bruk. Ikke plasser hender eller andre kroppsdeler inn i de bevegelige delene.



Maksimal lastekapasitet: 300 kg på flatt underlag og 180 kg i bakker (opp til 12°).



Ikke se direkte inn i lamper.



Ikke vask maskinen med høytrykksspylers.



Hold forbipasserende vekk fra maskinen under bruk.



Ikke bruk maskinen i nærheten av ujevne overflater.



Ikke bruk maskinen når skålen eller lasteplanet ikke er returnert til riktig posisjon.



Fjern tau før du tømmer gjenstander.



Bruk alltid sklissikkert vernefottøy.



Lås bremsen før du drar ut nøytralspaken.



Lås bremsen før du setter på plass nøytralspaken.



Lufttrykk: fremre dekk 280 kPa og bakdekk 525 kPa.



Kontroller at sperrespaken står i lås.



Drei sperrespaken mot fronten av maskinen for å låse opp tømmeenheten.



Lås bremsespaken når du hører en pipelyd.



Lås bremsespaken når du utløser startbryteren.



For å slå av pipetonen må du slippe startbryteren og trekke i bremsespaken.



Ni-MH
Li-ion

Kun for EU-land
På grunn av forekomst av farlige komponenter i utstyret, kan avfall fra elektrisk og elektronisk utstyr, akkumulatører og batterier ha en negativ innvirkning på miljøet og menneskers helse. Ikke kast elektriske og elektroniske apparater eller batterier sammen med husholdningsavfall!

I samsvar med det europeiske direktivet om avfall fra elektrisk og elektronisk utstyr og om akkumulatører og batterier samt akkumulatører og batterier som skal kastes, samt deres tilpasning til nasjonal lovgivning, skal brukt elektrisk utstyr samt brukte batterier og akkumulatører samles inn separat og leveres til et eget innsamlingssted for kommunalt avfall, som driver virksomhet i samsvar med miljøvernforskriftene.

Dette er angitt av symbolet med den overkryssede avfallsbeholderen som er plassert på utstyret.



Garantert lydeffektivnivå i henhold til EU-direktivet om støy fra utstyr til utendørs bruk.



Lydeffektivnivå i henhold til Australia NSW støykontrollforskrift

Riktig bruk

Maskinen er beregnet på lasting og fraktning av gjenstander ved hjelp av batteridrevet assistanse.

Støy

Typisk A-vektet støynivå fastslått i henhold til EN62841-1 og EN12053 etter behov:

Lydtryknivå (L_{pA}): 70 dB (A) eller mindre
Usikkerhet (K): 4 dB (A)

Støynivået under arbeid kan overskride 80 dB (A).

MERK: Den/de oppgitte verdien(e) for genererte vibrasjoner har blitt målt i henhold til standard testmetoder, og kan bli brukt til å sammenligne ett verktøy med et annet.

MERK: Den/de angitte verdien(e) for de genererte vibrasjonene kan også brukes til en foreløpig vurdering av eksponeringen.

⚠ADVARSEL: Bruk hørselsvern.

⚠ADVARSEL: De genererte vibrasjonene ved faktisk bruk av elektroverktøyet kan avvike fra den/de angitte vibrasjonsverdien(e), avhengig av hvordan verktøyet brukes.

⚠ADVARSEL: Sørg for å identifisere vernetiltak for å beskytte operatøren, som er basert på et estimat av eksponeringen under de faktiske bruksforholdene (idet det tas hensyn til alle deler av driftssyklusen, dvs. hvor lenge verktøyet er slått av, hvor lenge det går på tomgang og hvor lenge startbryteren faktisk holdes trykket).

Vibrasjoner

Den totale vibrasjonsverdien (triaksial vektorsum) bestemte i henhold EN62841-1:

Arbeidsmodus: drift uten belastning

Genererte vibrasjoner (a_h): 2,5 m/s² eller mindre

Usikkerhet (K): 1,5 m/s²

MERK: Den/de oppgitte verdien(e) for totalt genererte vibrasjoner har blitt målt i henhold til standard testmetoder, og kan bli brukt til å sammenligne ett verktøy med et annet.

MERK: Den/de angitte verdien(e) for totalt genererte vibrasjoner kan også brukes til en foreløpig vurdering av eksponeringen.

⚠ ADVARSEL: De genererte vibrasjonene ved faktisk bruk av elektroverktøyet kan avvike fra den/de angitte vibrasjonsverdien(e), avhengig av hvordan verktøyet brukes og spesielt i forhold til arbeidsstykket som blir behandlet.

⚠ ADVARSEL: Sørg for å identifisere vernetiltak for å beskytte operatøren, som er basert på et estimat av eksponeringen under de faktiske bruksforholdene (idet det tas hensyn til alle deler av driftssyklusen, dvs. hvor lenge verktøyet er slått av, hvor lenge det går på tomgang og hvor lenge startbryteren faktisk holdes trykket).

Samsvarserklæring

Gjelder kun for land i Europa

Samsvarserklæringene er lagt til som vedlegg A i denne bruksanvisningen.

SIKKERHETSADVARSEL

Generelle advarsler angående sikkerhet for elektroverktøy

⚠ ADVARSEL Les alle sikkerhetsadvarsler, instruksjoner, illustrasjoner og spesifikasjoner som følger med dette elektroverktøyet. Hvis ikke alle instruksjonene nedenfor følges, kan det føre til elektrisk støt, brann og/eller alvorlig personskade.

Oppbevar alle advarsler og instruksjoner for senere bruk.

Uttrykket «elektrisk verktøy» i advarslene refererer både til elektriske verktøy (med ledning) tilkoblet strømmenett, og batteridrevne verktøy (uten ledning).

Sikkerhetsadvarsler for batteridrevet trillebår

- Bruk alltid sklisikkert vernestøvler når du bruker maskinen.** Sklisikre vernestøvler og -sko med lukket tå reduserer faren for skade.
- Undersøk gangveien før du transporterer gjenstander/materialer.** Hvis du gjør deg kjent med gangveien og forsikrer deg om at den er bred nok at du kan styre maskinen med last, er det mindre fare for at du mister kontrollen over maskinen.

- Vær veldig forsiktig i glatt, løst og ustabil terreng.** Vått og glatt underlag, som våte gressflater, snø eller is, og løst og ustabil terreng, som sand- eller grusunderlag, kan føre til at maskinen mister trekraften, og kan ha negativ innvirkning på styring, bremsing og stabilitet.
- Ikke bruk maskinen i svært bratte bakker.** Da reduserer du faren for å miste kontrollen, skli eller falle, noe som kan føre til personskade. Bakker som er brattere enn den maksimalt anbefalte hellingen og sidehellingen, kan øke faren for ustabilitet, og kan ha negativ innvirkning på evnen til å stanse på en sikker måte.
- Når du jobber i bakker, må du alltid ha godt fotfeste, alltid jobbe på tvers av bakken, aldri opp eller ned, og utvise ekstrem forsiktighet når du endrer retning.** Da reduserer du faren for å miste kontrollen, skli eller falle, noe som kan føre til personskade.
- Så sant det er mulig, bruker du flate områder når du skal stanse, laste og losse, og du må aldri forlate maskinen uten tilsyn i en bakke.** Maskinen er mer ustabil når den står i en bakke enn når den står på flatt underlag.
- Når du forlater maskinen uten tilsyn, må du sette på parkeringsbremsen når maskinen er plassert på et sted hvor det er trygt å stanse.** Parkeringsbremsen forhindrer at fremhjulet beveger seg utilsiktet, og kan forbedre stabiliteten.
- Kontroller at ramper er rene, sterke og sikre.** Hvis du ønsker å redusere faren for skade, må du sørge for at alle ramper er frie for løse gjenstander og sterke nok til å tåle vekten av forventet last som vil bli fraktet over dem. De må ha tilstrekkelig blokkering på undersiden og til begge sider til å unngå bøyning og bevegelse fra side til side under last. Alle ramper må være brede nok til at du har godt fotfeste når du transporterer last over dem.
- Kontroller at alle låseskruer er strammet godt til før bruk.** Låseskruer på bakhjulene og lasteplan med åpen front og sidevegger må sikres for å forhindre uønsket bevegelse av disse justerbare delene på maskinen.
- Du må aldri bruke maskinen med for mye last.** Kontroller at maskinen har riktig kapasitet for gjenstandene eller materialene som skal transporteres. For mye last vil gjøre maskinen vanskeligere å manøvrere og stanse, vil forlenge tiden og avstanden det tar å stanse, og vil øke faren for ustabilitet.
- Du må aldri bruke maskinen med for høyt stablet last.** Hvis du stabler materiale over kanten på planet eller over sidene på planet, kan det føre til at maskinen blir ute av balanse og umulig å styre.
- Sikre lasten med beholdere og stropper.** Det er større sannsynlighet for at løs og/eller usikret last vil flytte på seg og føre til manglende stabilitet og kontroll.
- Ha alltid et godt tak i håndtakene.** Hvis du mister kontrollen, øker det faren for personskade.
- Fjern sikkerhetsnøkkelen når den ikke er i bruk.** Sikkerhetsnøkkelen forhindrer uønsket, motordrevet bruk av maskinen, som av barn eller andre uerfarne eller uautoriserte personer. Elektrisk kraft kan ikke slås "på" uten nøkkelen.

15. Denne maskinen kan ikke brukes på offentlige veier. Bruk av trillebåren på offentlig vei er ulovlig, og kan føre til straff i henhold til lokal lov samt personskader.
16. Bruk en robust plate med anti-sklifunksjon og sperring mot frakobling når du laster på og/eller av denne maskinen for transport, eller når du flytter denne maskinen mellom forskjellige nivåer. Pass på at platehellingen ikke overskrider 12°, og betjen maskinen langsomt og forsiktig. Ustabil og rask betjening kan føre til at den velter og/eller faller.
17. Ikke demonter, reparer eller modifierer denne maskinen.

Klargjøring

1. Før du bruker maskinen, må du sørge for at det ikke står noen personer rundt maskinen.
2. Før du bruker maskinen, skal du utføre inspeksjonene som står oppført i delen for vedlikehold.

Bruk

1. Når du bruker maskinen, må du stå bak maskinen og holde godt fast i håndtakene med begge hender.
2. Du må ikke sitte på maskinen og styre den.
3. Ikke la andre sitte på maskinen når den er i bruk.
4. Når du bruker maskinen i revers og mens du går bakover, må du se bak deg og passe på at du ikke sklir eller snubler.
5. Ikke bruk maskinen i dårlig sikt, da det kan føre til fare for å kjøre på hindringer.
6. Når du betjener maskinen på ujevn overflate eller over en forskjell i bakkeplan i veien, må du senke hastigheten og være varsom.
7. Når du bruker maskinen, må du unngå bløtt underlag som kan føre til at maskinen velter som følge av et veiskulderen bryter sammen.
8. Maskinen skal ikke brukes i bakker med en helling større enn 12°.
9. Hvis du oppdager at noe er unormalt, stanser du maskinen på flatt underlag. Før du undersøker maskinen må du låse bremsespaken og deretter slå av strømmen.
10. Før du bruker maskinen må du kontrollere at håndtaket til tømmeenheten er trukket helt ned og fullstendig låst. Hvis den ikke er fullstendig låst, er det fare for uhell eller skade, ettersom lasteplanet eller skålen kan vippe og gjenstandene falle ut i nedoverbakke.
11. Når du betjener maskinen i nærheten av vegger, må du være forsiktig så du ikke får hendene i klem mellom håndtaket og veggen.
12. Ikke bruk maskinen under dårlige værforhold, spesielt ved fare for lynnedslag. Dette reduserer faren for å bli truffet av lyn.
13. Ikke berør metalldelene under bruk eller etter bruk, da disse delene kan bli varme nok til å forårsake brannskader på grunn av sollys.
14. Pass på at ledningene ikke vikler seg inn i lasten eller hindringer.
15. Når du krysser en trebro eller lignende må du sørge for at samlet vekt av produktet, lastekapasiteten og operatøren ikke overskrider broens vektgrense, og du må krysse broen forsiktig i jevn hastighet.

16. Bruk hansker når du bruker maskinen i lave temperaturer. Hendene dine kan sette seg fast hvis du tar på metalldelene uten hansker.
17. Hvis det er personer eller hindringer i veien, må du unngå disse.
18. Ikke skuffe opp gjenstander direkte med lasteplanet eller skålen. Dette kan skade maskinen og føre til ulykker.
19. Når du bruker maskinen på gjørmete underlag, i våte bakker eller på glatte steder, må du passe på at du ikke mister fotfestet.
20. Ikke senk maskinen ned i en vannpytt.
21. Hvis du forlater maskinen mens du jobber, må du sette tømmeenheten tilbake til dens opprinnelige posisjon, låse bremsespaken og fjerne låsenøkelen.
22. Ikke la maskinen være uten tilsyn mens gjenstander lastes på lasteplanet eller kassen.

Bruk i bakker

1. Ikke gå på tvers av bakker.
2. Stopp før en nedoverbakke og sørg for at du reduserer hastigheten og utøver forsiktighet.
3. Hvis hastigheten er for rask i nedoverbakker, avgis det en pipelyd. I dette tilfellet senker du hastigheten med bremsen.
4. Vær forsiktig når du starter eller stanser maskinen i bakker.
5. Ettersom last blir mindre stabil i bakker, må lasten sikres godt med tau.
6. Ettersom maskinen blir mindre stabil avhengig av veiforholdene, bør lasten begrenses til et minimum.
7. Ettersom sikten er begrenset i bakker, skal lastens høyde begrenses til et minimum.
8. Ikke stopp maskinen i en bakke. Stopp maskinen på flatt underlag, lås bremsespaken og slå av strømmen.
9. Ikke endre retning eller hastighetsmodus i bratte bakker.
10. Ikke slipp startbryteren i oppoverbakker. Maskinen kan gå i revers og forårsake et uhell.
11. Kontroller at den gjenværende batterikapasiteten er tilstrekkelig før du bruker maskinen i bakker. Hvis den gjenværende batterikapasiteten ikke er tilstrekkelig, må du lade batteriet etter erstatte det med et ladet batteri.
12. Når du starter maskinen i en bakke, må du ikke plassere foten bak bakhjulet. Maskinen beveger seg bakover et par centimeter.

Laste gjenstander

1. Ikke last for mange gjenstander. Når du laster gjenstander, må du passe på å følge instruksjonene og lastegrensene i veiledningen.
2. Jo større last, desto vanskeligere er det å betjene maskinen. Hold lasten innenfor en mengde som ikke påvirker driften.
3. Fest gjenstandene godt med tau.
4. Last på gjenstandene innenfor lasteplanet eller kassen. Hvis gjenstandene stikker ut fra lasteplanet eller kassen, er det fare for ulykker som følge av at gjenstander faller ut eller kommer i kontakt med hindringer, som f.eks. vegger.
5. Kontroller at lastede gjenstander er under øyehøyde. Hvis lasten er for høy, er det farlig fordi sikten hindres. Det er dessuten fare for å velte og derved skade fordi lasten sannsynligvis vil komme i ubalanse.

6. **Last gjenstandene jevnt fordelt på lasteplanet eller kassen.** Hvis gjenstandene lastes ujevnt, er det fare for velt og personskade fordi lasten sannsynligvis vil være i ubalanse.
7. **Før du laster gjenstander eller bruker maskinen må du kontrollere at håndtaket til tømmeenheten er trukket helt ned og fullstendig låst.**
8. **Last tunge gjenstander først for å opprettholde balansen.**
9. **Ikke forleng front- og siderekkerverkene i bratte bakker.** Forleng siderekkerverkene når lette gjenstander er lastet.
10. **Når du forlenger front- og siderekkerverkene, må du ikke forlenge dem over forlengelsesgrensen.** Pass på at du forlenger siderekkerverkene slik at høyre og venstre side er like lange, og last gjenstander jevnt fordelt.
11. **Gjenstander må lastes og losses på flatt underlag.** Ikke last gjenstander på eller av i bakker.
12. **Når du løfter og vipper lasteplanet eller skålen, må du holde et godt tak i håndtaket og rammen samt jobbe med en stabil kroppsholdning.**

Transport av maskinen

1. **Bruk stigeskinner som er minst fire ganger så lange som høyden til lasteplanet, med fester egnet for lasteplanet, med en sklisikker overflate og i en tilstrekkelig bredde som tåler vekten av maskinen og operatøren.** Les bruksanvisningen til stigeskinne nøyte før bruk.
2. **Før du laster maskinen må du laste av alle gjenstander fra maskinen og vaske av gjørme fra dekkene.** Monter stigeskinne på en flat og jevn overflate.
3. **Før du laster eller laster av maskinen, må du sørge for at det ikke står noen personer rundt maskinen og stigeskinne.** Last eller last av maskinen ved lav hastighet og vær forsiktig slik at maskinen ikke faller ned fra stigeskinne og at du ikke slår hodet i taket på varebil. Utøv ekstrem forsiktighet når du laster eller laster av maskinen baklengs.
4. **Når du transporterer maskinen, må du låse bremsespaken, slå av strømmen, ta ut batteriene og låsenøkkel og feste maskinen godt.**

Vedlikehold og oppbevaring

1. **Før oppbevaring eller inspeksjon eller vedlikehold må du alltid sørge for å stoppe maskinen på flatt underlag og låse bremsespaken, slå av maskinen og ta ut låsenøkkel og batteriene.**
2. **Ikke etterlat maskinen uten tilsyn utendørs når det regner.**
3. **Ved oppbevaring av maskinen skal du unngå direkte sollys og regn, og den skal oppbevares på et sted som ikke blir varmt eller fuktig.**
4. **Denne maskinen er utstyrt med en hydraulisk enhet på undersiden av tømmeenheten, som automatisk tipper tømmeenheten. Ikke foreta endringer på den hydrauliske enheten, og ikke løsne festeboltene til enheten eller justeringsskruene til avlastningsventilen.** Det er meget farlig, da det kan forårsake ulykker eller funksjonsfeil.

Bruk og vedlikehold av batteridrevne maskiner

1. **Batteriet må kun lades opp igjen med en lader spesifisert av produsenten.** En lader som passer til én batteritype, kan være brannfarlig når den brukes med en annen batteritype.
2. **Bruk elektroverktøy kun med spesifikt angitte batterier.** Hvis det brukes et hvilket som helst annet batteri, kan dette utgjøre en fare for helse-skader og brann.
3. **Når batteriet ikke er i bruk, må du holde verktøyet unna metallgjenstander som f.eks. binders, mynter, nøkler, spiker, skruer og andre små metallgjenstander som kan skape forbindelse mellom de to polene.** Hvis batteripolene kortsluttes, kan du få brannskader, eller det kan begynne å brenne.
4. **Hvis batteriet utsettes for hardhendt bruk, kan det lekkе væske fra batteriet. Unngå kontakt med væsken.** Hvis du kommer i kontakt med batterivæsken, må du skylle med vann. Hvis du får batterivæske i øynene, må du i tillegg oppsøke lege. Væske som kommer ut av batteriet, kan forårsake irritasjon eller forbrenninger.
5. **Ikke bruk et batteri eller verktøy som er skadet eller endret på.** Batterier som er skadet eller endret på kan oppføre seg upålitelig og medføre brann, eksplosjon eller fare for personskader.
6. **Et batteri eller verktøy må ikke utsettes for brann eller for høy temperatur.** Brann eller en temperatur over 130 °C kan forårsake eksplosjon.
7. **Følg alle ladeinstruksjoner, og ikke lad batteriet eller verktøyet utenfor temperaturområdet som er angitt i instruksjonene.** Feil lading eller ved temperaturer utenfor det angitte området, kan skadet batteriet og øke faren for brann.

Elektrisk sikkerhet og batterisikkerhet

1. **Ikke kast batteriet (batteriene) på åpen ild.** Cellen kan eksplodere. Batterier skal leveres til en forhandler av elektroutstyr eller til et kommunalt avfallsmottak.
2. **Ikke åpne eller ødelegg batteriet (batteriene).** Elektrolytt som lekker ut er korroderende, og kan forårsake skader på øyne og hud. Den kan være giftig hvis den svelges.
3. **Ikke skift batteri når det regner, eller i fuktige omgivelser.**
4. **Ikke lad batteriet utendørs.**
5. **Ikke håndter laderen, inkludert laderstøpelet og laderterminalene, med våte hender.**
6. **Ikke skift ut batteriet når det regner.**
7. **Ikke la batteriklemmen komme i kontakt med væske som f.eks. vann, og batteriet må heller ikke senkes ned i vann.** Ikke la batteriet stå ute i regnet, og du må heller ikke lade, bruke eller oppbevare batteriet på et fuktig eller vått sted. Hvis klemmen blir våt, eller hvis væske trenger inn i batteriet, kan batteriet kortslutte, og det er fare for overoppheting, brann eller eksplosjon.
8. **Når du har tatt batteriet ut av maskinen eller laderen, må du feste batteridekselet på batteriet og oppbevare det på et tørt sted.**
9. **Ikke skift ut batteriet med våte hender.**

10. **Unngå farlige omgivelser. Ikke bruk maskinen på fuktige eller våte steder, og ikke utsett den for regn.** Hvis det kommer vann inn i maskinen, vil det øke risikoen for elektrisk støt.
11. **Hvis batteriinnsetningen blir våt, tøm ut vannet på innsiden og tørk av med en tørr klut. Tørk batteriinnsetningen helt på et tørt sted før bruk.**

TA VARE PÅ DISSE INSTRUKSENE.

⚠ ADVARSEL: IKKE LA hensynet til hva som er "behagelig" eller det faktum at du kjenner produktet godt (etter mange gangers bruk) gjøre deg mindre oppmerksom på sikkerhetsreglene for bruken av det aktuelle produktet. Ved MISBRUK eller hvis ikke sikkerhetsreglene i denne bruksanvisningen følges, kan det oppstå alvorlig personskade.

Viktige sikkerhetsanvisninger for batteriinnsetning

1. Før du begynner å bruke batteriet, må du lese alle anvisninger og forsiktighetsregler på (1) batteriladeren, (2) batteriet og (3) det produktet batteriet skal brukes i.
2. Ikke demonter eller tukle batteriet. Det kan føre til brann, overoppheting eller eksplosjon.
3. Hvis driftstiden er blitt vesentlig kortere, må du omgående slutte å bruke maskinen. Hvis ikke kan resultatet bli overoppheting, mulige forbrenninger eller til og med en eksplosjon.
4. Hvis du får elektrolytt i øynene, må du skylle dem med store mengder rennende vann og oppsøke lege med én gang. Denne typen uhell kan føre til varig blindhet.
5. Ikke kortslutt batteriet:
 - (1) De kan være ekstremt varme og du kan brenne deg.
 - (2) Ikke lagre batteriet i samme beholder som andre metallgjenstander, som for eksempel spiker, mynter osv.
 - (3) Ikke la batteriet komme i kontakt med vann eller regn.

En kortslutning av batteriet kan føre til et kraftig strømstøt, overoppheting, mulige forbrenninger og til og med til at batteriet går i stykker.

6. Ikke oppbevar og bruk verktøyet og batteriet på steder hvor temperaturen kan komme opp i eller overskride 50 °C.
7. Ikke sett fyr på batteriet, ikke engang om det er sterkt skadet eller helt utslitt. Batteriet kan eksplodere hvis det begynner å brenne.
8. Du må ikke spikre, skjære, klemme, kaste eller miste batteriet, og heller ikke slå en hard gjenstand mot batteriet. En slik oppførsel kan føre til brann, overoppheting eller eksplosjon.
9. Ikke bruk batterier som er skadet.
10. Lithium-ion-batteriene som medfølger er gjenstand for krav om spesialavfall. For kommersiell transport, f.eks. av tredjeparter eller speditorer, må spesielle krav om pakking og merking følges.

Før varen blir sendt, må du forhøre deg med en ekspert på farlig materiale. Ta også hensyn til muligheten for mer detaljerte nasjonale bestemmelser.

Bruk teip eller maskeringsteip for å skjule åpne kontakter og pakk inn batteriet på en slik måte at den ikke kan bevege seg rundt i emballasjen.

11. **Når du kasserer batteriinnsetningen, må du ta den ut av verktøyet og avhende den på et sikkert sted. Følg lokale bestemmelser for avhending av batterier.**
12. **Bruk batteriene kun med produkter spesifisert av Makita.** Montere batteriene i produkter som ikke er konforme kan føre til brann, overheting eller elektrolyttlekkasje.
13. **Hvis verktøyet ikke skal brukes over en lengre periode, må batteriet tas ut av verktøyet.**
14. **Under og etter bruk kan batteriet bli varmt og før til brannskader. Vær forsiktig med håndteringen av varme batterier.**
15. **Ikke berører terminalen på verktøyet rett etter bruk, da den kan bli varm og forårsake brannskader.**
16. **Ikke la spon, støv eller jord sette seg fast i terminalene, hullene og sporene i batteriet.** Det kan føre til at batteriet eller verktøyet blir overopphetet, begynner å brenne, sprekker eller ikke fungerer som det skal, og forårsaker brannskader eller personskade.
17. **Med mindre verktøyet støtter bruk nær en høyspent strømlinje, skal ikke batteriet brukes nær en høyspent strømlinje.** Det kan føre til en funksjonsfeil eller at verktøyet eller batteriet slutter å fungere.
18. **Oppbevar batteriet utilgjengelig for barn.**

TA VARE PÅ DISSE INSTRUKSENE.

⚠ FORSIKTIG: Bruk kun originale Makita-batterier. Bruk av batterier som har endret seg, eller som ikke er originale Makita-batterier, kan føre til at batteriet sprekker og forårsaker brann, personskader og andre skader. Det vil også ugyldiggjøre garantien for Makita-verktøyet og -laderen.

Tips for å opprettholde maksimal batterilevetid

1. **Lad batteriinnsetningen før den er helt utladet. Stopp alltid driften av verktøyet og lad batteriinnsetningen når du merker at effekten reduseres.**
2. **Lad aldri en batteriinnsetning som er fulladet. Overopplading forkorter batteriets levetid.**
3. **Lad batteriet i romtemperatur ved 10 °C - 40 °C. Et varmt batteri må kjøles ned før lading.**
4. **Når batteriet ikke er i bruk, skal det tas ut av verktøyet eller laderen.**
5. **Lad batteriet hvis det ikke har vært brukt på en lang stund (over seks måneder).**

DELEBESKRIVELSE

Når kassen er montert

► Fig.1

1	Tipp-bryter	2	Kontrollpanel	3	Pipeknapp	4	Startbryter
5	Baklys	6	Håndtak	7	Batterikasse	8	Bremsespak
9	Bakhjul	10	Lås for bakhjul	11	Låsespak	12	Tømmeenhet
13	Fremhjul	14	Frontlys	15	Skål	-	-

Når lasteplanet er montert

► Fig.2

1	Tipp-bryter	2	Kontrollpanel	3	Pipeknapp	4	Startbryter
5	Baklys	6	Håndtak	7	Batterikasse	8	Bremsespak
9	Bakhjul	10	Lås for bakhjul	11	Låsespak	12	Fremhjul
13	Frontlys	14	Lasteplan	-	-	-	-

MONTERING

⚠ FORSIKTIG: Forviss deg alltid om at maskinen er slått av og at batteriene er tatt ut før du utfører noe arbeid på maskinen.

Sørg for å låse bremsespaken før du monterer eller fjerner lasteplanet eller kassen. For å låse bremsespaken må du dra og holde i den, deretter dra i låsespaken og så slippe bremsespaken mens du drar i låsespaken.

► **Fig.3:** 1. Bremsespak 2. Låsespak

Montere eller demontere skålen

Montere skålen

1. Ta ut skålen, støttene og det fremre røret fra esken.
► **Fig.4:** 1. Skål 2. Støtte 3. Fremre rør

2. Før inn det fremre røret mellom den øvre rammen og den nedre rammen på tømmeenheten.
► **Fig.5:** 1. Fremre rør

3. Plasser støtten på tømmeenheten og stram til boltene på det fremre røret midlertidig. Monter den andre støtten på tømmeenheten på samme måte.
► **Fig.6:** 1. Støtte 2. Bolt

4. Plasser skålen på det fremre røret og på venstre og høyre støtte.

Plasser gummiskiven på hullet til skålen og før inn boltene fra oversiden. Fest den flate skiven og fjærskiven i rekkefølge til boltene, og stram deretter til mutteren fra undersiden. Stram til resten av boltene og mutrene på samme måte.

► **Fig.7:** 1. Bolt 2. Gummiskive 3. Flat skive 4. Fjærskive 5. Mutter

5. Fest de 4 boltene som ble strammet til midlertidig i trinn 3.

Fjerne skålen

Fjern skålen ved å utføre monteringsprosedyren i motsatt rekkefølge.

Montere eller demontere lasteplanet

Valgfritt tilbehør

Montere lasteplanet

1. Ta lasteplanet ut av esken og fest sideskinnene og den fremre skinnen til sokkelrammen.

► **Fig.8**

2. Stram til de 6 fingermutrene med fjær og avstandsskiver for å feste skinnene.

► **Fig.9:** 1. Fingermutter 2. Fjær 3. Skive

3. Plasser lasteplanet på tømmeenheten.

Før inn boltene fra oversiden. Fest den flate skiven og fjærskiven i rekkefølge til boltene, og stram deretter til mutteren fra undersiden. Stram til resten av boltene og mutrene på samme måte.

► **Fig.10:** 1. Bolt 2. Flat skive 3. Fjærskive 4. Mutter

Fjerne lasteplanet

Fjern lasteplanet ved å utføre monteringsprosedyren i motsatt rekkefølge.

FUNKSJONSBEKRIVELSE

⚠️FORSIKTIG: Forviss deg alltid om at maskinen er slått av og batteriet er tatt ut før du justerer maskinen eller kontrollerer de mekaniske funksjonene.

Sette inn eller ta ut batteri

⚠️FORSIKTIG: Slå alltid av maskinen og lås bremsespaken før du setter inn eller fjerner batteriet.

⚠️FORSIKTIG: Batteriet må alltid settes helt inn, så langt at den røde indikatoren ikke lenger er synlig. Hvis dette ikke gjøres, kan batteriet falle ut av maskinen og skade deg eller andre som oppholder seg i nærheten.

⚠️FORSIKTIG: Ikke bruk makt når du setter i batteriet. Hvis batteriet ikke gli lett inn, er det fordi det ikke settes inn på riktig måte.

⚠️FORSIKTIG: Ikke bruk høytemperaturbatterier. Hvis du bruker høytemperaturbatterier, stanser maskinen automatisk før en kort pipetone avgis, og kan føre til skade.

⚠️FORSIKTIG: Pass på at du ikke får fingrene i klem når du åpner eller lukker batteridekselet.

OBS: Sørg for at du lukker batterilokket før bruk. Ellers kan søle, skitt eller vann påføre skader på produktet eller batteripatronen.

Sett inn batteriet

1. Dra opp låsespaken, og åpne deretter dekselet på batterikassen.

► **Fig.11:** 1. Deksel 2. Sperrehendel

2. Rett inn batterituppen mot hakket på batterikassen, og skyv inn batteriet til det låses på plass med et lite klikk.

► **Fig.12:** 1. Batteriinnsets

3. Sett inn låsenøkkelen på stedet vist på figuren, så langt den vil gå, og vri den med klokken.

► **Fig.13:** 1. Låsenøkkel

MERK: Før låsenøkkelen helt inn for å vri om låsenøkkelen.

4. Lukk dekselet på batterikassen.

► **Fig.14:** 1. Deksel

Fjerne batteriet

1. Dra opp låsespaken, og åpne deretter dekselet på batterikassen.

2. Trekk batteriet ut av batterikassen mens du skyver på knappen foran på batteriet.

► **Fig.15:** 1. Knapp

3. Vri låsenøkkelen mot klokken, og dra den ut.

4. Lukk dekselet på batterikassen.

Vernesystem for maskin/batteri

Maskinen er utstyrt med et vernesystem for maskin/batteri. Dette systemet slår automatisk av strømmen til motoren for å forlenge maskinens og batteriets levetid. Maskinen stanser automatisk under drift hvis maskinen eller batteriet utsettes for én av følgende tilstander. En kort eller lang pipetone avgis før maskinen stanser automatisk. Batteriindikatorene og lampene på kontrollpanelet blinker samtidig som pipetonen avgis.

MERK: Du kan avbryte pipelyden ved å slippe startbryteren og dra i bremsespaken.

Overlastsikring

Når maskinen/batteriet brukes på en måte som gjør at de bruker unormalt mye strøm, stopper maskinen automatisk, og strømlampen blinker grønt. I denne situasjonen må du slå av maskinen og stanse bruken som forårsaket at maskinen ble overbelastet, for eksempel ved å redusere antallet gjenstander som er lastet. Slå deretter maskinen på for å starte den igjen.

Overopphetingsvern

Når maskinen blir overopphetet, stopper maskinen automatisk, og strømlampen lyser rødt. I dette tilfellet lar du maskinen og batteriet avkjøles før du starter maskinen på nytt.

Overutladingsvern

Når batterikapasiteten ikke er tilstrekkelig, blinker strømlampen og tilsvarende batteriindikator rødt. I dette tilfellet bytter du batteriene med fulladede batterier, eller tar batteriene ut av maskinen og lader dem.

MERK: Strømlampen blinker rødt når batteriet er overopphetet.

Vern mot andre årsaker

OBS: Strømlampen veksler mellom grønne og røde blink når det oppstår feil i maskinen. I dette tilfellet kan du se delen for feilsøking for å få hjelp.

Vernesystemet er også laget for beskyttelse mot andre ting som kan skade maskinen, og gjør at den stanser automatisk. Gå gjennom alle de følgende trinnene for å feilsøke og fjerne årsakene etter at verktøyet har stanset midlertidig eller helt.

1. Slå av maskinen, og slå den deretter på igjen for å starte på nytt.
2. Lad opp batteriene eller skift dem ut med oppladede batterier.
3. La maskinen og batteriene avkjøles.

OBS: Hvis problemet ikke løses, eller hvis verktøyet stopper av en årsak som ikke er beskrevet ovenfor, kan du se under avsnittet for feilsøking.

Indikere gjenværende batterikapasitet

⚠️FORSIKTIG: Du må stanse maskinen før du kontrollerer gjenværende batterikapasitet eller bytter batteri.

⚠️FORSIKTIG: Når batterikapasiteten blir lav, avgis en kort pipetone. I dette tilfellet låser du bremsespaken og bytter batteriene til fulladede batterier eller lader batteriene. Hvis du fortsetter å betjene maskinen med lav batterikapasitet og den gjenstående batterikapasiteten går tom, avgis det en lang pipetone og maskinen stopper automatisk. Dette kan føre til ulykke eller personskader.

⚠️FORSIKTIG: Hvis pipetonen avgis under bruk i bakker, flytter du maskinen til et trygt sted, låser bremsespaken og bytter til ladede batterier eller lader batteriene.

⚠️FORSIKTIG: Hvis lasten er tung og det avgis en pipelyd under drift i bakker, låser du bremsespaken og viser ekstra varsomhet. Bytt til fulladede batterier. Flytt maskinen til et trygt sted, og lås bremsespaken. Reduser lasten før du bruker maskinen igjen. Du finner mer informasjon i delen for feilsøking.

Kontrollere batterinivået på batterikassen

► Fig.16: 1. Batteriindikator 2. Kontrollknapp

Trykk på kontrollknappen for vise det gjenværende batterinivået. Batteriindikatorene korresponderer til hvert batteri.

Batteriindikatorstatus			Gjenværende batterikapasitet
På	Blinker	Av	
			50% - 100%
			20% - 50%
			0% - 20%
			Tomt
			Det står ikke batteri i

MERK: Hvis du fortsetter å trekke i startbryteren selv om du hører den korte pipetonen, stopper maskinen automatisk. Etter at maskinen har stanset automatisk, fortsetter pipetonen, og støttebremsen aktiveres. Du kan avbryte pipelyden og frigjøre støttebremsen ved å slippe startbryteren og dra i bremsespaken. Ikke skyv maskinen med makt uten å frigjøre støttebremsen.

MERK: Du kan kontrollere gjenværende batterikapasitet selv om låsenøkkelen ikke er satt i.

MERK: Batteriindikatorene for gjenværende batterikapasitet gjelder bare som referanse. Den virkelige batterikapasiteten kan variere med bruksforholdene.

Kontrollere batterinivået på batterikassen

Kun for batterier med indikatoren

Trykk på sjekk-knappen på batteriet for vise gjenværende batterikapasitet. Indikatorlampene lyser i et par sekunder.

► Fig.17: 1. Indikatorlamper 2. Kontrollknapp

Indikatorlamper			Gjenværende batterinivå
Tent	Av	Blinker	
			75 % til 100 %
			50 % til 75 %
			25 % til 50 %
			0 % til 25 %
			Lad batteriet.
			Batteriet kan ha en feil.

MERK: Det angitte nivået kan avvike noe fra den faktiske kapasiteten alt etter bruksforholdene og den omgivende temperaturen.

MERK: Den første (helt til venstre) indikatorlampe vil blinke når batterisystemet fungerer.

Bytte batteriet

► Fig.18: 1. Bryter for batterivalg

Maskinen bruker 2 batterier om gangen for drift. Det kan monteres opptil 4 batterier i maskinen. Før du bruker maskinen, velger du ønsket batteri for drift ved å dreie på bryteren for batterivalg.

OBS: Hvis batteriet er i følgende tilstand, fungerer ikke maskinen selv om du bytter batteri med bryteren for batterivalg.

- Den gjenstående kapasiteten til minst ett av batteriene er tom.
- Minst ett batteri er overopphetet.

I dette tilfellet fjerner du det tomme eller overopphetede batteriet eller bytter ut batteriet med et fulladet batteri.

MERK: Hvis det bare er montert 2 batterier i maskinen, må du sørge for å velge de monterte batteriene med bryteren for batterivalg.

Kontrollpanel

⚠FORSIKTIG: Sørg for at du alltid låser bremsespaken og slår av maskinen når den ikke er i bruk.

Strømknapp

► Fig.19: 1. Strømlampe 2. Strømknapp

For å slå på maskinen må du låse bremsespaken og deretter trykke på strømknappen uten å trekke i startbryteren. Strømlampen tennes og lyser grønt. For å slå av maskinen må du slippe startbryteren og låse bremsespaken, og deretter trykke på strømknappen.

MERK: Det utføres en elektrisk test første gang maskinen kjøres etter at den slås på. Hvis det registreres et problem, blinker strømlampen rødt eller grønt. I dette tilfellet kan du se delen for feilsøking for å få hjelp.

MERK: Hvis strømlampen lyser rødt eller blinker grønt, finner du mer informasjon i instruksjonene for vernesystemet for maskin/batteri eller i delen for feilsøking.

MERK: Denne maskinen bruker automatisk utkobling. For å unngå utilsiktet oppstart, slås maskinen av automatisk når maskinen stoppes og ikke betjenes i løpet av en viss tidsperiode etter at maskinen slås på.

MERK: Hvis du trykker på startknappen mens du drar i startbryteren, slås ikke maskinen på. Slipp startbryteren og trykk deretter på strømknappen.

Fremover/revers og hastighetsknapp

► Fig.20: 1. Knapp for fremover/revers
2. Hastighetsindikator 3. Hastighetsknapp

Trykk på fremover-/reversknappen for å veksle mellom fremovermodus og reversmodus. Trykk på hastighetsknappen for å veksle mellom lav hastighet, middels hastighet og høy hastighet. Fremovermodus og lav hastighet er stilt inn når du slår på strømmen.

MERK: Fremover-/reversknappen er ikke tilgjengelig når du trekker i startbryteren.

MERK: En kort pipetone lyder når maskinen brukes i revers.

MERK: Hastighetsknappen er ikke tilgjengelig når maskinen brukes i revers.

MERK: Hvis maskinen registrerer et problem, vil hastighetsindikatorene blinke etter tur. I dette tilfellet kan du se delen for feilsøking.

Pipeknapp

Pipelyden avgis når du trykker på pipeknappen.

► Fig.21: 1. Pipeknapp

MERK: Pipeknappen er tilgjengelig når maskinen er slått på.

MERK: Pipeknappen er tilgjengelig selv om låsenøkelen ikke er satt inn i batterikassen.

Slå på lampene

Trykk på lampeknappen på batterikassen for å tenne frontlysene og baklyset. Slå av lampene ved å trykke på lampeknappen en gang til.

► Fig.22: 1. Lampeknapp 2. Frontlys

► Fig.23: 1. Baklys

MERK: Lampene slås av hvis maskinen ikke betjenes på en stund.

MERK: Lampene slår seg av når strømmen slås av.

MERK: Du kan tenne lampene selv om låsenøkelen ikke er satt i.

Startbryter og bremsespak

⚠FORSIKTIG: Før du setter batteriet inn i maskinen, må du alltid kontrollere om startbryteren aktiverer maskinen på riktig måte og går tilbake til "AV"-stilling når den slippes.

Trekk i startbryteren for å starte maskinen. Du kan bruke startbryteren til å justere hastigheten innenfor det definerte hastighetsområdet. Maskinen stanses ved å slippe startbryteren og trekke i bremsespaken. Du låser bremsespaken ved å dra og holde i bremsespaken og deretter dra i låsespaken og slippe bremsespaken mens du drar i låsespaken. Trekk i bremsespaken for å frigjøre sperren.

► Fig.24: 1. Startbryter

► Fig.25: 1. Bremsespak 2. Låsespak

Tipp-bryter

⚠FORSIKTIG: Husk å holde i bremsespaken når du bruker tipp-bryteren.

⚠FORSIKTIG: Før du bruker tipp-bryteren, må du sjekke at gjenværende batterikapasitet ikke er lav. Hvis batterikapasiteten er lav, må du låse bremsespaken og deretter bytte ut batteriene mot fulladede batterier.

► Fig.26: 1. Tipp-bryter

Du kan tippe kassen eller lasteplanet ved hjelp av tipp-bryteren. For å tippe kassen eller lasteplanet forover, må du trykke på oversiden av tipp-bryteren mens du holder i bremsespaken. For å sette kassen eller lasteplanet tilbake til utgangsposisjonen, må du trykke på nedsiden av tipp-bryteren mens du holder i bremsespaken.

MERK: Pipelyden lyder når kassen eller lasteplanet er i bevegelse.

Justere lasteplanetets bredde

OBS: Sørg for at sideskinnene og frontskinnen er festet godt etter at fingermutrene er strammet.

Løsne de 6 fingermutrene, og skyv deretter sideskinnene og frontskinnen. Stram til fingermutrene for å feste sideskinnene og frontskinnen.

► Fig.27: 1. Fingermutter 2. Rekkverk

⚠FORSIKTIG: Ikke skyv rekkverkene lengre enn grensemerket.

► Fig.28

Justere håndtakhøyden

OBS: Fest venstre og høyre håndtak i samme høyde.

Håndtakhøyden kan justeres i 7 nivåer. Hvis du vil justere høyden på håndtaket, løsner du to knotter og justerer høyden på håndtaket ved å justere hullet på håndtaket etter frem-springet på den bakre rammen og strammer deretter til 2 knot-ter. Juster høyden på det andre håndtaket på samme måte.

► **Fig.29:** 1. Knott

Lås for bakhjul

Du kan låse retningen på bakhjulene med bakhjullåsen.

1. Beveg maskinen litt fremover slik at bakhjulene står i retningen som vises i figuren.

► **Fig.30:** 1. Bakhjul

2. Roter bakhjullåsen bakover.

► **Fig.31:** 1. Lås for bakhjul

3. Lås det andre bakhjulet på samme måte.

4. Beveg bakhjulet litt bakover og forover eller til venstre og høyre for å kontrollere at det er låst.

Du løsner bakhjullåsen ved å rotere bakhjullåsen 90° slik det vises i figuren.

► **Fig.32:** 1. Lås for bakhjul

MERK: Bakhjulene kan låses i 4 ulike retninger, slik det vises i figuren.

► **Fig.33**

Bruke vateret

Du kan kontrollere om bakken er jevn med vateret.

► **Fig.34:** 1. Vater

BRUK

⚠FORSIKTIG: Lås bremsespaken før du laster gjenstander på eller av.

Bruke maskinen

OBS: Pass på å sette inn låsenøkkelen før bruk. Hvis låsenøkkelen ikke er satt i, avgis en kort pipetone når du trekker i startbryteren. Pipetonen stanses ved å slippe startbryteren og trekke i bremsespaken.

OBS: Før du bruker maskinen, skal du utføre inspeksjonene som står oppført i delen for vedlikehold.

1. Kontroller at bremsespaken står i lås. Monter batteriene og sett i låsenøkkelen og vri den med klokken.

2. Velg batteriene med bryteren for batterivalg.

3. Trykk på strømknappen på kontrollpanelet i noen sekunder for å slå på strømmen.

► **Fig.35:** 1. Strømknapp

4. Trekk i bremsespaken for å frigjøre bremsespakens sperre.

► **Fig.36:** 1. Bremsespak

5. Hold godt fast i håndtakene med begge hender.
► **Fig.37**

6. Trekk i startbryteren.

► **Fig.38:** 1. Startbryter

Laste gjenstander

⚠FORSIKTIG: Før du laster gjenstander på maskinen, må du kontrollere at maskinen er slått av og at bremsespaken er låst.

⚠FORSIKTIG: Før du laster gjenstander på maskinen, må du kontrollere at tømmeenheten er låst.

⚠FORSIKTIG: Sørg for å laste på gjenstander innenfor lasteplanet eller kassen. Hvis gjenstander stikker ut fra lasteplanet eller kassen, kan de falle ut eller bli ødelagt hvis de kommer borti hindringer.

► **Fig.39**

⚠FORSIKTIG: Sørg for å laste gjenstander slik at de er under øyehøyde. Hvis lasten er for høy, er det farlig fordi sikten hindres. Det er dessuten fare for å velte og derved skade fordi lasten sannsynligvis vil komme i ubalanse.

► **Fig.40**

⚠FORSIKTIG: Ikke last gjenstandene over høyden på kassen. Hvis du laster på gjenstandene slik at de stikker opp over høyden på kassen, kan lasten falle ut eller bli ødelagt.

Når du laster gjenstander på lasteplanet, må du sikre gjenstandene med tau og feste dem til taukrokene på lasteplanet.

► **Fig.41:** 1. Taukrok

Losse gjenstander

⚠FORSIKTIG: Når du hever eller senker lasteplanet eller kassen, må du aldri plassere kroppsdeler mellom tømmeenheten og lasteplanet eller kassen, eller under tømmeenheten. Dette kan medføre personskader eller forbrenninger.

⚠FORSIKTIG: Når du har tømt lasten, må du sørge for å låse tømmeenheten ved å sette den tilbake til sin opprinnelige posisjon.

⚠FORSIKTIG: Før du løfter lasteplanet eller kassen manuelt, må du låse bremsespaken.

⚠FORSIKTIG: Løft lasteplanet eller skålen på flatt og stabilt underlag. Bruk på ustabilt underlag kan føre til uhell eller skade.

⚠FORSIKTIG: Hold lasten på et minimum. Hvis lasten er stor, må du ikke prøve å løfte lasteplanet eller skålen. Reduser lasten, og løft lasteplanet eller skålen.

⚠FORSIKTIG: Hold lasten er festet med tau eller på andre måter, løsner du lasten før du løfter tømmeenheten.

⚠FORSIKTIG: Før du løfter lasteplanet eller skålen, må du kontrollere at det ikke er noen personer eller gjenstander rundt maskinen.

Du kan løse gjenstandene ved å løfte og vippe lasteplanet eller skålen.

1. Stopp maskinen.
2. Tipp kassen eller lasteplanet forover ved å trykke på oversiden av tipp-bryteren mens du holder i bremsespaken.

► **Fig.42:** 1. Tipp-bryter

3. For å tømme gjenstandene som er igjen i kassen eller på lasteplanet, må du følge trinnene nedenfor.

- Lås bremsespaken og still deg så på siden av maskinen.
- Drei låsespaken for tømmeenheten mot fronten av maskinen for å låse opp tømmeenheten.
- Hold i håndtaket på tømmeenheten, og tipp så kassen eller lasteplanet forover for å tømme dem.
- Sett kassen eller lasteplanet tilbake på tømmeenheten.

► **Fig.43:** 1. Låsespak 2. Tømmeenhet

⚠FORSIKTIG: Hold godt tak i håndtaket på tømmeenheten, og stå støtt mens du jobber.

OBS: Det anbefales å blokkere fremhjulene for å stabilisere maskinen.

4. Sett kassen eller lasteplanet tilbake til utgangsposisjonen ved å trykke på nedsiden av tipp-bryteren mens du holder i bremsespaken.

OBS: Sett kassen eller lasteplanet tilbake til utgangsposisjonen etter at du har tømt dem. Hvis kassen eller lasteplanet ikke settes helt tilbake og låses, vil kjørehastigheten til maskinen være begrenset til maks. 0,8 km/t.

VEDLIKEHOLD

⚠FORSIKTIG: Du må alltid parkere maskinen på flatt underlag og låse bremsespaken før oppbevaring eller før du utfører undersøkelser eller vedlikehold.

⚠FORSIKTIG: Sørg alltid for at låsenøkkelen og batteriet er tatt ut av maskinen før oppbevaring, undersøkelser eller vedlikehold.

⚠FORSIKTIG: Du må alltid ta ut låsenøkkelen når maskinen ikke er i bruk. Oppbevar låsenøkkelen på et trygt sted, utilgjengelig for barn.

For å opprettholde produktets SIKKERHET og PÅLITELIGHET, må reparasjoner, vedlikehold og justeringer utføres av autoriserte Makita servicesentre eller fabrikkservicesentre, og det må alltid brukes reservedeler fra Makita.

Inspeksjon før bruk

Utfør følgende inspeksjoner før maskinen tas i bruk.

- Kontroller at boltene, mutrene og knottene er strammet godt.

► **Fig.44**

- Kontroller at bremsen fungerer som den skal. Hvis du føler at bremsen ikke fungerer som den skal, utfører du rengjøring av bremsen. Hvis problemet vedvarer, ber du Makitas godkjente servicesentre om reparasjon.
- Kontroller at tømmeenheten er låst når håndtaket til tømmeenheten er trukket helt ned.

► **Fig.45:** 1. Håndtak

- Kontroller at dekkene på forhjulene og bakhjulene ikke er skadet, og at det er tilstrekkelig med luft i dekkene.
- Kontroller at frontlyktene og baklykten er rene. Rengjør dem ved behov.
- Kontroller at skrapene er i riktig posisjon. Hvis skrapen vender opp, må du justere stillingen dens ved å løsne boltene. Når du strammer boltene, må du ikke skyve skrapen mot fronten av maskinen.

► **Fig.46:** 1. Skrape

Rengjøre maskinen

OBS: Aldri bruk gasolin, bensin, tynner alkohol eller lignende. Det kan føre til misfarging, deformering eller sprekkdannelse.

OBS: Ikke bruk høytrykksspyleren til rengjøring.

OBS: Sørg for at du lukker dekelet på batterikassen når du rengjør maskinen. Ellers kan det komme vann inn i batterikassen, noe som kan forårsake maskinfeil.

Fjern søle, smuss og lignende fra maskinen. Rengjør maskinen med rennende vann. Tørk av maskinen med en tørr klut etter rengjøring.

Oppbevaring

Lås bremsespaken og fjern batteriene og låsenøkkelen. Oppbevar maskinen på et trygt sted som er utilgjengelig for barn.

Etterfylle luft i dekket

Kontroller at det er ikke er for lite luft i fremhjulets og bakhjulets dekk. Hvis det ikke er tilstrekkelig luft i dekket, etterfylls dekket med luft ved hjelp av en dekkpumpe. Lufttrykket er som følger:

- Dekk for fremhjul: 280 kPa (40 PSI)
- Dekk for bakhjul: 525 kPa (75 PSI)

Fremhjul

► **Fig.47**

Bakhjul

► **Fig.48**

Skifte dekket

⚠FORSIKTIG: Før du skifter dekk må du sørge for å laste av alle gjenstander fra maskinen.

⚠FORSIKTIG: Bruk hansker når du skifter dekk.

Skifte dekk på fremhjulet

MERK: Når du monterer det grå dekket, monterer du det slik at ventilen er vendt ut.

► Fig.49

Skifte dekk på bakhjulet

► Fig.50

► Fig.51

FEILSØKING

Inspirer utstyret selv før du bestiller reparasjon. Ikke prøv å demontere maskinen hvis du finner et problem som ikke er forklart i brukerveiledningen. Ta kontakt med et av Makitas autoriserte servicesentre, som alltid bruker reservedeler fra Makita til reparasjoner.

Unormal tilstand	Strømlampe	Årsak	Løsning
Maskinen slås ikke på.	Avslått.	De to batteriinnsettene er ikke satt inn.	Sett inn to ladede batterikassetter.
		Batteriproblem (med spenning)	Lad batteriet. Hvis ladingen ikke virker, skal batteriet skiftes ut.
		Bryteren for batterivalg er ikke i riktig stilling.	Velg riktig batteri med bryteren for batterivalg.
Maskinen slås ikke på.	Lampen blinker rødt.	Batteriets ladenivå er lavt.	Lad batteriet. Hvis ladingen ikke virker, skal batteriet skiftes ut.
		Minst ett batteri er tomt.	Fjern det tomme batteriet eller bytt det ut med et ladet batteri. I dette tilfellet blinker batterilampen helt til venstre på det tilsvarende batteriet.
	Lampen blinker grønt.	Låsenøkkelen er ikke satt inn.	Sett inn låsenøkkelen og vri den med klokken.
		Maskinen har stanset på grunn av overbelastning.	Reduser lasten.
		Fremhjulet eller bakhjulene sitter fast eller er låst.	Fjern årsaken til at hjulene er sperret.
	Lampen tennes og lyser rødt.	Maskinen har stanset på grunn av overoppheting.	La maskinen og batteriet avkjøles.
	Lampen blinker rødt og grønt etter hverandre.	Låsenøkkelen er ikke satt inn.	Sett inn låsenøkkelen og vri den med klokken.
Maskinen har påvist en unormal tilstand.		Slå av maskinen, og slå den så på igjen. Det har oppstått en funksjonsfeil i maskinen. Be om reparasjon hos et servicesenter som er godkjent av Makita.	
Lampen tennes og lyser grønt.	Spaken for nøytralt gir er ikke i opprinnelig posisjon.	Lås bremsespaken, og returner spaken for nøytralt gir til opprinnelig posisjon.	
Maskinen stopper etter litt bruk.	Lampen blinker rødt.	Batteriets ladenivå er lavt.	Lad batteriet. Hvis ladingen ikke virker, skal batteriet skiftes ut.
Kjørehastigheten til maskinen øker ikke.	Lampen tennes og lyser grønt.	Tømmeenheten er ikke satt helt tilbake, eller er ikke låst.	Sett tømmeenheten helt tilbake, og forsikre deg om at den er låst.

Feilsøking hvis maskinen stopper

⚠ ADVARSEL: Med mindre det er absolutt nødvendig skal du aldri deaktivere støttebremsen på maskinen med spaken for nøytralt gir. Når støttebremsen på maskinen deaktiveres, kan det hende at maskinen beveger seg utilsiktet, noe som kan føre til en ulykke eller personskader.

⚠ ADVARSEL: Sørg for å returnere spaken for nøytralt gir til opprinnelig posisjon etter at du drar spaken utover.

Hvis maskinen ikke kan flyttes når batteriene går tomme for strøm, eller det har oppstått en feil på maskinen, kan du flytte maskinen manuelt ved å trekke nøytralgirspaken utover for å deaktivere støttebremsen.

1. Lås bremsespaken.
2. Ta alle gjenstander ut av maskinen.

⚠ FORSIKTIG: Forviss deg om at du har tatt alle gjenstander ut av maskinen. Maskinen kan utilsiktet begynne å bevege seg hvis det er igjen noen gjenstander på den.

3. Hvis maskinen befinner seg i en bakke, må du løsne bremsespaken og plassere maskinen slik at bremsespaken befinner seg på oversiden og maskinen står parallelt med bakken. Lås bremsespaken.

► Fig.52

4. Forsikre deg om at maskinen ikke kan bevege seg, og trekk nøytralgirspaken utover.

► Fig.53: 1. Nøytralt gir

5. Løsne bremsespaken og flytt maskinen manuelt til et trygt sted. Siden støttebremsen er deaktivert, må du flytte maskinen forsiktig med bremsespaken, så hastigheten ikke øker.

6. Etter at du har flyttet maskinen til et trygt sted, må du låse bremsespaken.

7. Sett nøytralgirspaken tilbake til dens opprinnelige stilling. Forsikre deg om at nøytralgirspaken er satt helt tilbake på plass, som vist på figuren.

► Fig.54: 1. Nøytralt gir

VALGFRITT TILBEHØR

⚠ FORSIKTIG: Det anbefales at du bruker dette tilbehøret eller verktøyet sammen med Makita-maskinen som er spesifisert i denne håndboken. Bruk av annet tilbehør eller verktøy kan forårsake personskader. Tilbehør og verktøy må kun brukes til det formålet det er beregnet på.

⚠ FORSIKTIG: Bruk kun Makita-tilleggsutstyret og -tilbehøret som er beregnet på maskinen. Hvis du bruker andre typer tilleggsutstyr eller tilbehør, kan det oppstå alvorlige personskader.

Ta kontakt med ditt lokale Makita-servicesenter hvis du trenger mer informasjon om dette tilbehøret.

- Lasteplan
- Skål
- Fremre dekk (svart)
- Fremre dekk (grått)
- Bakdekk (grått)
- Makita originalbatteri og lader

MERK: Enkelte elementer i listen kan være inkludert som standardtilbehør i verktøypakken. Elementene kan variere fra land til land.

TEKNISET TIEDOT

Malli:	DCU602	
Mitat (P x L x K)	Kaukalon asennuksen jälkeen	1 480 mm x 730 mm x 820 - 1 030 mm
	Kannattimen asennuksen jälkeen	1 450–1 600 mm x 730–1 080 mm x 820–1 030 mm
Ajonopeus	Eteenpäin	5,0 / 3,5 / 1,5 km/h
	Peruutus	1,0 km/h
Maksimikantavuus	Tasaisella maalla	300 kg
	Rinteessä (3 °–12 °)	180 kg
Suurin nousukapasiteetti	12°:ssa	
Pienin kääntösäde*	1 150 mm	
Jarru	Käsijarru ja apujarru	
Rengas	Etupyörä	Ilmarengas
	Takapyörä	Ilmarengas
Nimellisjännite	DC 36 V	
Nettopaino	Kaukalon asennuksen jälkeen	145 - 147 kg
	Kannattimen asennuksen jälkeen	141 - 143 kg
Suojausluokka	IPX4	

*: Ulkohalkaisija käännyttäessä etupyörä akselina.

- Jatkuvasta tutkimus- ja kehitystyöstämme johtuen esitetyt tekniset tiedot saattavat muuttua ilman erillistä ilmoitusta.
- Tekniset tiedot voivat vaihdella maittain.
- Paino voi olla erilainen lisävarusteista sekä akusta johtuen. EPTA-menetellytavan 01/2014 mukaisesti, taulukossa on kuvattu kevyin ja painavin laiteyhdistelmä.

Käytettävä akkupaketti ja laturi

Akkupaketti	BL1815N / BL1820B / BL1830B / BL1840B / BL1850B / BL1860B
Laturi	DC18RC / DC18RD / DC18RE / DC18SD / DC18SE / DC18SF / DC18SH / DC18WC

- Tiettyjä yläpuolella kuvattuja akkuja ja latureita ei ehkä ole saatavana asuinalueestasi johtuen.

VAROITUS: Käytä vain edellä eriteltyjä akkupaketteja ja latureita. Muiden akkupakettien ja laturien käyttäminen voi aiheuttaa loukkaantumisen ja/tai tulipalon.

VAROITUS: Älä koskaan käytä tämän tuotteen kanssa kannettavaa tehoyksikköä PDC1200 tai PDC01. Niiden käyttäminen yhdessä voi johtaa henkilövammoihin tai toimintahäiriöihin.

Symbolit

Laitteessa on mahdollisesti käytetty seuraavia symboleja. Opettele niiden merkitys ennen käyttöä.



Lue käyttöohje.



Älä muuta suuntaa rinteessä.



Tätä laitetta ei saa käyttää yleisillä teillä.



Lukitse jarru ja tyhjennysyksikkö ennen kuorman kuormaamista tai tyhjentämistä.



Älä kuormaa tai tyhjennä kuormaa rinteessä.



Älä käytä laitetta ihmisten kuljettamiseen.



Älä tyhjennä kuormaa rinteessä. Lukitse tyhjennysyksikkö tyhjennyksen jälkeen.



Sijoita kuorma tasaisesti kaukaloon tai kuljetusalustalle. Älä sijoita kuormaa epätasaisesti tai vain etupuolelle.



Puristumis- ja puserumisvaara. Pidä kädet loitolla käytön aikana. Älä laita käsiä tai kehon osia liikkuviin osiin.



Maksimikantavuus: 300 kg tasaisella maalla ja 180 kg rinteessä (enintään 12°).



Älä katso suoraan lampuihin.



Älä pese laitetta painepesurilla.



Pidä sivulliset etäällä laitteesta käytön aikana.



Älä käytä laitetta epätasaisilla pinnoilla.



Älä käytä laitetta, jos kaukalo tai kuljetusalusta ei ole palannut kokonaan.



Irrota kyödet ennen kuorman tyhjentämistä.



Käytä aina luistamattomia turvajalkineita.



Lukitse jarru ennen vapaavaihtivivun vetämistä ulos.



Lukitse jarru vapaavaihtivivun palauttamisen jälkeen.



Ilmanpaine: eturengas 280 kPa ja takarengas 525 kPa.



Varmista, että lukitusvipu on lukittu.



Avaa tyhjennysyksikön lukitus kääntämällä lukitusvipua kohti laitteen etuosaa.



Lukitse jarruvipu, kun äänimerkki kuuluu.



Lukitse jarruvipu, kun vapautat liipaisinkytkimen.



Keskeytä äänimerkki vapauttamalla liipaisinkytkin ja vetämällä jarruvipua.



Ni-MH
Li-ion

Koskee vain EU-maita
Käytetyillä sähkö- ja elektroniikkalaitteilla, paristoilla ja akuilla voi olla negatiivisia ympäristö- ja terveysvaikutuksia niissä käytettyjen haitallisten osien takia.

Älä hävitä sähkö- ja elektroniikkalaitteita tai akkuja kotitalousjätteen mukana!

Vanhoja sähkö- ja elektroniikkalaitteita, paristoja ja akkuja koskevan EU-direktiivin ja sen perusteella laadittujen kansallisten lakien mukaan käytetyt sähkö- ja elektroniikkalaitteet, paristot ja akut on kierrätettävä toimittamalla ne erilliseen, ympäristönsuojelusäädösten mukaisesti toimivaan kierrätyspisteeseen. Tämä on ilmaista laitteesta olevalla ylivedetyn roska-astian symbolilla.



EU:n ulkona käytettävien laitteiden melupäästöjä koskevan direktiivin mukainen taattu äänitehotaso.

Australian Uuden Etelä-Walesin osavaltion melutasolainsäädännön mukainen äänitehotaso

Käyttötarkoitus

Laitte on tarkoitettu esineiden kuormaamiseen ja kuljetamiseen akkuavusteisesti.

Melutaso

Tyypillinen A-painotettu melutaso EN62841-1-standardin ja EN12053-standardin soveltuvien osien mukaisesti:

Äänenpainetaso (L_{pA}): 70 dB (A) tai vähemmän
Virhемarginaali (K): 4 dB (A)

Työskentelyn aikana melutaso voi ylittää 80 dB (A).

HUOMAA: Ilmoitetut melutasoarvot on mitattu standarditestausten mukaisesti ja niiden avulla voidaan vertailla työkaluja keskenään.

HUOMAA: Ilmoitettuja melutasoarvoja voidaan käyttää myös altistumisen alustavaan arviointiin.

VAROITUS: Käytä kuulosuojaimia.

VAROITUS: Sähkötyökalun käytön aikana mitattu melutasoarvo voi poiketa ilmoitetuista arvoista laitteen käyttötavan ja erityisesti käsiteltävän työkalun mukaan.

VAROITUS: Selvitä käyttäjän suojaamiseksi tarvittavat varoimet todellisissa käyttöolosuhteissa tapahtuvan arvioidun altistumisen mukaisesti (ottaen huomioon käyttäjän kokonaisarvossa, myös jaksot, joiden aikana laite on sammutettuna tai käy tyhjäkäynnillä).

Tärinä

Kokonaistärinä (kolmen akselin vektorien summa) määrytyy standardin EN62841-1 mukaan:
Työtila: käyttö ilman kuormitusta
Tärinäpäästö (a_h): 2,5 m/s² tai alaisempi
Virhemarginaali (K): 1,5 m/s²

HUOMAA: Ilmoitetut kokonaistärinäarvot on mitattu standarditestausmenetelmän mukaisesti ja niiden avulla voidaan vertailla työkaluja keskenään.

HUOMAA: Ilmoitettuja kokonaistärinäarvoja voidaan käyttää myös altistumisen alustavaan arviointiin.

VAROITUS: Sähkötyökalun käytön aikana mitattu todellinen tärinäpäästöarvo voi poiketa ilmoitetuista arvoista laitteen käyttötavan ja erityisesti käsiteltävän työkalupaleen mukaan.

VAROITUS: Selvitä käyttäjän suojaamiseksi tarvittavat varoimet todellisissa käyttöolosuhteissa tapahtuvan arvioitun altistumisen mukaisesti (ottaen huomioon käyttöjakso kokonaisuudessaan, myös jaksot, joiden aikana laite on sammutettuna tai käy tyhjäkäynnillä).

Vaatumustenmukaisuusvaatimukset

Koskee vain Euroopan maita

Vaatumustenmukaisuusvaatimukset on liitetty tähän käyttöoppaaseen liitteeksi A.

TURVAVAROITUKSET

Sähkötyökalujen käyttöä koskevat yleiset varoitukset

VAROITUS Tutustu kaikkiin tämän sähkötyökalun mukana toimitettuihin turvavaroituksiin, ohjeisiin, kuviin ja teknisiin tietoihin. Seuraavassa esitettyjen ohjeiden noudattamatta jättäminen voi aiheuttaa sähköiskun, tulipalon ja/tai vakavan vamman.

Säilytä varoitukset ja ohjeet tulevaa käyttöä varten.

Varoituksissa käytettävällä termillä "sähkötyökalu" tarkoitetaan joko verkkovirtaa käyttävää (johdollista) työkalua tai akkukäyttöistä (johdotonta) työkalua.

Akkukäyttöistä työntökärryä koskevat turvallisuusvaroitukset

- Käytä laitetta käyttäessäsi aina luistamattomia turvajalkineita.** Luistamattomat turvakärjellä varustetut turvasaappaat ja -kengät vähentävät tapaturmavaaraa.
- Tarkasta kulutie ennen esineiden/materiaalien kuljettamista.** Tutustu kulutiehen ja varmista, että se on riittävän leveä laitteen kuljettamiseksi kuormattuna, koska tämä ehkäisee laitehallinnan menettämisen.

- Ole äärimmäisen varovainen liukkaalla, upotavalla ja epävakaalla alustalla.** Märät ja liukkaat pinnat, kuten ruohikko, lumi tai jää sekä upottava ja epävakaasta maasto, kuten hiekka- tai sorapinnat voivat johtaa laitteen pidon menettämiseen ja vaikeuttaa ohjausta, jarrutusta ja vakautta.
- Älä käytä laitetta erittäin jyrkissä rinteissä.** Tämä vähentää hallinnan menettämisen, luistamisen ja putoamisen vaaraa, joka voi johtaa henkilövahinkoon. Suositeltua maksimikulmaa ja sivukaltevuutta suuremmat kaltevuudet lisäävät epävakautta ja vaikuttavat kykyyn pysähtyä turvallisesti.
- Työkenneltäessä rinteissä, säilytä hyvä tasapaino, kulje rinteiden poikki, ei koskaan ylös tai alas ja ole erittäin varovainen vaihtaessasi suuntaa.** Tämä vähentää hallinnan menettämisen, luistamisen ja putoamisen vaaraa, joka voi johtaa henkilövahinkoon.
- Käytä aina kun mahdollista tasaisia alueita pysähtymiseen, kuormaamiseen ja purkamiseen ja älä koskaan jätä laitetta ilman valvontaa rinteeseen.** Laite on epävakaampi rinteessä kuin tasaisella alustalla.
- Jos laite jätetään ilman valvontaa, kytke pysäköintijarru laitteen ollessa turvallisella pysäytysalueella.** Pysäköintijarru estää etupyörän tahattoman liikkeen ja voi parantaa vakautta.
- Varmista, että rampit ovat puhtaat, vahvat ja turvalliset.** Tapaturmavaaran rajoittamiseksi, kaikkien ramppien on oltava puhtaat roskista ja riittävän vahvoja kestämään niiden päällä liikuttavia kuormia. Niissä on oltava riittävä tuenta alapuolella ja molemmilla laidoilla joustamisen ja sivuttaisliikkeen estämiseksi kuormattuna. Ramppien on oltava riittävän leveitä turvallisen kulkemisen varmistamiseksi, kuormien kuljettamisessa niiden yli.
- Varmista, että kaikki lukitusruuvit on kiristetty ennen käyttöä.** Lukitusruuvien takapyörissä ja avoimen kaukalon etu- ja sivuseinillä on oltava kiinnitetty, näiden laitteiden säädettävien osien tahattoman liikkumisen estämiseksi.
- Älä käytä laitetta ylikuormattuna.** Varmista, että laitteen kapasiteetti on riittävä kuljetettavalle esineelle tai materiaalille. Ylikuorma tekee koneen hallinnasta ja pysäyttämisestä vaikeaa, pidentää pysähdysmatkaa ja -aikaa ja lisää epävakaan vaaraa.
- Älä käytä laitetta ylikorkealla kuormalla.** Materiaalin pinoaminen kaukalon reunan yli voi johtaa laitteen tasapainon ja hallinnan menettämiseen.
- Käytä säiliöitä ja sidontanauhoja kuormien sitomiseen.** Löysät ja/tai epävakaat kuormat liikkuvat helposti ja voivat johtaa tasapainon ja hallinnan menettämiseen.
- Pidä aina tukeva ote kahvoista.** Hallinnan menettäminen kasvattaa tapaturmavaaran mahdollisuutta.
- Poista turva-avain, kun laitetta ei käytetä.** Turva-avain estää lasten tai kouluttamattomien tai valtuuttamattomien henkilöiden laitteen käytön virta kytkettynä. Sähkövirtaa ei voida kytkeä päälle ilman avainta.

15. Tätä laitetta ei saa käyttää yleisillä teillä. Työntökärryjen käyttäminen yleisillä teillä on lain vastaista ja voi johtaa viranomaistoiimiin sekä aiheuttaa henkilövammoja.
16. Käytä kestäväää ja luistamatonta levyä ja irtoamisen estävää toimintoa tämän laitteen lastaamiseen ja/tai purkamiseen kuljetusta varten, tai laitteen siirtämiseen eri tasojen välillä. Varmista, että levyä kallistus ei ylitä 12°, ja että käytät laitetta hitaasti ja varovaisesti. Epävakaa ja nopea toiminta voi aiheuttaa kaatumisen ja/tai putoamisen.
17. Älä pura, korjaa tai muuntele tätä laitetta.

Valmistelu

1. Varmista ennen laitteen käyttämistä, että sen ympärillä ei ole ihmisiä.
2. Suorita ennen laitteen käyttämistä tarkastukset huolto-ohjeiden mukaisesti.

Käyttö

1. Seiso laitteen takana ja pidä kahvoista tukevasti kiinni molemmiin käsiin laitteen käytön aikana.
2. Älä käytä laitetta ollessasi sen päällä.
3. Älä kuljeta ketään laitteen päällä.
4. Kun laitetta peruutetaan ja kävellään taaksepäin, katso taaksesi, katso, mihin astut, ja varo liukastumista tai kompastumista.
5. Älä käytä laitetta näkyvyyden ollessa heikko, koska voit osua esteisiin.
6. Kun käytät laitetta epätasaisessa maastossa tai ylität tien korkeuseroja, vähennä nopeutta ja ole varovainen.
7. Laitteen käytön aikana vältä pehmeitä alustoja kaatumisen välttämiseksi alustan mahdollisesti pettäessä.
8. Älä käytä konetta rinteissä, joiden kaltevuus on yli 12°.
9. Jos huomaat epätavallisuuksia, pysäytä laite tasaiselle alustalle. Lukitse jarruvipu ja kytke virta pois päältä ennen laitteen tarkastamista.
10. Varmista ennen laitteen käyttöä, että tyhjenysyksikön kahva on vedetty täysin alas ja lukittu kunnolla. Jos lukitus on puutteellinen, voi se johtaa tapaturmaan tai henkilövammaan kuljetusalustan tai kaukalon kallistuksessa ja esineiden pudotessa, kun kuljetaan alamäkeen.
11. Kun käytät laitetta seinien lähellä, varo, etteivät kätesi jää kahvan ja seinän väliin.
12. Älä käytä laitetta huonoissa sääolosuhteissa, varsinkaan ukkosella salamaniskun vaaran takia. Näin voit pienentää salamaniskun riskiä.
13. Älä kosketa metalliosia käytön aikana tai sen jälkeen, sillä ne voivat tulla riittävän kuumiksi aiheuttaakseen palovammoja auringonvalon takia.
14. Varo, etteivät johdot juutu kuormaan tai esteisiin.
15. Kun ylität puusiltaa tms., varmista, että tuotteen, kantavuuden ja käyttäjän yhteenlaskettu paino ei ylitä sillan painorajoitusta, ja ylitä siltä varovasti tasaisella nopeudella.

16. Käytä käsineitä, kun käytät laitetta ympäristössä, jonka lämpötila on alhainen. Metalliosien koskettaminen paljain käsin voi saada kädet tarttumaan kiinni.
17. Jos kulkusuunnassa on ihmisiä tai esteitä, väistä niitä etukäteen.
18. Älä kauho kuormaa suoraan kuljetusalustalla tai kaukalolla. Se voi vaurioittaa laitetta ja aiheuttaa onnettomuuden.
19. Kun käytät laitetta mutaisessa maastossa, mässä rinteessä tai liukkaassa paikassa, kiinnitä erityistä huomiota hyvän tasapainon säilyttämiseen.
20. Älä upota laitetta lumikokoihin.
21. Kun poistut koneen luokki työskenkelyn aikana, palauta tyhjennysyksikkö täysin alkuperäiseen asentoonsa, lukitse jarruvipu ja irrota lukitusavain.
22. Älä jätä konetta ilman valvontaa, kun kuljetusalustalla tai kaukalossa on kuormaa.

Käyttö rinteissä

1. Älä kulje rinteiden poikki.
2. Pysäytä ennen alamäkeä ja muista alentaa nopeutta ja toimia varovasti.
3. Jos nopeutta on liikaa alamäkeen mentäessä, annetaan äänimerkki. Hidasta tällöin käyttämällä jarrua.
4. Ole varovainen laitteen käynnistämässä tai pysäyttämässä rinteessä.
5. Koska kuormat ovat epävakaita rinteissä, kiinnitä kuorma kunnolla köysillä.
6. Koska laite muuttuu epävakaaaksi tielosuh-teista johtuen, pidä kuorma mahdollisimman pienenä.
7. Koska näkyvyys heikkenee rinteessä, pidä kuorman korkeus minimissä.
8. Älä koskaan pysäytä laitetta rinteeseen. Pysäytä laite tasaiselle alustalle, lukitse jarruvipu ja kytke sitten virta pois päältä.
9. Älä muuta suuntaa tai nopeustilaa nopeasti jyrkillä rinteillä.
10. Älä vapauta liipaisinkytkintä ylämäessä. Kone voi vaihtaa peruutustilaan ja aiheuttaa tapaturman.
11. Varmista, että akun jäljellä oleva varaus on riittävä käyttöön rinteessä. Jos akkuvaraus ei ole riittävä, lataa tai vaihda akku ladattuun.
12. Kun käynnistät laitteen rinteessä, älä laita jalkaa takapöydän taakse, sillä laite liikkuu muutaman senttimetrin taaksepäin.

Kuormaus

1. Älä ylikuormaa. Noudata käyttöohjeen ohjeita ja kuormausrajoituksia kuormauksen yhteydessä.
2. Mitä suurempi kuorma, sitä vaikeampi laitetta on hallita; pidä kuorma alueella, joka ei haittaa käyttöä.
3. Kiinnitä kuorma kunnolla köysillä.
4. Sijoita kuorma kuljetusalustan tai kaukalon sisälle. Jos kuorma työntyy kuljetusalustan tai kaukalon ulkopuolelle, voi se johtaa putoavista esineistä tai esteisiin osumisesta johtuviin tapaturmiin.

5. **Varmista, että kuorma on silmien tason alapuolella.** Jos kuorma on liian korkea, on se vaarallinen näkyvyyden heikentymisestä johtuen. Olemassa on myös kaatumisen ja tapaturman vaara, koska kuorma on todennäköisesti epätasapainossa.
6. **Sijoita kuorma kuljetusalustalle tai kaukaloon tasaisesti.** Jos kuorma asetetaan epätasaisesti, voi se johtaa kaatumisen ja tapaturman vaaraan, koska kuorma on todennäköisesti epätasapainossa.
7. **Varmista ennen kuormaamista tai laitteen käyttöä, että tyhjennysyksikön kahva on vedetty täysin alas ja lukittu kunnolla.**
8. **Kuormaa raskaat esineet ensin tasapainon säilyttämiseksi.**
9. **Älä jatka etu- ja sivukaiteita jyrkissä rinteissä.** Jatka sivukaiteet kun kevyitä esineitä on kuormattu.
10. **Kun etu- ja sivukaiteet jatketaan, älä jatka niitä rajoituksen yli.** Jatka sivukaiteet niin, että oikea ja vasen laita on saman pituinen ja kuormaa kuorma tasaisesti.
11. **Kuormaa ja pura kuorma tasaisella alustalla.** Älä koskaan kuormaa tai tyhjennä kuormaa rinteessä.
12. **Kun kuljetusalustaa tai kaukaloa nostetaan tai kallistetaan, pidä kahvoista tukevasti ja seisolevassa asennossa.**

Laitteen kuljettaminen

1. **Käytä tikaskiskoja, jotka ovat vähintään 4 kertaa kuorma-auton lavan korkeus, lavalle sopivien kiinnikkeiden kanssa, joilla on luistamaton pinta ja riittävä leveys ja jotka kestävät laitteen ja käyttäjän painon.** Lue tikaskiskojen käyttöopas huolellisesti ennen käyttöä.
2. **Poista kaikki esineet laitteesta ennen sen lastaamista ja poista kura ja muut roskat renkaista.** Asenna tikaskiskot tasaiselle ja vakaalle pinnalle.
3. **Varmista ennen laitteen lastaamista ja purkamista, että sen ja tikaskiskojen ympärillä ei ole ihmisiä.** Lastaa tai pura laite alhaisella nopeudella ja huolehdi siitä, että laite ei putoa tikaskiskoilta ja että et lyö päätäsi kuorma-auton kattoon. Ole erittäin varovainen, kun lastaat tai purat laitetta takaperin.
4. **Kun kuljetat laitetta, lukitse jarruvipu, kytke virta pois päältä, irrota akut ja lukitusavain ja kiinnitä laite kunnolla.**

Kunnossapito ja säilytys

1. **Ennen varastointia tai tarkastuksen tai huollon suorittamista muista aina pysäyttää laite tasaiselle alustalle, lukita jarruvipu, sammuttaa laite ja irrottaa lukitusavain ja akkupaketit.**
2. **Älä jätä laitetta ulos sateeseen ja valvomatta.**
3. **Kun varastoi laitteen, vältä sijoittamista sitä paikkaan, jossa se altistuu suoralle auringonpaisteelle, sateelle, kuumuudelle tai kosteudelle.**
4. **Koneessa on hydrauliyksikkö tyhjennysyksikön alla tyhjennysyksikön omaamattista kallistamista varten.** Älä muuntele hydrauliyksikköä äläkä löysää sen kiinnityspultteja tai varoventtiilin säätöruuveja. Se on hyvin vaarallista, sillä seurauksena voi olla tapaturmia tai toimintahäiriöitä.

Akkukäyttöisen työkalun käyttö ja hoito

1. **Lataa akkua vain valmistajan määrittämällä laturilla.** Tietyille akkupaketeille sopiva laturi voi aiheuttaa tulipalovaaran, jos sitä käytetään muuntyyppisen akkupaketin yhteydessä.
2. **Käytä sähkötyökaluja vain määritysten mukaisten akkujen kanssa.** Muuntyyppisten akkujen käyttäminen voi aiheuttaa loukkaantumisen tai tulipalovaaran.
3. **Kun akku ei ole käytössä, säilytä se erillään metallisineistä, kuten paperiliittimistä, kolikoista, avaimista, nautoista, ruuveista ja muista pienistä metallisineistä, jotka voivat yhdistää akun navat.** Akun napojen oikosulkeminen voi aiheuttaa palovamman tai tulipalon.
4. **Akusta voi vuotaa nestettä, jos sitä käsitellään väärin.** Vältä kosketusta. Jos nestettä pääsee iholle vahingossa, huuhtele iho vedellä. Jos nestettä pääsee silmiin, hakeudu lääkärin hoitoon. Ulos purkautunut akkuneeste voi ärsyttää ihoa tai aiheuttaa palovammoja.
5. **Älä käytä viallista tai muunneltua akkua tai työkalua.** Vialliset tai muunnellut akut voivat toimia odottamattomasti aiheuttamalla tulipalo-, räjähdys- tai tapaturmavaaran.
6. **Älä altista akkua tai työkalua tulelle tai äärimmäisille lämpötiloille.** Altistus tulelle tai yli 130 °C lämpötiloille voi aiheuttaa räjähdyksen.
7. **Noudata kaikkia latausohjeita, äläkä lataa akkua tai työkalua ohjeissa määritettyjen lämpötilarajojen ulkopuolella.** Väärin tai ohjeissa määritettyjen lämpötilarajojen ulkopuolella suoritettu lataus voi aiheuttaa akkuvaurion ja kasvattaa tapaturmavaaraa.

Sähköturvallisuus ja akku

1. **Älä hävitä akkuja polttamalla.** Akkukenko voi räjähtää. Tarkista, onko paikallisissa määräyksissä erityisiä laitetta koskevia hävitysohjeita.
2. **Älä avaa tai riko akkuja.** Akusta mahdollisesti vuotava elektrolyytti on syövyttävää ja saattaa vaurioittaa ihoa tai silmiä. Se saattaa olla myrkyllistä nieltynä.
3. **Älä lataa akkua sateessa tai kosteissa olosuhteissa.**
4. **Älä lataa akkua ulkona.**
5. **Älä käsittele laturia tai sen liitinosaa ja latausliittimiä märin käsin.**
6. **Älä vaihda akkua sateessa.**
7. **Älä kastele akun liittimiä nesteellä, kuten vedellä, äläkä upota akkua nesteeseen.** Älä jätä akkua sateeseen, äläkä lataa tai käytä akkua kosteassa tai märässä paikassa tai varastoi sitä tällaiseen paikkaan. Jos liitin kastuu tai akun sisälle pääsee nestettä, akku voi mennä oikosulkuun, mikä aiheuttaa ylikuumentumisen, tulipalon tai räjähdyksen vaaran.
8. **Kun akku on poistettu laitteesta tai laturista, kiinnitä akun suojakansi akkuun ja varastoi se kuivaan paikkaan.**
9. **Älä vaihda akkua märin käsin.**
10. **Vältä vaarallisia ympäristöjä.** Älä käytä konetta kosteissa tai märissä paikoissa äläkä altista sitä sateelle. Koneen sisään päässyt vesi lisää sähköiskun vaaraa.

11. Jos akkupaketti kastuu, valuta vesi pois sen sisältä ja kuivaa se sitten kuivalla kankaalla. Kuivaa akkupaketti kokonaan kuivassa paikassa ennen käyttöä.

SÄILYÄ NÄMÄ OHJEET.

VAROITUS: ÄLÄ anna työkalun helppokäyttöisyyden (toistuvan käytön aikaansaama) johtaa sinua väärään turvallisuuden tunteeseen niin, että laiminlyöt työkalun turvaohjeiden noudattamisen. VÄÄRINKÄYTTÖ tai tässä käyttöohjeessa ilmoitettujen turvämääräysten laiminlyönti voi aiheuttaa vakavia henkilövahinkoja.

Akkupakettia koskevia tärkeitä turvaohjeita

1. Ennen akun käyttöönottoa tutustu kaikkiin laturissa (1), akussa (2) ja akkukäyttöisessä tuotteessa (3) oleviin varoitusteksteihin.
2. Älä pura tai peukalo imuria akkupakettia. Se voi johtaa tulipaloon, ylikuumentumiseen tai räjähdykseen.
3. Jos akun toiminta-aika lyhenee merkittävästi, lopeta akun käyttö. Seurauksena voi olla ylikuumentuminen, palovammoja tai jopa räjähdys.
4. Jos akkuneustettä pääsee silmiin, huuhtele puhtaalla vedellä ja hakeudu välittömästi lääkärin hoitoon. Akkuneuste voi aiheuttaa näön menetyksen.
5. Älä oikosulje akkua.
 - (1) Älä koske akun napoihin millään sähköä johtavalla materiaalilla.
 - (2) Vältä akun oikosulkemista äläkä säilytä akkua yhdessä muiden metalliesineiden, kuten naulojen, kolikoiden ja niin edelleen kanssa.
 - (3) Älä aseta akkua alttiiksi vedelle tai sateelle.

Oikosulku voi aiheuttaa virtapiikin, ylikuumentumista, palovammoja tai laitteen rikkoutumisen.
6. Älä säilytä ja käytä työkalua ja akkupakettia paikassa, jossa lämpötila voi nousta 50 °C:een (122 °F) tai korkeammaksi.
7. Älä hävitä akkua polttamalla, vaikka se olisi pahoin vaurioitunut tai täysin loppuun kulunut. Avotuli voi aiheuttaa akun räjähtämisen.
8. Älä naulaa, leikkaa, purista, heitä tai pudota akkupakettia tai iske sitä kovia esineitä vasten. Tällaiset toimet voivat johtaa tulipaloon, ylikuumentumiseen tai räjähdykseen.
9. Älä käytä viallista akkua.
10. Sisältyviä litium-ioni-akkua koskevat vaarallisten aineiden lainsäädännön vaatimukset. Esimerkiksi kolmansien osapuolten huolintaliikkeiden tulee kaupallisissa kuljetuksissa noudattaa pakkaamista ja merkintöjä koskevia erityisvaatimuksia. Lähetettävän tuotteen valmistelu edellyttää vaarallisten aineiden asiantuntijan neuvontaa. Huomioi myös mahdollisesti yksityiskohtaisemmat kansalliset määräykset. Akun avoimet liittimet tulee suojata teipillä tai suojuksella ja pakkaaminen tulee tehdä niin, ettei akku voi liikkua pakkauksessa.

11. Kun akkupaketti on hävitettävä, poista se laitteesta ja hävitä se turvallisesti. Hävitä akku paikallisten määräysten mukaisesti.
12. Käytä akkua vain Makitan ilmoittamien tuotteiden kanssa. Akkujen asentaminen yhteensopimattomiin tuotteisiin voi aiheuttaa tulipalon, liiallisen ylikuumentumisen, räjähdyksen tai akkuneustevuotoja.
13. Jos laitetta ei käytetä pitkään aikaan, akku on poistettava laitteesta.
14. Akkupaketin lämpötila voi käytön aikana ja sen jälkeen nousta niin kuumaksi, että se voi aiheuttaa palovammoja tai lieviä palovammoja. Käsittele kuumia akkupaketteja huolellisesti.
15. Älä kosketa työkalun liittintä välittömästi käytön jälkeen, sillä se voi olla riittävän kuuma aiheuttamaan palovammoja.
16. Älä päästä lastuja, pölyä tai maata akkupaketin liittimiin, aukkoihin ja uriin. Se voi johtaa työkalun tai akkupaketin lämpenemiseen, syttymiseen, purkautumiseen tai toimintahäiriöön, mikä voi aiheuttaa palovammoja tai vammoja.
17. Ellei työkalu tue käyttöä korkeajännitelinjojen lähellä, älä käytä akkupakettia korkeajännitelinjojen lähellä. Se voi johtaa työkalun tai akkupaketin toimintahäiriöön tai rikkoutumiseen.
18. Pidä akku pois lasten ulottuvilta.

SÄILYÄ NÄMÄ OHJEET.

HUOMIO: Käytä vain alkuperäisiä Makita-akkua. Muiden kuin aitojen Makita-akkujen, tai mahdollisesti muutettujen akkujen käyttö voi johtaa akun murtumiseen ja aiheuttaa tulipaloja, henkilö- ja omaisuusvahinkoja. Se mitätöi myös Makita-työkalun ja -laturin Makita-takuun.

Vihjeitä akun käyttöön pidentämiseksi

1. Lataa akku ennen kuin se purkautuu täysin. Lopeta aina työkalun käyttö ja lataa akku, jos huomaat työkalun tehon vähenevän.
2. Älä koskaan lataa uudestaan täysin ladattua akkua. Ylilataaminen lyhentää akun käyttöikää.
3. Lataa akku huoneen lämpötilassa välillä 10 °C - 40 °C. Anna kuuman akun jäähtyä ennen lataamista.
4. Irrota akkupaketti työkalusta tai laturista, kun sitä ei käytetä.
5. Lataa akkupaketti, jos et käytä sitä pitkään aikaan (yli kuusi kuukautta).

OSIEN KUVAUS

Kun kaukalo on asennettu

► Kuva1

1	Kallistuskytkin	2	Ohjauspaneeli	3	Äänimerkkipainike	4	Liipaisinkytkin
5	Takavalo	6	Kahva	7	Akkukotelo	8	Jarruvipu
9	Takapyörä	10	Takapyörän lukko	11	Lukitusvipu	12	Tyhjennysyksikkö
13	Etupyörä	14	Etuvale	15	Kauha	-	-

Kun kuljetusalusta on asennettu

► Kuva2

1	Kallistuskytkin	2	Ohjauspaneeli	3	Äänimerkkipainike	4	Liipaisinkytkin
5	Takavalo	6	Kahva	7	Akkukotelo	8	Jarruvipu
9	Takapyörä	10	Takapyörän lukko	11	Lukitusvipu	12	Etupyörä
13	Etuvale	14	Kuljetusalusta	-	-	-	-

KOKOONPANO

▲HUOMIO: Varmista aina, että laite on sammutettu ja akkupaketit irrotettu, ennen kuin koneelle tehdään mitään toimenpiteitä.

Muista lukita jarruvipu ennen kuljetusalustan tai kaukalon asentamista tai irrottamista. Lukitse jarruvipu vetämällä ja pitämällä sitä, vetämällä sitten lukitusvipua ja vapauttamalla sitten jarruvipu samalla, kun vedät lukitusvipua.

► **Kuva3:** 1. Jarruvipu 2. Lukitusvipu

Kaukalon asentaminen ja irrottaminen

Kaukalon asentaminen

- Ota kaukalo, tuet ja etuputki pois pakkauksesta.
► **Kuva4:** 1. Kauha 2. Tuki 3. Etuputki
- Aseta etuputki tyhjennysyksikön ylä- ja alarungon väliin.
► **Kuva5:** 1. Etuputki
- Aseta tuki tyhjennysyksikköön ja kiristä sitten tilapäisesti pultit yhdessä etuputken kanssa. Asenna toinen tuki tyhjennysyksikköön samalla tavalla.
► **Kuva6:** 1. Tuki 2. Pultti
- Aseta kaukalo etuputken sekä vasemman ja oikean tuen päälle.
Aseta kumialuslevy kaukalon reiän päälle ja aseta pultti ylhäältä päin. Kiinnitä suora aluslevy ja jousialuslevy tässä järjestyksessä pulttiin ja kiristä sitten mutteri pohjasta. Kiristä loput pultit ja mutterit samalla tavalla.
► **Kuva7:** 1. Pultti 2. Kumialuslevy 3. Suora aluslevy 4. Jousialuslevy 5. Mutteri
- Kiristä vaiheessa 3 tilapäisesti kiristetyt 4 pulttia kunnolla.

Kaukalon irrottaminen

Irrota kaukalo päinvastaisessa järjestyksessä kuin se asennettiin.

Kuljetusalustan asentaminen ja irrottaminen

Lisävaruste

Kuljetusalustan asentaminen

- Ota kuljetusalusta pois pakkauksesta ja kiinnitä sivukiskot ja etukisko alakehikkoon.

► Kuva8

- Kiinnitä kiskot kiristämällä 6 siipimutteriä jousineen ja aluslevyineen.

► Kuva9: 1. Siipimutteri 2. Jousi 3. Aluslevy

- Aseta kuljetusalusta tyhjennysyksikön päälle.

Aseta pultti ylhäältä. Kiinnitä suora aluslevy ja jousialuslevy tässä järjestyksessä pulttiin ja kiristä sitten mutteri pohjasta. Kiristä loput pultit ja mutterit samalla tavalla.

► Kuva10: 1. Pultti 2. Suora aluslevy 3. Jousialuslevy 4. Mutteri

Kuljetusalustan irrottaminen

Irrota kuljetusalusta päinvastaisessa järjestyksessä kuin se asennettiin.

TOIMINTOJEN KUVAUS

⚠️HUOMIO: Varmista aina ennen säätöjä ja tarkastuksia, että kone on sammutettu ja akkupaketti irrotettu.

Akun asentaminen tai irrottaminen

⚠️HUOMIO: Sammuta laite ja lukitse jarruvipu aina ennen akkupaketin asentamista tai irrottamista.

⚠️HUOMIO: Työnnä akku aina pohjaan asti, niin että punainen ilmaisin ei enää näy. Jos akku ei ole kunnolla paikallaan, se voi pudota koneesta ja aiheuttaa vammoja joko sinulle tai sivullisille.

⚠️HUOMIO: Älä käytä voimaa akun asennuksessa. Jos akku ei liu'uta paikalleen helposti, se on väärässä asennossa.

⚠️HUOMIO: Älä käytä korkean lämpötilan akkua. Jos korkean lämpötilan akkua käytetään, laite pysähtyy automaattisesti ennen lyhyen äänimerkin antamista ja voi aiheuttaa tapaturman.

⚠️HUOMIO: Varo jättämästä sormiasi väliin avatessasi tai sulkieksasi akun suojuksen.

HUOMAUTUS: Varmista ennen käyttöä, että akun suojus on lukittu. Muuten muta, hiekka tai vesi voisi vaurioittaa tuotetta tai akkua.

Akun asentaminen

1. Vedä lukitusvipu ylös ja avaa akkukotelon kansi.
▶ **Kuva11:** 1. Suoja 2. Lukitusvipu
2. Kohdista akkupaketin kieli akkukotelon koloon ja liu'uta sitten akkupakettia, kunnes se lukkiutuu paikalleen vaimeasti napsahtaen.
▶ **Kuva12:** 1. Akkupaketti
3. Aseta lukitusavain kuvan mukaisesti paikalleen niin pitkälle kun sen menee ja käännä sitä myötäpäivään.
▶ **Kuva13:** 1. Lukitusavain

HUOMAA: Aseta lukitusavain kunnolla, jotta voit kääntää sitä.

4. Sulje akkukotelon kansi.
▶ **Kuva14:** 1. Suoja

Akun poistaminen

1. Vedä lukitusvipu ylös ja avaa akkukotelon kansi.
2. Irrota akku painamalla akun etupuolella olevaa painiketta ja vetämällä akku ulos koneesta.
▶ **Kuva15:** 1. Painike
3. Käännä lukitusavainta vastapäivään ja vedä se pois.
4. Sulje akkukotelon kansi.

Laitteen/akun suojausjärjestelmä

Laite on varustettu laitteen/akun suojausjärjestelmällä. Tämä järjestelmä pidentää laitteen ja akun käyttöikää katkaisemalla automaattisesti moottorin virran. Laite pysähtyy automaattisesti kesken käytön, jos laitteessa tai akkupaketissa ilmenee jokin seuraavista tilanteista. Lyhyt tai pitkä äänimerkki kuuluu, ennen kuin laite pysähtyy automaattisesti. Akkuilmaisimet ja ohjauspaneelin valot vilkkuvat, kun äänimerkki kuuluu.

HUOMAA: Keskeytä äänimerkki vapauttamalla liipaisinkytkin ja vetämällä jarruvipua.

Ylikuormitussuoja

Kun laitetta/akkua käytetään tavalla, joka saa sen kuluttamaan epätavallisen suuren määrän virtaa, laite pysähtyy automaattisesti ja päävirran merkivalo vilkkuu vihreänä. Katkaise tässä tilanteessa laitteen virta ja lopeta ylikuormitustilan aiheuttanut käyttö esim. pienentämällä kuormaa. Käynnistä sitten laite uudelleen kytkemällä siihen virta.

Ylikuumentumissuoja

Laitteen ylikuumentuessa se pysähtyy automaattisesti ja päävirran merkivalo syttyy punaisena. Anna tällöin laitteen ja akun jäähtyä, ennen kuin kytket virran uudelleen päälle.

Ylipurkautumissuoja

Jos akkukapasiteetti ei ole riittävä, päävirran merkivalo ja vastaavan akun merkivalo vilkkuvat punaisina. Vaihda tällöin akkupaketit keskenään, vaihda akkupaketit täyteen ladattuihin tai poista akkupaketit laitteesta ja lataa ne.

HUOMAA: Jos akkupaketti on kuumentunut liikaa, päävirran merkivalo vilkkuu punaisena.

Suojaus muilta haitallisilta tapahtumilta

HUOMAUTUS: Päävirran merkivalo vilkkuu vuorotellen vihreänä ja punaisena, kun laitteessa tapahtuu jotain poikkeavaa. Katso siinä tapauksessa vianmääritysohjeita.

Suojausjärjestelmä on suunniteltu suojaamaan muilta tapahtumilta, jotka voisivat vahingoittaa konetta, ja pysäyttämään kone automaattisesti tällaisissa tapauksissa. Kun kone tai sen toiminta on pysähtynyt tilapäisesti tai se on pysähtynyt, poista pysäytyksen syyt seuraavien vaiheiden mukaisesti.

1. Käynnistä kone uudelleen sammuttamalla se ja kytkemällä se sitten uudelleen päälle.
2. Lataa akut tai vaihda ne ladattuihin akkuihin.
3. Anna koneen ja akkujen jäähtyä.

HUOMAUTUS: Jos korjaustoimenpidettä ei löydy tai kone pysähtyy jostakin muusta syystä kuin yllä ilmoitetuista, katso vianmääritysohjeita.

Akun jäljellä olevan varaustason ilmaisin

⚠️HUOMIO: Muista sammuttaa laite ennen akun varaustilan tarkistamista tai akkupaketien vaihtamista.

⚠️HUOMIO: Kun akun varaus laskee alhaiseksi, kuuluu lyhyt äänimerkki. Lukitse tällöin jarruvipu ja vaihda sitten akkupaketit täyteen ladattuihin tai lataa akkupaketit. Jos laitteen käyttämistä jatketaan akun varauksen ollessa alhainen ja jäljellä oleva akkukapasiteetti loppuu, kuuluu pitkä äänimerkki ja laite pysähtyy automaattisesti. Tämä voi aiheuttaa onnettomuuden ja vammoja.









⚠️HUOMIO: Jos äänimerkki kuuluu rinteessä käytettäessä, siirrä laite turvalliseen paikkaan, lukitse jarruvipu ja vaihda ladatut akkupaketit tai lataa akkupaketit.

⚠️HUOMIO: Jos kuorma on suuri ja äänimerkki kuuluu rinteessä käytettäessä, lukitse jarruvipu, huolehdi turvallisuudesta ja vaihda ladatut akkupaketit. Siirrä laite turvalliseen paikkaan ja lukitse jarruvipu. Vähennä kuormaa ennen laitteen käyttämistä uudelleen. Katso lisätietoja vianmääritysohjeista.

Akun varaustason tarkistaminen akkukotelosta

► **Kuva16:** 1. Akun merkkivalo 2. Tarkistuspainike

Painamalla tarkistuspainiketta saat näkyviin akun varaustason. Kumpikin akun ilmaisin vastaa yhtä akkua.

Akun tilan merkkivalo			Akussa jäljellä oleva varaus
 Päällä	 Viikkuu	 Pois päältä	
			50 % – 100 %
			20 % – 50 %
			0 % – 20 %
			Tyhjä
			Akkua ei asennettu

HUOMAA: Jos jatkat liipaisinkytkimen vetämistä, vaikka kuulet lyhyen äänimerkin, laite pysähtyy automaattisesti. Kun laite on pysähtynyt automaattisesti, äänimerkki jatkuu ja apujarru kytkeytyy päälle. Voit keskeyttää äänimerkin ja vapauttaa apujarrun vapauttamalla liipaisinkytkimen ja vetämällä jarruvipua. Älä työnnä laitetta väkisin vapauttamatta apujarrua.

HUOMAA: Voit tarkastaa jäljellä olevan akun kapasiteetin, vaikka lukitusavain ei ole paikallaan.





















HUOMAA: Jäljellä olevan akkukapasiteetin merkkivalot ovat vain viitteellisiä. Todellinen akkukapasiteetti saattaa vaihdella käyttöolosuhteiden mukaan.

Akun varaustason tarkistaminen akkupaketista

Vain akkupaketeille ilmaisimella

Painamalla tarkistuspainiketta saat näkyviin akun jäljellä olevan varauksen. Merkkivalot palavat muutaman sekunnin ajan.

► **Kuva17:** 1. Merkkivalot 2. Tarkistuspainike

Merkkivalot			Akussa jäljellä oleva varaus
 Pala	 Pois päältä	 Viikkuu	
			75% - 100%
			50% - 75%
			25% - 50%
			0% - 25%
			Lataa akku.
			Akussa on saattanut olla toimintahäiriö.

HUOMAA: Ilmoitettu varaustaso voi erota hieman todellisesta varaustasosta sen mukaan, millaisissa oloissa ja missä lämpötilassa laitetta käytetään.

HUOMAA: Ensimmäinen (vasemmanpuoleisin) merkkivalo vilkkuu, kun akun suojausjärjestelmä on toiminnassa.

Akun vaihtaminen

► **Kuva18:** 1. Akun valintakytkin

Laitte käyttä 2 akkupakettia kerrallaan. Laitteessa voi olla asennettuna samanaikaisesti 4 akkupakettia. Valitse työssä käytettävät akkupaketit ennen laitteen käyttöä akun valintakytkintä kääntämällä.

HUOMAUTUS: Jos akkupaketin tila on seuraava, laite ei toimi, vaikka akku vaihdettaisiin akun valintakytkimellä.

- Vähintään yhden akkupaketin jäljellä oleva kapasiteetti on tyhjä.
- Vähintään yksi akkupaketti on ylikuumentunut.

Irrota tässä tapauksessa tyhjä tai ylikuumentunut akkupaketti tai vaihda se ladattuun.

HUOMAA: Jos koneeseen on asennettu vain 2 akkupakettia, muista valita asennetut akkupaketit akun valintakytkimellä.

Ohjauspaneeli

⚠HUOMIO: Lukitse aina jarruvipu ja sammuta laite, kun laitetta ei käytetä.

Virtapainike

► **Kuva19:** 1. Päävirran merkkivalo 2. Virtapainike

Kun haluat käynnistää koneen, lukitse jarruvipu ja paina sitten virtapainiketta vetämättä liipaisinkytkintä. Päävirran merkkivalo syttyy vihreänä. Kun haluat sammuttaa koneen, vapauta liipaisinkytkin, lukitse jarruvipu ja paina sitten virtapainiketta.

HUOMAA: Sähkötesti suoritetaan, kun laitteella ajetaan ensimmäistä kertaa sen käynnistämisen jälkeen. Jos havaitaan ongelma, päävirran merkkivalo vilkkuu vuorotellen punaisena tai vihreänä. Katso siinä tapauksessa vianmäärittysohjeita.

HUOMAA: Jos päävirran merkkivalo palaa punaisena tai vilkkuu punaisena tai vihreänä, lue laitteen/akun suojausjärjestelmää tai vianmäärittystä koskevat ohjeet.

HUOMAA: Tässä laitteessa on automaattinen sammutustoiminto. Tahattoman käynnistytksen välttämiseksi laite sammuu automaattisesti, kun laite on pysäytetty ja on ollut käyttämättä tietyn aikaa laitteen käynnistämisen jälkeen.

HUOMAA: Laite ei käynnisty, jos painat virtapainiketta samalla, kun vedät liipaisinkytkintä. Vapauta liipaisinkytkin ja paina sitten virtapainiketta.

Suunnanvaihto- ja nopeuspainikkeet

► **Kuva20:** 1. Suunnanvaihtopainike
2. Nopeusilmaisain 3. Nopeuspainike

Paina suunnanvaihtopainiketta, kun haluat vaihtaa eteenpäin- ja peruutustilan välillä. Paina nopeuspainiketta, kun haluat vaihtaa alhaisen, normaalin ja suuren nopeuden välillä. Kun virta on kytketty päälle, eteenpäin-tila ja alhainen nopeus on asetettu.

HUOMAA: Eteen-/taaksepäin -painike ei ole käytettävissä painettaessa liipaisinkytkintä.

HUOMAA: Lyhyt äänimerkki kuuluu käytettäessä laitetta peruutustilassa.

HUOMAA: Nopeuspainike ei ole käytettävissä peruutustilassa.

HUOMAA: Jos kone havaitsee ongelman, nopeusilmaisimet vilkkuvat vuorotellen. Katso siinä tapauksessa vianmäärittysohjeita.

Äänimerkkipainike

Äänimerkki kuuluu, kun äänimerkkipainiketta painetaan.

► **Kuva21:** 1. Äänimerkkipainike

HUOMAA: Äänimerkkipainike on käytettävissä, kun laite on kytketty päälle.

HUOMAA: Äänimerkkipainike on käytettävissä, vaikka akkukoteloon ei olisi asetettu lukitusavainta.

Valojen syyttäminen

Sytytä etuvalot ja takavalot painamalla akkukotelossa olevaa lamppupainiketta. Voit sammuttaa valot painamalla painiketta uudestaan.

► **Kuva22:** 1. Lamppupainike 2. Etuvalo

► **Kuva23:** 1. Takavalot

HUOMAA: Valot sammuvat, jos laite on tietyn aikaa käyttämättä.

HUOMAA: Lamput sammuvat kun virta kytketään pois päältä.

HUOMAA: Voit syyttää lamput, vaikka lukitusavain ei olisi paikallaan.

Liipaisinkytkin ja jarruvipu

⚠HUOMIO: Varmista ennen akun asentamista laitteeseen, että liipaisinkytkin toimii oikein ja palautuu "POIS PÄÄLTÄ"-asentoon, kun se vapautetaan.

Käynnistä laite vetämällä liipaisinkytkintä. Nopeutta voidaan säätää asetetulla nopeusalueella liipaisinkytkintä käyttämällä. Pysäytä laite vapauttamalla liipaisinkytkin ja vetämällä jarruvipua.

Lukitse jarruvipu vetämällä ja pitämällä jarruvipua, vetämällä sitten lukitusvipua ja vapauttamalla sitten jarruvipu samalla, kun vedät lukitusvipua. Vapauta lukitus vipua jarruvipua.

► **Kuva24:** 1. Liipaisinkytkin

► **Kuva25:** 1. Jarruvipu 2. Lukitusvipu

Kallistuskytkin

⚠HUOMIO: Muista pitää kiinni jarruvivusta, kun käytät kallistuskytkintä.

⚠HUOMIO: Varmista ennen kallistuskytkimen käyttämistä, ettei jäljellä oleva akkukapasiteetti ole alhainen. Jos akkukapasiteetti on alhainen, lukitse jarruvipu ja vaihda sitten akkupaketit täyteen ladattuihin.

► **Kuva26:** 1. Kallistuskytkin

Voit kallistaa kaukaloa tai kuljetusalustaa kallistuskytkimellä. Kun haluat kallistaa kaukaloa tai kuljetusalustaa eteenpäin, paina kallistuskytkimen yläosaa samalla, kun pidät jarruvivusta kiinni. Kun haluat palauttaa kaukalon tai kuljetusalustan, paina kallistuskytkimen alaosa samalla, kun pidät jarruvivusta kiinni.

HUOMAA: Äänimerkki kuuluu, kun kaukalo tai kuljetusalusta liikkuu.

Kuljetusalustan leveyden säätö

HUOMAUTUS: Varmista siipimutterien kiristämisen jälkeen, että sivukiskot ja etukisko on kiinnitetty kunnolla.

Löysää 6 siipimutteria ja työnnä sivukiskoja ja etukiskoa. Kiinnitä sivukiskot ja etukisko kiristämällä siipimutterit.

► **Kuva27:** 1. Siipimutteri 2. Kisko

⚠HUOMIO: Älä jatka kaiteita rajamerkin yli.

► **Kuva28**

Kahvakorkeuden säätäminen

HUOMAUTUS: Kiinnitä vasen ja oikea kahva samalle korkeudelle.

Kahvan korkeutta voidaan säätää 7 tasolla. Kun haluat säätää kahvan korkeutta, löysää 2 nuppia, säädä kahvan korkeutta kohdistamalla kahvan reikä takarungon ulokkeeseen ja kiristä sitten 2 nuppia kunnolla. Säädä toisen kahvan korkeutta samalla tavalla.

► **Kuva29:** 1. Nuppi

Takapyörän lukko

Voit lukita takapyörän suunnan käyttämällä takapyörän lukkoa.

1. Siirrä laitetta hieman eteenpäin, jotta takapyörät osoittavat kuvassa näkyvään suuntaan.

► **Kuva30:** 1. Takapyörä

2. Kierrä takapyörän lukkoa taaksepäin.

► **Kuva31:** 1. Takapyörän lukko

3. Lukitse toinen takapyörä samalla tavalla.

4. Varmista, että takapyörä on lukkiutunut, liikuttamalla sitä hieman edestakaisin tai sivusuunnassa.

Vapauta takapyörän lukko kiertämällä sitä 90° kuvan mukaisesti.

► **Kuva32:** 1. Takapyörän lukko

HUOMAA: Takapyörät voidaan lukita 4 eri suuntaan kuvan mukaisesti.

► **Kuva33**

Vesivaa'an käyttäminen

Voit tarkistaa vesivaa'an avulla, onko maa tasainen.

► **Kuva34:** 1. Vesivaaka

TYÖSKENTELY

HUOMIO: Lukitse jarruvipu ennen kuorman kuormaamista tai tyhjentämistä.

Laitteen käyttö

HUOMAUTUS: Muista asettaa lukitusavain ennen käyttöä. Jos lukitusavain ei ole paikallaan, äänimerkki kuuluu vetäessäsi liipaisinkytkintä. Äänimerkki lakkaa, kun liipaisinkytkin vapautetaan ja jarruvipua vedetään.

HUOMAUTUS: Suorita ennen laitteen käyttämistä tarkastukset huoltoa käsittelevän osion ohjeiden mukaisesti.

1. Varmista, että jarruvipu on lukittu. Asenna akkupaketit, aseta lukitusavain ja käännä sitä myötäpäivään.

2. Valitse akkupaketit akun valintakytkimellä.

3. Kytke virta päälle painamalla ohjauspaneelin virtapainiketta.

► **Kuva35:** 1. Virtapainike

4. Paina jarruvipua sen lukituksen vapauttamiseksi.

► **Kuva36:** 1. Jarruvipu

5. Pidä kahvoista lujasti molemmin käsin.

► **Kuva37**

6. Vedä liipaisinkytkintä.

► **Kuva38:** 1. Liipaisinkytkin

Kuormaus

HUOMIO: Varmista ennen kuormaamista, että laite on kytketty pois päältä ja jarruvipu on lukittu.

HUOMIO: Varmista ennen kuormaamista, että tyhjennysyksikkö on lukittu.

HUOMIO: Sijoita kuorma kuljetusalustan tai kaukalon sisälle. Jos kuorma työntyy kuljetusalustan tai kaukalon ulkopuolelle, voi se pudota tai liikkua koskiessaan esteisiin.

► **Kuva39**

HUOMIO: Varmista, että kuorma on silmien tason alapuolella. Jos kuorma on liian korkea, on se vaarallinen näkyvyyden heikentymisestä johtuen. Olemassa on myös kaatumisen ja tapaturman vaara, koska kuorma on todennäköisesti epätasapainossa.

► **Kuva40**

HUOMIO: Älä kuormaa yli kaukalon korkeuden. Kuormaaminen yli kaukalon korkeuden voi aiheuttaa kuorman kaatumisen tai liikkumisen.

Kun kuljetusalustaa kuormataan, kiinnitä kuorma köysillä ja sido ne kuljetusalustan köysikoukkuihin.

► **Kuva41:** 1. Köysikoukku

Kuorman tyhjentäminen

HUOMIO: Kun nostat tai lasket kuljetusalustaa tai kaukaloa, älä koskaan aseta mitään ruumiinosaa tyhjennysyksikön ja kuljetusalustan tai kaukalon väliin tai tyhjennysyksikön alle. Muutoin seurauksena voi olla vammoja tai palovammoja.

HUOMIO: Muista lukita tyhjennysyksikkö kuorman tyhjentämisen jälkeen palauttamalla se alkuperäiseen asentoonsa.

HUOMIO: Muista lukita jarruvipu ennen kuljetusalustan tai kaukalon nostamista manuaalisesti.

HUOMIO: Nosta kuljetusalusta tai kaukalo ylös tasaisella ja tukevalla alustalla. Käyttö epävakaalla alustalla voi johtaa onnettomuuteen tai tapaturmaan.

HUOMIO: Pidä kuorma mahdollisimman pienenä. Jos kuorma on suuri, älä yritä nostaa kuljetusalustaa tai kaukaloa. Vähennä kuormaa ja nosta kuljetusalustaa tai kaukaloa sen jälkeen.

HUOMIO: Jos kuorma on kiinnitetty köysillä tai muulla tavalla, avaa kuorman kiinnitys ennen tyhjennysyksikön nostamista.

HUOMIO: Varmista ennen kuljetusalustan tai kaukalon nostamista, että koneen lähellä ei ole ihmisiä tai esteitä.

Voit tyhjentää kuorman nostamalla tai kallistamalla kuljetusalustaa tai kaukaloa.

1. Pysäytä kone.
2. Kallista kaukaloa tai kuljetusalustaa eteenpäin painamalla kallistuskytkimen ylösaa samalla, kun pidät jarruvivusta kiinni.
► **Kuva42:** 1. Kallistuskytkin

3. Kun haluat tyhjentää kaukaloon tai kuljetusalustaan jääneen kuorman manuaalisesti, noudata alla olevia ohjeita.

- Lukitse jarruvipu ja seiso sitten koneen vieressä.
 - Avaa tyhjennyskytkimen lukitus kiertämällä sen lukitusvipua kohti koneen etuosaa.
 - Pidä kiinni tyhjennyskytkimen kahvasta ja tyhjennä sitten kuorma kallistamalla kaukaloa tai kuljetusalustaa eteenpäin.
 - Palauta kaukalo tai kuljetusalusta tyhjennyskytkimeen.
- **Kuva43:** 1. Lukitusvipu 2. Tyhjennyskytkin

⚠HUOMIO: Pidä lujasti kiinni tyhjennyskytkimen kahvasta ja työskentele tukevassa asennossa.

HUOMAUTUS: Etupyörät kannattaa kiilata laitteen vakauttamiseksi.

4. Palauta kaukalo tai kuljetusalusta alkuperäiseen asentoonsa painamalla kallistuskytkimen alasaa samalla, kun pidät jarruvivusta kiinni.

HUOMAUTUS: Muista palauttaa kaukalo tai kuljetusalusta alkuperäiseen asentoonsa kuorman tyhjentämisen jälkeen. Jos kaukaloa tai kuljetusalustaa ei palauteta kokonaan ja lukita, koneen ajonopeus rajoitetaan enintään 0,8 km/h:ssa.

KUNNOSSAPITO

⚠HUOMIO: Pysäköi laite aina tasaiselle alustalle ja lukitse jarruvipu, ennen varastointia tai tarkastusta ja huoltoa.

⚠HUOMIO: Varmista aina ennen varastointia, tarkastus- tai huoltotoimien aloittamista, että lukitusavain ja akku on irrotettu laitteesta.

⚠HUOMIO: Poista aina lukitusavain, kun laite ei ole käytössä. Säilytä lukitusavain turvallisessa paikassa lasten ulottumattomissa.

Tuotteen TURVALLISUUDEN ja LUOTETTAVUUDEN takaamiseksi korjaukset, muut huoltotyöt ja säädöt on teetettävä Makitan valtuutetussa huoltopisteessä Makitan varaosia käyttäen.

Tarkastus ennen käyttöä

Suorita seuraavat tarkastukset ennen koneen käyttämistä.

- Tarkista pulttien, muttereiden ja nappien kireys.

► Kuva44

- Tarkista, että jarru toimii moitteettomasti. Jos jarru ei vaikuta toimivan riittävän hyvin, puhdista se. Jos paranemista ei tunnu, korjauta jarru valtuutetussa Makita-huoltoliikkeessä.
- Tarkista, että tyhjennyskytkin lukittuu, kun sen kahva vedetään täysin alas.

► Kuva45:

1. Kahva
- Tarkista, että etu- ja takapyörien renkaat eivät ole vaurioituneet ja että niissä on riittävästi ilmaa.
 - Tarkista, että etuvalot ja takavalot ovat puhtaat. Puhdista ne tarvittaessa.
 - Tarkista, että kaapimet ovat oikeassa asennossa. Jos kaavin osoittaa ylöspäin, säädä sen suuntaa avaamalla pultteja. Kun kiristät pultteja, älä paina kaavinta kohti laitteen etuosaa.

► Kuva46:

Koneen puhdistus

HUOMAUTUS: Älä koskaan käytä bensiiniä, ohenteita, alkoholia tai tms. aineita. Muutoin pinta voi halkeilla tai sen värit ja muoto voivat muuttua. Muutoin laitteeseen voi tulla värjäytyksiä, muodon vääristymiä tai halkeamia.

HUOMAUTUS: Älä käytä painepesuria puhdistukseen.

HUOMAUTUS: Kun puhdistat laitetta, muista sulkea akkukotelon kansi. Muuten akkukoteloon saattaa päästä vettä aiheuttaen laitteen toimintahäiriön.

Poista laitteesta muta, lika ja vastaava. Puhdista laite vesiruiskulla. Pyyhi laite puhdistamisen jälkeen kuivalla liinalla.

Säilytys

Lukitse jarruvipu ja irrota akkupaketit ja lukitusavain. Säilytä laitetta turvallisessa paikassa lasten ulottumattomissa.

Ilman lisääminen renkaaseen

Tarkasta, että etu- ja takapyörien renkaissa on riittävästi ilmaa. Jos ilmaa ei ole riittävästi, täytä rengas täyttöpumpulla. Ilmanpaineet ovat seuraavat:

- Etupyörän rengas: 280 kPa (40 PSI)
- Takapyörän rengas: 525 kPa (75 PSI)

Etupyörä

► Kuva47

Takapyörä

► Kuva48

Renkaan vaihtaminen

⚠️HUOMIO: Tyhjennä kuorma laitteesta ennen renkaiden vaihtamista.

⚠️HUOMIO: Käytä hansikkaita, kun vaihdat renkaita.

Etupyörän renkaan vaihtaminen

HUOMAA: Kun asennat harmaan renkaan, asenna se niin, että venttiili osoittaa ulospäin.

► Kuva49

Takapyörän renkaan vaihtaminen

► Kuva50

► Kuva51

VIANMÄÄRITYS

Tarkista laite ensin itse, ennen kuin viet sen korjattavaksi. Jos havaitset ongelman, johon ei löydy ratkaisua ohjeista, älä pura laitetta. Vie se sen sijaan valtuutettuun Makita-huoltoon. Käytä korjaamiseen aina alkuperäisiä Makita-varaosia.

Epänormaali tila	Päävirran merkkivalo	Syy	Korjaus
Laitte ei kytkeydy päälle.	Kytkeytyy pois päältä.	Kahta akkupakettia ei ole asennettu.	Asenna kaksi ladattua akkua paikalleen.
		Akkuongelma (alijännite)	Lataa akkupaketti. Jos lataaminen ei toimi tehokkaasti, vaihda akkupakettia.
		Akun valintakytkin ei ole oikeassa asennossa.	Valitse oikea akku akun valintakytkimellä.
Laitte ei käynnisty.	Merkkivalo vilkkuu punaisena.	Akun varaustila on alhainen.	Lataa akkupaketti. Jos lataaminen ei toimi tehokkaasti, vaihda akkupakettia.
		Vähintään yksi akku on tyhjä.	Poista tyhjä akku tai vaihda se ladattuun. Tässä tapauksessa vastaavan akun merkkivalon vasemmanpuoleisin lamppu vilkkuu.
	Merkkivalo vilkkuu vihreänä.	Lukitusavain ei ole paikallaan.	Aseta lukitusavain ja käännä sitä myötäpäivään.
		Laitte on pysähtynyt ylikuormituksen takia.	Pienennä kuormaa.
		Etu- tai takapyörät ovat juuttuneet tai lukkiutuneet.	Poista pyörien juuttumisen tai lukkiutumisen syy.
	Merkkivalo palaa punaisena.	Laitte on pysähtynyt ylikuormituksen takia.	Anna laitteen ja akun jäähtyä.
	Merkkivalo vilkkuu vuorotellen punaisena ja vihreänä.	Lukitusavain ei ole paikallaan.	Aseta lukitusavain ja käännä sitä myötäpäivään.
Laitte on havainnut epänormaalien tilanteiden.		Sammuta laite ja kytke se sitten takaisin päälle.	
Merkkivalo syttyy vihreänä.	Vapaavaihtovipu ei ole alkuperäisessä asennossaan.	Lukitse jarruvipu ja palauta sitten vapaavaihtovipu alkuperäiseen asentoonsa.	
Laitte pysähtyy vähäisen käytön jälkeen.	Merkkivalo vilkkuu punaisena.	Akun varaustila on alhainen.	Lataa akkupaketti. Jos lataaminen ei toimi tehokkaasti, vaihda akkupakettia.
Koneen ajonopeus ei nouse.	Merkkivalo syttyy vihreänä.	Tyhjennysyksikköä ei ole palautettu kokonaan, tai sitä ei ole lukittu.	Palauta tyhjennysyksikkö kokonaan ja varmista, että se on lukittu.

Vianmääritys, jos laite pysähtyy

VAROITUS: Älä koskaan poista laitteen apujarrua käytöstä vapaavaihtovivulla, ellei se ole täysin välttämätöntä. Jos laitteen apujarru poistetaan käytöstä, laite saattaa liikkua odottamatta ja aiheuttaa onnettomuuden tai henkilövahingon.

VAROITUS: Muista palauttaa vapaavaihtovipu alkuperäiseen asentoonsa, kun olet vetänyt sitä ulospäin.

Jos laitetta ei voi siirtää, kun akut ovat loppuneet tai laitteessa on toimintahäiriö, voit siirtää laitetta manuaalisesti vapauttamalla apujarrun vetämällä vapaavaihtovipua ulospäin.

1. Lukitse jarruvipu.
2. Poista kuorma laitteesta.

HUOMIO: Muista poistaa kuorma laitteesta. Laite saattaa liikkua vahingossa, jos siihen jätetään kuormaa.

3. Jos laite on rinteessä, vapauta jarruvipu ja suunta laite niin, että jarruvipu on ylärinteen puolella ja laite on rinteeseen suuntautunut. Lukitse jarruvipu.

► **Kuva52**

4. Tarkista, että laite ei liiku, ja vedä vapaavaihtovipua ulospäin.

► **Kuva53:** 1. Vapaavaihtovipu

5. Vapauta jarruvipu ja siirrä laite manuaalisesti turvalliseen paikkaan. Koska apujarru on poistettu käytöstä, siirrä laitetta varovasti jarruvivulla niin, että nopeus ei nouse.

6. Kun laite on siirretty turvalliseen paikkaan, lukitse jarruvipu.

7. Palauta vapaavaihtovipu alkuperäiseen asentoonsa. Varmista, että vapaavaihtovipu on palautettu kokonaan kuvan mukaisesti.

► **Kuva54:** 1. Vapaavaihtovipu

LISÄVARUSTEET

HUOMIO: Seuraavia lisävarusteita tai -laitteita suositellaan käytettäväksi tässä ohjeessa kuvattun **Makita-koneen kanssa**. Muiden lisävarusteiden tai -laitteiden käyttö voi aiheuttaa henkilövahinkoja. Käytä lisävarusteita ja -laitteita vain niiden käyttötarjoituksen mukaisesti.

HUOMIO: Käytä vain laitteelle tarkoitettuja **Makita-lisävarusteita tai -laitteita**. Muiden lisävarusteiden tai -laitteiden käyttäminen voi aiheuttaa vakavan henkilövahingon.

Jos tarvitset apua tai yksityiskohtaisempia tietoja seuraavista lisävarusteista, ota yhteys paikalliseen Makitan huoltoon.

- Kuljetusalusta
- Kauha
- Eturengas (musta)
- Eturengas (harmaa)
- Takarengas (harmaa)
- Aito Makita-akku ja -laturi

HUOMAA: Jotkin luettelossa mainitut varusteet voivat sisältyä työkalun toimitukseen vakiovarusteina. Ne voivat vaihdella maittain.

SPECIFIKATIONER

Model:		DCU602
Mål (L x B x H)	Når spand er monteret	1.480 mm x 730 mm x 820 - 1.030 mm
	Når transportbakke er monteret	1.450 - 1.600 mm x 730 - 1.080 mm x 820 - 1.030 mm
Kørehastighed	Fremad	5,0/3,5/1,5 km/h
	Baglæns	1,0 km/h
Maksimal lastkapacitet	På flad grund	300 kg
	På skråning (3° - 12°)	180 kg
Maksimal klatrekapacitet		12°
Mindste drejeradius *		1.150 mm
Bremse		Håndbremse og støttebremse
Dæk	Forhjul	Pneumatisk dæk
	Baghjul	Pneumatisk dæk
Mærkespænding		D.C. 36 V
Nettovægt	Når spand er monteret	145 - 147 kg
	Når transportbakke er monteret	141 - 143 kg
Beskyttelsesgrad		IPX4

*: Udvendig diameter ved drejning med forhjul som akse.

- På grund af vores kontinuerlige forsknings- og udviklingsprogrammer kan hosstående specifikationer blive ændret uden varsel.
- Specifikationer kan variere fra land til land.
- Vægten kan være anderledes afhængigt af tilbehøret, inklusive akkuen. Den letteste og tungeste kombination i henhold til EPTA-procedure 01/2014 er vist i tabellen.

Anvendelig akku og oplader

Akku	BL1815N / BL1820B / BL1830B / BL1840B / BL1850B / BL1860B
Oplader	DC18RC / DC18RD / DC18RE / DC18SD / DC18SE / DC18SF / DC18SH / DC18WC



- Nogle af de akkuer og opladere, der er angivet ovenfor, er muligvis ikke tilgængelige, afhængigt af hvilket område du bor i.





⚠ ADVARSEL: Brug kun de akkuer og opladere, der er angivet ovenfor. Brug af andre akkuer og opladere kan medføre personskaade og/eller brand.

⚠ ADVARSEL: Undlad at bruge bærbar strømforsyning PDC1200 eller PDC01 med dette produkt. Hvis de bruges sammen, kan det medføre personskaade eller funktionsfejl.

Symboler

Følgende viser de symboler, der muligvis anvendes til udstyret. Sørg for, at du forstår deres betydning før brugen.

	Læs brugsanvisningen.
	Undlad at skifte retning på skråninger.
	Denne maskine må ikke bruges på offentlig vej.

	Før på- eller aflæsning af genstande, skal bremsen og aflæsningsenheden låses.
	Undlad at på- eller aflæse genstande på skråninger.
	Undlad at bruge maskinen til transport af personer.
	Undlad at aflæse genstande på skråninger. Lås aflæsningsenheden efter tømning.



Pålæs genstande jævnt på spanden eller transportbakken. Undlad at pålæsse genstande ujævnt eller udelukkende på forsiden.



Klemnings- eller knivspidsfare. Hold hænderne væk under anvendelse. Undlad at stikke hænderne eller en del af kroppen ind i de bevægelige dele.



Maksimal lastkapacitet: 300 kg på flad grund og 180 kg på skråninger (op til 12°).



Undlad at se direkte ind i lamperne.



Undlad at vaske maskinen med en højtryksrensere.



Hold tilskuere væk fra maskinen under anvendelse.



Undlad at betjene maskinen rundt om ujævne overflader.



Undlad at betjene maskinen, når spanden eller transportbakken ikke er helt tilbage.



Afmontér rebene, før du aflæser genstande.



Bær altid skridsikkert og beskyttende fodtøj.



Lås bremsen, før du trækker det neutrale skiftehåndtag ud.



Lås bremsen, før du sætter det neutrale skiftehåndtag tilbage.



Lufttryk: fordæk 280 kPa og bagdæk 525 kPa.



Sørg for, at låsearmen er låst.



Drej låsearmen mod fronten af maskinen for at låse aflæsningsenheden op.



Når der udsendes en biplyd, skal du låse bremsearmen.



Når du slipper afbryderknappen, skal du låse bremsearmen.



For at annullere biplyden skal du slippe afbryderknappen og trække bremsearmen.



Ni-MH
Li-ion

Kun for lande inden for EU
På grund af tilstedeværelsen af farlige komponenter i udstyret kan affald af elektrisk og elektronisk udstyr, akkumulatorer og batterier have en negativ indvirkning på miljøet og folkesundheden. Bortskaf ikke elektriske og elektroniske apparater eller batterier sammen med husholdningsaffald!

I overensstemmelse med EF-direktiv om affaldshåndtering af elektrisk og elektronisk udstyr og om akkumulatorer og batterier og affaldsakkumulatorer og -batterier, og i overensstemmelse med national lovgivning, skal brugt elektrisk udstyr, batterier og akkumulatorer opbevares separat og leveres til et separat indsamlingssted for kommunalt affald, der er etableret i henhold til bestemmelserne om miljøbeskyttelse. Dette er angivet ved symbolet på den krydsede skraldespand, der er placeret på udstyret.



Garanteret lydeffektivniveau i henhold til EU-direktivet om maskiner til udendørs brug.



Lydeffektivniveau i henhold til Australiens NSW forordning om støjemission

Tilsløget anvendelse

Denne maskine er beregnet til at læsse og transportere genstande med batteridrevet hjælp.

Støj

Det typiske A-vægtede støjniveau bestemt i henhold til EN62841-1 og EN12053, alt efter hvad der er relevant: Lydtryksniveau (L_{pA}): 70 dB (A) eller derunder Usikkerhed (K): 4 dB (A)

Støjniveauet under arbejdet kan overskride 80 dB (A).

BEMÆRK: De(n) angivne støjemissionsværdi(er) er målt i overensstemmelse med en standardtestmetode og kan anvendes til at sammenligne en maskine med en anden.

BEMÆRK: De(n) angivne støjemissionsværdi(er) kan også anvendes i en præliminær eksponeringsvurdering.

⚠ ADVARSEL: Bær høreværn.

⚠ ADVARSEL: Støjemissionen under den faktiske anvendelse af maskinen kan være forskellig fra de(n) angivne værdi(er), afhængigt af den måde hvorpå maskinen anvendes, især den type arbejdsemne der behandles.

⚠ ADVARSEL: Sørg for at identificere de sikkerhedsforskrifter til beskyttelse af operatøren, som er baseret på en vurdering af eksponering under de faktiske brugsforhold (med hensyntagen til alle dele i brugscyklussen, f.eks. de gange, hvor maskinen er slukket, og når den kører i tomgang i tilgift til afbrydertiden).

Vibration

Vibrationens totalværdi (tre-aksial vektorsum) bestemt i overensstemmelse med EN62841-1:

Arbejdstilstand: brug uden belastning

Vibrationsemission (a_v): 2,5 m/s² eller mindre

Usikkerhed (K): 1,5 m/s²

BEMÆRK: De(n) angivne totalværdi(er) for vibration er målt i overensstemmelse med en standardtestmetode og kan anvendes til at sammenligne en maskine med en anden.

BEMÆRK: De(n) angivne totalværdi(er) for vibration kan også anvendes i en præliminær eksponeringsvurdering.

⚠ ADVARSEL: Vibrationsemissionen under den faktiske anvendelse af maskinen kan være forskellig fra de(n) angivne værdi(er), afhængigt af den måde hvorpå maskinen anvendes, især den type arbejdsemne der behandles.

⚠ ADVARSEL: Sørg for at identificere de sikkerhedsforskrifter til beskyttelse af operatøren, som er baseret på en vurdering af eksponering under de faktiske brugsforhold (med hensyntagen til alle dele i brugscyklussen, f.eks. de gange, hvor maskinen er slukket, og når den kører i tomgang i tilgift til afbrydertiden).

Overensstemmelseserklæringer

Kun for lande i Europa

Overensstemmelseserklæringerne er inkluderet i Bilag A i denne brugsanvisning.

SIKKERHEDSADVARSLER

Almindelige sikkerhedsregler for el-værktøj

⚠ ADVARSEL Læs alle sikkerhedsadvarsler, instruktioner, illustrationer og specifikationer, der følger med denne maskine. Hvis du ikke følger alle nedenstående instruktioner, kan det medføre elektrisk stød, brand og/eller alvorlig personskade.

Gem alle advarsler og instruktioner til fremtidig reference.

Ordet "el-værktøj" i advarslerne henviser til det netforsynede (netledning) el-værktøj eller batteriforsynede (akku) el-værktøj.

Sikkerhedsadvarsler for batteridrevet trillebør

- Bær altid skridsikkert og beskyttende fodtøj ved brug af maskinen.** Skridsikre lukkede sikkerhedsstøvler og -sko mindsker risikoen for personskade.
- Inspicer transportvejen før transport af genstande/materialer.** Hvis du gør dig selv bekendt med transportvejen og sikrer dig, at den er bred nok til at navigere maskinen sikkert under belastning, hjælper det med til at reducere risikoen for at miste kontrollen med maskinen.
- Udvis den største forsigtighed på glat, løst og ustabil terræn.** Våde og glatte overflader, for eksempel våde græsplæner, sne eller is, samt løst og ustabil terræn, for eksempel sand- eller grusoverflader, kan medføre, at maskinen mister vejgrebet, og kan forringe styring, bremsning og stabilitet.
- Brug ikke maskinen på meget stejle skrænter.** Dette mindsker risikoen for, at du mister kontrollen, glider og falder, hvilket kan medføre persons-kade. Skrænter, der er stejlere end den maksimale anbefalede hældning, og sidehældninger kan forøge risikoen for ustabilitet og kan forringe muligheden for at stoppe på sikker vis.
- Ved arbejde på skrænter skal du altid være sikker på dit fodfæste, altid arbejde på tværs af retningen af skrænten, aldrig op eller ned, og udvis den største agtpågivenhed, når du skifter retning.** Dette mindsker risikoen for, at du mister kontrollen, glider og falder, hvilket kan medføre personskade.
- Når det er muligt, skal du bruge jævne områder til at stoppe, læsse og aflæsse og aldrig lade maskinen stå uovervåget på en skrænt.** Maskinen er mere ustabil, når den står på en skrænt, end når den står på en jævn overflade.
- Når maskinen efterlades uden opsyn, skal du aktivere parkeringsbremsen, når maskinen står på et sted, hvor det er sikkert at stoppe.** Parkeringsbremsen forhindrer uønsket bevægelse af forhjulet og kan forbedre stabiliteten.
- Sørg for, at ramper er rene, stærke og sikre.** For at reducere risikoen for personskade skal alle ramper være fri for løse rester og stærke nok til at modstå vægten af de forventede læs, der skal flyttes hen over dem. De skal have passende understøtning nedenunder og til begge sider for at eliminere nedbøjning og sidelæns bevægelse under belastning. Alle ramper skal være brede nok til at give sikkert fodfæste, når læs transporteres over dem.
- Sørg for, at alle låseskruer er strammet forsvarligt før brug.** Låseskruer på baghjulene samt den åbne transportbakkes for- og sidevægge skal være fastgjort for at forhindre, at disse justerbare dele af maskinen bevæger sig uønsket.

10. **Brug aldrig maskinen i overlæsset tilstand.** Sørg for, at maskinen har den rigtige nominelle kapacitet til de genstande eller materialer, der skal transporteres. For store læs kan gøre det vanskeligere at manøvrere og stoppe maskinen, forøger stoptiden og -afstanden og øger risikoen for ustabilitet.
 11. **Brug aldrig maskinen med for højt læs.** Stabling af materiale over kanten eller siderne af bakken kan bringe maskinen ukontrollabelt ud af balance og kontrol.
 12. **Brug beholdere og bæltter til at fastgøre læs.** Løse og/eller usikre læs har større sandsynlighed for at flytte sig, hvilket kan medføre tab af stabilitet og kontrol.
 13. **Oprethold altid et fast greb på håndtagene.** Tab af kontrollen kan øge risikoen for personskade.
 14. **Fjern sikkerhedsnøglen, når den ikke er i brug.** Sikkerhedsnøglen forhindrer uønsket brug af maskinen under motorkraft, for eksempel af børn eller andre ikke-oplærte eller uautoriserede personer. Uden nøglen kan den elektriske strøm ikke slås "til".
 15. **Denne maskine må ikke benyttes på offentlige veje.** Brug af trillebøren på offentlig vej er ulovligt og kan medføre bøder fra de lokale myndigheder, ud over at det kan medføre personskade.
 16. **Brug en solid, skridsikker plade med funktion til forhindring af afmontering ved læsning og/eller aflæsning af denne maskine til transport, eller når maskinen flyttes mellem forskellige højder.** Sørg for, at pladens hældning ikke overskrider 12°, og betjen maskinen langsomt og forsigtigt. Ustabil og hurtig betjening kan medføre, at den vælter og/eller falder.
 17. **Undlad at adskille, reparere eller ændre denne maskine.**
- Forberedelse**
1. **Før du betjener maskinen, skal du sørge for, at der ikke er nogen personer i nærheden af maskinen.**
 2. **Før du betjener maskinen, skal du udføre inspektionerne i henhold til afsnittet om vedligeholdelse.**
- Brug**
1. **Når du betjener maskinen, skal du stå bag maskinen og holde godt fast i håndtagene med begge hænder.**
 2. **Brug ikke maskinen, mens du kører på maskinen.**
 3. **Lad ikke andre køre på maskinen.**
 4. **Når du betjener maskinen i bakgear og går baglæns, skal du se bag dig og holde øje med, hvor du går, og passe på ikke at glide eller snuble.**
 5. **Brug ikke maskinen ved dårlig sigtbarhed, da der er risiko for at ramme forhindringer.**
 6. **Når du betjener maskinen på ujævn grund eller går over vejens niveauforskel, skal du sænke hastigheden og udvise forsigtighed.**
 7. **Ved brug af maskinen skal du undgå blød grund for at forhindre, at den vælter, fordi vejssiden skrider.**
 8. **Undlad at betjene maskinen på skråninger, der er stejlere end 12°.**
 9. **Hvis du opdager en uregelmæssighed, skal du stoppe maskinen på en flad grund. Før du inspicerer maskinen, skal du låse bremsearmen og derefter slukke for strømmen.**
 10. **Før du betjener maskinen, skal du sørge for, at håndtaget på aflæsningsenheden er trukket helt ned og helt låst.** Hvis låsen er tilstrækkelig, er der risiko for uheld eller personskade, da transportbakken eller spanden kan vippe, og genstandene falder ned, når du kører ned ad bakke.
 11. **Når du betjener maskinen i nærheden af vægge, skal du passe på ikke at få hænderne i klemme mellem håndtaget og væggen.**
 12. **Undlad at bruge maskinen under dårlige vejforhold, især hvis der er risiko for lynnedslag.** Dette mindsker risikoen for at blive ramt af lynnedslag.
 13. **Undlad at berøre metaldele under anvendelse eller efter anvendelse, da de kan blive tilstrækkeligt varme til at forårsage forbrændinger på grund af sollys.**
 14. **Vær påpasselig med ikke at vikle ledningerne ind i læsset eller forhindringer.**
 15. **Når du krydser en træbro osv., skal du sørge for, at produktets samlede vægt, lastkapacitet og operatørens vægt ikke overstiger broens vægtgrænse, og krydse broen forsigtigt med konstant hastighed.**
 16. **Bær handsker, når du betjener maskinen i miljøer med lav temperatur.** Hvis du berører metaldele med bare hænder, kan dine hænder sætte sig fast.
 17. **Hvis der er personer eller forhindringer i kørselsretningen, skal du undgå dem på forhånd.**
 18. **Undlad at skovle genstande direkte med transportbakken eller spanden.** Hvis du gør det, kan det beskadige maskinen og forårsage et uheld.
 19. **Vær opmærksom på Deres fodfæste, hvis De bruger maskinen på mudret jord, en våd skrånning eller et glat sted.**
 20. **Undlad at nedsænke maskinen i en vandpyt.**
 21. **Når du forlader maskinen under arbejdet, skal du sørge for at sætte aflæsningsenheden helt tilbage i sin oprindelige position og låse bremsearmen og fjerne låsenøglen.**
 22. **Undlad at efterlade maskinen uden opsyn, mens genstande læsses på transportbakken eller spanden.**
- Brug på skrænter**
1. **Kør ikke på tværs af skrænter.**
 2. **Stop før kørsel ned ad bakke, og sørg for at sænke hastigheden og udvise forsigtighed.**
 3. **Hvis hastigheden er for høj, når du kører ned ad bakke, lyder der et bip. I dette tilfælde skal du sætte farten ned ved hjælp af bremsen.**
 4. **Udvis forsigtighed, når maskinen startes eller stoppes på skrænter.**
 5. **Da læs bliver mindre stabile på skrænter, skal du fastgøre læsset med reb.**

6. Da maskinen kan blive ustabil afhængigt af vejforholdene, skal du holde læsset på et minimum.
7. Da udsigten er blokeret på skrænter, skal du holde højden af læsset på et minimum.
8. Undlad at stoppe maskinen på skråninger. Stop maskinen på en flad grund, lås bremsearmen, og sluk derefter for strømmen.
9. Skift ikke retning eller hastighedstilstand på stejle skrænter.
10. Frigør ikke afbryderknappen på opadgående skrænter. Maskinen kan rulle baglæns og forårsage en ulykke.
11. Sørg for, at den resterende batteriladning er tilstrækkelig, før brug på skrænter. Hvis den resterende batteriladning er for lav, skal du oplade batteriet eller udskifte det med et, der er opladet.
12. Når maskinen startes på skråninger, skal du undlade at placere foden bag baghjulet, da maskinen kører et par centimeter tilbage.

Læsning af genstande

1. Undlad at overlæsse genstande. Ved læsning af genstande skal du sørge for at følge instruktionerne og belastningsgrænserne i brugsanvisningen.
2. Jo større lasten er, desto vanskeligere er det at betjene maskinen, og derfor skal lasten holdes inden for det område, der ikke påvirker betjeningen.
3. Fastgør genstandene solidt med reb.
4. Læs genstandene i transportbakken eller spanden. Hvis genstandene rager ud fra transportbakken eller spanden, er der risiko for ulykker, fordi genstandene falder ud eller rammer forhindringer såsom vægge.
5. Sørg for, at de læssede genstande er under øjenhøjde. Hvis læsset er for højt, er det farligt, fordi udsynet er blokeret. Desuden er der risiko for at vælte samt for personskade, fordi læsset risikerer at komme ud af balance.
6. Læg genstandene jævnt i transportbakken eller spanden. Hvis genstandene læsses ujævnt, er der risiko for, at de vælter og for personskade, fordi lasten sandsynligvis ikke er i balance.
7. Inden genstandene pålæsses eller maskinen betjenes, skal du sørge for, at håndtaget på aflæsningsenheden er trukket helt ned og helt låst.
8. Sørg for at læsse tunge genstande først for at opretholde balancen.
9. Træk ikke for- og sideskinnerne ud på stejle skrænter. Træk sideskinnerne ud ved læsning af lette genstande.
10. Når for- og sideskinnerne trækkes ud, må du ikke trække dem ud over udvidelsesgrænsen. Sørg for at trække sideskinnerne ud, så højre og venstre side har samme længde, og læs genstandene jævnt.
11. På- og aflæs genstande på flad grund. Undlad at på- eller aflæsse genstande på skråninger.
12. Når transportbakken eller spanden løftes og vippes, skal du holde fast i håndtagene og rammen og arbejde i en stabil arbejdsstilling.

Transport af maskinen

1. Brug stigeskinnerne, der er mindst 4 gange så lange som højden på lastbilens vognbund, med en skridsikker overflade og tilstrækkelig bredde, og som kan modstå maskinens og operatørens vægten. Læs brugsanvisningen til stigeskinnerne grundigt før anvendelse.
2. Før maskinen læsses, skal alle genstande fjernes fra maskinen, og mudder og andet snavs fjernes fra dækkene. Monter stigeskinnerne på en flad og stabil overflade.
3. Sørg for, at der ikke er nogen personer omkring maskinen og stigeskinnerne, før maskinen på- eller aflæsses. På- eller aflæs maskinen ved lav hastighed, idet du sørger for at forhindre maskinen i at falde ned fra stigeskinnerne, og ikke rammer hovedet på lastbilens loft. Vær yderst forsigtig, når du på- eller aflæsser maskinen baglæns.
4. Når du transporterer maskinen, skal du låse bremsearmen, slukke for strømmen, afmontere batterierne og låsenøglen og fastgøre maskinen forsvarligt.

Vedligeholdelse og opbevaring

1. Før opbevaring eller forsøg på at udføre inspektioner eller vedligeholdelse skal du altid sørge for at stoppe maskinen på en flad grund og låse bremsearmen, slukke for maskinen og afmontere låsenøglen og akkuerne.
2. Lad ikke maskinen ligge uovervåget udendørs i regnvejr.
3. Undgå direkte sollys og regn ved opbevaring af maskinen, og opbevar den på et sted, hvor det ikke bliver varmt eller fugtigt.
4. Denne maskine er udstyret med en hydraulisk enhed på undersiden af aflæsningsenheden til automatisk at vippe aflæsningsenheden. Undlad at ændre den hydrauliske enhed, og undlad at løse enhedens monteringsbolte eller justeringsskruerne på overtryksventilen. Det er meget farligt, da det kan forårsage ulykker eller funktionsfejl.

Brug og vedligeholdelse af batteriet

1. Oplad kun med den oplader, som producenten angiver. En oplader, der passer til én type batteri, kan forårsage brand, hvis den anvendes med et andet batteri.
2. Brug kun el-værktøjer sammen med de tilhørende batteripakker. Brug af andre batteripakker kan forårsage personskade og brand.
3. Når batteripakker ikke anvendes, skal de holdes borte fra andre metalgenstande som papirclips, mønter, nøgler, søm, skruer og andre små metalgenstande, der kan skabe forbindelse mellem terminalerne. Hvis batteriets terminaler kortsluttes, kan det forårsage brand.
4. I tilfælde af misbrug kan der sprøjte væske ud fra batteriet. Undgå kontakt. Skyl med vand, hvis De kommer i kontakt med væsken. Søg læge, hvis De får væske i øjet. Væsken, der sprøjter ud fra batteriet, kan medføre irritation eller forbrændinger.

5. **Undlad at bruge en akku eller maskine, der er beskadiget eller ændret.** Beskadigede eller ændrede batterier kan fungere uforudsigeligt og medføre brand, eksplosion eller risiko for personskade.
6. **Undlad at udsætte en akku eller maskine for brand eller høje temperaturer.** Udsættelse for brand eller temperaturer på over 130 °C kan medføre eksplosion.
7. **Følg alle instruktioner vedrørende opladning, og undlad at oplade akkuen eller maskinen uden for det temperaturinterval, der er angivet i instruktionerne.** Opladning, der udføres forkert eller ved temperaturer uden for det angivne temperaturinterval, kan beskadige batteriet og medføre øget risiko for brand.

Elektrisk sikkerhed og batterisikkerhed

1. **Undlad at kaste batterierne i åben ild.** Cellen kan eksplodere. Tjek de lokale regler for eventuelle særlige instruktioner vedrørende bortskaffelse.
2. **Undlad at åbne eller mishandle batterierne.** Lækket elektrolyt er ætsende og kan medføre skader på øjnene eller huden. Den kan være giftig, hvis den indtages.
3. **Undlad at oplade batteriet i regnvejr eller under våde forhold.**
4. **Oplad ikke batteriet uden døre.**
5. **Håndter ikke oplader, herunder opladerstik, og opladerterminaler med våde hænder.**
6. **Undlad at udskifte batteriet i regnvejr.**
7. **Undgå at gøre batteriets terminal våd med væsker som f.eks. vand eller at nedsænke batteriet.** Undlad at lade batteriet ligge i regnvejr eller at oplade, bruge eller opbevare batteriet på et fugtigt eller vådt sted. Hvis terminalen bliver våd, eller der kommer væske ind i batteriet, kan batteriet blive kortsluttet, og der er risiko for overophedning, brand eller eksplosion.
8. **Når De har fjernet batteriet fra maskinen eller opladeren, skal De sørge for at montere akku-dækslet på batteriet og opbevare det på et tørt sted.**
9. **Undlad at udskifte batteriet med våde hænder.**
10. **Undgå farlige miljøer.** Undlad at anvende maskinen på fugtige eller våde steder, og undlad at udsætte den for regn. Hvis der trænger vand ind i maskinen, øges risikoen for elektrisk stød.
11. **Hvis akkuen bliver våd, skal du tømme vandet ud og derefter tørre den med en tør klud. Tør akkuen helt på et tørt sted før brug.**

GEM DENNE BRUGSANVISNING.

⚠ ADVARSEL: LAD IKKE bekvemmelighed eller kendskab til produktet (opnået gennem gentagen brug) forhindre, at sikkerhedsforskrifterne for produktet nøje overholdes. **MISBRUG** eller forsømmelse af at følge de i denne brugsvejledning givne sikkerhedsforskrifter kan føre til, at De kommer alvorligt til skade.

Vigtige sikkerhedsinstruktioner for akkuen

1. **Læs alle instruktioner og advarselsmærkater på (1) akku-opladeren, (2) akkuen og (3) produktet, som anvender akku.**
2. **Adskil eller ændr ikke akkuen.** Det kan muligvis resultere i en brand, overdreven varme eller eksplosion.
3. **Hold straks op med anvendelsen, hvis brugstiden er blevet stærkt afkortet.** Fortsat anvendelse kan resultere i risiko for overophedning, forbrændinger og endog eksplosion.
4. **Hvis De har fået elektrolytvæske i øjnene, skal De straks skylle den ud med rent vand og derefter øjeblikkeligt søge lægehjælp.** I modsat fald kan De miste synet.
5. **Vær påpasselig med ikke at komme til at kortslutte akkuen:**
 - (1) Rør ikke ved terminalerne med noget ledende materiale.
 - (2) Undgå at opbevare akkuen i en beholder sammen med andre genstande af metal, for eksempel søm, mønter og lignende.
 - (3) Udsæt ikke akkuen for vand eller regn.**Kortslutning af akkuen kan forårsage en kraftig øgning af strømmen, overophedning, mulige forbrændinger og endog værktøjstopp.**
6. **Opbevar og brug ikke maskinen og akkuen på steder, hvor temperaturen muligvis kan nå eller overstige 50 °C.**
7. **Lad være med at brænde akkuen, selv ikke i tilfælde, hvor den har lidt alvorlig skade eller er fuldstændig udtjent.** Akkuen kan eksplodere, hvis man forsøger at brænde den.
8. **Slå ikke søm i, skær ikke i, knus, kast, tab ikke akkuen og stød ikke akkuen mod en hård genstand.** Sådan adfærd kan muligvis resultere i en brand, overdreven varme eller eksplosion.
9. **Anvend ikke en beskadiget akku.**
10. **De indbyggede litium-ion-batterier er underlagt lovkrav vedrørende farligt gods.** Ved kommerciel transport, f.eks. af tredjeparts transportselskaber, skal særlige krav til forpakning og mærkning overholdes. Ved forberedelse af udstyret til forsendelse skal du kontakte en ekspert i farligt gods. Overhold også eventuel mere detaljeret national lovgivning. Tape eller tildæk åbne kontakter, og pak batteriet på en måde, så det ikke kan flytte sig rundt i pakningen.
11. **Når akkuen bortskaffes, skal du fjerne den fra maskinen og bortskaffe den på et sikkert sted.** Følg de lokale love vedrørende bortskaffelsen af batterier.
12. **Brug kun batterierne med de produkter, som Makita specificerer.** Hvis batterierne installeres i ikke-kompatible produkter, kan det medføre brand, kraftig varme, eksplosion eller udsivning af elektrolyt.
13. **Hvis maskinen ikke skal bruges i længere tid ad gangen, skal du fjerne batteriet fra maskinen.**

14. Akkuen kan muligvis under og efter brug være varm, hvilket kan forårsage forbrændinger eller lavtemperaturforbrændinger. Vær påpasselig med håndtering af varme akkuer.
15. Rør ikke terminalen på maskinen straks efter brug, da den bliver varm nok til at forårsage forbrændinger.
16. Sørg for, at spåner, støv eller jord ikke sætter sig fast i akkuens terminaler, huller og riller. Det kan forårsage opvarmning, antændelse, sprængning og funktionsfejl i maskinen eller akkuen, hvilket kan medføre forbrændinger eller personskade.
17. Medmindre maskinen understøtter brugen i nærheden af elektriske højspændingsledninger, skal du ikke anvende akkuen i nærheden af elektriske højspændingsledninger. Det kan muligvis medføre funktionsfejl på eller nedbrud af maskinen eller akkuen.
18. Opbevar batteriet utilgængeligt for børn.

GEM DENNE BRUGSANVISNING.

⚠FORSIGTIG: Brug kun originale batterier fra Makita. Brug af uoriginale Makita-batterier, eller batterier som er blevet ændret, kan muligvis medføre brud på batteriet, hvilket kan forårsage brand, personskade eller beskadigelse. Det ugyldiggør også Makita-garantien for Makita-maskinen og opladeren.

Tips til opnåelse af maksimal akku-levetid

1. Oplad akkuen, inden den er helt afladet. Stop altid værktøjet, og oplad akkuen, hvis De bemærker, at værktøjeffekten er aftagende.
2. Genoplad aldrig en fuldt opladet akku. Overopladning vil afkorte akkuens levetid.
3. Oplad akkuen ved stuetemperatur ved 10 °C - 40 °C. Lad altid en varm akku få tid til at køle af, inden den oplades.
4. Når du ikke anvender akkuen, skal du fjerne den fra maskinen eller opladeren.
5. Oplad akkuen, hvis De ikke skal bruge den i længere tid (mere end seks måneder).

BESKRIVELSE AF DELENE

Når spanden er monteret

► Fig.1

1	Vippekontakt	2	Kontrolpanel	3	Bip-knap	4	Afbryderknap
5	Baglampe	6	Håndtag	7	Batterirum	8	Bremsearm
9	Baghjul	10	Baghjulslås	11	Låsearm	12	Aflæsningsenhed
13	Forhjul	14	Forlampe	15	Spand	-	-

Når transportbakken er monteret

► Fig.2

1	Vippekontakt	2	Kontrolpanel	3	Bip-knap	4	Afbryderknap
5	Baglampe	6	Håndtag	7	Batterirum	8	Bremsearm
9	Baghjul	10	Baghjulslås	11	Låsearm	12	Forhjul
13	Forlampe	14	Transportbakke	-	-	-	-

SAMLING

⚠FORSIGTIG: Sørg altid for, at maskinen er slukket, og at akkuerne er afmonteret, før du udfører noget arbejde på maskinen.

Før du monterer eller afmonterer transportbakken eller spanden, skal du sørge for at låse bremsearmen. For at låse bremsearmen skal du trække i bremsearmen og holde den nede, derefter trække i låsearmen og derefter slippe bremsearmen, mens du trækker i låsearmen.

► Fig.3: 1. Bremsearm 2. Låsearm

Montering eller afmontering af spanden

Montering af spanden

1. Tag spanden, stiverne og det forreste rør ud af kassen.
► **Fig.4:** 1. Spand 2. Stiver 3. Forreste rør
2. Indsæt det forreste rør mellem den øverste ramme og den nederste ramme på aflæsningsenheden.
► **Fig.5:** 1. Forreste rør
3. Placer stiveren på aflæsningsenheden, og tilspænd derefter midlertidigt boltene sammen med det forreste rør. Monter den anden stiver på aflæsningsenheden på samme måde.
► **Fig.6:** 1. Stiver 2. Bolt
4. Placer spanden på det forreste rør og venstre og højre stivere.
Placer gummispændeskiven i hullet på spanden, og indsæt boltene fra oversiden. Fastgør den flade spændeskive og fjederskiven i rækkefølge til boltene, og tilspænd derefter møtrikken fra undersiden. Tilspænd resten af boltene og møtrikkerne på samme måde.
► **Fig.7:** 1. Bolt 2. Gummispændeskive 3. Flad spændeskive 4. Fjederskive 5. Møtrik
5. Tilspænd forsvarligt de 4 bolte, som blev midlertidigt tilspændt i trin 3.

Afmontering af spanden

For at afmontere spanden skal du udføre monteringsproceduren i omvendt rækkefølge.

Montering eller afmontering af transportbakken

Ekstraudstyr

Montering af transportbakken

1. Tag transportbakken ud af kassen, og fastgør sideskinne og den forreste skinne til bundrammen.
► **Fig.8**
2. Tilspænd 6 fingermøtrikker sammen med fjedre og spændeskiver for at fastgøre skinnerne.
► **Fig.9:** 1. Fingermøtrik 2. Fjeder 3. Spændeskive
3. Placer transportbakken på aflæsningsenheden.
Indsæt boltene fra oversiden. Fastgør den flade spændeskive og fjederskiven i rækkefølge til boltene, og tilspænd derefter møtrikken fra undersiden. Tilspænd resten af boltene og møtrikkerne på samme måde.
► **Fig.10:** 1. Bolt 2. Flad spændeskive 3. Fjederskive 4. Møtrik

Afmontering af transportbakken

For at afmontere transportbakken skal du udføre monteringsproceduren i omvendt rækkefølge.

FUNKTIONSBESKRIVELSE

⚠FORSIGTIG: Sørg altid for, at maskinen er slukket, og at akkuen er fjernet, før du justerer eller kontrollerer funktionen på maskinen.

Isætning eller fjernelse af akkuen

⚠FORSIGTIG: Sluk altid for maskinen, og lås bremsearmen, før du monterer eller afmonterer akkuen.

⚠FORSIGTIG: Sæt altid akkuen helt ind, indtil den røde indikator ikke er synlig. Ellers kan den falde ud af maskinen ved et uheld og forårsage personskade på dig eller personer i nærheden.

⚠FORSIGTIG: Installer ikke akkuen med magt. Hvis akkuen ikke glider nemt ind, betyder det, at den ikke sættes korrekt ind.

⚠FORSIGTIG: Anvend ikke akkuen, hvis den er overophedet. Hvis akkuen anvendes, når den er overophedet, stopper maskinen automatisk, før der udsendes en kort biplyd, hvilket kan medføre en personskade.

⚠FORSIGTIG: Pas på ikke at få fingrene i klemme, når du åbner eller lukker batteridækslet.

BEMÆRKNING: Sørg for, at akku-dækslet er låst inden brugen. Ellers kan mudder, snavs eller vand øve skade på produktet eller akkuen.

Montering af akkuen

1. Træk op i låsearmen, og åbn derefter dækslet til batterirummet.
► **Fig.11:** 1. Dæksel 2. Låsearm
2. Justér tungen på akkuen med åbningen på batterirummet, og skub derefter akkuen, indtil den låses på plads med et lille klik.
► **Fig.12:** 1. Akku
3. Indsæt låsenøglen på det sted, der er vist på figuren så langt som den kan komme, og drej den med uret.
► **Fig.13:** 1. Låsenøgle

BEMÆRK: For at dreje låsenøglen skal du indsætte låsenøglen helt.

4. Luk dækslet til batterirummet.
► **Fig.14:** 1. Dæksel

Fjernelse af akkuen

1. Træk op i låsearmen, og åbn derefter dækslet til batterirummet.
2. Træk akkuen ud af batterirummet, idet der skubes på knappen foran på akkuen.
► **Fig.15:** 1. Knop
3. Drej låsenøglen mod uret, og træk den ud.
4. Luk dækslet til batterirummet.

Beskyttelsessystem til maskinen/ batteriet

Maskinen er udstyret med et maskine- /batteribeskyttelsessystem. Dette system afbryder automatisk strømmen til motoren for at forlænge maskinens og batteriets levetid. Maskinen stopper automatisk under anvendelse, hvis maskinen eller akkuen udsættes for et af følgende forhold.

Der udsendes en kort biplyd eller en lang biplyd, inden maskinen stopper automatisk. Batteriindikatorerne og lamperne på kontrolpanelet blinker, mens biplyden udsendes.

BEMÆRK: Hvis du vil annullere biplyden, skal du slippe afbryderknappen og trække i bremsearmen.

Overbelastningsbeskyttelse

Når maskinen/batteriet anvendes på en måde, der får den/det til at forbruge en unormal høj strømstyrke, stopper maskinen automatisk, og hovedstrømlampen blinker grønt. I denne situation skal du slukke for maskinen og stoppe den anvendelse, der medførte, at maskinen blev overbelastet, f.eks. ved at reducere pålæssede genstande. Tænd derefter maskinen for at genstarte.

Beskyttelse mod overophedning

Når maskinen er overophedet, stopper maskinen automatisk, og hovedstrømlampen lyser rødt. Lad i så fald maskinen og batteriet køle af, inden du igen tænder for maskinen.

Beskyttelse mod afladning

Når batteriladningen ikke er tilstrækkelig, blinker hovedstrømlampen og den tilhørende batteriindikator rødt. I dette tilfælde skal du udskifte akkuerne eller udskifte akkuerne med nogle, der er fuldt opladet eller afmontere akkuerne fra maskinen og oplade dem.

BEMÆRK: Hovedstrømlampen blinker rødt, når batteriet er overophedet.

Beskyttelse mod andre årsager

BEMÆRKNING: Hovedstrømlampen blinker skiftevis grønt og rødt, når uregelmæssigheden opstår i maskinen. I dette tilfælde skal du se afsnittet for fejlfinding.

Beskyttelsessystemet er også designet til andre årsager, der kan beskadige maskinen og gør det muligt for maskinen at stoppe automatisk. Benyt alle følgende fremgangsmåde for at fjerne årsagerne, når maskinen er blevet midlertidigt stoppet eller stoppet under betjening.

1. Sluk for maskinen, og tænd den igen for at genstarte.
2. Oplad batteriet/batterierne, eller udskift det/dem med genopladet/genopladede batteri/batterier.
3. Lad maskinen og batteriet/batterierne køle af.

BEMÆRKNING: Hvis der ikke kan findes nogen forbedring, eller hvis maskinen stopper på grund af en årsag, der ikke er beskrevet ovenfor, skal du se afsnittet for fejlfinding.

Indikation af den resterende batteriladning

⚠FORSIGTIG: Før du kontrollerer de resterende batteriladninger eller skifter akkuerne, skal du sørge for at stoppe maskinen.

⚠FORSIGTIG: Når batteriladningen bliver lav, udsendes en kort biplyd. I dette tilfælde skal du låse bremsearmen og derefter udskifte akkuerne med nogle, der er opladet eller oplade akkuerne. Hvis du fortsætter med at betjene maskinen med lav batteriladning, og den resterende batteriladning løber ud, udsendes en lang biplyd, og maskinen stopper automatisk, og dette kan medføre en ulykke eller personskade.









⚠FORSIGTIG: Hvis der udsendes en biplyd under betjening på skråninger, skal du flytte maskinen til et sikkert sted, låse bremsearmen og derefter skifte akkuerne med nogen, der er ladet op, eller oplade akkuerne.

⚠FORSIGTIG: Hvis lasten er stor, og biplyden udsendes under betjening på skråninger, skal du låse bremsearmen og være opmærksom på sikkerheden og skifte akkuerne til opladede akkuer. Flyt maskinen til et sikkert sted, og lås bremsearmen. Reducér lasten, før du betjener maskinen igen. For yderligere oplysninger henvises til afsnittet om fejlfinding.

Kontrol af batteriniveauet i batterirummet

► Fig.16: 1. Batteriindikator 2. Kontrolknap

Tryk på kontrolknappen for at få vist de resterende batteriladning. Batteriindikatorerne svarer til hvert enkelt batteri.

Akkue-indikatorstatus			Resterende batteriladning
 Tændt	 Blinker	 Slukket	
			50 % - 100 %
			20 % - 50 %
			0 % - 20 %
			Tom
			Batteri ikke indsat

BEMÆRK: Hvis du fortsætter med at trykke på afbryderknappen, selvom du hører den korte biplyd, stopper maskinen automatisk. Når maskinen stopper automatisk, fortsætter biplyden, og støttebremsen aktiveres. Hvis du vil annullere biplyden og slippe støttebremsen, skal du slippe afbryderknappen og trække i bremsearmen. Undlad at skubbe maskinen med magt uden at slippe støttebremsen.

BEMÆRK: Du kan kontrollere den resterende batteriladning, selvom låsenøglen ikke er indsat.

BEMÆRK: Batteriindikatorerne for den resterende batteriladning er kun til orientering. Den faktiske batteriladning kan variere afhængigt af brugsforholdene.

Kontrol af batteriniveauet på akkuen

Kun til akkuer med indikatoren

Tryk på kontrolknappen på akkuen for at få vist den resterende batteriladning. Indikatorlampen lyser i nogle sekunder.

► **Fig.17:** 1. Indikatorlamper 2. Kontrolknap

Indikatorlamper			Resterende ladning
Tændt	Slukket	Blinker	
			75% til 100%
			50% til 75%
			25% til 50%
			0% til 25%
			Genoplad batteriet.
			Der er muligvis fejl i batteriet.

BEMÆRK: Afhængigt af brugsforholdene og den omgivende temperatur kan indikationen afvige en smule fra den faktiske ladning.

BEMÆRK: Den første indikatorlampe (længst mod venstre) vil blinke, når batteribeskyttelsessystemet aktiveres.

Skift af akku

► **Fig.18:** 1. Kontakt til valg af batteri

Maskinen bruger 2 akkuer til drift ad gangen. Der kan monteres op til 4 akkuer på maskinen. Før du betjener maskinen, skal du vælge de akkuer, der skal bruges til drift, ved at dreje på kontakten til valg af batteri.

BEMÆRKNING: Hvis akkuen er i følgende tilstand, fungerer maskinen ikke, selvom du skifter batteriet med kontakten til valg af batteri.

- Den resterende ladning for mindst én af akkuerne er tom.
- Mindst én af akkuerne er overophedet.

I dette tilfælde skal du afmontere den tomme eller overophedede akku eller udskifte akkuen med en opladet akku.

BEMÆRK: Hvis der kun er monteret 2 akkuer på maskinen, skal du sørge for at vælge de monterede akkuer med kontakten til valg af batteri.

Kontrolpanel

⚠ FORSIGTIG: Lås altid bremsearmen, og sluk maskinen, når den ikke er i brug.

Tænd/sluk-knap

► **Fig.19:** 1. Hovedstrømlampe 2. Tænd/sluk-knap

For at tænde for maskinen skal du låse bremsearmen og derefter trykke på tænd/sluk-knappen uden at trykke på afbryderknappen. Hovedstrømlampen lyser grønt. For at slukke for maskinen skal du slippe afbryderknappen og låse bremsearmen, og derefter trykke på tænd/sluk-knappen.

BEMÆRK: Der udføres en elektrisk test første gang maskinen køres, efter at maskinen er tændt. Hvis der registreres et problem, blinker hovedstrømlampen skiftevis rødt eller grønt. I dette tilfælde skal du se afsnittet for fejlfinding.

BEMÆRK: Hvis hovedstrømlampen lyser rødt eller blinker rødt eller grønt, skal du se instruktionerne til maskine-/batteribeskyttelsessystemet eller afsnittet om fejlfinding.

BEMÆRK: Denne maskine anvender den automatiske slukkefunktion. For at undgå utilsigtet opstart slukkes maskinen automatisk, når maskinen er stoppet og ikke betjenes i en vis periode, efter at maskinen er tændt.

BEMÆRK: Hvis du trykker på tænd/sluk-knappen, mens du trækker i afbryderknappen, tændes maskinen ikke. Udløs afbryderknappen, og tryk derefter på tænd/sluk-knappen.

Fremad/tilbageknap og hastighedsknap

- **Fig.20:** 1. Fremad-/tilbageknap
2. Hastighedsindikator 3. Hastighedsknap

Tryk på fremad-/tilbageknappen for at skifte mellem tilstanden fremad og tilstanden baglæns. Tryk på hastighedsknappen for at skifte mellem lav hastighed, mellem hastighed og høj hastighed. Når der tændes for strømmen, indstilles tilstanden fremad og lav hastighed.

BEMÆRK: Fremad-/tilbageknappen er ikke tilgængelig, mens der trykkes på afbryderknappen.

BEMÆRK: Der udsendes en kort biplyd, når maskinen bruges i baktilstand.

BEMÆRK: Hastighedsknappen er ikke tilgængelig, når maskinen bruges i baktilstand.

BEMÆRK: Hvis maskinen registrerer et problem, blinker hastighedsindikatoren skiftevis. I dette tilfælde skal du læse afsnittet om fejlfinding.

Bip-knap

Når du trykker på bip-knappen, udsendes biplyden.

- **Fig.21:** 1. Bip-knap

BEMÆRK: Bip-knappen er tilgængelig, når maskinen er tændt.

BEMÆRK: Bip-knappen er tilgængelig, selvom låsenøglen ikke er indsat i batterirummet.

Tænding af lamperne

Tryk på lampeknapen på batterirummet for at tænde forlamperne og baglamperne. Hvis du vil slukke lamperne, skal du trykke på lampeknapen igen.

- **Fig.22:** 1. Lampeknap 2. Forlampe

- **Fig.23:** 1. Baglampe

BEMÆRK: Lamperne slukkes, hvis maskinen ikke betjenes i en bestemt periode.

BEMÆRK: Lamperne slukkes, når der slukkes for strømmen.

BEMÆRK: Du kan tænde for lamperne, selvom låsenøglen ikke er indsat.

Afbryderknap og bremsearm

⚠FORSIGTIG: Før akkuen sættes i maskinen, skal du altid kontrollere, at afbryderknappen fungerer korrekt og vender tilbage til "FRA"-stillingen, når du slipper den.

Tryk på afbryderknappen for at starte maskinen. Ved hjælp af afbryderknappen kan hastigheden justeres inden for det indstillede hastighedsområde. For at stoppe maskinen skal du udløse afbryderknappen og trække i bremsearmen.

For at låse bremsearmen skal du trække i bremsearmen og holde den nede, derefter trække i låsearmen og derefter slippe bremsearmen, mens du trækker i låsearmen. For at udløse låsen skal du trække i bremsearmen.

- **Fig.24:** 1. Afbryderknap

- **Fig.25:** 1. Bremsearm 2. Låsearm

Vippekontakt

⚠FORSIGTIG: Sørg for at holde bremsearmen nede, når du betjener vippekontakten.

⚠FORSIGTIG: Før du bruger vippekontakten, skal du sikre dig, at den resterende batteriladning ikke er lav. Hvis batteriladningen er lav, skal du låse bremsearmen og derefter skifte akkuerne til opladede akkuer eller udskifte akkuerne med opladede akkuer.

- **Fig.26:** 1. Vippekontakt

Du kan vippe spanden eller transportbakken ved hjælp af vippekontakten. For at vippe spanden eller transportbakken fremad skal du trykke på oversiden af vippekontakten, mens du holder bremsearmen nede. For at sætte spanden eller transportbakken tilbage skal du trykke på undersiden af vippekontakten, mens du holder bremsearmen nede.

BEMÆRK: Biplyden udsendes, mens spanden eller transportbakken bevæger sig.

Justering af transportbakkens bredde

BEMÆRKNING: Sørg for, at sideskinne og den forreste skinne er fastgjort forsvarligt, når fingermøtrikkerne er tilspændt.

Løsn de 6 fingermøtrikker, og skub derefter sideskinne og den forreste skinne. Tilspænd fingermøtrikkerne for at fastgøre sideskinne og den forreste skinne.

- **Fig.27:** 1. Fingermøtrik 2. Skinne

⚠FORSIGTIG: Undlad at skubbe skinnerne ud over grænsemærket.

- **Fig.28**

Indstilling af håndtagets højde

BEMÆRKNING: Fastgør venstre og højre håndtag i samme højde.

Håndtagets højde kan justeres til 7 niveauer. For at justere håndtagets højde skal du løsne de 2 knapper og derefter justere håndtagets højde ved at justere hullet på håndtaget med fremspringet på den bageste ramme og derefter tilspænde de 2 knapper forsvarligt. Justér højden på det andet håndtag på samme måde.

- **Fig.29:** 1. Knap

Baghjulslås

Du kan fastlåse baghjulenes retning ved hjælp af baghjulslåsen.

1. Flyt maskinen lidt fremad, så baghjulene vender i den retning, der er vist på figuren.

► **Fig.30:** 1. Baghjul

2. Drej baghjulslåsen bagud.

► **Fig.31:** 1. Baghjulslås

3. Lås det andet baghjul på samme måde.

4. Flyt baghjulet lidt frem og tilbage eller til venstre og højre for at sikre, at det er låst.

For at udløse baghjulslåsen skal du dreje baghjulslåsen 90° som vist på figuren.

► **Fig.32:** 1. Baghjulslås

BEMÆRK: Baghjulene kan fastgøres i 4 forskellige retninger som vist på figuren.

► **Fig.33**

Brug af nivelleringsinstrumentet

Ved hjælp af nivelleringsinstrumentet kan du kontrollere, om jorden er jævn.

► **Fig.34:** 1. Nivelleringsinstrument

ANVENDELSE

⚠FORSIGTIG: Sørg for at låse bremsearmen, før du lægger eller aflægger genstande.

Betjening af maskinen

BEMÆRKNING: Sørg for at indsætte låsenøglen før anvendelsen. Hvis låsenøglen ikke er indsat, udsendes en biplyd, når du trækker i afbryderknappen. Biplyden stopper ved at udløse afbryderknappen og trække i bremsearmen.

BEMÆRKNING: Udfør inspektionen, før du betjener maskinen, ved at se afsnittet om vedligeholdelse.

1. Sørg for, at bremsearmen er låst. Monter akkuerne, indsæt låsenøglen og drej den med uret.
2. Vælg akkuerne med kontakten til valg af batteri.
3. Tryk på tænd/sluk-knappen på kontrolpanelet for at tænde for strømmen.

► **Fig.35:** 1. Tænd/sluk-knap

4. Træk bremsearmen for at frigøre låsningen af bremsearmen.

► **Fig.36:** 1. Bremsearm

5. Hold fast i håndtagene med begge hænder.

► **Fig.37**

6. Træk i afbryderknappen.

► **Fig.38:** 1. Afbryderknap

Læsning af genstande

⚠FORSIGTIG: Sørg for, at maskinen er slukket, og at bremsearmen er låst, før du lægger genstande på maskinen.

⚠FORSIGTIG: Før du lægger genstande på maskinen, skal du sørge for, at aflæsningsenheden er låst.

⚠FORSIGTIG: Sørg for at lægge genstande inden for transportbakken eller spanden. Hvis genstande stikker ud af transportbakken eller spanden, kan de falde ned eller falde sammen, hvis de rammer forhindringer.

► **Fig.39**

⚠FORSIGTIG: Sørg for at lægge genstande, så de er under øjenhøjde. Hvis læsset er for højt, er det farligt, fordi udsynet er blokeret. Desuden er der risiko for at vælte samt for personskade, fordi læsset risikerer at komme ud af balance.

► **Fig.40**

⚠FORSIGTIG: Undlad at lægge genstande ud over spandens højde. Hvis genstandene lægges over spandens højde, kan det medføre, at lasten falder ned eller falder sammen.

Når du lægger genstande på transportbakken, skal du fastgøre genstandene med reb og fastgøre dem til transportbakkens rebkroge.

► **Fig.41:** 1. Rebkrog

Aflæsning af genstande

⚠FORSIGTIG: Når du løfter eller sætter transportbakken eller spanden tilbage, skal du undlade at indsætte eller placere nogen del af kroppen mellem aflæsningsenheden og transportbakken eller spanden eller under aflæsningsenheden. Hvis du gør det, kan det medføre personskade eller forbrændinger.

⚠FORSIGTIG: Når du har aflæst læs, skal du sørge for at låse aflæsningsenheden ved at sætte aflæsningsenheden tilbage til sin oprindelige position.

⚠FORSIGTIG: Før du løfter transportbakken eller spanden manuelt, skal du sørge for at låse bremsearmen.

⚠FORSIGTIG: Løft transportbakken eller spanden på flad og stabil grund. Betjening på ustabil grund kan medføre en ulykke eller personskade.

⚠FORSIGTIG: Begræns læsset til et minimum. Hvis læsset er stort, skal du undlade at forsøge at løfte transportbakken eller spanden. Reducér læsset, og løft derefter transportbakken eller spanden.

⚠FORSIGTIG: Hvis lasten er fastgjort med reb eller på anden måde, skal du løsne lasten, før du løfter aflæsningsenheden.

⚠FORSIGTIG: Før du løfter transportbakken eller spanden, skal du sørge for, at der ikke er nogen personer eller forhindringer omkring maskinen.

Du kan aflæse genstandene ved at løfte og vippe transportbakken eller spanden.

1. Stop maskinen.
2. Vip spanden eller transportbakken fremad ved at trykke på oversiden af vippekontakten, mens du holder bremsearmen nede.

► **Fig.42:** 1. Vippekontakt

3. Følg nedenstående trin for manuelt at aflæse de genstande, der er tilbage i spanden eller transportbakken.

- Lås bremsearmen, og stil dig derefter ved siden af maskinen.

- Drej aflæsningsenhedens låsearm mod maskinens forside for at låse aflæsningsenheden op.

- Hold fast i aflæsningsenhedens håndtag, og vip derefter spanden eller transportbakken fremad for at aflæse genstandene.

- Sæt spanden eller transportbakken tilbage i aflæsningsenheden.

► **Fig.43:** 1. Låsearm 2. Aflæsningsenhed

⚠FORSIGTIG: Hold godt fast i aflæsningsenhedens håndtag, og arbejd i en stabil stilling.

BEMÆRKNING: Det anbefales at blokere forhjulene for at stabilisere maskinen.

4. Sæt spanden eller transportbakken tilbage til den oprindelige position ved at trykke på undersiden af vippekontakten, mens du holder bremsearmen nede.

BEMÆRKNING: Sørg for at sætte spanden eller transportbakken tilbage til den oprindelige position efter at have aflæst genstande. Hvis spanden eller transportbakken ikke sættes helt tilbage og låses, begrænses maskinens kørehastighed op til 0,8 km/t.

VEDLIGEHOLDELSE

⚠FORSIGTIG: Sørg altid for at parkere maskinen på flad grund og låse bremsearmen før opbevaring eller forsøg på at udføre inspektioner eller vedligeholdelse.

⚠FORSIGTIG: Sørg altid for, at låsenøglen og akkuen er taget ud af maskinen, før opbevaring, inspektion eller vedligeholdelse.

⚠FORSIGTIG: Fjern altid låsenøglen, når maskinen ikke er i brug. Opbevar låsenøglen på et sikkert sted, der er utilgængeligt for børn.

For at opretholde produktets SIKKERHED og PÅLIDELIGHED må reparation, vedligeholdelse eller justering kun udføres af et autoriseret Makita servicecenter eller fabriksservicecenter med anvendelse af Makita reservedele.

Inspektion før anvendelse

Udfør følgende inspektioner, før du betjener maskinen.

- Kontrollér, at boltene, møtrikkerne og knapperne er tilspændt forsvarligt.

► **Fig.44**

- Kontrollér, at bremsen fungerer korrekt. Hvis du føler, at bremsen ikke fungerer tilstrækkeligt, skal du rengøre bremsen. Hvis der ikke kan findes nogen forbedring, anmodes et autoriseret Makita-servicecenter om reparation.

- Kontrollér, at aflæsningsenheden er låst, når håndtaget på aflæsningsenheden er trukket helt ned.

► **Fig.45:** 1. Håndtag

- Kontrollér, at dækkene på for- og baghjulene ikke er beskadiget, og at luften i dækkene er tilstrækkelig.

- Kontrollér, at forlamperne og baglamperne er rene. Rengør dem om nødvendigt.

- Kontrollér, at skraberne er i den korrekte position. Hvis skraberen vender opad, skal du justere skraberens retning ved at løsne boltene. Når boltene tilspændes, må du ikke skubbe skraberen mod maskinens forside.

► **Fig.46:** 1. Skraber

Rengøring af maskinen

BEMÆRKNING: Anvend aldrig benzin, rensbenzin, fortynder, alkohol og lignende. Det kan medføre misfarvning, deformation eller revner.

BEMÆRKNING: Undlad at bruge en højtryksrensers til rengøring.

BEMÆRKNING: Når du rengør maskinen, skal du sørge for at lukke dækslet til batterirummet. Ellers kan der trænge vand ind i batterirummet, hvilket kan medføre en funktionsfejl på maskinen.

Fjern mudder, snavs og lignende fra maskinen. Rengør maskinen med rindende vand. Aftør maskinen med en tør klud efter rengøringen.

Opbevaring

Lås bremsearmen, afmonter akkerne og låsenøglen. Opbevar maskinen på et sikkert sted utilgængeligt for børn.

Oppumpning af dækket med luft

Kontrollér, at luften i dækket til for- og baghjulene ikke mangler. Hvis luften i dækket er utilstrækkelig, skal du genopfylde dækket med luft ved hjælp af en luftpumpe. Luftrykket er som følger:

- Dæk til forhjul: 280 kPa (40 PSI)
- Dæk til baghjul: 525 kPa (75 PSI)

Forhjul

► **Fig.47**

Baghjul

► **Fig.48**

Udskiftning af dækket

⚠FORSIGTIG: Før du udskifter dækkene, skal du sørge for at aflæsse alle genstande fra maskinen.

⚠FORSIGTIG: Når dækkene udskiftes, skal du bruge handsker.

Udskiftning af forhjulets dæk

BEMÆRK: Når det grå dæk monteres, skal det monteres, så ventilen vender udad.

► Fig.49

Udskiftning af dækket på baghjulet

► Fig.50

► Fig.51

FEJLFINDING

Før du anmoder om reparation, skal du udføre din egen inspektion først. Hvis du finder et problem, der ikke er forklaret i brugsanvisningen, må du ikke skille maskinen ad. Henvend dig i stedet til et autoriseret Makita servicecenter, der altid bruger Makita-reservedele til reparationer.

Unormal tilstand	Hovedstrømlampe	Årsag	Afhjælpning
Maskinen tænder ikke.	Slukket.	Der er ikke installeret to akkuer.	Installer to opladede akkuer.
		Akku-problem (underspænding)	Genoplad akkuen. Udskift akkuen, hvis genopladningen ikke er effektiv.
		Kontakt til valg af batteri er ikke i den korrekte position.	Vælg det korrekte batteri ved hjælp af kontakten til valg af batteri.
Maskinen starter ikke.	Lampen blinker rødt.	Akkuens ladeniveau er lavt.	Genoplad akkuen. Udskift akkuen, hvis genopladningen ikke er effektiv.
		Mindst et af batterierne er tomt.	Afmontér det tomme batteri, eller udskift det med et opladet batteri. I dette tilfælde blinker lampen længst til venstre på batteriindikatoren på det tilsvarende batteri.
	Lampen blinker grønt.	Låsenøglen er ikke indsat.	Indsæt låsenøglen, og drej den med uret.
		Maskinen blev stoppet på grund af overbelastning.	Reducér de pålæssede genstande.
		For- eller baghjulene sidder fast eller er låst.	Fjern årsagen til fastlåste eller låste hjul.
	Lampen lyser rødt.	Maskinen stoppede på grund af overophedning.	Afkøl maskinen og batteriet.
	Lampen blinker skiftevis rødt og grønt.	Låsenøglen er ikke indsat.	Indsæt låsenøglen, og drej den med uret.
		Maskinen registrerede en uregelmæssighed.	Sluk for maskinen, og tænd den derefter igen. Der er opstået en fejl i maskinen. Anmod et autoriseret Makita servicecenter om reparation.
Lampen lyser grønt.	Det neutrale skiftehåndtag er ikke i sin oprindelige position.	Lås bremsearmen, og sæt derefter det neutrale skiftehåndtag tilbage i sin oprindelige position.	
Maskinen stopper efter lidt anvendelse.	Lampen blinker rødt.	Akkuens ladeniveau er lavt.	Genoplad akkuen. Udskift akkuen, hvis genopladningen ikke er effektiv.
Maskinens kørehastighed øges ikke.	Lampen lyser grønt.	Afævningsenheden er ikke sat helt tilbage, eller den er ikke låst.	Sæt afævningsenheden helt tilbage, og sørg for, at den er låst.

Fejlfinding af maskinens stop

⚠ ADVARSEL: Medmindre det er absolut nødvendigt, skal du undlade at deaktivere maskinens støttebremse med det neutrale skiftehåndtag. Da maskinens støttebremse er deaktiveret, kan maskinen bevæge sig utilsigtet og forårsage en ulykke eller personskade.

⚠ ADVARSEL: Sørg for at sætte det neutrale skiftehåndtag tilbage i den oprindelige position, når du har trukket håndtaget udad.

Hvis maskinen ikke kan flyttes, når batterierne er løbet tør, eller hvis der er opstået en fejl i maskinen, kan du flytte maskinen manuelt ved at trække det neutrale skiftehåndtag udad for at deaktivere støttebremsen.

1. Lås bremsearmen.
2. Fjern alle genstande fra maskinen.

⚠ FORSIGTIG: Sørg for at fjerne alle genstande fra maskinen. Maskinen kan bevæge sig utilsigtet, hvis der efterlades genstande på maskinen.

3. Hvis maskinen står på en skråning, skal du låse bremsearmen op og vende maskinen, så bremsearmen er på den øverste side af skråningen, og maskinen er parallel med skråningen. Lås bremsearmen.

► Fig.52

4. Sørg for, at maskinen ikke bevæger sig, og træk det neutrale skiftehåndtag udad.

► Fig.53: 1. Neutralt skiftehåndtag

5. Lås bremsearmen op, og flyt maskinen manuelt til et sikkert sted. Da støttebremsen er deaktiveret, skal du flytte maskinen forsigtigt med bremsearmen, så hastigheden ikke øges.

6. Når du har flyttet maskinen til et sikkert sted, skal du låse bremsearmen.

7. Sæt det neutrale skiftehåndtag tilbage i sin oprindelige position. Sørg for, at det neutrale skiftehåndtag er helt tilbage som vist på figuren.

► Fig.54: 1. Neutralt skiftehåndtag

EKSTRAUDSTYR

⚠ FORSIGTIG: Dette tilbehør og ekstraudstyr er anbefalet til brug med din Makita-maskine, der er beskrevet i denne brugsanvisning. Brug af andet ekstraudstyr eller tilbehør kan medføre risiko for personskade. Brug kun ekstraudstyr eller tilbehør til det formål, det er beregnet til.

⚠ FORSIGTIG: Brug kun Makita tilbehør eller ekstraudstyr til maskinen. Brug af andet tilbehør eller ekstraudstyr kan medføre alvorlig personskade.

Hvis De behøver hjælp ved valg af tilbehør eller ønsker yderligere informationer, bedes De kontakte Deres lokale Makita servicecenter.

- Transportbakke
- Spand
- Fordæk (sort)
- Fordæk (gråt)
- Bagdæk (gråt)
- Original Makita akku og oplader

BEMÆRK: Nogle ting på denne liste kan være inkluderet i værktøjspakken som standardtilbehør. Det kan være forskellige fra land til land.

SPECIFIKĀCIJAS

Modelis:		DCU602
Izmēri (G × P × A)	Ar uzstādītu kravav tvertni	1 480 mm x 730 mm x 820–1 030 mm
	Ar uzstādītu kravav kasti	1 450–1 600 mm x 730–1 080 mm x 820–1 030 mm
Pārvietošanās ātrums	Uz priekšu	5,0 / 3,5 / 1,5 km/h
	Uz atpakaļ	1,0 km/h
Maksimālā kravnesība	Uz plakanas virsmas	300 kg
	Slīpumā (3 °–12 °)	180 kg
Maksimālā spēja pārvarēt pacēlumus		12°
Minimālais pagriešanās rādiuss *		1 150 mm
Bremzes		Rokas bremze un palīg Bremze
Riepa	Priekšējais ritenis	Pneimatiskā riepa
	Aizmugures ritenis	Pneimatiskā riepa
Nominālais spriegums		Līdzstrāva 36 V
Tīrsvars	Ar uzstādītu kravav tvertni	145–147 kg
	Ar uzstādītu kravav kasti	141 - 143 kg
Aizsardzības pakāpe		IPX4

*: Ārējais diametrs, pagriežoties ar priekšējiem riteņiem kā asi.

- Nepārtrauktās izpētes un izstrādes programmas dēļ šeit uzrādītās specifikācijas var tikt mainītas bez brīdinājuma.
- Atkarībā no valsts specifikācijas var atšķirties.
- Svārs var būt atšķirīgs atkarībā no papildierīces(-ēm), tostarp akumulatora kasetnes. Tabulā ir attēlota vieglākā un smagākā kombinācija atbilstoši EPTA procedūrai 01/2014.

Piemērotā akumulatora kasetne un lādētājs

Akumulatora kasetne	BL1815N / BL1820B / BL1830B / BL1840B / BL1850B / BL1860B
Lādētājs	DC18RC / DC18RD / DC18RE / DC18SD / DC18SE / DC18SF / DC18SH / DC18WC

- Daži no iepriekš norādītajiem lādētājiem un akumulatora kasetnēm var nebūt pieejami atkarībā no jūsu mītnes reģiona.

▲BRĪDINĀJUMS: Izmantojiet vienīgi iepriekš norādītās akumulatora kasetnes un lādētājus. Cita tipa akumulatora kasetņu un lādētāju izmantošana var radīt traumu un/vai aizdegšanās risku.

▲BRĪDINĀJUMS: Ar šo izstrādājumu nedrīkst izmantot pārnēsājamu barošanas bloku PDC1200 vai PDC01. Izmantojot tos kopā, var gūt traumas vai rasties darbības traucējumi.

Simboli

Tālāk ir attēloti simboli, kas var attiekties uz darbarīka lietošanu. Pirms darbarīka izmantošanas pārliecinieties, vai pareizi izprotat to nozīmi.



Izlasiet lietošanas rokasgrāmatu.



Nemainiet virzienu, atrodoties uz nogāzes.



Šo ierīci nedrīkst izmantot uz koplietošanas ceļiem.



Pirms kravav iekraušanas un izkraušanas nobloķējiet bremzes un izgāšanas mezglu.



Neiekraujiet un neizkraujiet kravav nogāzēs.



Neizmantojiet šo ierīci cilvēku pārvadāšanai.



Neizgāziet kravav nogāzēs. Pēc izgāšanas nobloķējiet izgāšanas mezglu.



Kravu tilpnē vai kravas kastē kraujiet vienmērīgi. Nesakraujiet kravu nevienmērīgi vai tikai vienā pusē.



Iespiešanas un saspiešanas risks. Darbības laikā turiet rokas brīvas. Nelieciet rokas vai ķermeņa daļas kustīgās ierīces daļās.



Maksimālā kravnesība: 300 kg uz līdzenas pamatnes un 180 kg nogāzēs (līdz 12°).



Neskatieties tieši lukturos.



Nemazgājiet ierīci ar augstspiediena strūklu mazgātāju.



Darbības laikā neļaujiet apkārtējiem tuvoties ierīcei.



Nestrādājiet ar šo ierīci uz nelīdzsvarotām virsmām.



Nestrādājiet ar šo ierīci, ja tilpne vai kravas kaste nav pilnībā atgriezusies vietā.



Pirms kravas izgāšanas noņemiet virves.



Vienmēr vaikājiet neslīdošus aizsargapavus.



Pirms neitrālā pāresuma sviras izvilksanas nobloķējiet bremzes.



Pirms neitrālā pāresuma sviras atlikšanas vietā nobloķējiet bremzes.



Gaisa spiediens: priekšējās riepās 280 kPa un aizmugurējās riepās 525 kPa.



Pārliecinieties, ka bloķēšanas svira ir nofiksēta.



Pagrieziet bloķēšanas sviru uz ierīces priekšgala pusi, lai atbloķētu izgāšanas mezglu.



Kad atskan pīkstiens, nobloķējiet bremzes sviru.



Kad atlaižat slēdža mēlīti, nobloķējiet bremzes sviru.



Lai atceltu skaņas signālu, atlaižiet slēdža mēlīti un pavelciet bremzes sviru.



Tikai ES valstīm
Tā kā šajā aprīkojumā ir bīstamas sastāvdaļas, elektrisko un elektronisko iekārtu, akumulatoru un bateriju atkritumi var negatīvi ietekmēt apkārtējo vidi un cilvēka veselību. Elektroierīces, elektroniskās ierīces un akumulatorus nedrīkst iznest kopā ar mājtsainniecības atkritumiem!
Saskaņā ar Eiropas direktīvu par elektrisko un elektronisko iekārtu atkritumiem, akumulatoriem un baterijām, kā arī akumulatoru un bateriju atkritumiem un šīs direktīvas pielāgošanu valsts tiesību aktiem elektrisko un elektronisko iekārtu, bateriju un akumulatoru atkritumi ir jāglabā atsevišķi un jānogādā uz sadzīves atkritumu dalītās savākšanas vietu, ievērojot attiecīgos vides aizsardzības noteikumus.
Par to liecina uz iekārtas redzams simbols ar pārsvītrotu atkritumu konteineru uz rīteniem.



Garantētais skaņas jaudas līmenis saskaņā ar ES Direktīvu par troksni ārpus telpām.



Skaņas jaudas līmenis saskaņā ar Austrālijas NSW trokšņu kontroles noteikumiem

Paredzētā lietošana

Šī ir ar akumulatoru darbināma ierīce, kas ir paredzēta kravas iekraušanaī un pārvadāšanai.

Trokšņa līmenis

Tipiskais A svērtais trokšņa līmenis noteikts saskaņā ar standartiem EN62841-1 un EN12053 (atkarībā no piemērojamības):

Skaņas spiediena līmenis (L_{PA}): 70 dB (A) vai mazāk
Mainīgums (K): 4 dB (A)

Darbības laikā trokšņa līmenis var pārsniegt 80 dB (A).

PIEZĪME: Paziņotā trokšņa emisijas vērtība noteikta atbilstoši standarta pārbaudes metodei, un to var izmantot, lai salīdzinātu vienu darbarīku ar citu.

PIEZĪME: Paziņoto trokšņa emisijas vērtību arī var izmantot iedarbības sākotnējā novērtējumā.

▲BRĪDINĀJUMS: Lietojiet ausu aizsargus.

▲BRĪDINĀJUMS: Trokšņa emisija patiesos darba apstākļos var atšķirties no paziņotās vērtības atkarībā no darbarīka izmantošanas veida un jo īpaši atkarībā no apstrādājamā materiāla veida.

▲BRĪDINĀJUMS: Lai aizsargātu lietotāju, nosakiet drošības pasākumus, kas pamatoti ar iedarbību reālos darba apstākļos (ņemot vērā visus ekspluatācijas cikla posmus, piemēram, laiku, kamēr darbarīks ir izslēgts un kad darbojas tukšgaitā, kā arī palaišanas laiku).

Vibrācija

Vibrācijas kopējā vērtība (trīsas vektora summa)

noteikta atbilstoši EN62841-1:

Darba režīms: darbība bez slodzes

Vibrācijas izmēri (a_h): 2,5 m/s² vai mazāk

Mainīgums (K): 1,5 m/s²

PIEZĪME: Paziņotā kopējā vibrācijas vērtība noteikta atbilstoši standartā pārbaudes metodei, un to var izmantot, lai salīdzinātu vienu darbarīku ar citu.

PIEZĪME: Paziņoto kopējo vibrācijas vērtību arī var izmantot iedarbības sākotnējā novērtējumā.

▲BRĪDINĀJUMS: Vibrācijas emisija patiesos darba apstākļos var atšķirties no paziņotās vērtības atkarībā no darbarīka izmantošanas veida un jo īpaši atkarībā no apstrādājamā materiāla veida.

▲BRĪDINĀJUMS: Lai aizsargātu lietotāju, nosakiet drošības pasākumus, kas pamatoti ar iedarbību reālos darba apstākļos (ņemot vērā visus ekspluatācijas cikla posmus, piemēram, laiku, kamēr darbarīks ir izslēgts un kad darbojas tukšgaitā, kā arī palaides laiku).

Atbilstības deklarācijas

Tikai Eiropas valstīm

Atbilstības deklarācijas šajā lietošanas rokasgrāmatā ir iekļautas kā A pielikums.

DROŠĪBAS BRĪDINĀJUMI

Vispārīgi elektrisko darbarīku drošības brīdinājumi

▲BRĪDINĀJUMS Izlasiet visus drošības brīdinājumus, norādījumus un tehniskus datus un izpētiet ilustrācijas, kas iekļautas šā elektriskā darbarīka komplektā. Neievērojot visus tālāk minētos noteikumus, iespējams elektriskās strāvas trieciena, aizdegšanās un/vai smagu traumu risks.

Glabājiet visus brīdinājumus un norādījumus, lai varētu tajos ieskatīties turpmāk.

Termiņš „elektrisks darbarīks” brīdinājumus attiecas uz tādu elektrisko darbarīku, ko darbina ar elektrību (ar vadu), vai tādu, ko darbina ar akumulatoru (bez vada).

Ar akumulatoru darbināmas ķerrās drošības brīdinājumi

1. Strādājot ar ierīci, vienmēr valkājiet neslidošus aizsargapavus. Pret slīdēšanu nodrošināti aizsargzābaki un aizsargkurpes ar slēgtu purngalu samazinās traumu risku.
2. Pirms priekšmetu vai materiālu pārvadāšanas pārbaudiet pārvadāšanas ceļu. Ceļa pārzināšana un pārliecība, ka tas ir pietiekami plats, lai droši virzītu ierīci ar kravu, palīdzēs samazināt iespēju, ka tiek zaudēta kontrole pār ierīci.

3. **Īpaši uzmanieties, ja virzāt ierīci slidenā, irdenā un nelīdzenā apvidū.** Pārvietojoties pa mitrām un slidenām virsmām, piemēram, slapjā zālē, sniegā vai uz ledus, un irdenā un nelīdzenā apvidū, piemēram, pa smilts un grants segumiem, ierīce var zaudēt vilkšanas spēku un nelabvēlīgi ietekmēt stūrēšanu, bremzēšanu un stabilitāti.
4. **Nedarbiniet ierīci pārāk stāvās nogāzēs.** Tādējādi jūs samazināsiet risku zaudēt kontroli, paslīdēt un pakrist, kas varētu radīt traumas. Nogāzes, kuru slīpums ir lielāks par maksimālo ieteikto, un slīpas ceļa malas var nelabvēlīgi ietekmēt spēju droši apstāties.
5. **Strādājot uz nogāzēm, vienmēr nodrošiniet kāju atbalstu, vienmēr strādājiet šķērsvirzienā nogāzes slīpumam, bet nekad virzienā uz leju vai uz augšu, un ievērojiet īpašu piesardzību, mainot virzienu.** Tādējādi jūs samazināsiet risku zaudēt kontroli, paslīdēt un pakrist, kas varētu radīt traumas.
6. **Kad vien iespējams, izmantojiet līdzenus laukumus, lai apstātos, iekrautu un izkrautu kravu, un nekādā gadījumā neatstājiet ierīci uz nogāzes bez uzraudzības.** Atrodoties miera stāvoklī, ierīce uz nogāzes ir nestabilāka nekā uz līdzenas virsmas.
7. **Atstājot ierīci bez uzraudzības, novietojiet to drošas apstāšanās zonā un uzstādiet ilgstošas apstāšanās bremzi.** Ilgstošas apstāšanās bremze novērš nevēlamas priekšēja riteņa kustības un var uzlabot stabilitāti.
8. **Pārliecinieties, ka platformas ir tīras, izturiņas un drošas.** Lai samazinātu traumu risku, uz platformām nedrīkst atrasties irdeni gruzi, un tām jābūt pietiekami izturiņām, lai izturiētu pa tām pārvietojamo kravu smagumu. Platformu apakšpusei un abām malām jābūt atbilstoši bloķētām, lai novērstu to izliekšanos un svārstīšanos no kravas smaguma. Platformām jābūt pietiekami platām, lai, virzot pār tām kravas, tiktu nodrošinātas pietiekams atbalsts kājām.
9. **Pirms lietošanas pārliecinieties, ka visas fiksācijas skrūves ir cieši pievilktas.** Aizmugures riteņu un atklātā tipa kravas kastes priekšējās malas un sānu malu fiksācijas skrūvēm jābūt pievilktām, lai novērstu šo ierīces regulējamo daļu nevēlamu kustēšanos.
10. **Nekādā gadījumā nedarbiniet ierīci, ja tā ir pārslogota.** Pārliecinieties, ka ierīcei ir noteikts atbilstošs kravnesības vērtējums tiem priekšmetiem vai materiāliem, kuri jāpārvadā. Ja ir pārmerīgus slodzes, ierīci ir grūtāk manevrēt un apturēt, palielinās apturēšanas laiks un attālums un paaugstinās nestabilitātes risks.
11. **Nekādā gadījumā nedarbiniet ierīci, ja tā ir pārkrauta.** Kraujot materiālus virs kravas nodalījuma malas vai pāri tai, ierīce var nekontrolējami zaudēt līdzsvaru un vadāmību.
12. **Kravu nostiprināšanai izmantojiet konteinerus un stiprinājuma atsaites.** Vaļīgas un/vai nenostiprinātas kravas var sasnāgt un zaudēt stabilitāti un kontroli.
13. **Ierīces rokturus vienmēr turiet stingri satvertus.** Kontroles zaudēšana var palielināt traumu risku.

14. **Ja ierīce netiek lietota, izņemiet drošības slēgu.** Drošības slēgs nepieļauj nevēlamu ierīces lietošanu, lietojot spēku, ko varētu izdarīt, piemēram, bērni vai citas neapmācītas vai nepiederošas personas. Bez slēga nav iespējams „ieslēgt” strāvas padevi.
15. **Šo ierīci nedrīkst izmantot uz koplietošanas ceļiem.** Lietot šādu ķerru uz sabiedriskiem ceļiem ir aizliegts ar likumu, rezultātā jūs varat tikt sodīts, kā arī šādā veidā izmantojot ierīci var gūt nopietnus savainojumus.
16. **Kad iekraujat vai izkraujat šo mašīnu pirms vai pēc pārvadāšanas vai pārvietojat to starp stāviem, vienmēr izmantojiet izturīgu preslīdes plāksni, kuru var piestiprināt pie pamatnes. Plāksnes novietojuma leņķis nedrīkst pārsniegt 12°, un mašīna pa to jāpārvieto lēnām. Pārvietojoties nestabili vai pārlieku ātri, mašīna var apgāzties un/vai nokrist.**
17. **Neizjauciet, neremontējiet un nepārveidojiet šo mašīnu.**

Sagatavošanās

1. Pirms ierīces ekspluatācijas pārliecinieties, ka ierīces tuvumā nav cilvēku.
2. Pirms ierīces ekspluatācijas veiciet pārbaudes saskaņā ar apkopes sadaļu.

Ekspluatācija

1. Darbinot ierīci, stāviet aiz tās un abām rokām cieši satveriet rokturus.
2. Nedarbiniet ierīci, braucot ar to.
3. Neļaujiet citiem braukt ar ierīci.
4. Darbinot ierīci atpakaļgaitā un ejot at muguriski, vērojiet ceļu aiz sevis, skatieties, kur liekat kājas, un uzmanieties, lai nepaslidētu vai nepakluptu.
5. Nelietojiet ierīci sliktas redzamības apstākļos, jo tad pastāv risks uzduroties šķēršļiem.
6. Darbinot ierīci uz nelīdzenas zemes vai šķērsojot līmeņa atšķirības uz ceļa, samaziniet ātrumu un ievērojiet piesardzību.
7. Lietojot ierīci, izvairieties no mīkstaugsnes, lai novērstu apgāšanos, kas var notikt ceļa malas nosēšanās dēļ.
8. Nedarbiniet mašīnu nogāzēs, kuru slīpums ir lielāks par 12°.
9. Ja pamanāt izmaiņas ierīces darbībā, apturiet to uz līdzenas virsmas. Pirms ierīces pārbaudes nofiksējiet bremzes sviru un pēc tam izslēdziet strāvas padevi.
10. Pirms ierīces darbināšanas pārliecinieties, ka izgāšanas mezgla rokturis ir kārtīgi novilkts uz leju un ir pilnībā bloķēts. Ja bloķēšana ir nepilnīga, iespējams negadījumu vai traumu risks, jo kravas kastē vai tilpnē var sasnēties un krava var no tās izkrist.
11. Darbinot ierīci sienu tuvumā, uzmanieties, lai neiespiestu rokas starp rokturi un sienu.
12. Neizmantojiet darbarīku sliktos laikapstākļos, jo īpaši laikā, kad iespējams zibens. Tādējādi samazinās zibens trieciena risks.
13. Lietošanas laikā vai pēc tās nepieskarieties metāla daļām, jo saulē tās var kļūt pietiekami karstas, lai radītu apdegumus.
14. Uzmanieties, lai vadi nesapinas ar kravu vai šķēršļiem.

15. **Šķērsojot koka tiltu vai tml., pārbaudiet, vai ierīces svāra, tās celtspējas un operatora svāra kopsumma nepārsniedz tilta svāra ierobežojumu, un šķērsojiet tiltu uzmanīgi, nemainīgā ātrumā.**
16. **Strādājot ar ierīci zemā temperatūrā, valkājiet cimdus.** Pieskaršanās metāla daļām ar kailām rokām var izraisīt roku piesaļšanu.
17. **Ja braukšanas virzienā ir cilvēki vai šķēršļi, izvairieties no tiem laikus.**
18. **Neiegrābiet kravu tieši ar kravas kasti vai kravas tilpni.** Šāda rīcība var sabojāt ierīci un izraisīt negadījumu.
19. **Izmantojot ierīci dubļainā vietā, uz mitras slīpas virsmas vai slidenā vietā, raugieties, lai kājām būtu stabils atbalsts.**
20. **Negremdējiet ierīci peļķē.**
21. **Kad atstājat mašīnu darba laikā, noteikti pilnībā atgrieziet izgāšanas mezglu sākotnējā stāvoklī, nofiksējiet bremzes sviru un izņemiet bloķēšanas atslēgu.**
22. **Neatstājiet mašīnu bez uzraudzības, kamēr kravas kastē vai kravas tilpnē ir ievietoti priekšmeti.**

Ekspluatācija uz nogāzēm

1. **Nešķērsojiet nogāzes.**
2. **Apstājieties pirms nogāzes, neaizmirstiet samazināt ātrumu un ievērojiet piesardzību.**
3. **Ja, braucot lejup pa nogāzi, ātrums ir pārāk liels, atskan ptkstiens. Šādā gadījumā samaziniet ātrumu, izmantojot bremzes.**
4. **Iedarbinot un apturot ierīci uz nogāzēm, esiet piesardzīgs.**
5. **Tā kā uz nogāzēm krava kļūst nestabilāka, cieši nostipriniet kravu ar virvēm.**
6. **Atkarībā no ceļa stāvokļa ierīce kļūst nestabilāka, tādēļ ierobežojiet kravas apjomu līdz minimumam.**
7. **Nogāzēs skata lauks ir ierobežots, tādēļ ierobežojiet kravas augstumu līdz minimumam.**
8. **Nekad neapstādiniet ierīci uz nogāzes. Apturiet ierīci uz līdzenas virsmas, nobloķējiet bremzes sviru un pēc tam izslēdziet strāvas padevi.**
9. **Nemainiet virzienu vai ātruma režīmu, atrodoties uz stāvas nogāzes.**
10. **Braucot augšup pa nogāzi, neatlaidiet slēdža mēlīti.** Ierīce var sākt braukt atpakaļgaitā un izraisīt negadījumu.
11. **Pirms sākat darbināt ķerru uz nogāzes, pārliecinieties, ka ir pietiekama atlikusī akumulatora jauda. Ja atlikusī akumulatora jauda nav pietiekama, uzlādējiet akumulatoru vai nomainiet to ar jau uzlādētu akumulatoru.**
12. **Iedarbinot ierīci nogāzē, nelieciet kāju aiz aizmugures riteņa, jo ierīce pavirzās dažus centimetrus atpakaļ.**

Kravas iekraušana

1. **Nekraujiet pārmērīgi lielu kravu. Iekraujot kravu, ievērojiet rokasgrāmatā sniegtos norādījumus un slodžu ierobežojumus.**
2. **Jo lielāka krava, jo grūtāk vadīt ierīci, tāpēc nepārsniedziet kravas svāra diapazonu, kas noietekmē ierīces darbību.**

3. **Kravu cieši nostipriniet ar virvēm.**
4. **Kraujiet kravu tieši kravas kastē vai tilpnē.** Ja krava izvirzās ārpus kravas kastes vai tilpnes, iespējams negadījumu risks, kravai nokrītot vai saduroties ar šķēršļiem, piemēram, sienām.
5. **Pārlicinieties, ka iekrautā krava atrodas zemāk par acu augstumu.** Pārāk augsta krava ir bīstama, jo tā aizsedz skata lauku. Tā kā krava, visticamāk, nav līdzsvarota, iespējams arī apgāšanās un traumu risks.
6. **Kravu kravas kastē vai tilpnē kraujiet vienmērīgi.** Ja krava ir sakrauta nevienmērīgi, tās slodze, visticamāk, nav izlīdzināta, tāpēc pastāv apgāšanās un traumu risks.
7. **Pirms kravas iekraušanas vai ierīces darbināšanas pārlicinieties, ka izgāšanas mezgla rokturis ir kārtīgi novilkts uz leju un ir pilnībā bloķēts.**
8. **Lai saglabātu līdzsvaru, vispirms kraujiet smagus priekšmetus.**
9. **Pārvadājot kravu uz stāvas nogāzes, nepagariniet priekšējos vai sānu režģus. Sānu režģus pagariniet tikai tad, ja tiek iekrauti viegli priekšmeti.**
10. **Pagarinot priekšējos un sānu režģus, nepagariniet tos vairāk nekā to pieļauj pagarināšanas ierobežojums.** Pagarinot sānu malas, pārlicinieties, ka labā un kreisā puse ir vienādā garumā, un kraujiet kravu vienmērīgi.
11. **Iekraujiet un izkraujiet kravu, ierīcei atrodoties uz līdzenas virsmas.** Nekādā gadījumā neiekraujiet un neizkraujiet kravu nogāzē.
12. **Paceļot un pieliecot kravas kasti vai tilpni, cieši satveriet rokturus un rāmi un strādājiet, stāvot stabilā pozā.**

Ierīces transportēšana

1. **Izmantojiet reliņu rampas, kuras ir vismaz četrreiz garākas nekā kravas mašīnas platformas augstums, kurām ir neslīdīga virsma un pietiekams platums un kuras spēj izturēt ierīces un operatora svaru.** Pirms lietošanas rūpīgi izlasiet reliņu rampu lietošanas instrukciju.
2. **Pirms ierīces iekraušanas izkraujiet visu kravu no ierīces un noīriiet dubļus un citus netīrumus no riepiem.** Uzstādiet reliņu rampas uz līdzenas un stabilas virsmas.
3. **Pirms ierīces iekraušanas vai izkraušanas pārlicinieties, ka ierīces un reliņu rampu tuvumā nav cilvēku.** Iekraujiet un izkraujiet ierīci mazā ātrumā, gādājot, lai ierīce nenokrītu no reliņu rampām un lai nesasītu galvu pret kravas mašīnas griestiem. Ievērojiet īpašu piesardzību, iekraujot vai izkraujot ierīci atpakaļgaitā.
4. **Transportējot ierīci, nobloķējiet bremzes sviru, izslēdziet elektrības padevi, izņemiet akumulatorus un bloķēšanas atslēgu un drošā veidā nostipriniet ierīci.**

Apkope un glabāšana

1. **Pirms glabāšanas vai arī pārbaužu vai apkopju veikšanas vienmēr gādājiet, lai ierīce tiktu apturēta uz līdzenas pamatnes un bremzes svira tiktu nobloķēta, izslēdziet ierīci un izņemiet bloķēšanas atslēgu un akumulatoru kasetnes.**

2. **Lietus laikā neatstājiet plaujmašīnu ārpus telpām bez uzraudzības.**
3. **Novietojot ierīci glabāšanai, izvairieties no tiešiem saules stariem un lietus un novietojiet to vietā, kur nekļūst karsts vai mitrs.**
4. **Šī mašīna ir aprīkota ar hidraulisko mezglu izgāšanas mezгла apakšpusē, lai automatiski savērtu izgāšanas mezglu. Nepārveidojiet hidraulisko mezglu un nepagrieziet vaļīgāk stiprinājuma skrūves vai drošības vārsta regulēšanas skrūves.** Tas ir ļoti bīstami, jo var izraisīt negadījumus vai darbības traucējumus.

Bezvada darbarīka lietošana un apkope

1. **Uzlādei izmantojiet tikai ražotāja norādītos lādētājus.** Vienam akumulatoru tipam paredzēta uzlādētāja izmantošana cita tipa akumulatoru uzlādei var radīt aizdegšanās bīstamību.
2. **Izmantojiet mehānizētos darbarīkus tikai ar paredzētajiem akumulatoriem.** Jebkura cita tipa akumulatoru izmantošana var radīt traumu un aizdegšanās bīstamību.
3. **Kamēr akumulators netiek izmantots, neturiet to blakus metāla priekšmetiem, piemēram, saspraudēm, monētām, atslēgām, naglām, skrūvēm un citiem nelieliem metāla priekšmetiem, kas var savienot izvadus.** Akumulatora spaiļu īssavienojums var izraisīt apdegumus vai aizdegšanos.
4. **Nepareizas lietošanas gadījumā no akumulatora var izteciēt šķidrums, nepieskarieties tam.** Ja nejauši pieskārties šķidrumam, noskalojiet skarto vietu ar ūdeni. Ja šķidrums nokļūst acīs, papildus iepriekš minētajam, vērsieties pie ārsta. No akumulatora izteciējušais šķidrums var izraisīt kairinājumu vai apdegumus.
5. **Ja akumulatora bloks vai darbarīks ir bojāts vai pārveidots, nelietojiet to.** Bojāti vai pārveidoti akumulatori var darboties nepareizi, izraisot aizdegšanos, sprādzienu vai traumu.
6. **Akumulatora bloku un darbarīku nepakļaujiet uguns un pārmērīgi augstas temperatūras ietekmei.** Ja akumulatora bloks vai darbarīks tiek pakļauts uguns vai par 130 °C augstākas temperatūras iedarbībai, var notikt sprādziens.
7. **Izpildiet visus uzlādes norādījumus un neuzlādējiet akumulatora bloku ārpus norādījumos noteiktā temperatūras diapazona.** Nepareiza uzlāde vai temperatūra, kas ir ārpus noteiktā diapazona, var sabojāt akumulatoru un palielināt aizdegšanās draudus.

Elektrodrošība un akumulatora drošība

1. **Neatbrīvojieties no akumulatora(-iem), to(-s) dedzinot.** Var rasties eksplozija. Skatiet attiecīgos valsts noteikumus, lai uzzinātu īpašus norādījumus izmešanai atkritumos.
2. **Akumulatoru(-s) nedrīkst atvērt vai sabojāt.** Izteciējušais elektrolīts ir kodīgs un var nodarīt kaitējumu acīm vai ādai. Norijot tas var būt toksisks.
3. **Nelādējiet akumulatoru lietū vai mitrās vietās.**
4. **Nelādējiet akumulatoru ārpus telpām.**
5. **Neaiztieciat lādētāju, kā arī lādētāja spraudni vai spaiļes ar slapjām rokām.**
6. **Neveiciet akumulatora nomaiņu lietū.**

7. Nesamitriniet izvadu vai akumulatoru ar šķidrumu, piemēram, ūdeni, vai neiegremdējiet akumulatoru. Neatstājiet akumulatoru lietū, kā arī nelādējiet, neizmantojiet vai neglabājiet akumulatoru mitrā vai slapjā vietā. Ja izvads kļūst mitrs vai akumulatorā iekļūst šķidrums, akumulatorā var rasties īsslēgums un pastāv pārkaršanas, aizdegšanās vai sprādziena risks.
8. Pēc akumulatora izņemšanas no ierīces vai lādētāja raugieties, lai akumulatora vāks tiek piestiprināts pie akumulatora, un glabājiet to sausā vietā.
9. Nemainiet akumulatoru ar mitrām rokām.
10. Izvairieties no bīstamas vides. Neizmantojiet ierīci mitrās vai slapjās vietās un lietū. Ja ierīce iekļūst ūdens, palielinās elektriskā trieciena risks.
11. Ja akumulatora kasetnē iekļūst ūdens, noteiciniet ūdeni un izslaukiet kasetni ar sausu drānu. Pirms lietošanas pilnībā nožāvējiet akumulatora kasetni sausā vietā.

SAGLABĀJIET ŠOS NORĀDĪJUMUS.

▲BRĪDINĀJUMS: NEPIELĀUJIET to, ka labu iemaņu vai izstrādājuma labas pārzināšanas (darbarīku atkārtoti ekspluatējot) rezultātā vairs stingri neievērojat šī izstrādājuma drošības noteikumus. NEPAREIZI LIETOJOT darbarīku vai neievērojot šajā instrukciju rokasgrāmatā minētos drošības noteikumus, var tikt gūtas smagas traumas.

Svarīgi drošības norādījumi par akumulatora kasetni

1. Pirms akumulatora lietošanas izlasiet visus norādījumus un brīdinājumus, kuri attiecas uz (1) akumulatora lādētāju, (2) akumulatoru un (3) ierīci, kurā tiek izmantots akumulators.
2. Akumulatora kasetni nedrīkst ne pārveidot, ne izjaukt. Citādi var tikt izraisīta aizdegšanās, pārmērīgs karstums vai sprādziens.
3. Ja akumulatora darbības laiks kļūva ievērojami īsāks, nekavējoties pārtrauciet to izmantot. Citādi, tas var izraisīt pārkaršējumu, uzliesmojumu vai pat sprādzienu.
4. Ja elektrolīts nonāk acīs, izskalojiet tās ar tīru ūdens un nekavējoties griežieties pie ārsta. Tas var izraisīt redzes zaudēšanu.
5. Neradiet īssavienojumu akumulatora kasetnē:
 - (1) Nepieskarieties spaiļēm ar elektrību vadošiem materiāliem.
 - (2) Neuzglabājiet akumulatoru kasetni kopā ar citiem metāla priekšmetiem, tādiem kā naglas, monētas u. c.
 - (3) Nepakļaujiet akumulatora kasetni ūdens vai lietus iedarbībai.

Akumulatora īssavienojums var radīt spēcīgu strāvas plūsmu, pārkaršanu, uzliesmojumu un pat sabojāt akumulatoru.
6. Neglabājiet un neizmantojiet darbarīku un akumulatora kasetni vietās, kur temperatūra var sasniegt vai pārsniegt 50 °C (122 °F).
7. Nededziniet akumulatora kasetni, pat ja tā ir stipri bojāta vai pilnībā nolietota. Akumulatora kasetne ugunī var eksplodēt.
8. Akumulatora kasetni nedrīkst naglot, griezt, saspīst, mest vai nomest, kā arī pa to nedrīkst sist ar cietu priekšmetu. Šādas darbības var izraisīt aizdegšanos, pārmērīgu karstumu vai sprādzienu.
9. Neizmantojiet bojātu akumulatoru.
10. Uz izmantotajiem litiņa jonu akumulatoriem attiecas likumdošanas prasības par bīstamiem izstrādājumiem.

Komerציālā transportēšanā, ko veic, piemēram, trešās puses, transporta uzņēmumi, jāievēro uz iesaiņojuma un marķējuma norādītās īpašās prasības.

Lai izstrādājumu sagatavotu nosūtīšanai, jāsažinās ar bīstamo materiālu speciālistu. Ievērojiet arī citus attiecināmos valsts normatīvus.

Vaļējus kontaktus nosedziet ar līmlenti vai citādi pārklājiet, bet akumulatoru iesaiņojiet tā, lai sānīt tas nevarētu izkustēties.
11. Lai utilizētu akumulatora kasetni, izņemiet to no darbarīka un likvidējiet drošā vietā. Ievērojiet vietējos noteikumus par akumulatora likvidēšanu.
12. Izmantojiet šos akumulatorus tikai ar izstrādājumiem, kurus norādījis Makita. Ievietojot šos akumulatorus nesaderīgos izstrādājumos, var rasties ugunsgrēks, pārmērīgs karstums, tie var uzsprāgt vai no tiem var iztecēt elektrolīts.
13. Ja darbarīks netiks lietots ilgu laiku, no tā jāizņem akumulators.
14. Lietošanas laikā vai pēc tās akumulatora kasetne var uzkrāt siltumu, kas var izraisīt apdegumus vai zemas temperatūras apdegumus. Ar karstu akumulatora kasetni apejieties rūpīgi.
15. Nepieskarieties darbarīka izvadam uzreiz pēc lietošanas, jo tas var būt sakarsis un izraisīt apdegumus.
16. Neļaujiet akumulatora kasetnes spaiļēs, atverēs un rievās uzkrāties skaidām, putekļiem vai netīrumiem. Tas var izraisīt sasilšanu, aizdegšanos, sprādzienu instrumenta vai akumulatora kasetnes nepareizu darbību, un lietotājs var gūt apdegumus vai ievainojumus.
17. Neizmantojiet akumulatora kasetni augstsprieguma līniju tuvumā, izņemot gadījumus, kad darbarīks ir piemērots lietošanai augstsprieguma līniju tuvumā. Citādi darbarīks vai akumulatora kasetne var sākt darboties nepareizi vai tikt sabojāti.
18. Glabājiet akumulatoru bērniem nepieejamā vietā.

SAGLABĀJIET ŠOS NORĀDĪJUMUS.

▲UZMANĪBU: Lietojiet tikai oriģinālos Makita akumulatorus. Ja lietojat neoriģinālus Makita akumulatorus vai pārveidotus akumulatorus, tie var uzsprāgt un izraisīt aizdegšanos, traumas un materiālos zaudējumus. Tīks anulēta arī Makita darbarīka un lādētāja garantija.

Ieteikumi akumulatora kalpošanas laika pagarināšanai

1. Uzlādējiet akumulatora kasetni, pirms tā ir pilnībā izlādējusies. Vienmēr, kad ievērojat, ka darbarīka darba jauda zudusi, apturiet darbarīku un uzlādējiet akumulatora kasetni.
2. Nekad neuzlādējiet pilnībā uzlādētu akumulatora kasetni. Pārmērīga uzlāde saīsina akumulatora kalpošanas laiku.

3. Uzlādējiet akumulatora kasetni istabas temperatūrā 10 °C - 40 °C. Karstai akumulatora kasetnei pirms uzlādes ļaujiet atdzist.
4. Kad akumulatora kasetne netiek izmantota, izņemiet to no darbarīka vai lādētāja.
5. Uzlādējiet litiņa jonu akumulatora kasetni, ja to ilgstoši nelietosit (vairāk nekā sešus mēnešus).

DETAĻU APRAKSTS

Ar uzstādītu kravas tilpni

► Att.1

1.	Sagāšanas slēdzis	2.	Vadības bloks	3.	Skaņas signāla poga	4.	Slēdža mēlīte
5.	Aizmugures lukturis	6.	Rokturis	7.	Akumulatoru kaste	8.	Bremzes svira
9.	Aizmugures ritenis	10.	Aizmugures riteņa bloķētājs	11.	Bloķēšanas svira	12.	Izgāšanas mezgls
13.	Priekšējais ritenis	14.	Priekšējais lukturis	15.	Kravas tilpne	-	-

Ar uzstādītu kravas kasti

► Att.2

1.	Sagāšanas slēdzis	2.	Vadības bloks	3.	Skaņas signāla poga	4.	Slēdža mēlīte
5.	Aizmugures lukturis	6.	Rokturis	7.	Akumulatoru kaste	8.	Bremzes svira
9.	Aizmugures ritenis	10.	Aizmugures riteņa bloķētājs	11.	Bloķēšanas svira	12.	Priekšējais ritenis
13.	Priekšējais lukturis	14.	Kravas kaste	-	-	-	-

MONTĀŽA

⚠UZMANĪBU: Pirms darbarīka regulēšanas vai apkopes vienmēr pārlicinieties, ka tas ir izslēgts un akumulatora kasetnes ir izņemtas.

Pirms kravas kastes vai tilpnes uzstādīšanas vai noņemšanas noteikti nobloķējiet bremzes sviru. Lai nobloķētu bremzes sviru, pavelciet un turiet bremzes sviru, tad pavelciet bloķēšanas sviru, un pēc tam atļaidiet bremzes sviru, velkot bloķēšanas sviru.

► **Att.3:** 1. Bremzes svira 2. Bloķēšanas svira

Kravas tilpnes uzstādīšana vai noņemšana

Kravas tilpnes uzstādīšana

1. Izņemiet no kastes kravas tilpni, atbalstus un priekšējo cauruli.

► **Att.4:** 1. Kravas tilpne 2. Atbalsts 3. Priekšējā caurule

2. Uzstādi priekšējo cauruli starp izgāšanas mezgla augšējo rāmi un apakšējo rāmi.

► **Att.5:** 1. Priekšējā caurule

3. Novietojiet atbalstu uz izgāšanas mezgla un pēc tam provizoriski pievelciet skrūves kopā ar priekšējo cauruli. Tādā pašā veidā uzstādi otru atbalstu uz izgāšanas mezgla.

► **Att.6:** 1. Atbalsts 2. Skrūve

4. Novietojiet kravas tilpni uz priekšējās caurules un kreisā un labā atbalsta.

Uzlieciet gumijas paplāksni uz kravas tilpnes cauruma un ievietojiet skrūvi no augšas. Pēc kārtas uzlieciet uz skrūves plakano paplāksni un atsperpaplāksni un pēc tam pievelciet uzgriezni no apakšas. Tādā pašā veidā pievelciet pārējās skrūves un uzgriežņus.

► **Att.7:** 1. Skrūve 2. Gumijas paplāksne 3. Plakanā paplāksne 4. Atsperpaplāksne 5. Uzgrieznis

5. Cieši pievelciet 4 bultskrūves, kuras viegli pievilcāt 3. darbībā.

Kravas tilpnes noņemšana

Lai noņemtu kravas tilpni, iepriekš aprakstītās darbības izpildiet pretējā secībā.

Kravas kastes uzstādīšana vai noņemšana

Papildpiederums

Kravas kastes uzstādīšana

1. Izņemiet no kastes kravas kasti un piestipriniet pamatnes rāmim sānu margas un priekšējo margu.
▶ **Att.8**
2. Lai piestiprinātu margas, pievelciet 6 spārmuzgriežņus kopā ar atsperēm un paplāksnēm.
▶ **Att.9:** 1. Spārmuzgrieznis 2. Atspere 3. Paplāksne
3. Uzlieciet kravas kasti uz izgāšanas mezgla.
No augšas ievietojiet skrūvi. Pēc kārtas uzlieciet uz skrūves plakano paplāksni un atsperpaplāksni un pēc tam pievelciet uzgriezni no apakšas. Tādā pašā veidā pievelciet pārējās skrūves un uzgriežņus.
▶ **Att.10:** 1. Skrūve 2. Plakanā paplāksne 3. Atsperpaplāksne 4. Uzgrieznis

Kravas kastes noņemšana

Lai noņemtu kravas kasti, iepriekš aprakstītās darbības izpildiet pretējā secībā.

FUNKCIJU APRAKSTS

⚠UZMANĪBU: Pirms darbarīka regulēšanas vai tā darbības pārbaudīšanas vienmēr pārliecinieties, ka tas ir izslēgts un akumulatora kasetne ir atvienota.

Akumulatora kasetnes uzstādīšana un izņemšana

⚠UZMANĪBU: Pirms akumulatora kasetnes uzstādīšanas vai izņemšanas vienmēr izslēdziet ierīci un nobloķējiet bremzes sviru.

⚠UZMANĪBU: Akumulatora kasetni vienmēr ievietojiet pilnībā, lai nav redzams sarkanās krāsas indikators. Citādi akumulators var nejauši izkrist no ierīces un radīt jums vai apkārtējiem traumas.

⚠UZMANĪBU: Neievietojiet akumulatora kasetni ar spēku. Ja kasetne neslīd ietvarā viegli, tā nav pareizi ielikta.

⚠UZMANĪBU: Nelietojiet karstu akumulatora kasetni. Lietojot karstu akumulatora kasetni, ierīce automātiski apstājas vēl pirms tiek atskaņots īss skaņas signāls un var izraisīt traumas.

⚠UZMANĪBU: Atverot vai aizverot akumulatora vāku, uzmanieties, lai neiespiestu pirkstus.

IEVĒRĪBAI: Pirms lietošanas pārbaudiet, vai akumulatora vāks ir bloķēts. Citādi dubļi, netīrumi vai ūdens var izraisīt izstrādājuma vai akumulatora kasetnes bojājumus.

Akumulatora kasetnes uzstādīšana

1. Pavelciet uz augšu bloķēšanas sviru un atveriet akumulatoru kastes vāciņu.
▶ **Att.11:** 1. Vāciņš 2. Bloķēšanas svira
2. Salāgojiet akumulatora kasetnes mēlīti ar akumulatoru kastes atveri un bīdiet kasetni, līdz tā ar nelielu klikšķi nokļūstējās vietā.
▶ **Att.12:** 1. Akumulatora kasetne
3. Ievietojiet bloķēšanas atslēgu attēlā redzamajā vietā līdz galam un pagrieziet to pulksteņrādītāju kustības virzienā.
▶ **Att.13:** 1. Bloķēšanas atslēga

PIEZĪME: Lai pagrieztu bloķēšanas atslēgu, ievietojiet to līdz galam.

4. Aizveriet akumulatoru kastes pārsegu.
▶ **Att.14:** 1. Vāciņš

Akumulatora kasetnes izņemšana

1. Pavelciet uz augšu bloķēšanas sviru un atveriet akumulatoru kastes vāciņu.
2. Pēc tam izvelciet akumulatora kasetni no akumulatoru kastes, vienlaikus bīdot kasetnes priekšpusē esošo pogu.
▶ **Att.15:** 1. Poga
3. Pagrieziet bloķēšanas atslēgu pretēji pulksteņrādītāju kustības virzienam un izvelciet to.
4. Aizveriet akumulatoru kastes pārsegu.

Ierīces/akumulatora aizsardzības sistēma

Ierīce ir aprīkota ar ierīces/akumulatora aizsardzības sistēmu. Šī sistēma automātiski izslēdz motora barošanu, tādējādi pagarinot ierīces un akumulatora darbmūžu. Ja lietošanas laikā uz ierīci vai akumulatora kasetni iedarbojas kāds no tālāk minētajiem apstākļiem, ierīce automātiski pārstāj darboties. Pirms ierīce automātiski apstājas, tiek atskaņots īss skaņas signāls vai garš pīkstiens. Signāla atskaņošanas laikā mirgo akumulatora indikatori un lampiņas vadības panelī.

PIEZĪME: Lai atceltu skaņas signālu, atlaidiet slēdža mēlīti un pavelciet bremzes sviru.

Aizsardzība pret pārslodzi

Ja ierīcei/akumulatoram ekspluatācijas laikā jānodrošina pārmērīgi liela strāva, ierīce automātiski pārstāj darboties, un galvenais jaudas indikators mirgo zaļā krāsā. Šādā gadījumā izslēdziet ierīci un pārtrauciet darbību, kas izraisa pārslodzi, piemēram, samazinot iekrautās kravas apjomu. Pēc tam ieslēdziet ierīci, lai atsāktu darbu.

Aizsardzība pret pārkaršanu

















Ja ierīce ir pārkarusi, darbarīks automātiski pārstāj darboties, un galvenais jaudas indikators deg sarkanā krāsā. Šādā gadījumā ļaujiet ierīcei un akumulatoram atdzist un tikai pēc tam atkal ieslēdziet darbarīku.

Akumulatora uzlādes līmeņa pārbaude akumulatoru kasetnē

Tikai akumulatora kasetnēm ar indikatoru

Nospiediet akumulatora kasetnes pārbaudes pogu, lai pārbaudītu akumulatora atlikušo uzlādes līmeni. Indikatorī iedegsies uz dažām sekundēm.

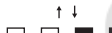
► **Att.17:** 1. Indikatora lampas 2. Pārbaudes poga

Indikatora lampas			Atlikusī jauda
			
			No 75% līdz 100%
			No 50% līdz 75%
			No 25% līdz 50%
			No 0% līdz 25%
			Uzlādējiet akumulatoru.
			Iespējama akumulatora kļūme.
			

PIEZĪME: Reālā jauda var nedaudz atšķirties no norādītas atkarībā no lietošanas apstākļiem un apkārtējās temperatūras.

PIEZĪME: Akumulatora aizsardzības sistēmas darbības laikā mirgo pirmais (kreisais malējais) indikators.

Akumulatora kasetnes pārslēgšana

► **Att.18:** 1. Akumulatoru atlasē slēdzis

Šīs ierīces darbībai vienlaicīgi nepieciešamas 2 akumulatora kasetnes. Ierīcē var ievietot līdz 4 akumulatora kasetnēm. Pirms ierīces iedarbināšanas atlasiet darbam izmantojamās akumulatora kasetnes, pagriežot akumulatoru atlasē slēdzi.

IEVĒRĪBAI: Ja akumulatoru kasetnes ir tālāk aprakstītajā stāvoklī, ierīce nedarbojas pat tad, ja ieslēdz akumulatoru ar akumulatoru atlasē slēdzi.

- Vismaz vienas akumulatora kasetnes atlikusī jauda ir tukša.
- Vismaz viena akumulatora kasetne ir pārkarsusi.

Šādā gadījumā izņemiet tukšo vai pārkarsušu akumulatora kasetni vai nomainiet akumulatora kasetni ar uzlādētu.

PIEZĪME: Ja darbarīkā ir ievietotas tikai 2 akumulatora kasetnes, noteikti atlasiet ievietotās akumulatora kasetnes, izmantojot akumulatoru atlasē slēdzi.

Vadības bloks

▲UZMANĪBU: Kad nelietojat ierīci, vienmēr nobloķējiet bremzes sviru un izslēdziet ierīci.

Ieslēgšanas/izslēgšanas poga

► **Att.19:** 1. Galvenais jaudas indikators
2. Ieslēgšanas/izslēgšanas poga

Lai ieslēgtu šo ierīci, nobloķējiet bremzes sviru un pēc tam nospiediet ieslēgšanas/izslēgšanas pogu, nevelkot slēdža mēlīti. Galvenais jaudas indikators iedegas zaļā krāsā. Lai izslēgtu mašīnu, atlaidiet slēdža mēlīti un nofiksējiet bremzes sviru, un pēc tam nospiediet ieslēgšanas/izslēgšanas pogu.

PIEZĪME: Elektriskā pārbaude tiek veikta pirmajā reizē, kad ierīce tiek vadīta pēc tās ieslēgšanas. Ja tiek konstatēta problēma, galvenais jaudas indikators mirgo pārmaiņus sarkanā un zaļā krāsā. Šādā gadījumā skatiet sadaļu par problēmu novēršanu.

PIEZĪME: Ja galvenais jaudas indikators iedegas sarkanā krāsā vai sāk mirgot sarkanā vai zaļā krāsā, skatiet norādījumus par darbarīka/akumulatora aizsardzības sistēmu vai sadaļu par problēmu novēršanu.

PIEZĪME: Šai ierīcei ir automātiska izslēgšanas funkcija. Lai novērstu nejašu iedarbināšanu, ierīce automātiski izslēdzas, ja tiek apturēta un netiek darbināta noteiktā laika posmā pēc tās ieslēgšanas.

PIEZĪME: Ja ieslēgšanas/izslēgšanas pogu nospiež, kamēr ir nospiesta slēdža mēlīte, ierīce neieslēdzas. Atlaidiet slēdža mēlīti un pēc tam nospiediet ieslēgšanas/izslēgšanas pogu.

Uz priekšu/atpakaļgaitas un ātruma poga

► **Att.20:** 1. Uz priekšu/atpakaļgaitas poga 2. Ātruma indikators 3. Ātruma poga

Nospiediet uz priekšu/atpakaļgaitas pogu, lai pārslēgtos starp priekšgaitas un atpakaļgaitas režīmiem. Nospiediet ātruma pogu, lai pārslēgtu ātrumu starp mazu, vidēju un lielu ātrumu. Ieslēdzot ierīci, tiek iestatīta kustība uz priekšu un mazs ātrums.

PIEZĪME: Nospiežot slēdža mēlīti, nav pieejama kustības uz priekšu/atpakaļgaitas poga.

PIEZĪME: Darbinot ierīci atpakaļgaitā, tiek atskaņots īss signāls.

PIEZĪME: Darbinot ierīci atpakaļgaitā, nav pieejama ātruma poga.

PIEZĪME: Ja mašīna konstatē problēmu, ātruma indikatori mirgo pārmaiņus. Šādā gadījumā skatiet sadaļu par problēmu novēršanu.

Skaņas signāla poga

Nospiežot skaņas signāla pogu, atskan pīkstiens.

► **Att.21:** 1. Skaņas signāla poga

PIEZĪME: Skaņas signāla poga darbojas, kad ierīce ir ieslēgta.

PIEZĪME: Skaņas signāla poga darbojas pat tad, ja bloķēšanas atslēga nav ievietota akumulatoru kastē.

Lukturu ieslēgšana

Lai ieslēgtu priekšējo lukturus un aizmugures lukturi, piespiediet lukturu pogu uz akumulatoru kastes. Lai izslēgtu lukturus, vēlreiz piespiediet lukturu pogu.

► **Att.22:** 1. Lukturu poga 2. Priekšējais lukturis

► **Att.23:** 1. Aizmugures lukturis

PIEZĪME: Ja ierīci noteiktu laiku nedarbina, lukturi izslēdzas.

PIEZĪME: Izslēdzot ierīci, izslēdzas arī lukturi.

PIEZĪME: Lukturus var ieslēgt arī tad, ja nav ievietota atslēga.

Slēdža mēlīte un bremzes svira

⚠UZMANĪBU: Pirms akumulatora kasetnes uzstādīšanas ierīcē vienmēr pārbaudiet, vai slēdža mēlīte darbojas pareizi un pēc atlaišanas atgriežas „OFF” (izslēgts) stāvoklī.

Lai palaistu ierīci, piespiediet slēdža mēlīti. Ar slēdža mēlīti ātrumu var regulēt iestatītā ātruma diapazona robežās. Lai apturētu ierīci, atlaidiet slēdža mēlīti un pavelciet bremzes sviru.

Lai nobloķētu bremzes sviru, pavelciet un turiet bremzes sviru, tad pavelciet bloķēšanas sviru, un pēc tam atlaidiet bremzes sviru, velkot bloķēšanas sviru. Lai atlaistu bloķēšanu, pavelciet bremzes sviru.

► **Att.24:** 1. Slēdža mēlīte

► **Att.25:** 1. Bremzes svira 2. Bloķēšanas svira

Sagāšanas slēdzis

⚠UZMANĪBU: Noteikti turiet bremzes sviru, kad izmantojat sagāšanas slēdzi.

⚠UZMANĪBU: Pirms sagāšanas slēdža izmantošanas pārlicinieties, vai atlikusi akumulatora jauda nav zema. Ja akumulatora jauda ir zema, nobloķējiet bremzes sviru un pēc tam pārslēdziet akumulatora kasetnes uz uzlādētām vai nomainiet akumulatora kasetnes pret uzlādētām.

► **Att.26:** 1. Sagāšanas slēdzis

Varat sagāzt kravas tilpni vai kasti, izmantojot sagāšanas slēdzi. Lai sagāztu kravas tilpni vai kasti uz priekšu, nospiediet sagāšanas slēdža augšējo pusi, turot bremzes sviru. Lai atgrieztu kravas tilpni vai kasti atpakaļ, nospiediet sagāšanas slēdža apakšējo pusi, turot bremzes sviru.

PIEZĪME: Kamēr kravas kaste vai tilpne pārvietojas, atskan pīkstiens.

Kravas kastes platuma noregulēšana

IEVĒRĪBAI: Gādājiet, lai sānu režģi un priekšējais režģis pēc spārnuzgriežņu pievilkšanas būtu stingri nostiprināti.

Atskrūvējiet 6 spārnuzgriežņus un pēc tam atbīdīet sānu režģus un priekšējo režģi. Pivelciet spārnuzgriežņus, lai nofiksētu sānu režģus un priekšējo režģi.

► **Att.27:** 1. Ar roku skrūvējams uzgrieznis 2. Režģis

⚠UZMANĪBU: Nebīdīiet režģus pāri robežas atzīmei.

► **Att.28**

Rokturu augstuma noregulēšana

IEVĒRĪBAI: Nofiksējiet kreiso un labo rokturi vienā augstumā.

Rokturu augstumu var regulēt 7 līmeņos. Lai noregulētu rokturu augstumu, atskrūvējiet 2 kloķus un pēc tam noregulējiet rokturu augstumu, savietojot caurumu rokturī ar izvīzījumu aizmugures rāmī, un pēc tam stingri pivelciet 2 kloķus. Noregulējiet otra roktura augstumu tādā pašā veidā.

► **Att.29:** 1. Kloķis

Aizmugures riteņa bloķētājs

Aizmugures riteņu virzienu var nobloķēt ar aizmugures riteņa bloķētāju.

1. Mazliet pavirziet ierīci uz priekšu, lai riteņi būtu vērsti attēlā parādītajā virzienā.

► **Att.30:** 1. Aizmugures ritenis

2. Pagrieziet aizmugures riteņa bloķētāju uz aizmuguri.

► **Att.31:** 1. Aizmugures riteņa bloķētājs

3. Nobloķējiet otro riteņi tādā pašā veidā.

4. Mazliet pakustiniet aizmugures riteņi uz priekšu un atpakaļ vai pa labi un pa kreisi, lai pārlicinātos, vai tas ir nobloķēts.

Lai atbrīvotu riteņa bloķētāju, pagrieziet to par 90°, kā parādīts attēlā.

► **Att.32:** 1. Aizmugures riteņa bloķētājs

PIEZĪME: Aizmugures riteņus iespējams fiksēt 4 dažādās pozīcijās, kā parādīts attēlā.

► **Att.33**

Līmeņrāža izmantošana

Ar līmeņrādi var pārbaudīt, vai pamatne ir horizontāla.

► **Att.34:** 1. Līmeņrādis

EKSPLUATĀCIJA

⚠UZMANĪBU: Pirms kravas iekraušanas un izkraušanas nobloķējiet bremzes sviru.

Ierīces ekspluatācija

IEVĒRĪBAI: Pirms ekspluatācijas sākuma ievietojiet bloķēšanas atslēgu. Ja atslēga nav ievietota, tad, piespiežot slēdža mēlīti, atskan pīkstiens. Skaņas signālu var apturēt, atlaižot slēdža mēlīti un pavelkot bremzes sviru.

IEVĒRĪBAI: Pirms ierīces ekspluatācijas veiciet pārbaudes saskaņā ar apkopes sadaļu.

1. Pārbaudiet, vai bremzes svira ir kārtīgi nobloķēta. Ievietojiet akumulatoru kasetnes, ievietojiet bloķēšanas atslēgu un pagrieziet to pulksteņrādītāju kustības virzienā.
2. Ar akumulatoru atlasiet slēdzi atlasiet akumulatora kasetnes.
3. Lai ieslēgtu ierīci, nospiediet vadības bloka ieslēgšanas/izslēgšanas pogu.
▶ **Att.35:** 1. Ieslēgšanas/izslēgšanas poga
4. Pavelciet bremzes sviru, lai atlaistu bremzes sviras bloķētāju.
▶ **Att.36:** 1. Bremzes svira
5. Turiet rokturus stingri ar abām rokām.
▶ **Att.37**
6. Pavelciet slēdža mēlīti.
▶ **Att.38:** 1. Slēdža mēlīte

Kravas iekraušana

⚠UZMANĪBU: Pirms kravas iekraušanas ierīcē pārliecinieties, vai ierīce ir izslēgta un bremzes svira ir nobloķēta.

⚠UZMANĪBU: Pirms kravas iekraušanas ierīcē pārliecinieties, vai ir bloķēts izgāšanas mezgls.

⚠UZMANĪBU: Nodrošiniet kravas kraušanu tieši kravas kastē vai tilpnē. Ja krava ir izbīdīta ārā no kravas kastes vai tilpnes, tā var izkrist vai sagāzties, saskaroties ar šķēršļiem.

▶ **Att.39**

⚠UZMANĪBU: Iekraujiet kravu tā, lai krava atrastos zemāk par acu līmeni. Pārāk augsta krava ir bīstama, jo tā aizsedz skata lauku. Tā kā krava, visticamāk, nav līdzsvarota, iespējams arī apgāšanās un traumu risks.

▶ **Att.40**

⚠UZMANĪBU: Nekraujiet kravu augstāk par kravas tilpnes augstumu. Kravas sakraušana augstāk par kravas tilpnes augstumu var izraisīt kravas nokrišanu vai sagāšanos.

Kraujot kravu kravas kastē, nostipriniet to ar virvēm, piesienot tās pie kravas kastes virves stiprinājuma āķiem.

▶ **Att.41:** 1. Virves stiprinājuma āķi

Kravas izkraušana

⚠UZMANĪBU: Pacelot kravas kasti vai kravas tilpni vai novietojot to atpakaļ, nekādā gadījumā nelieciet kermeņa daļas starp izgāšanas mezglu un kravas kasti vai tilpni. Rezultātā varat gūt traumas vai apdegumus.

⚠UZMANĪBU: Pēc kravas izgāšanas noteikti nobloķējiet izgāšanas mezglu, novietojot izgāšanas mezglu atpakaļ sākotnējā pozīcijā.

⚠UZMANĪBU: Pirms kravas kastes vai kravas tilpnes manuālas pacelšanas noteikti nobloķējiet bremzes sviru.

⚠UZMANĪBU: Paceliet kravas kasti vai tilpni, ierīcē atrodoties uz līdzenas un stabilas virsmas. Darbības uz nestabilas virsmas var izraisīt nelaimes gadījumus vai traumas.

⚠UZMANĪBU: Saglabājiet iespējami mazu kravas apjomu. Ja krava ir liela, nemēģiniet pacelt kravas kasti vai kravas tilpni. Samaziniet kravas apjomu un tikai tad paceliet kravas kasti vai kravas tilpni.

⚠UZMANĪBU: Ja krava ir nostiprināta ar virvēm vai citiem līdzekļiem, atvieniet kravu pirms izgāšanas mezgla pacelšanas.

⚠UZMANĪBU: Pirms kravas kastes vai kravas tilpnes pacelšanas pārliecinieties, vai ierīces tuvumā nav cilvēku vai priekšmetu.

Karvu var izkraut, paceļot un pieliecot kravas kasti vai tilpni.

1. Apturiet mašīnu.
 2. Sagāziet kravas tilpni vai kasti uz priekšu, nospiežot izgāšanas slēdža augšējo pusi, vienlaicīgi turot bremzes sviru.
▶ **Att.42:** 1. Sagāšanas slēdzis
 3. Lai manuāli izkrautu kravas kastē vai tilpnē palikušo kravu, veiciet tālāk norādītās darbības.
 - Nobloķējiet bremžu sviru un pēc tam nostāieties mašīnas sānos.
 - Pagrieziet izgāšanas mezgla bloķēšanas sviru uz mašīnas priekšgala pusi, lai atbloķētu izgāšanas mezglu.
 - Turiet izgāšanas mezgla rokturi un pēc tam sagāziet kravas tilpni vai kasti uz priekšu, lai izkrautu kravu.
 - Novietojiet kravas karti vai tilpni atpakaļ izgāšanas mezglā.
- ▶ **Att.43:** 1. Bloķēšanas svira 2. Izgāšanas mezgls

⚠UZMANĪBU: Stingri turiet izgāšanas mezgla rokturi un strādājot ieņemiet stabilu pozu.

IEVĒRĪBAI: Lai stabilizētu ierīci, ieteicams ar kluciem nobloķēt priekšējos riteņus.

4. Atgrieziet kravas tilpni vai kasti atpakaļ sākotnējā pozīcijā, nospiežot sagāšanas slēdža apakšējo pusi, vienlaicīgi turot bremzes sviru.

IEVĒRĪBAI: Pēc kravas izkraušanas noteikti atgrieziet kravas kasti vai tilpni sākotnējā stāvoklī. Ja kravas kaste vai tilpne netiek pilnībā atgriezta un nobloķēta, mašīnas braukšanas ātrums tiek ierobežots līdz 0,8 km/h.

APKOPE

⚠UZMANĪBU: Pirms ierīces uzglabāšanas vai arī pārbaudes vai apkopes sāksšanas vienmēr nodrošiniet, ka ierīce atrodas uz līdzenas virsmas, un bloķējiet bremzes sviru.

⚠UZMANĪBU: Pirms uzglabāšanas, pārbaudes vai apkopes vienmēr no izņemiet no mašīnas atslēgu un akumulatora kasetni.

⚠UZMANĪBU: Ja ierīci nelietojat, vienmēr izņemiet atslēgu. Atslēgu glabājiet drošā, bērniem nepieejamā vietā.

Lai saglabātu izstrādājuma DROŠU un UZTICAMU darbību, remontdarbus, apkopi un regulēšanu uzticiet veikt tikai Makita pilnvarotam vai rūpnīcas apkopes centram, un vienmēr izmantojiet tikai Makita rezerves daļas.

Pārbaude pirms darbināšanas

Pirms mašīnas darbināšanas veiciet tālāk aprakstītās pārbaudes.

- Pārbaudiet, vai skrūves, uzgriežņi un kloķi ir cieši pievilkti.

► Att.44

- Pārbaudiet, vai bremze darbojas pareizi. Ja jūtat, ka bremze nedarbojas pietiekami spēcīgi, veiciet bremzes tīrīšanu. Ja nevarat atrast risinājumu, lūdziet Makita pilnvarotā servisa centrā veikt remontu.
- Pārbaudiet, vai izgāšanas mezgls ir nobloķēts, kad izgāšanas mezgla rokturis ir novilkts uz leju.

► Att.45: 1. Rokturis

- Pārbaudiet, vai priekšējo un aizmugures riteņu riepas nav bojātas un vai tajās ir pietiekams gaisa spiediens.
- Pārbaudiet, vai priekšējie lukturi un aizmugures lukturis ir tīrs. Ja nepieciešams, notīriet tos.
- Pārbaudiet, vai skrāpji ir pareizā pozīcijā. Ja skrāpis ir vērsts augšup, pielāgojiet tā orientāciju, atskrūvējot skrūves. Pievelkot skrūves, nespiediet skrāpi virzienā uz ierīces priekšgalu.

► Att.46: 1. Skrāpis

Riepas nomaīņa

⚠UZMANĪBU: Pirms riepu maiņas noteikti izkraujiet no ierīces visu kravu.

⚠UZMANĪBU: Mainot riepas, valkājiet cimdus.

Priekšējā riteņa riepas nomaīņa

PIEZĪME: Uzstādot pelēko riepu, lieciet to ar ventili uz ārpusi.

► Att.49

Aizmugures riteņa riepas nomaīņa

► Att.50

► Att.51

Ierīces tīrīšana

IEVĒRĪBAI: Nekad neizmantojiet gazolīnu, benzīnu, atšķaidītāju, spirtu vai līdzīgus šķidrumus. Tas var radīt izbalēšanu, deformāciju vai plaisas.

IEVĒRĪBAI: Tīrīšanai neizmantojiet augstspiediena mazgāšanas ierīci.

IEVĒRĪBAI: Tīrot ierīci, noteikti aizveriet akumulatoru kasti. Pretējā gadījumā ūdens var iekļūt akumulatoru kastē un izraisīt ierīces darbības traucējumus.

Notīriet no ierīces dubļus, zemi un citus neīrumus. Tīriet ierīci ar tekošu ūdeni. Pēc tīrīšanas noslaukiet ierīci ar sausu drāni.

Glabāšana

Nobloķējiet bremzes sviru un izņemiet akumulatoru kasetnes un bloķēšanas atslēgu. Glabājiet ierīci drošā, bērniem nepieejamā vietā.

Riepas piepumpēšana

Pārbaudiet, vai priekšējo un aizmugures riteņu riepas ir vajadzīgais spiediens. Ja spiediens nav pietiekams, piepumpējiet riepu ar pumpi. Gaisa spiedienam jābūt šādam:

- Priekšējā riteņa riepa: 280 kPa (40 PSI)
- Aizmugures riteņa riepa: 525 kPa (75 PSI)

Priekšējais ritenis

► Att.47

Aizmugures ritenis

► Att.48

PROBLĒMU NOVĒRŠANA

Pirms vienošanās par remontu vispirms veiciet savu pārbaudi. Ja konstatējat problēmu, kas rokasgrāmatā nav aprakstīta, neizjauciet ierīci. Tā vietā nododiet darbarīku Makita pilnvarotā apkopes centrā, kur vienmēr tiek izmantotas oriģinālās Makita rezerves daļas.

Neatbilstošas darbības stāvoklis	Galvenais jaudas indikators	Cēlonis	Risinājums
Ierīce neieslēdzas.	Izslēgta.	Nav uzstādītas divas akumulatora kasetnes.	Ievietojiet divas uzlādētas akumulatora kasetnes.
		Akumulatora kļūme (zems spriegums)	Uzlādējiet akumulatora kasetni. Ja uzlāde nav efektīva, nomainiet akumulatora kasetni.
		Akumulatoru atlasses slēdzis neatrodas pareizā pozīcijā.	Atlasiet pareizo akumulatoru, izmantojot akumulatoru atlasses slēdzi.
Ierīci nevar palaist.	Lampa mirgo sarkanā krāsā.	Akumulatora uzlādes līmenis ir pār zemu.	Uzlādējiet akumulatora kasetni. Ja uzlāde nav efektīva, nomainiet akumulatora kasetni.
		Vismaz viens akumulators ir tukšs.	Izņemiet tukšo akumulatoru vai nomainiet to pret uzlādētu. Šādā gadījumā mirgo attiecīgā akumulatora indikatora malējā kreisā lampiņa.
	Lampiņa mirgo zaļā krāsā.	Nav ievietota bloķēšanas atslēga.	Ievietojiet bloķēšanas atslēgu un pagrieziet to pulksteņrādītāju kustības virzienā.
		Ierīce ir apstājusies pārslodzes dēļ.	Samaziniet kravu.
		Priekšējie vai aizmugures riteņi ir iestrēguši vai bloķēti.	Novērsiet iestrēgušo vai bloķēto riteņu cēloni.
	Lampiņa iedegas sarkanā krāsā.	Ierīce ir apstājusies pārkaršanas dēļ.	Atdzesējiet ierīci un akumulatorus.
Lampiņa pārmaiņus mirgo sarkanā un zaļā krāsā.	Nav ievietota bloķēšanas atslēga.	Ievietojiet bloķēšanas atslēgu un pagrieziet to pulksteņrādītāju kustības virzienā.	
	Ierīce ir konstatējusi nepilnību.	Izslēdziet un pēc tam atkal ieslēdziet ierīci. Radies ierīces darbības traucējums. Lūdziet Makita pilnvarotā servisa centrā veikt remontu.	
Lampiņa deg zaļā krāsā.	Neitrālā pārnēsma pārslēgšanas svira nav sākotnējā pozīcijā.	Nobloķējiet bremzes sviru un pēc tam neitrālā pārnēsma pārslēgšanas sviru novietojiet atpakaļ sākotnējā pozīcijā.	
Ierīce apstājas pēc neilga lietošanas laika.	Lampa mirgo sarkanā krāsā.	Akumulatora uzlādes līmenis ir pār zemu.	Uzlādējiet akumulatora kasetni. Ja uzlāde nav efektīva, nomainiet akumulatora kasetni.
Mašīnas braukšanas ātrums nepalēninās.	Lampiņa deg zaļā krāsā.	Izgāšanas mezgls netiek pilnībā atgriezts vai nav bloķēts.	Pilnībā atgrieziet izgāšanas mezglu un pārliecinieties, vai tas ir bloķēts.

Problēmu novēršana attiecībā uz ierīces apturēšanu

▲BRĪDINĀJUMS: Ja vien tas nav absolūti nepieciešams, neatslēdziet ierīces palīgbremzi ar neitrālā pārnēsma pārslēgšanas sviru. Ja ierīces palīgbremze ir atslēgta, ierīce var negaidīti izkustēties un izraisīt negadījumu vai ievainojumu.

▲BRĪDINĀJUMS: Gādājiņiet lai pēc sviras izvilšanas uz āru neitrālā pārnēsma pārslēgšanas svira tiktu novietota atpakaļ sākotnējā pozīcijā.

Ja ierīci nevar pārvietot, kad iztukšojies akumulators vai radusies ierīces kļūme, ierīci var pārvietot manuāli, izvelkot uz āru neitrālā pārnēsma pārslēgšanas sviru, lai atspējotu balsta bremzi.

1. Nobloķējiet bremzes sviru.
2. Izkraujiet visu kravu no ierīces.

▲UZMANĪBU: Noteikti izkraujiet visu kravu no ierīces. Ierīce var nejauši izkustēties, ja tajā paliek krava.

3. Ja ierīce ir nogāzē, atbloķējiet bremzes sviru un novietojiet ierīci tā, lai bremzes svira būtu nogāzes augšpusē un ierīce atrastos paralēli nogāzei. Nobloķējiet bremzes sviru.

► **Att.52**

4. Gādājiņiet, lai ierīce nepārvietotos, un izvelciet neitrālā pārnēsma pārslēgšanas sviru uz āru.

► **Att.53:** 1. Neitrālā pārnēsma pārslēgšanas svira

5. Atbloķējiet bremzes sviru un manuāli pārvietojiet ierīci uz drošu vietu. Tā kā balsta bremze ir atspējota, pārvietojiet ierīci piesardzīgi, izmantojot bremzes sviru, lai nepalēlinātos ātrums.

6. Pēc ierīces pārvietošanas uz drošu vietu nobloķējiet bremzes sviru.

7. Novietojiet neitrālā pārnēsma pārslēgšanas sviru sākotnējā pozīcijā. Pārliecinieties, vai neitrālā pārnēsma pārslēgšanas svira ir pilnībā atgriezusies sākotnējā pozīcijā, kā parādīts attēlā.

► **Att.54:** 1. Neitrālā pārnēsma pārslēgšanas svira

PAPILDU PIEDERUMI

⚠ UZMANĪBU: Kopā ar šajā rokasgrāmatā aprakstīto Makita darbarīku ieteicams izmantot norādītos piederumus vai palīgierīces. Izmantojot citus piederumus vai palīgierīces, var izraisīt traumas. Piederumu vai palīgierīci izmantojiet tikai paredzētajam nolūkam.

⚠ UZMANĪBU: Kopā ar šo ierīci izmantojiet tikai oriģinālos “Makita” piederumus vai pierīces. Citu piederumu vai pierīču izmantošana var izraisīt nopietnus savainojumus.

Ja jums vajadzīga palīdzība vai precīzāka informācija par šiem piederumiem, vērsieties savā tuvākajā Makita apkopes centrā.

- Kravas kaste
- Kravas tilpne
- Priekšējā riepa (melna)
- Priekšējā riepa (pelēka)
- Aizmugures riepa (pelēka)
- Makita oriģinālais akumulators un lādētājs

PIEZĪME: Daži sarakstā norādītie izstrādājumi var būt iekļauti instrumenta komplektācijā kā standarta piederumi. Tie dažādās valstīs var būt atšķirīgi.

SPECIFIKACIJOS

Modelis:		DCU602
Matmenys (I x P x A)	Kai sumontuotas dubuo	1 480 mm x 730 mm x 820–1 030 mm
	Kai sumontuota bagažinė	1 450–1 600 mm x 730–1 080 mm x 820–1 030 mm
Važiavimo greitis	Priekinė eiga	5,0 / 3,5 / 1,5 km/h
	Atbulinė eiga	1,0 km/h
Didžiausias krovumas	Ant lygtaus pagrindo	300 kg
	Nuolydyje (3–12 °)	180 kg
Didžiausias įveikiamas nuolydis		12°
Mžiausias posūkio spindulys*		1 150 mm
Stabdys		Rankinis stabdys ir pagalbinis stabdys
Padanga	Priekinis ratas	Pneumatinė padanga
	Galiniai ratai	Pneumatinė padanga
Vardinė įtampa		Nuol. sr. 36 V
Grynasis svoris	Kai sumontuotas dubuo	145 – 147 kg
	Kai sumontuota bagažinė	141 – 143 kg
Apsaugos laipsnis		IPX4

* Išorinis skersmuo, sukimo metu priekinį ratą laikant kaip ašį.

- Atliekame tęstinius tyrimus ir nuolatos tobuliname savo gaminius, todėl čia pateikiamos specifikacijos gali būti keičiamos be įspėjimo.
- Skirtingose šalyse specifikacijos gali skirtis.
- Svoris gali priklausyti nuo priedo (-ų), įskaitant akumulatoriaus kasetę. Lengviausias ir sunkiausias deriniai pagal EPTA 2014 m. sausio mėn. procedūrą yra parodyti lentelėje.

Tinkama akumulatoriaus kasetė ir (arba) įkroviklis

Akumulatoriaus kasetė	BL1815N / BL1820B / BL1830B / BL1840B / BL1850B / BL1860B
Įkroviklis	DC18RC / DC18RD / DC18RE / DC18SD / DC18SE / DC18SF / DC18SH / DC18WC

- Atsižvelgiant į gyvenamosios vietos regioną, kai kurios pirmiau nurodytos akumulatoriaus kasetės ir įkrovikliai gali būti neprieinami.

⚠️ ĮSPĖJIMAS: Naudokite tik akumulatoriaus kasetes ir įkroviklius, kurie nurodyti anksčiau. Naudojant bet kurias kitas akumulatoriaus kasetes ir įkroviklius, gali kilti sužeidimo ir gaisro pavojus.

⚠️ ĮSPĖJIMAS: Su šiuo gaminiu niekada nenaudokite nešiojamojo maitinimo šaltinio PDC1200 arba PDC01. Juos naudojant kartu galima susižaloti arba sukelti veikimo sutrikimą.

Simboliai

Toliau yra nurodyti simboliai, kurie gali būti naudojami įrangai. Prieš naudodami įsitikinkite, kad suprantate jų reikšmę.



Perskaitykite instrukcijų vadovą.



Nekeiskite važiavimo krypties nuolydyje.



Šio įrenginio negalima naudoti viešuosiuose keliuose.



Prieš pakraudami arba iškraudami krovinį, užrakinkite stabdį ir išvertimo bloką.



Neukraukite ir neiškraukite krovinio nuolydyje.



Nenaudokite įrenginio žmonėms vežti.



Neišverskite krovinio nuolydyje. Išvertę užrakinkite išvertimo bloką.



Tolygiai sudėkite krovinį į dubenį arba ant bagažinės. Nesukraukite krovinio netolygiai (pvz., tik priekyje).



Kyla sužnybimo arba prispaudimo pavojus. Darbo metu laikykite rankas atokiai. Nekiškite rankų ir kitų kūno dalių į judančias dalis.



Didžiausias krovumas: 300 kg važiuojant lygiu pagrindu arba 180 kg nuolydyje (iki 12°).



Nežiūrėkite tiesiai į žibintus.



Neplaukite įrenginio aukšto slėgio plovimo aparatu.



Darbo metu pašaliniai turi laikytis atokiai nuo įrenginio.



Nevažinėkite įrenginiu nelygiu pagrindu.



Neekspluatuokite įrenginio, kai dubuo arba bagažinė nevisiškai gražinta.



Prieš išversdami krovinį, nuimkite virves.



Visada avėkite apsauginę avalynę neslidžiais padais.



Prieš ištraukdami neutralios padėties keitimo svirtelę, užrakinkite stabdį.



Prieš gražindami neutralios padėties keitimo svirtelę, užrakinkite stabdį.



Oro slėgis: priekinė padanga – 280 kPa, galinė padanga – 525 kPa.



Įsitinkinkite, kad fiksavimo svirtelė užfiksuoja.



Pasukite svirtelę link įrenginio priekio, kad atrakintumėte išvertimo bloką.



Kai išgirsite pyptelėjimo signalą, užfiksuo­kite stabdžio svirtį.



Kai atleisite gaiduką, užfiksuo­kite svirtį.



Kad išjungtumėte pyptelėjimo signalą, atleiskite gaiduką ir patraukite stabdžio svirtį.



Taikoma tik ES šalims
Kadangi įrangoje yra pavojingų komponentų, panaudota elektrinė ir elektroninė įranga, akumuliatoriai ir baterijos gali turėti neigiamą poveikio aplinkai ir žmonių sveikatai. Nešalinkite elektros ir elektroninių prietaisų ar baterijų kartu su buitinėmis atliekomis! Pagal Europos direktyvą dėl elektros ir elektroninės įrangos atliekų bei akumuliatorių ir baterijų bei jos pritaikymą nacionaliniams įstatymams, panaudota elektros ir elektroninė įranga, baterijos ir akumuliatoriai turi būti surenkami atskirai ir pristatomi į atskirą buitinių atliekų surinkimo punktą, kuris veikia pagal aplinkos apsaugos taisykles. Tai rodo perbrauktas konteinerio ant ratukų simbolis, patelktas ant įrangos.



Garantuojamas garso galios lygis pagal ES lauko triukšmo direktyvą.



Garso galios lygis pagal Australijos NSW triukšmo kontrolės reglamentą

Numatytoji naudojimo paskirtis

Įrenginys skirtas daiktams krauti ir vežti, naudojant akumuliatorių.

Triukšmas

Įprastas triukšmo A lygis, nustatytas pagal standartą EN62841-1, ir EN12053 kaip taikytina: Garso slėgio lygis (L_{pA}): 70 dB (A) arba mažiau Paklaida (K): 4 dB (A)

Dirbant triukšmo lygis gali viršyti 80 dB (A).

PASTABA: Paskelbta (-os) triukšmo reikšmė (-ės) nustatyta (-os) pagal standartinį testavimo metodą ir ji galima naudoti vienam įrankiui palyginti su kitu.

PASTABA: Paskelbta (-os) triukšmo reikšmė (-ės) taip pat gali būti naudojama (-os) norint preliminariai įvertinti triukšmo poveikį.

▲ISPĖJIMAS: Dėvėkite ausų apsaugą.

▲ISPĖJIMAS: Faktiškai naudojant elektrinį įrankį, keliamo triukšmo dydis gali skirtis nuo paskelbtos (-ų) reikšmės (-ių), priklausomai nuo būdų, kuriais yra naudojamas šis įrankis, ir ypač nuo to, kokio tipo ruošinys apdirbamas.

▲ISPĖJIMAS: Siekdami apsaugoti operatorių, būtina įvertinkite saugos priemones, remdamiesi vibracijos poveikio įvertinimu esant faktinėms naudojimo sąlygoms (atsižvelgdami į visas darbo ciklo dalis, pavyzdžiui, ne tik kiek laiko įrankis veikia, bet ir kiek kartų jis yra išjungiamas bei kai jis veikia be apkravų).

Vibracija

Vibracijos bendroji vertė (trიაšio vektorius suma) nustatyta pagal EN62841-1 standartą:
Darbo režimas: veikimas be apkrovos
Vibracijos emisija (a_h): 2,5 m/s² arba mažiau
Paklaida (K): 1,5 m/s²

PASTABA: Paskelbta (-os) vibracijos bendroji (-osios) reikšmė (-ės) nustatyta (-os) pagal standartinį testavimo metodą ir jį galima naudoti vienam įrankiui palyginti su kitu.

PASTABA: Paskelbta (-os) vibracijos bendroji (-osios) reikšmė (-ės) taip pat gali būti naudojama (-os) norint preliminariai įvertinti vibracijos poveikį.

⚠️ISPĖJIMAS: Faktiškai naudojant elektrinį įrankį, keliamos vibracijos dydis gali skirtis nuo paskelbtos (-ų) reikšmės (-ių), priklausomai nuo būdų, kuriais yra naudojamas šis įrankis, ir ypač nuo to, kokio tipo ruošinys apdirbamas.

⚠️ISPĖJIMAS: Siekdami apsaugoti operatorių, būtina įvertinkite saugos priemonės, remdami vibracijos poveikio įvertinimu esant faktinėms naudojimo sąlygoms (atsižvelgdami į visas darbo ciklo dalis, pavyzdžiui, ne tik kiek laiko įrankis veikia, bet ir kiek kartų jis yra išjungiamas bei kai jis veikia be apkrovų).

Atitiktis deklaracijos

Tik Europos šalis

Atitiktis deklaracijos įtrauktos į šios naudojimo instrukcijos A priedą.

SAUGOS ĮSPĖJIMAI

Bendrieji įspėjimai dirbant elektriniais įrankiais

⚠️ISPĖJIMAS Perskaitykite visus saugos įspėjimus, nurodymus, peržiūrėkite paveikslėlius ir technines sąlygas, pateiktas su šiuo elektriniu įrankiu. Nesilaikant toliau pateiktų nurodymų, galima patirti elektros šoką, sunkų sužalojimą ir (arba) sukelti gaisrą.

Išsaugokite visus įspėjimus ir instrukcijas, kad galėtumėte jas peržiūrėti ateityje.

Terminas „elektrinis įrankis“ pateiktuose įspėjimuose reiškia į maitinimo tinklą jungiamą (laidinį) elektrinį įrankį arba akumuliatoriaus maitinamą (belaidį) elektrinį įrankį.

Įspėjimai dėl akumuliatorinio karučio saugumo

1. Naudodami šią mašiną, visada avėkite neslidžią apsauginę avalynę. Neslidūs uždari batai sumažins pavojų susižaloti.
2. Apžiūrėkite taką, prieš veždami daiktus / medžiagas. Susipažinusi su taku ir įsitikinusi, kad jis pakankamai platus pakrautai mašinai saugiai vairuoti, sumažės pavojus nesuvaldyti mašinos.

3. **Būkite itin atsargūs ant slidaus, puraus arba netvirtu paviršiaus.** Ant šlapio bei slidaus paviršiaus, pvz., šlapioje žolingoje vietoje, ant sniego arba ledo, ir ant puraus bei netvirtu paviršiaus, pvz., ant smėlėto arba žvyruoto paviršiaus, mašinos ratai gali prasčiau sukibti su paviršiumi, todėl mašiną gali būti sunkiau vairuoti ir stabdyti, ji gali būti mažiau stabili.
4. **Nenaudokite mašinos per didelio nuolydžio nuokalnėse.** Taip kils mažesnis pavojus nesuvaldyti įrankio, paslysti, nugriūti ir susižaloti. Už didžiausią rekomenduojamą didesnis nuolydis bei šoninis nuolydis gali padidinti nestabilumo pavojų ir pabloginti galimybę saugiai sustabdyti.
5. **Dirbdami nuožulniose vietose, visada tvirtai stovėkite ir dirbkite skersai nuožulnumo – niekada neikite aukštin arba žemyn, taip pat būkite itin atsargūs, kai keičiate kryptį.** Taip kils mažesnis pavojus nesuvaldyti įrankio, paslysti, nugriūti ir susižaloti.
6. **Kai tik įmanoma, stabdykite, kraukite ir iškraukite lygioje vietoje, niekada nepalikite mašinos be priežiūros nuožulnioje vietoje.** Nuožulnioje vietoje pastatyta mašina mažiau stabili nei pastatyta ant lygaus paviršiaus.
7. **Kai paliekate mašiną be priežiūros, pastatykite ją saugioje stovėti vietoje ir įjunkite stovėjimo stabdį.** Stovėjimo stabdys neleidžia priekiniam ratui netikėtai pajudėti ir gali padidinti stabilumą.
8. **Įsitikinkite, kad nuovažos yra švarios, tvirtos ir saugios.** Siekiant sumažinti pavojų susižaloti, ant nuovažų turi nebūti palaidų apnašų ir jos turi būti pakankamai tvirtos, kad išlaikytų krovinį, kuriuos ketinama per juos vežti, svorį. Nuovažų apačia ir šonai turi būti tinkamai sutvirtinti, kad jos neišsilentų ir nesūbuotų į šonus vežant krovinį. Visos nuovažos turi būti pakankamai plačios, kad būtų galima tvirtai atsisoti vežant krovinius per jas.
9. **Prieš naudodami, įsitikinkite, kad visi fiksavimo varžtai tvirtai priveržti.** Galinių ratų fiksavimo varžtai ir atvirosios bagažinės priekinė bei šoninės sienelės privalo būti pritvirtinti, kad šios reguliuojamosios mašinos dalys netikėtai nepajudėtų.
10. **Niekada nedirbkite su mašina, kai ji per daug prikrauta.** Įsitikinkite, kad mašinos krovumas atitinka daiktus arba medžiagas, kuriuos ketinama vežti. Jei apkrova per didelė, mašiną sunkiau vairuoti ir stabdyti, padidėja stabdymo trukmė ir kelias, taip pat padidėja nestabilumo pavojus.
11. **Niekada nedirbkite su mašina, kai krovinio aukštis per didelis.** Prikrovus tiek, kad krovinys kyšotų virš bagažinės bortelio krašto arba per jį, mašina gali prarasti pusiausvyrą ir jos galite nesuvaldyti.
12. **Naudokite tarą ir pririšimo virves kroviniams įtvirtinti.** Palaiddi ir (arba) neįtvirtinti kroviniai dažniau pasislenka, todėl mašiną gali prarasti pusiausvyrą ir jos galite nesuvaldyti.
13. **Visada tvirtai laikykite rankenas.** Nesuvaldžius mašinos, padidėja pavojus susižaloti.
14. **Ištraukite saugos raktelį, kai mašinos nenaudojate.** Ištraukus saugos raktelį, nepageidaujami asmenys, pvz., vaikai, kiti neišmokyti arba neįgalioji asmenys, negali įjungti mašinos. Be raktelio negalima įjungti maitinimo.

15. Šio įrenginio negalima naudoti viešuosiuose keliuose. Draudžiama naudoti karutį viešuosiuose keliuose, todėl gali būti taikomos vietinės jurisdikcijos nuobaudos, taip pat yra tikimybė patirti sužalojimą.
16. Kai šią mašiną pakraunate ir (arba) iškraunate transportuoti, arba ją perkeliate į kitą aukštį, naudokite tvirtą plokštę su neslystančiu paviršiumi ir atsikabinanti neleidžiančią funkciją. Įsitikinkite, kad plokštė pasvirusi ne daugiau 12°. Mašiną valdykite iš lėto ir atsargiai. Naudojant nestabilią vietą arba greitai, mašina gali nuvirsti ir (arba) nukristi.
17. Neardykite, neremontuokite ar nemodifikuokite šios mašinos.
16. Dirbdami įrenginiu, žemos temperatūros aplinkoje, mūvėkite pirštines. Liečiant metalines dalis plikomis rankomis, šios gali prikibti.
17. Jei važiuavimo kryptimi yra žmoniu arba kliūčių, suplanuokite, kaip jų išvengsite.
18. Nekeikite krovinių tiesiogiai bagažine arba dubeniu. Kitaip galite apgadinti įrenginį ir sukelti nelaimingą atsitikimą.
19. Kai naudojate mašiną ant purvinos dirvos, drėgno nuolydžio ar slidžios vietos, atkreipkite dėmesį į pagrindą po kojomis.
20. Nenaudokite mašinos balose.
21. Jei dirbant reikia palikti įrenginį, būtinai iki galo gražinkite išvertimo bloką į pradinę padėtį, užrakinkite stabdžių svirtį ir išimkite blokavimo raktelį.
22. Nepalikite įrenginio be priežiūros, kol bagažinėje arba dubenyje yra krovinių.

Paruošimas

1. Prieš pradėdami dirbti įrenginiu, įsitikinkite, kad aplink jį nėra žmonių.
2. Prieš pradėdami dirbti įrenginiu, atlikite techninės priežiūros skyriuje aprašytas patikras.

Naudojimas

1. Dirbdami įrenginiu, stovėkite už jo ir abiem rankomis tvirtai laikykite rankenas.
2. Neįjunkite mašinos, užlipę ant jos.
3. Neleiskite kitiems važiuoti užlipus ant mašinos.
4. Kai įjungiate atbulinę įrenginio eigą ir einate atbulomis, stebėkite, kur einate, ir būkite atsargūs, kad nepaslystumėte arba nenugriūtumėte.
5. Nenaudokite mašinos prasto matomumo sąlygomis, nes kyla pavojus susidurti su kliūtimis.
6. Kai dirbate įrenginiu ant nelygaus pagrindo arba pervažiuojate keliu per lygių skirtumą sumažinkite greitį ir būkite atidūs.
7. Dirbdami su mašina stenkitės nevažiuoti ant netvirto paviršiaus, kad mašina neapvirštų susmegus kelio kraštais.
8. Nedirbkite įrenginiu didesniame nei 12° nuolydyje.
9. Pastebėję veikimo anomalijų, sustabdykite įrenginį ant lygaus pagrindo. Prieš tikrindami įrenginį, užrakinkite stabdžio svirtį, tada išjunkite maitinimą.
10. Prieš pradėdami dirbti įrenginiu, užtikrinkite, kad išvertimo bloko rankena būtų iki galo patraukta žemyn ir visiškai užrakinta. Jei ji nevisiškai užrakinta, leidžiantis nuokalne kyla nelaimingo atsitikimo arba susižalojimo pavojus, nes gali pasvirti bagažinė arba dubuo ir iškristi vežamas kroviny.
11. Dirbdami įrenginiu šalia sienų, būkite atidūs, kad neprispaustumėte rankos tarp rankenos ir sienos.
12. Nenaudokite įrenginio prastu oru, ypač jei gali žaibuoti. Taip sumažinsite nutrenkimo žaibu pavojų.
13. Naudojimo metu arba po jo nelieskite metalinių dalių, kadangi jos gali pakankamai įkaisti nuo saulės ir nudeginti.
14. Saugokitės, kad kroviny arba kliūtis neįsinarpliotų į trosus.
15. Važiuodami per medinį tiltelį ir pan., užtikrinkite, kad gaminio, krovinio ir operatoriaus svorių suma neviršytų tiltelio keliamosios galios. Važiuokite per tiltelį atsargiai ir vienodu greičiu.

Naudojimas nuožulnioje vietoje

1. Neikite skersai nuožulnimos.
2. Prieš nuokalnę sustokite, sumažinkite greitį ir būkite atsargūs.
3. Jei, važiuojant nuokalnėn, greitis bus per didelis, pasigirs pypsėjimas. Tokiu atveju sumažinkite greitį stabdžiu.
4. Būkite atsargūs, kai paleidžiate arba sustabdate mašiną nuožulniose vietose.
5. Nuožulniose vietose kroviniai mažiau stabilūs, todėl patikimai pritvirtinkite juos virvėmis.
6. Jei mašina tampa nestabili, atsizvelgdami į kelio sąlygas, vežkite kuo lengvesnį krovinį.
7. Nuožulniose vietose kroviny užstoja vaizdą, todėl vežkite kuo žemesnį krovinį.
8. Niekada nesustabdykite įrenginio nuolydyje. Sustabdykite įrenginį ant lygaus pagrindo, užrakinkite stabdžio svirtį ir išjunkite maitinimą.
9. Nekeiskite važiuavimo krypties arba greičio režimo, kai važiuojate didelio nuolydžio nuožulnoma.
10. Neatleiskite gaiduko, kai važiuojate įkalne. Mašina gali pradėti važiuoti atbuline eiga ir sukelti nelaimingą atsitikimą.
11. Prieš pradėdami dirbti nuožulniose vietose, įsitikinkite, ar likusi pakankama akumuliatoriaus galia. Jei likusi akumuliatoriaus galia nepakankama, įkraukite akumuliatorių arba pakeiskite jį įkrautu akumuliatoriumi.
12. Pradėdami judėti nuolydyje, neikiškite pėdos po galiniu ratu, nes įrenginys pajuda atgal kelis centimetrus.

Daiktų krovimas

1. Neprikraukite per daug daiktų. Kraudami daiktus laikykitės nurodymų ir apkrovos ribų, nurodytų vadove.
2. Kuo didesnis kroviny, tuo sunkiau valdyti įrenginį, todėl krovinio gabaritai neturi viršyti leistino diapazono, kad nesuprastėtų valdymas.
3. Daiktus patikimai pritvirtinkite virvėmis.
4. Sudėkite krovinius bagažinės arba dubens ribose. Jei kroviniai kyšos iš bagažinės arba dubens, kils nelaimingo atsitikimo pavojus, nes kroviniai gali iškristi arba užkliūti už kliūčių, pvz., sienų.

5. **Pasirūpinkite, kad sukrauti daiktai būtų žemiau akių lygio.** Per aukštas krovinys užstoja vaizdą ir kelia pavojų. Taip pat kyla apvirtimo ir sužalojimo pavojus, nes tikėtina, kad krovinys nesubalansuotas.
6. **Krovinius ant bagažinės arba į dubenį sudėkite tolygiai.** Jei kroviniai bus sukrauti netolygiai, kils pavojus apvirsti ir susižaloti, nes tikėtina, kad kroviniai bus nesubalansuoti.
7. **Prieš kraudami krovinius arba pradėdami dirbti įrenginiu, užtikrinkite, kad išvertimo bloko rankena būtų iki galo patraukta žemyn ir visiškai užrakinta.**
8. **Siekdami užtikrinti pusiausvyrą, pirmiausia kraukite sunkius daiktus.**
9. **Neilginkite priekinio ir šoninių bortelių, kai važiuojate didelio nuolydžio nuožulnuma.** Kai kraunami lengvi daiktai, pailginkite šoninius bortelius.
10. **Kai ilginatė priekinį ir šoninius bortelius, nepailginkite jų daugiau nei iki ilginimo ribos.** Šoninius bortelius pailginkite taip, kad jie būtų vienodo ilgio, taip pat tolygiai sukraukite daiktus.
11. **Krovinius kraukite ir iškraukite ant lygaus pagrindo.** Niekada nekraukite ir neiškraukite krovinių nuolydyje.
12. **Kai keliatė ir verčiatė bagažinę arba dubenį, tvirtai laikykite už rankenų bei rėmo ir stabiliai stovėkite.**

Įrenginio gabenimas

1. **Naudokite nuovažą, kuri būtų bent 4 kartus ilgesnė nei sunkvežimio platformos aukštis.** Jų turi būti sumontuoti platformai tinkami tvirtinimo elementai, jos paviršius turi būti neslystantis, ji turi būti pakankamo pločio ir atlaikyti įrenginio su operatoriaus svorį. Prieš pradėdami naudoti, atidžiai perskaitykite nuovažos naudojimo instrukciją.
2. **Prieš pakraudami įrenginį, iškraukite iš jo visus krovinius ir nuo padangų pašalinkite purvą bei šiukšles.** Sumontuokite nuovažą ant plokščio ir stabilaus pagrindo.
3. **Prieš pakraudami arba iškraudami įrenginį, įsitikinkite, kad aplink jį ir nuovažą nėra žmonių.** Pakraukite arba iškraukite įrenginį nedideliu greičiu. Saugokitės, kad įrenginys nenukristų nuo nuovažos. Žiūrėkite, kad netrenkumėtė galvos į sunkvežimio lubas. Pakraudami arba iškraudami įrenginį atbuline eiga, būkite itin atsargūs.
4. **Prieš gabendami įrenginį, užrakinkite stabdžio svirtį, išjunkite maitinimą, išimkite akumuliatorių ir blokavimo raktelį, tada saugiai įtvirtinkite įrenginį.**

Techninė priežiūra ir laikymas

1. **Prieš sandėliuodami arba bandydami vykdyti patikras ar techninę priežiūrą, būtina sustabdykite įrenginį ant plokščio pagrindo ir užrakinkite stabdžio svirtį, išjunkite įrenginio maitinimą ir išimkite blokavimo raktelį bei akumuliatorių kasetes.**
2. **Nepalikite mašinos lauke lyjant.**
3. **Mašinos laikymo vietoje neturėtų būti tiesioginių saulės spindulių ir lietaus; laikykite ją ten, kur ji nesušlaps ir neįkais.**

4. **Šiame įrenginyje sumontuotas hidraulinis blokas (išvertimo bloko apačioje), skirtas išvertimo blokui automatiškai pakreipti. Nemodifikuokite hidraulinio bloko ir neatlaisvinkite bloko tvirtinimo varžtų bei apsauginio vožtuvo reguliavimo varžtų.** Tai labai pavojinga, nes gali sukelti nelaimingą atsitikimą arba veikimo sutrikimą.

Akumuliatorinio įrankio naudojimas ir priežiūra

1. **Įkraukite naudodami tik gamintojo nurodytą įkroviklį.** Įkroviklis, kuris tinka vienam akumuliatorių tipui įkrauti, gali kelti gaisro pavojų, jei bus naudojamas su kitų tipų akumuliatoriais.
2. **Elektrinius įrankius naudokite tik su specialiai jiems skirtais akumuliatoriais.** Naudojant bet kurį kitą akumuliatorių gali kilti sužeidimo ir gaisro pavojus.
3. **Kai akumuliatorius nėra naudojamas, laikykite jį toliau nuo kitų metalinių daiktų, pavyzdžiui, popieriaus sąvaržėlių, monetų, raktų, vinių, varžtų ir kitų mažų metalinių daiktų, dėl kurių gali kilti trumpasis jungimas tarp kontaktų.** Akumuliatorių kontaktų trumpasis jungimas gali būti nudegimų arba gaisro priežastimi.
4. **Netinkamai naudojant iš akumuliatoriaus gali ištekėti skysčio. Venkite sąlyčio su juo.** Jei sąlytis atsitiktinai įvyko, gausiai nuplaukite vandeniu. Jei skysčio pateko į akis, kreipkitės į gydytoją. Iš akumuliatoriaus išbėgęs skystis gali sudirginti arba nudeginti odą.
5. **Nenaudokite sugadinto ar modifikuoto akumuliatoriaus arba įrankio.** Sugadinti arba modifikuoti akumuliatoriai gali veikti neįprastai, todėl gali kilti gaisras, sprogimas arba sužalojimo rizika.
6. **Saugokite akumuliatorių arba įrankį nuo ugnies ar pernelg aukštos temperatūros.** Dėl ugnies ar 130 °C viršijančios temperatūros gali kilti sprogimas.
7. **Laikykites visų įkrovimo nurodymų ir nekraukite akumuliatoriaus ar įrankio, kai temperatūra neatitinka nurodymuose pateikto temperatūros intervalo.** Netinkamai įkraunant arba įkraunant esant kitam nei nustatytas temperatūros intervalui, gali būti sugadintas akumuliatorius ar padidėti gaisro rizika.

Elektrinis ir akumuliatoriaus sauga

1. **Nemeskite akumuliatoriaus (-ių) į ugnį.** Akumuliatoriaus elementas gali sprogti. Pasitikrinkite, ar vietiniai įstatymai nenurodo specialaus išmetimo būdo.
2. **Neatidarykite ir neardykite akumuliatoriaus (-ių).** Ištekėjęs elektrolitas yra šsdinančioji medžiaga, kuri gali pažeisti akis ar odą. Nurytas jis gali apnuodyti.
3. **Nenaudokite akumuliatoriaus lyjant arba drėgnose vietose.**
4. **Nekraukite akumuliatoriaus lauke.**
5. **Neimkite įkroviklio, įskaitant įkroviklio kištuką ir gnybtus, drėgnomis rankomis.**
6. **Nekeiskite akumuliatoriaus lyjant.**
7. **Negalima šlapinti akumuliatoriaus gnybto skysčiu, pvz., vandeniu, arba panardinti akumuliatoriaus. Nepalikite akumuliatoriaus lietuje, nekraukite, nenaudokite ir nekeiskite akumuliatoriaus šlapioje arba drėgnoje vietoje.** Jei gnybtas sušlampa arba į akumuliatoriaus vidų patenka skystis, gali kilti trumpasis akumuliatoriaus jungimas ir perkaitimo, gaisro arba sprogo pavojus.

8. Išėmę akumuliatorių iš mašinos arba įkroviklio, būtinai uždėkite akumuliatoriaus dangtelį ant akumuliatoriaus ir laikykite jį sausoje vietoje.
9. Nekeiskite akumuliatoriaus šlapiomis rankomis.
10. Venkite pavojingos aplinkos. Nenaudokite įrenginio drėgnoje arba šlapioje vietoje. Saugokite jį nuo lietaus. Į įrenginį patekęs vanduo padidins elektros šoko pavojų.
11. Jeigu akumuliatoriaus kasetė sudrėksta, pašalinkite vandenį iš vidaus ir tuomet išvalykite sausa šluoste. Prieš naudodami, visiškai išdžiovinkite akumuliatoriaus kasetę sausoje vietoje.
10. Įdėtoms ličio jonų akumuliatoriams taikomi Pavojingų prekių teisės akto reikalavimai. Komeracinis transportas, pvz., trečiųjų šalių, prekių vežimo atstovų, turi laikytis specialaus reikalavimo ant pakuotės ir ženklavimo. Norėdami paruošti siųstiną prekę, pasitarkite su pavojingų medžiagų specialistu. Be to, laikykitės galimai išsamesnių nacionalinių reglamentų. Užklijuokite juosta arba padenkite atvirus kontaktus ir supakuokite akumuliatorių taip, kad jį pakuotėje nejudėtų.
11. **Kai išmetate akumuliatoriaus kasetę, išimkite ją iš įrankio ir išmeskite saugioje vietoje. Vadovaukitės vietos reglamentais dėl akumuliatorių išmetimo.**
12. **Baterijas naudokite tik su „Makita“ nurodytais gaminiiais. Baterijas įdėjus į netinkamus gaminius gali kilti gaisras, gaminys pernelyg kaisti, kilti sprogimas arba pratekti elektrolitas.**
13. **Jei įrankis bus ilgą laiką nenaudojamas, akumuliatorių būtina išimti iš įrankio.**
14. **Darbo metu ir po akumuliatoriaus kasetę gali būti įkaitusi ir dėl to nudeginti. Įmdami akumuliatoriaus kasetes, būkite atsargūs.**
15. **Tuoju pat po naudojimo nelieskite įrankio gnybtų, nes jie gali būti įkaitę tiek, kad nudegins.**
16. **Nelieskite, kad į akumuliatoriaus kasetės gnybtus, angas ir grovelius patektų drožlių, dulkių ar žemių. Jos gali sukelti kaitimą, užsidegti, sprogti ir sukelti įrankio ar akumuliatoriaus kasetės gedimą, dėl ko galima nusideginti ar susižaloti.**
17. **Jeigu įrankis nėra pritaikytas naudoti šalia aukštos įtampos elektros linijų, akumuliatoriaus kasetės nenaudokite šalia aukštos įtampos elektros linijų. Dėl to gali sutrikti įrankio ar akumuliatoriaus kasetės veikimas arba jie gali sugesti.**
18. **Laikykite akumuliatorių vaikams nepasiekiamoje vietoje.**

SAUGOKITE ŠIAS INSTRUKCIJAS.

▲SPĖJIMAS: NELEISKITE, kad patogumas ir gaminio pažinimas (įgyjamas pakartotinai naudojant) susilpnintų griežtą saugos taisyklių, taikytinų šiam gaminiui, laikymąsi. Dėl NETINKAMO NAUDOJIMO arba saugos taisyklių, kurios pateiktos šioje instrukcijoje, nesilaikymo galima rimtai susižeisti.

Svarbios saugos instrukcijos, taikomos akumuliatoriaus kasetei

1. Prieš naudodami akumuliatoriaus kasetę, perskaitykite visas instrukcijas ir perspėjimus ant (1) akumuliatorių įkroviklio, (2) akumuliatorių ir (3) akumuliatorių naudojančio gaminio.
 2. Neardykite ir negadinkite akumuliatoriaus kasetės. Dėl to ji gali užsidegti, per daug įkaisti arba sprogti.
 3. Jei įrankio darbo laikas žymiai sutrumpėjo, nedelsdami nutraukite darbą su įrankiu. Tai gali kelti perkaitimo, nudegimų ar net sprogimo pavojų.
 4. Jei elektrolitas pateko į akis, plaukite jas tyru vandeniu ir nedelsdami kreipkitės į gydytoją. Gali kilti regėjimo praradimo pavojus.
 5. **Neužtrumpinkite akumuliatoriaus kasetės:**
 - (1) Nelieskite kontaktų degiomis medžiagomis.
 - (2) Venkite laikyti akumuliatoriaus kasetę kartu su kitais metaliniais daiktais, pavyzdžiui, vinimis, monetomis ir pan.
 - (3) Saugokite akumuliatoriaus kasetę nuo vandens ir lietaus.
- Trumpasis jungimas akumuliatoriuje gali sukelti stiprią srovę, perkaitimą, galimus nudegimus ar net akumuliatoriaus gedimą.
6. Nelaikykite ir nenaudokite įrankio ir akumuliatoriaus kasetės vietose, kur temperatūra gali pasiekti ar viršyti 50 °C (122 °F).
 7. Nedeginkite akumuliatoriaus kasetės, net jei yra stipriai pažeista ar visiškai susidėvėjusi. Ugnyje akumuliatoriaus kasetė gali sprogti.
 8. Akumuliatoriaus kasetės nekalkite, nepjaustykite ir nemėtykite ir taip pat į ją netrankykite kietu daiktu. Taip elgiantis, ji gali užsidegti, per daug įkaisti arba sprogti.
 9. Nenaudokite pažeisto akumuliatoriaus.

SAUGOKITE ŠIAS INSTRUKCIJAS.

▲PERSPĖJIMAS: Naudokite tik originalų „Makita“ akumuliatorių. Neoriginalaus „Makita“ arba pakeisto akumuliatoriaus naudojimas gali nulemti gaisrą, asmens sužalojimą ir pažeidimą. Tai taip pat panaikina „Makita“ suteikiamą „Makita“ įrankio ir įkroviklio garantiją.

Patarimai, ką daryti, kad akumuliatorius veiktų kuo ilgiau

1. Pakraukite akumuliatoriaus kasetę prieš jai visiškai išsikraunant. Visuomet nustokite naudoti įrankį ir pakraukite akumuliatoriaus kasetę, kai pastebite, kad įrankio galia sumažėjo.
2. Niekada nekraukite iki galo įkrautos akumuliatoriaus kasetės. Perkraunant trumpėja akumuliatoriaus eksploatacijos laikas.
3. Akumuliatoriaus kasetę kraukite esant kambario temperatūrai 10 - 40 °C. Prieš pradėdami krauti, leiskite įkaitusiai akumuliatoriaus kasetei atvėsti.
4. Kai akumuliatoriaus kasetės nenaudojate, ją išimkite iš įrankio ar įkroviklio.
5. Įkraukite akumuliatoriaus kasetę, jei jos nenaudojate ilgą laiką (ilgiau nei šešis mėnesius).

DALIŲ APRAŠYMAS

Kai sumontuotas dubuo

► Pav.1

1	Pakreipimo jungiklis	2	Valdymo pultas	3	Pyptelėjimo mygtukas	4	Gaidukas
5	Galinis žibintas	6	Rankena	7	Akumuliatorių dėžė	8	Stabdžio svirtis
9	Galiniai ratai	10	Galinio rato užraktas	11	Užrakinimo svirtelė	12	Išvertimo blokas
13	Priekinis ratas	14	Priekinis žibintas	15	Dubuo	-	-

Kai sumontuota bagažinė

► Pav.2

1	Pakreipimo jungiklis	2	Valdymo pultas	3	Pyptelėjimo mygtukas	4	Gaidukas
5	Galinis žibintas	6	Rankena	7	Akumuliatorių dėžė	8	Stabdžio svirtis
9	Galiniai ratai	10	Galinio rato užraktas	11	Užrakinimo svirtelė	12	Priekinis ratas
13	Priekinis žibintas	14	Bagaziinė	-	-	-	-

SURINKIMAS

▲ PERSPĖJIMAS: Prieš pradėdami bet kokius darbus prie įrenginio, užtikrinkite, kad jis būtų išjungtas, o akumuliatorių kasetės – išimtos.

Prieš įrengdami (nuimdami) bagažinę arba dubenį, būtinai užrakininkite stabdžio svirtį. Norėdami užrakininti stabdžio svirtį, ją suspauskite ir palaiykite, tada patraukite užrakinimo svirtelę ir atleiskite stabdžio svirtį, traukdami užrakinimo svirtelę.

► **Pav.3:** 1. Stabdžio svirtis 2. Užrakinimo svirtelė

Dubens montavimas (nuėmimas)

Dubens montavimas

1. Iš dėžės išimkite dubenį, stovus ir priekinį vamzdį.

► **Pav.4:** 1. Dubuo 2. Stovas 3. Priekinis vamzdis

2. Įkiškite priekinį vamzdį tarp išvertimo bloko viršutinio ir apatinio rėmų.

► **Pav.5:** 1. Priekinis vamzdis

3. Uždėkite stovą ant išvertimo bloko, tada laikinai prisukite varžtus kartu su priekiniu vamzdžiu. Tokiu pačiu būdu pritvirtinkite kitą stovą prie išvertimo bloko.

► **Pav.6:** 1. Stovas 2. Varžtas

4. Uždėkite dubenį ant priekinio vamzdžio ir kairiojo bei dešiniojo stovų.

Uždėkite guminę poveržlę ant dubens kiaurymės ir iš viršaus įkiškite varžtą. Prijunkite plokščiąją poveržlę ir spyruoklinę poveržlę (šiuo eiliškumu) prie varžto, tada iš apačios priveržkite veržlę. Tokiu pačiu būdu priveržkite likusius varžtus bei veržles.

► **Pav.7:** 1. Varžtas 2. Guminė poveržlė 3. Plokščioji poveržlė 4. Spyruoklinė poveržlė 5. Veržlė

5. Gerai priveržkite 4 varžtus, kurie buvo laikinai prisukti 3 žingsnyje.

Dubens nuėmimas

Jei norite nuimti dubenį, atlikite sumontavimo procedūrą atvirkštine tvarka.

Bagaziinės montavimas (nuėmimas)

Pasirenkamasis priedas

Bagaziinės montavimas

1. Išimkite bagažinę iš dėžės ir prijunkite šoninius bei priekinį bortelius prie bazinio rėmo.

► **Pav.8**

2. Prisukite 6 varžtines rankenėles kartu su spyruoklėmis ir poveržlėmis, kad pritvirtintumėte bortelius.

► **Pav.9:** 1. Varžtinė rankenėlė 2. Spyruoklė 3. Poveržlė

3. Uždėkite bagažinę ant išvertimo bloko.

Iš viršaus įkiškite varžtą. Prijunkite plokščiąją poveržlę ir spyruoklinę poveržlę (šiuo eiliškumu) prie varžto, tada iš apačios priveržkite veržlę. Tokiu pačiu būdu priveržkite likusius varžtus bei veržles.

► **Pav.10:** 1. Varžtas 2. Plokščioji poveržlė 3. Spyruoklinė poveržlė 4. Veržlė

Bagaziinės nuėmimas

Norėdami nuimti bagažinę, atlikite sumontavimo procedūrą atvirkštine tvarka.

VEIKIMO APRAŠYMAS

⚠ PERSPĖJIMAS: Prieš pradėdami reguliuoti įrenginį arba tikrinti jo veikimą, visuomet būtinai išjunkite įrenginį ir išimkite akumuliatoriaus kasetę.

Akumuliatoriaus kasetės uždėjimas ir nuėmimas

⚠ PERSPĖJIMAS: Prieš įdėdami arba išimdami akumuliatoriaus kasetę, būtinai išjunkite įrenginį ir užrakinkite stabdžio svirtį.

⚠ PERSPĖJIMAS: Akumuliatoriaus kasetę visada įkiškite iki galo, kol nebematysite raudono indikatoriaus. Kitaip ji gali atsitiktinai iškristi iš mašinos ir sužeisti jus arba aplinkinius žmones.

⚠ PERSPĖJIMAS: Nekiškite akumuliatoriaus kasetės jėga. Jeigu kasetė sunkiai lenda, ją kiškite netinkamai.

⚠ PERSPĖJIMAS: Nenaudokite stipriai įkaitusios akumuliatoriaus kasetės. Jei naudojama stipriai įkaitusi akumuliatoriaus kasetė, nuskamba trumpas pyptelėjimas, ir mašina automatiškai sustoja, todėl ji gali sužeisti.

⚠ PERSPĖJIMAS: Atidarydami arba uždarydami akumuliatorių dėžės dangtį, būkite atsargūs, kad neprisispaustumėte pirštų.

PASTABA: Prieš pradėdami naudoti, įsitikinkite, ar akumuliatoriaus dangtelis užfiksuotas. Kitaip gali patekti purvo, nešvarumų arba vandens ir gaminyss arba akumuliatoriaus kasetė gali sugesti.

Akumuliatoriaus kasetės įdėjimas

1. Patraukite užrakinimo svirtelę aukštyn ir atidarykite akumuliatorių dėžės dangtį.

▶ **Pav.11:** 1. Dangtelis 2. Užrakinimo svirtelė

2. Sulygiuokite akumuliatoriaus kasetės liežuvėlį su grioveliu akumuliatorių dėžėje ir įstumkite kasetę, kad ji spragtelėdama užsikisėtų.

▶ **Pav.12:** 1. Akumuliatoriaus kasetė

3. Iki galo įkiškite blokavimo raktelį į paveikslėlyje parodytą vietą ir pasukite pagal laikrodžio rodyklę.

▶ **Pav.13:** 1. Fiksavimo raktas

PASTABA: Norėdami pasukti blokavimo raktelį, įkiškite jį iki galo.

4. Uždarykite akumuliatorių dėžės dangtį.

▶ **Pav.14:** 1. Dangtelis

Akumuliatoriaus kasetės išėmimas

1. Patraukite užrakinimo svirtelę aukštyn ir atidarykite akumuliatorių dėžės dangtį.

2. Ištraukite akumuliatoriaus kasetę iš akumuliatorių dėžės, laikydami kasetės priekyje esantį mygtuką paslinktą.

▶ **Pav.15:** 1. Mygtukas

3. Pasukite blokavimo raktelį prieš laikrodžio rodyklę ir ištraukite jį.

4. Uždarykite akumuliatorių dėžės dangtį.

Mašinos / akumuliatoriaus apsaugos sistema

Įrenginyje įdiegta įrenginio ir akumuliatoriaus apsaugos sistema. Kad paigėtų įrenginio ir akumuliatoriaus eksploatacija, ši sistema automatiškai atjungia motoro maitinimą. Jei susidarys viena iš toliau aprašytų įrenginio arba akumuliatoriaus kasetės veikimo sąlygų, veikiantis įrenginys automatiškai sustos.

Prieš įrenginiui automatiškai sustojant, pasigirs trumpas arba ilgas pyptelėjimas. Kol pypsi, valdymo skydelyje mirksi akumuliatorių indikatoriai ir lemputės.

PASTABA: Kad išjungtumėte pyptelėjimo signalą, atleiskite gaiduką ir patraukite stabdžio svirtį.

Apsauga nuo perkrovos

Kai įrenginys (akumuliatorius) naudojamas taip, kad neįprastai padidėja elektros srovė, įrenginys automatiškai sustoja, o pagrindinė maitinimo lemputė ima mirksėti žalia spalva. Tokiu atveju išjunkite įrenginį ir nutraukite darbą, dėl kurio atsirado įrenginio perkrova (pvz., sumažinkite krovinio svorį). Tada vėl įjunkite įrenginį ir pradėkite iš naujo.

Apsauga nuo perkaitimo

Jei įrenginys perkaista, jis automatiškai sustoja, o pagrindinė maitinimo lemputė ima šviesti raudona spalva. Tokiu atveju, prieš vėl įjungdami įrenginį, leiskite jam ir akumuliatoriui atvėsti.

Apsauga nuo visiško išsikrovimo

Kai nebepakanka akumuliatoriuje esančios energijos, ima raudona spalva mirksėti pagrindinė maitinimo lemputė ir atitinkamo akumuliatoriaus indikatorius. Tokiu atveju perjunkite akumuliatorių kasetes, pakeiskite jas į visiškai įkrautas arba išimkite iš įrenginio ir įkraukite.

PASTABA: Kai akumuliatorius perkaista, pagrindinė maitinimo lemputė pradeda mirksėti raudona spalva.

Apsaugos dėl kitų priežasčių

PASTABA: Įvykus įrenginio anomalijai, pagrindinė maitinimo lemputė ima pakaitomis mirksėti žalia ir raudona spalvomis. Tokiu atveju žr. trikčių šalinimo skirsnį.

Apsaugos sistema taip pat saugo esant kitų priežasčių, dėl kurių gali sugesti įrenginys, ir leidžia jam automatiškai išsijungti. Įrenginiui laikinai sustojus arba veikimo metu išsijungus, imkitės visų toliau nurodytų veiksmų ir pašalinkite to priežastis.

1. Išjunkite įrenginį, tada vėl įjunkite, kad paleistumėte iš naujo.
2. Įkraukite akumuliatorių (-ius) arba jį (juos) pakeiskite įkrautu (-ais) akumuliatoriumi (-iais).
3. Palaukite, kol įrenginys ir akumuliatorius (-iai) atvės.

PASTABA: Jei tai nepadeda arba įrenginys sustoja dėl pirmiau neapibūdintos priežasties, žr. trikčių šalinimo skirsnį.

Likusios akumulatoriaus galios rodymas

▲ PERSPĖJIMAS: Prieš tikrindami likusią akumulatoriaus įkrovą arba keisdami akumulatoriaus kasetę, būtinai sustabdykite įrenginį.

▲ PERSPĖJIMAS: Kai akumulatoriuje lieka mažai energijos, pasigirsta trumpas pyptelėjimas. Tokiu atveju užrakinkite stabdžio svirtį ir pakeiskite akumuliatorių kasetes įkrautomis arba įkraukite jas. Jei toliau dirbsite įrenginiu, akumuliatoriuose likus mažai energijos, ir energijos likutis baigsis, pasigirs ilgas pyptelėjimas ir įrenginys automatiškai sustos. Tokiu atveju gali įvykti nelaimingas atsitikimas arba galima susižaloti.

▲ PERSPĖJIMAS: Jei, dirbant nuolydyje, pasigirsta pyptelėjimas, nuvažiuokite įrenginiu į saugią vietą, užrakinkite stabdžio svirtį ir pakeiskite akumuliatorių kasetes įkrautomis arba įkraukite jas.

▲ PERSPĖJIMAS: Jei krovinyvys didelis ir dirbant ant šlaito pasigirsta pyptelėjimas, užrakinkite stabdžio svirtį ir, užtikrindami saugą, pakeiskite akumuliatorių kasetes įkrautomis. Nuvažiuokite įrenginiu į saugią vietą ir užrakinkite stabdžio svirtį. Prieš toliau dirbdami įrenginiu, sumažinkite krovinį. Jei reikia išsamios informacijos, žr. skirsnį apie trikių šalinimą.

Akumuliatorių dėžėje esančių akumuliatorių įkrovos lygio patikra

► Pav.16: 1. Akumulatoriaus indikatorius 2. Tikrinimo mygtukas

Paspauskite tikrinimo mygtuką, kad būtų rodoma likusi akumulatoriaus energija. Akumuliatorių indikatoriai parodo atitinkamo akumulatoriaus galią.

Akumulatoriaus indikatorius būseną			Likusi akumuliatorių galia
Šviečia	Mirksi	Nešviečia	
			50–100 %
			20 - 50 %
			0 - 20 %
			Išseko
			Akumulatorius neįdėtas

PASTABA: Jei, net ir išgirdę trumpą pyptelėjimą, toliau spausite gaiduką, įrenginys automatiškai sustos. Įrenginiui automatiškai sustojus, toliau girdisi pypsėjimas ir įjungiamas pagalbinis stabdys. Norėdami nutraukti pypsėjimą ir atleisti pagalbį stabdį, atleiskite gaiduką ir patraukite stabdžio svirtį. Neatleidę pagalbinio stabdžio, nestumkite įrenginio per jėgą.

PASTABA: Likusią akumulatoriaus galią galima patikrinti, net jei blokavimo raktelis neįkištas.

PASTABA: Akumuliatorių energijos likučio indikatoriai skirti tik bendrajai informacijai. Faktinė akumulatoriaus talpa gali priklausyti nuo naudojimo sąlygų.

Akumulatoriaus kasetės įkrovos lygio patikra

Tik akumulatoriaus kasetėms su indikatoriumi

Paspauskite akumulatoriaus kasetės tikrinimo mygtuką, kad būtų rodoma likusi akumulatoriaus energija. Maždaug trims sekundėms užsidegs indikatorius lemputės.

► Pav.17: 1. Indikatorius lemputės 2. Tikrinimo mygtukas

Indikatorius lemputės			Likusi galia
Šviečia	Nešviečia	Blyksi	
			75 - 100 %
			50 - 75 %
			25 - 50 %
			0 - 25 %
			Įkraukite akumuliatorių.
			Galimai įvyko akumulatoriaus veikimo triktis.

PASTABA: Rodmuo gali šiek tiek skirtis nuo faktinės energijos lygio – tai priklauso nuo naudojimo sąlygų ir aplinkos temperatūros.

PASTABA: Veikiant akumulatoriaus apsaugos sistemai ims mirksėti pirmoji (toliausiai kairėje) indikatorius lemputė.

Akumulatoriaus kasetės perjungimas

► **Pav.18:** 1. Akumulatoriaus pasirinkimo jungiklis

Veikdamas įrenginys vienu metu naudoja 2 akumuliatorių kasetes. Į įrenginį galima įdėti iki 4 akumuliatorių kasečių. Prieš dirbdami įrenginiu, pasirinkite naudojamą akumuliatorių kasetę, pasukdami akumuliatorių pasirinkimo jungiklį.

PASTABA: Jei akumulatoriaus kasetė yra toliau nurodytos būsenos, įrenginys neveikia, net jei įjungiate akumuliatorių naudodamiesi akumuliatorių pasirinkimo jungikliu.

- Bent viena iš akumuliatorių kasečių yra išsekusi.
- Bent viena iš akumuliatorių kasečių perkaito.

Tokiu atveju reikia išimti išsekusią (perkaitusią) akumuliatorių kasetę arba pakeisti akumulatoriaus kasetę įkrauta.

PASTABA: Jei įrenginyje įdėtos tik 2 akumuliatorių kasetės, būtinai pasirinkite įdėtas akumuliatorių kasetes akumuliatorių pasirinkimo jungikliu.

Valdymo pultas

⚠ PERSPĖJIMAS: Jei įrenginio ketinate nenaudoti, būtinai užrakinkite stabdžio svirtį ir išjunkite įrenginį.

Maitinimo mygtukas

► **Pav.19:** 1. Pagrindinė maitinimo lemputė
2. Maitinimo mygtukas

Norėdami įjungti įrenginį, užfiksukite stabdžio svirtį ir paspauskite maitinimo mygtuką, nepaspausdami gaiduko. Pagrindinė maitinimo lemputė ima šviesti žalia spalva. Norėdami išjungti įrenginį, atleiskite gaiduką ir užfiksukite stabdžio svirtį, tada paspauskite maitinimo mygtuką.

PASTABA: Įjungus įrenginį ir pradėjus juo važiuoti pirmą kartą, atliekamas elektros sistemos testas. Aptikus problemų, pagrindinė maitinimo lemputė ima pakaitomis mirksėti raudona arba žalia spalvomis. Tokiu atveju žr. trikčių šalinimo skirsnį.

PASTABA: Jei pagrindinė maitinimo lemputė šviečia raudona spalva arba mirksi raudona ar žalia spalva, žr. įrenginio (akumulatoriaus) apsaugos sistemos instrukcijas arba trikčių šalinimo skirsnį.

PASTABA: Šiame įrenginyje įdiegta automatinio išjungimo funkcija. Siekiant išvengti atsitiktinio paleidimo, įrenginys automatiškai išsijungs, jei po įjungimo bus sustabdytas ir kurį laiką nenaudojamas.

PASTABA: Jei paspausite maitinimo mygtuką spausdami gaiduką, įrenginys neįsijungs. Atleiskite gaiduką, tada paspauskite maitinimo mygtuką.

Eigos pirmyn (atgal) ir greičio mygtukas

► **Pav.20:** 1. Eigos pirmyn (atgal) mygtukas 2. Greičio indikatorius 3. Greičio mygtukas

Paspauskite eigos pirmyn (atgal) mygtuką, kad įjungtumėte eigos pirmyn arba atgal režimą. Paspauskite greičio mygtuką, kad įjungtumėte mažą, vidutinį arba didelį greitį. Kai įjungiamas maitinimas, nustatomas eigos pirmyn režimas ir mažas greitis.

PASTABA: Kol traukiamas gaidukas, tol priekinės / atbulinės eigos mygtukas neveikia.

PASTABA: Perjungus atbulinę mašinos eigą, nuskamba trumpas pyptelėjimas.

PASTABA: Kai mašina važiuoja atbuline eiga, greičio mygtukas neveikia.

PASTABA: Įrenginiui aptikus problemą, ima pakaitomis mirksėti greičio indikatoriai. Tokiu atveju žr. trikčių šalinimo skirsnį.

Pyptelėjimo mygtukas

Paspaudus pyptelėjimo mygtuką, pasigirsta pyptelėjimas.

► **Pav.21:** 1. Pyptelėjimo mygtukas

PASTABA: Pyptelėjimo mygtukas pasiekiamas, kai įrenginys įjungtas.

PASTABA: Pyptelėjimo mygtukas pasiekiamas net kai akumuliatorių dėžėje nėra įkišto blokavimo raktelio.

Žibintų įjungimas

Norėdami įjungti priekinius žibintus ir galinį žibintą, paspauskite akumuliatorių dėžės žibintų mygtuką. Norėdami išjungti žibintus, dar kartą paspauskite žibintų mygtuką.

► **Pav.22:** 1. Lemputės mygtuką 2. Priekinis žibintas

► **Pav.23:** 1. Galinis žibintas

PASTABA: Jei įrenginiu kurį laiką nesinaudojama, žibintai išsijungia.

PASTABA: Išjungus maitinimą, lemputės išsijungia.

PASTABA: Lemputės galima įjungti, net jei blokavimo raktelis neįkištas.

Gaidukas ir stabdžio svirtis

⚠ PERSPĖJIMAS: Prieš įdėdami akumulatoriaus kasetę į mašiną, visuomet patikrinkite, ar gaiduko mygtukas gerai veikia, o atleistas grįžta į išjungimo padėtį „OFF“.

Norėdami paleisti įrenginį, paspauskite gaiduką. Naudojantis gaiduku, greitį galima reguliuoti nustatytame greičio intervale. Norėdami sustabdyti įrenginį, atleiskite gaiduką ir suspauskite stabdžio svirtį. Norėdami užrakinti stabdžio svirtį, ją suspauskite ir palaikykite, tada patraukite užrakinimo svirtelę ir atleiskite stabdžio svirtį, traukdami užrakinimo svirtelę. Norėdami atleisti užraktą, suspauskite stabdžio svirtį.

► **Pav.24:** 1. Gaidukas

► **Pav.25:** 1. Stabdžio svirtis 2. Užrakinimo svirtelė

Pakreipimo jungiklis

⚠ PERSPĖJIMAS: Naudodami pakreipimo jungiklį, būtinai laikykite stabdžio svirtį.

⚠ PERSPĖJIMAS: Prieš naudodami pakreipimo jungiklį, įsitinkinkite, kad akumuliatoriuje liko pakankamai energijos. Jei akumuliatoriuje liko mažai energijos, užrakinkite stabdžio svirtį, tada perjunkite arba pakeiskite akumuliatorių kasetes į įkrautas.

► **Pav.26:** 1. Pakreipimo jungiklis

Naudojantis pakreipimo jungikliu, galima pakreipti dubenį arba bagažinę. Norėdami pakreipti dubenį arba bagažinę pirmyn, paspauskite viršutinę pakreipimo jungiklio pusę, laikydami stabdžio svirtį. Norėdami gražinti dubenį arba bagažinę į vietą, paspauskite apatinę pakreipimo jungiklio pusę, laikydami stabdžio svirtį.

PASTABA: Kol dubuo arba bagažinė juda, skleidžiamas garsinis signalas.

Bagażinės pločio reguliavimas

PASTABA: Priveržę varžtines rankenėles, įsitinkinkite, kad šoniniai ir priekiniai borteliai pritvirtinti saugiai.

Atlaisvinkite 6 varžtines rankenėles ir paslinkite šoninius bei priekinį bortelius. Priveržkite varžtines rankenėles, kad pritvirtintumėte šoninius ir priekinį bortelius.

► **Pav.27:** 1. Varžtas su rankenėle 2. Bortelis

⚠ PERSPĖJIMAS: Bortelių nepastumkite daugiau nei iki ribos žymės.

► **Pav.28**

Rankenos aukščio reguliavimas

PASTABA: Nustatykite vienodą kairės ir dešinės rankenų aukštį.

Rankenos aukštį galima nustatyti į 7 lygius. Norėdami nustatyti rankenos aukštį, atlaisvinkite 2 rankenėles, sureguliuokite rankenos aukštį, sulygiuodami rankenos kiauromę su iškyša galiniame rėme, tada gerai priveržkite 2 rankenėles. Tokiu pat būdu nustatykite kitos rankenos aukštį.

► **Pav.29:** 1. Rankenėlė

Galinio rato užraktas

Naudojantis galinio rato užraktu, galima užfiksuoti galinių ratų kryptį.

1. Šiek tiek pastumkite įrenginį pirmyn, kad galiniai ratai būtų nukreipti paveikslėlyje nurodyta kryptimi.

► **Pav.30:** 1. Galinis ratas

2. Pasukite galinio rato užraktą link galo.

► **Pav.31:** 1. Galinio rato užraktas

3. Užrakinkite kitą ratą tokiu pat būdu.

4. Šiek tiek pastumdymkite galinį ratą pirmyn ir atgal arba kairėn ir dešinėn, kad įsitikintumėte, jog jis užrakintas.

Norėdami atleisti galinio rato užraktą, pasukite jį 90° kampų, kaip parodyta paveikslėlyje.

► **Pav.32:** 1. Galinio rato užraktas

PASTABA: Galiniai ratai gali būti fiksuojami 4 skirtingomis kryptimis, kaip parodyta paveikslėlyje.

► **Pav.33**

Gulsčiuo naudojimas

Naudodamiesi gulsčiuo, galite patikrinti, ar lygus pagrindas.

► **Pav.34:** 1. Lygis

NAUDOJIMAS

⚠ PERSPĖJIMAS: Prieš pakraudami arba iškraudami krovinius, būtinai užrakinkite stabdžio svirtį.

Mašinos naudojimas

PASTABA: Prieš pradėdami dirbti, būtinai įkiškite blokavimo raktelį. Jei blokavimo raktelis neįkištas, paspaudus gaiduką pasigirsta pyptelėjimas. Atleidus gaiduką ir suspaudus stabdžio svirtį, pypsėjimas išjungiamas.

PASTABA: Prieš pradėdami dirbti įrenginiu, atlikite techninės priežiūros skyriuje aprašytą patikrą.

1. Užtikrinkite, kad stabdžio svirtis būtų užrakinta. Įdėkite akumuliatorių kasetes, įkiškite blokavimo raktelį ir pasukite pagal laikrodžio rodyklę.

2. Akumuliatorių pasirinkimo jungikliu pasirinkite akumuliatorių kasetes.

3. Norėdami įjungti maitinimą, paspauskite valdymo skydelio maitinimo mygtuką.

► **Pav.35:** 1. Įjungimo mygtukas

4. Patraukite stabdžio svirtį, kad atlaisvintumėte stabdžio svirties fiksatorių.

► **Pav.36:** 1. Stabdžio svirtis

5. Abiem rankomis tvirtai laikykite rankenas.

► **Pav.37**

6. Nuspauskite gaiduką.

► **Pav.38:** 1. Gaidukas

Daiktų krovimas

▲ PERSPĖJIMAS: Prieš kraudami daiktus ant įrenginio, užtikrinkite, kad jis būtų išjungtas ir būtų užrakinta stabdžio svirtis.

▲ PERSPĖJIMAS: Prieš kraudami daiktus ant įrenginio, užtikrinkite, kad būtų užrakintas išvertimo blokas.

▲ PERSPĖJIMAS: Krovinius būtinai dėkite bagažinės arba dubens ribose. Jei kroviniai kyšos iš bagažinės arba dubens, užkliuvę už kliūtis, jie gali iškristi arba būti pažeisti.

► Pav.39

▲ PERSPĖJIMAS: Daiktus sukraukite taip, kad jie būtų žemiau akių lygio. Per aukštas krovinys užstoja vaizdą ir kelia pavojų. Taip pat kyla apvirtimo ir sužalojimo pavojus, nes tikėtina, kad krovinys nesubalansuotas.

► Pav.40

▲ PERSPĖJIMAS: Nekraukite krovinų viršydami dubens aukštį. Jei krausite krovinus virš dubens aukščio, jie gali nukristi arba sugriūti.

Sukrovę krovinus ant bagažinės, įtvirtinkite juos virvėmis, o virves prikabininkite prie bagažinės virvių kablių.

► Pav.41: 1. Virvės kablys

Krovinio išvertimas

▲ PERSPĖJIMAS: Keldami arba grąžindami bagažinę ar dubenį atgal, niekada nekiškite kūno dalies tarp išvertimo bloko ir bagažinės, dubens arba po išvertimo bloku. Kitaip galite susižeisti arba nusideginti.

▲ PERSPĖJIMAS: Išvertę krovinus, būtinai užrakinkite išvertimo bloką, grąžinę jį į pradinę padėtį.

▲ PERSPĖJIMAS: Prieš rankomis keldami bagažinę arba dubenį, būtinai užrakinkite stabdžio svirtį.

▲ PERSPĖJIMAS: Bagažinę arba dubenį kelkite ant lygaus ir stabilaus paviršiaus. Atliekant tai ant nestabiliaus paviršiaus, gali įvykti nelaimingas atsitikimas arba galite susižaloti.

▲ PERSPĖJIMAS: Krovinys turi būti kuo lengvesnis. Jei krovinys per sunkus, nebandykite pakelti bagažinės arba dubens. Sumažinkite krovinio svorį ir tada pakelkite bagažinę arba dubenį.

▲ PERSPĖJIMAS: Jei krovinys įtvirtintas virvėmis arba kitomis priemonėmis, atriškite krovinį ir tik tada kelkite išvertimo bloką.

▲ PERSPĖJIMAS: Prieš keldami bagažinę arba dubenį, įsitinkinkite, kad aplink įrenginį nėra žmonių arba kliūčių.

Krovinį galima išversti pakeliant ir paverčiant bagažinę arba dubenį.

1. Sustabdykite įrenginį.

2. Pakreipkite dubenį arba bagažinę pirmyn, spausdami viršutinę pakreipimo jungiklio pusę ir laikydami stabdžio svirtį.

► Pav.42: 1. Pakreipimo jungiklis

3. Jei norite rankiniu būdu išversti dubenyje arba bagažinėje likusius krovinus, atlikite toliau nurodytus veiksmus.

- Užfiksukite stabdžio svirtį ir atsistokite įrenginio šone.

- Pasukite išvertimo bloko svirtelę link įrenginio priekio, kad atrakintumėte išvertimo bloką.

- Laikydami už išvertimo bloko rankenos, pakreipkite dubenį arba bagažinę pirmyn ir išverskite krovinus.

- Grąžinkite dubenį arba bagažinę ant išvertimo bloko.

► Pav.43: 1. Užrakinimo svirtelė 2. Išvertimo blokas

▲ PERSPĖJIMAS: Tvirtai laikykite išvertimo bloko rankeną ir atlikite procedūrą stovėdami stabiliai.

PASTABA: Rekomenduojama pakišti po priekiniais ratais kalades, kad stabilizuotumėte įrenginį.

4. Grąžinkite dubenį arba bagažinę į pradinę padėtį, paspausdami apatinę pakreipimo jungiklio pusę ir laikydami stabdžio svirtį.

PASTABA: Išvertę krovinus, būtinai grąžinkite dubenį arba bagažinę į pradinę padėtį. Jei dubuo arba bagažinė nebus visiškai grąžinti ir užrakinti, įrenginio važiavimo greitis bus ribojamas iki 0,8 km/h.

TECHNINĖ PRIEŽIŪRA

▲ PERSPĖJIMAS: Prieš palikdami sandėliavimo vietoje arba prieš atlikdami patikrą ar techninės priežiūros darbus, visada pastatykite mašiną ant lygaus paviršiaus ir užfiksukite stabdžio svirtį.

▲ PERSPĖJIMAS: Prieš palikdami sandėliavimo vietoje, atlikdami patikrą arba techninės priežiūros darbus, visada įsitinkinkite, ar ištrauktas blokavimo raktelis ir išimta akumuliatoriaus kasetė.

▲ PERSPĖJIMAS: Kai mašina nenaudojama, visada ištraukite blokavimo raktelį. Blokavimo raktelį laikykite saugioje, vaikams nepasiekiamoje vietoje.

Kad gaminys būtų SAUGUS ir PATIKIMAS, jį taisyti, apžiūrėti ar vykdyti bet kokią kitą priežiūrą ar derinimą turi įgaliojasis kompanijos „Makita“ techninės priežiūros centras; reikia naudoti tik kompanijos „Makita“ pagamintas atsargines dalis.

Patikra prieš naudojimą

Prieš pradėdami naudoti įrenginį, atlikite toliau nurodytas patikras.

- Patikrinkite, ar varžtai, veržlės ir rankenėlės tvirtai priveržti.

► Pav.44

- Patikrinkite, ar tinkamai veikia stabdys. Jei manote, kad stabdys veikia nepakankamai gerai, išvalykite jį. Jei nepavyksta pagerinti situacijos, dėl remonto kreipkitės į „Makita“ įgaliotąjį priežiūros centrą.
- Patikrinkite, ar išvertimo blokas užrakintas, kai jo rankena visiškai nutraukta žemyn.

► Pav.45: 1. Rankena

- Patikrinkite, ar nepažeistos priekinių ir galinių ratų padangos, ir ar padangose pakanka oro.
- Patikrinkite, ar švarūs priekiniai ir galiniai žibintai. Prireikus nuvalykite juos.
- Patikrinkite, ar grandikliai nustatyti į tinkamą padėtį. Jei grandiklis atsuktas aukšty, atlaisvinę varžtus pakoreguokite grandiklio padėtį. Priverždami varžtus, nestumkite grandiklio link įrenginio priekio.

► Pav.46: 1. Grandiklis

Mašinos valymas

PASTABA: Niekada nenaudokite gazolino, benzino, tirpiklio, spirito arba panašių medžiagų. Gali atsirasti išblukimų, deformacijų arba įtrūkimų.

PASTABA: Įrenginiui plauti nenaudokite aukšto slėgio plovimo aparato.

PASTABA: Prieš valydami įrenginį, būtinai uždarykite akumuliatorių dėžę. Priešingu atveju į akumuliatorių dėžę gali patekti vandens, kuris gali apgadinti įrenginį.

Nuvalykite purvą, nešvarumus ir panašias apnašas nuo mašinos. Nuplaukite mašiną tekančiu vandeniu. Nuplovę nušluostykite mašiną sausa šluoste.

Sandėliavimas

Užrakinkite stabdžio svirtį, išimkite akumuliatorių kasetes bei blokavimo raktelį. Įrenginį sandėliuokite saugioje, vaikams nepasiekiamoje vietoje.

Padangos pripūtimas

Patikrinkite, ar priekinių ir galinių ratų padangose netrūksta oro. Jei padangoje trūksta oro, pompa pripūskite padangą. Toliau nurodytas tinkamas slėgis.

- Priekinio rato padanga: 280 kPa (40 PSI)
- Galinio rato padanga: 525 kPa (75 PSI)

Priekinis ratas

► Pav.47

Galinis ratas

► Pav.48

Padangos keitimas

⚠ PERSPĖJIMAS: Prieš keisdami padangas, būtinai iškraukite visus krovinius iš įrenginio.

⚠ PERSPĖJIMAS: Keisdami padangas, mūvėkite pirštines.

Priekinio rato padangos keitimas

PASTABA: Pilkąją padangą sumontuokite taip, kad vožtuvas būtų nukreiptas išorėn.

► Pav.49

Galinio rato padangos keitimas

► Pav.50

► Pav.51

GEDIMŲ ŠALINIMAS

Prieš kreipdamiesi dėl remonto darbų, pirmiausia atlikite patikrą. Jeigu susidūrėte su problema, kuri nėra paaiškinta instrukcijoje, nearydite įrenginio. Verčiau kreipkitės į įgaliotuosius „Makita“ priežiūros centrus, kuriuose remontui visuomet naudojamos „Makita“ atsarginės dalys.

Neįprasta būklė	Pagrindinė maitinimo lemputė	Priežastis	Ištaisomoji priemonė
Įrenginys neįsijungia.	Nešviečia.	Neįdėtos dvi akumuliatoriaus kasetės.	Įdėkite dvi įkrautas akumuliatoriaus kasetes.
		Akumuliatoriaus problema (per maža įtampa)	Įkraukite akumuliatoriaus kasetę. Jei įkrovimas nepadeda, pakeiskite akumuliatoriaus kasetę.
		Akumuliatoriaus pasirinkimo jungiklis netinkamoje padėtyje.	Akumuliatoriaus pasirinkimo jungikliu pasirinkite tinkamą akumuliatorių.
Nepavyksta paleisti įrenginio.	Lemputė mirksi raudona spalva.	Žemas akumuliatoriaus įkrovos lygis.	Įkraukite akumuliatoriaus kasetę. Jei įkrovimas nepadeda, pakeiskite akumuliatoriaus kasetę.
		Išseko bent vienas akumuliatorius.	Išimkite išsekusį akumuliatorių arba pakeiskite jį įkrautu. Tokiu atveju mirksi tolimoji kaičio atitinkamo akumuliatoriaus indikatorius lemputė.
	Lemputė mirksi žaliai.	Neįkištas blokavimo raktelis.	Įkiškite blokavimo raktelį ir pasukite pagal laikrodžio rodyklę.
		Įrenginys sustojo dėl perkrovos.	Sumažinkite krovinio svorį.
		Įstrigo arba buvo užrakinti priekinis arba galinis ratai.	Pašalinkite strigties priežastį arba atrakinkite ratus.
	Lemputė ima šviesti raudona spalva.	Įrenginys sustojo dėl perkaitimo.	Palaukite, kol įrenginys ir akumuliatorius atvės.
Lemputė pakaitomis mirksi raudonai ir žaliai.	Neįkištas blokavimo raktelis.	Įkiškite blokavimo raktelį ir pasukite pagal laikrodžio rodyklę.	
		Įrenginys aptiko anomaliją.	Išjunkite įrenginį ir vėl jį įjunkite. Sutriko įrenginio veikimas. Dėl remonto kreipkitės į „Makita“ įgaliotuosius priežiūros centrus.
Lemputė ima šviesti žalia spalva.	Neutralios padėties keitimo svirtelė nėra pradinėje padėtyje.	Užrakinkite stabdžio svirtį ir grąžinkite neutralios padėties keitimo svirtelę į pradinę padėtį.	
Įrenginys po trumpo naudojimo sustoja.	Lemputė mirksi raudona spalva.	Žemas akumuliatoriaus įkrovos lygis.	Įkraukite akumuliatoriaus kasetę. Jei įkrovimas nepadeda, pakeiskite akumuliatoriaus kasetę.
Nedidėja įrenginio važiavimo greitis.	Lemputė ima šviesti žalia spalva.	Išvertimo blokas grąžintas ne iki galo arba jis neužrakintas.	Visiškai grąžinkite išvertimo bloką ir užtikrinkite, kad jis būtų užrakintas.

Trikčių šalinimas sustojus įrenginiui

▲ JSPĖJIMAS: Naudodamiesi neutralios padėties keitimo svirtelė, niekada neišjunkite įrenginio pagalbinio stabdžio, nebent tai būtų būtina. Išjungus įrenginio pagalbinį stabdį, įrenginys gali netikėtai pajudėti ir sukelti nelaimingą atsitikimą arba ką nors sužaloti.

▲ JSPĖJIMAS: Patraukę išorėn, būtinai grąžinkite neutralios padėties keitimo svirtelę į pradinę padėtį.

Jei įrenginys nejuda (pvz., išseko akumuliatoriai arba sutriko įrenginio veikimas), galite pajudinti įrenginį rankomis, patraukę neutralios padėties keitimo svirtelę išorėn (išjungsite pagalbinį stabdį).

1. Užrakinkite stabdžio svirtį.
2. Iškraukite iš įrenginio visus krovinius.

▲ PERSPĖJIMAS: Būtinai iškraukite iš įrenginio visus krovinius. Jei ant įrenginio liks krovinių, jis gali netyčia pajudėti.

3. Jei įrenginys stovi nuolydyje, atrakinkite stabdžio svirtį ir nukreipkite įrenginį taip, kad stabdžio svirtis būtų nuolydžio įkalnės pusėje, o įrenginys būtų pastatytas lygiagrečiai su nuolydžiu. Užrakinkite stabdžio svirtį.

► **Pav.52**

4. Užtikrinkite, kad įrenginys nejudėtų, ir ištraukite neutralios padėties keitimo svirtelę išorėn.

► **Pav.53:** 1. Neutralios padėties keitimo svirtelė

5. Atrakinkite stabdžio svirtį ir rankomis perstumkite įrenginį į saugią vietą. Kadangi pagalbinis stabdys išjungtas, naudodamiesi stabdžio svirtimi saugiai perstumkite įrenginį, kad nedidėtų greitis.

6. Perstumę įrenginį į saugią vietą, užrakinkite stabdžio svirtį.

7. Grąžinkite neutralios padėties keitimo svirtelę į pradinę padėtį. Užtikrinkite, kad neutralios padėties keitimo svirtelė būtų visiškai grąžinta, kaip parodyta paveikslėlyje.

► **Pav.54:** 1. Neutralios padėties keitimo svirtelė

PASIRENKAMI PRIEDAI

⚠ PERSPĖJIMAS: Su šiaime vadove nurodyta „Makita“ mašina rekomenduojama naudoti šiuos įtaisus arba priedus. Naudojant bet kokius kitus įtaisus arba priedus, gali kilti pavojus sužaloti žmones. Įtaisus arba priedus naudokite tik pagal nurodytą paskirtį.

⚠ PERSPĖJIMAS: Įrenginiui naudokite tik „Makita“ įtaisą arba priedą. Naudojant bet kokius kitus priedus arba įtaisus, galima sunkiai susižeisti.

Jeigu norite daugiau sužinoti apie tuos priedus, kreipkitės į artimiausią „Makita“ techninės priežiūros centrą.

- Bagažinė
- Dubuo
- Priekinė padanga (juoda)
- Priekinė padanga (pilka)
- Galinė padanga (pilka)
- Originalūs „Makita“ akumulatorius ir įkroviklis

PASTABA: Kai kurie sąraše esantys priedai gali būti pateikti įrankio pakuotėje kaip standartiniai priedai. Jie įvairiose šalyse gali skirtis.

© KOMFORT

TEHNILISED ANDMED

Mudel:		DCU602
Mõõtmed (P × L × K)	Kui korv on paigaldatud	1 480 mm × 730 mm × 820–1 030 mm
	Kui kandur on paigaldatud	1 450–1 600 mm × 730–1 080 mm × 820–1 030 mm
Liikumiskiirus	Edasisuunas	5,0/3,5/1,5 km/h
	Tagasisuunas	1,0 km/h
Maksimaalne kandevõime	Tasasel pinnal	300 kg
	Kallakul (3–12 °)	180 kg
Maksimaalne ronimisvõimekus		12°
Minimaalne pöörderaadius*		1 150 mm
Pidur		Käsi- ja tugipidur
Rehv	Esiratas	Õhkrehv
	Tagaratas	Õhkrehv
Nimipinge		Alalisvool 36 V
Netokaal	Kui korv on paigaldatud	145–147 kg
	Kui kandur on paigaldatud	141 - 143 kg
Kaitseaste		IPX4

*: Välisläbimõõt ümber esitelje pööramisel.

- Meie pideva uuringu- ja arendusprogrammi tõttu võidakse tehnilisi andmeid muuta ilma sellest ette teatamata.
- Tehnilised andmed võivad riigiti erineda.
- Kaal võib erineda olenevalt lisaseadistest, kaasa arvatud akukassetist. Kergeim ja raskeim kombinatsioon EPTA-protseduuri 01/2014 kohaselt on toodud tabelis.

Sobiv akukassett ja laadija

Akukassett	BL1815N / BL1820B / BL1830B / BL1840B / BL1850B / BL1860B
Laadija	DC18RC / DC18RD / DC18RE / DC18SD / DC18SE / DC18SF / DC18SH / DC18WC



- Mõned eespool loetletud akukassetid ja -laadijad ei pruugi olla teie riigis saadaval.





⚠ HOIATUS: Kasutage ainult ülalpool loetletud akukassette ja laadijaid. Muude akukassettide ja laadijate kasutamine võib tekitada vigastusi ja/või tulekahju.

⚠ HOIATUS: Ärge kunagi kasutage selle tootega portatiivset akukomplekti PDC1200 või PDC01. Nende koos kasutamine võib põhjustada kehavigastusi või rikkeid.

Sümbolid

Alljärgnevalt kirjeldatakse tingimärke, mida võidakse seadmetel kasutada. Enne seadme kasutamist tehke endale selgeks nende tähendus.

	Lugege juhendit.
	Ärge muutke kallakutele suunda.
	Seda masinat ei tohi kasutada avalikel teedel.

	Enne esemete peale- või maha-laadimist lukustage pidur ja kallutusseadis.
	Ärge laadige esemeid peale ja maha kallakutel.
	Ärge kasutage masinat inimeste transportimiseks.
	Ärge kallutage esemeid kallakutel maha. Lukustage kallutusseadis pärast kallutamist.
	Laadige esemed korvi või kandurile ühtlaselt. Ärge laadige esemeid ebaühtlaselt või ainult esiossa.



Muljumis- ja lõmastamisohut. Hoidke käed kasutamise ajal eemal. Ärge pange käsi ega keha liikuvatesse osadesse.



Maksimaalne kandevõime: 300 kg tasasel pinnal ja 180 kg kallakutel (kuni 12°).



Ärge vaadake otse lambi sisse.



Ärge peske masinat survepesuriga.



Hoidke kõrvallised isikud masina kasutamise ajal eemal.



Ärge kasutage masinat ebaühtlastel pindadel.



Ärge kasutage masinat, kui vorv või kandur ei ole täielikult tagasi liikunud.



Enne esemete mahakallutamist eemaldage köied.



Kandke alati mittelibisevaid kaitsejalatseid.



Lukustage pidur enne neutraalkäigu hoova väljatõmbamist.



Lukustage pidur enne neutraalkäigu hoova tagasiviimist.



Õhurohk: esirehv 280 kPa ja tagarehv 525 kPa.



Veenduge, et lukustushoob oleks lukustatud.



Kallutusseadme lukust avamiseks keerake lukustushooba masina esiosa poole.



Helisignaali tekkimisel lukustage pidurihoob.



Lüliti päästiku vabastamisel lukustage pidurihoob.



Piiksumise väljalülitamiseks vabastage lüliti päästik ja tõmmake pidurihooba.



Ainult EL-i riikide puhul
Seadmes sisalduvate ohtlike osade tõttu võivad elektri- ja elektroonikaseadmete jäätmel, akud ja patareid avaldada negatiivset mõju keskkonnale ja inimeste tervisele.

Elektri- ja elektroonikaseadmeid ega akusid ei tohi kõrvaldada koos olmejäätmetega!

Euroopa elektri- ja elektroonikaseadmete jäätmete, akude ja patareide ning nende jäätmete direktiivi ja riikliku õigusesse ülevõtmise kohaselt tuleb elektri- ja elektroonikaseadmete, akude ja patareide jäätmel koguda eraldi ning viia eraldiseisvasse olmejäätmete kogumispunkti, mis tegutseb kooskõlas keskkonnakaitse eeskirjadega. Sellele osutab seadmele paigaldatud läbikriipsutatud ratastega prügikasti sümbol.



Garanteeritud helivõimsustase ELi välitingimustes kasutatavate seadmete müra direktiivi kohaselt.



Helivõimsustase Austraalia NSW mürakontrolli määruse kohaselt

Kavandatud kasutus

Masin on ette nähtud akutoitel töötavate esemete peale laadimiseks ja vedamiseks.

Müra

Tüüpiline A-korrigeeritud müratase, mis määratakse vastavalt standarditele EN62841-1 ja EN12053, kui see on asjakohane:

Helirõhutase (L_{pA}): 70 dB (A) või vähem

Määramatus (K): 4 dB (A)

Töötamisel võib müratase ületada 80 dB (A).

MÄRKUS: Deklareeritud müra väärtust (väärtuseid) on mõõdetud kooskõlas standardse katsemeetodiga ning seda võib kasutada ühe seadme võrdlemiseks teisega.

MÄRKUS: Deklareeritud müra väärtust (väärtuseid) võib kasutada ka mürataseme esmaseks hindamiseks.

⚠️HOIATUS: Kasutage kõrvakaitseid.

⚠️HOIATUS: Müratase võib elektritööriista tegelikkuses kasutamise ajal erineda deklareeritud väärtus(t)est olenevalt tööriista kasutusviisidest ja eriti töödeldavast toorikust.

⚠️HOIATUS: Rakendage operaatori kaitseks kindlasti piisavaid ohutusabinõusid, mis põhinevad hinnangulisel müratasemel tegelikus tööolukorras (võttes arvesse tööperioodi kõiki osasid, näiteks korrad, kui seade lülitatakse välja ja seade töötab tühikäigul, lisaks tööajale).

Vibratsioon

Vibratsiooni koguväärtus (kolmeteljeliste vektorite summa) määratud standardi EN62841-1 kohaselt:
Töörežiim: töötamine ilma laenguta
Vibratsiooniheid (a_h): 2,5 m/s² või vähem
Määramatus (K): 1,5 m/s²

MÄRKUS: Deklareeritud vibratsiooni koguväärtust (-väärtuseid) on mõeldud kooskõlas standardse katsemeetodiga ning seda võib kasutada ühe seadme võrdlemiseks teisega.

MÄRKUS: Deklareeritud vibratsiooni koguväärtust (-väärtuseid) võib kasutada ka mürataseme esmaseks hindamiseks.

⚠️HOIATUS: Vibratsioonitase võib elektritööriista tegelikkuses kasutamise ajal erineda deklareeritud väärtus(t)est olenevalt tööriista kasutusviisidest ja eriti töödeldavast toorikust.

⚠️HOIATUS: Rakendage operaatori kaitsmiseks kindlasti piisavaid ohutusabinõusid, mis põhinevad hinnangulisel müratasemel tegelikus töösituatsioonis (võttes arvesse tööperioodi kõiki osasid, näiteks korrad, kui seade lülitatakse välja ja seade töötab tühikäigul, lisaks tööajale).

Vastavusdeklaratsioon

Ainult Euroopa riikide puhul

Vastavusdeklaratsioonid on selle juhendi A-lisas.

OHUTUSHOIATUSED

Üldised elektritööriistade ohutushoiatused

⚠️HOIATUS Lugege läbi kõik selle elektritööriistaga kaasas olevad ohutushoiatused, juhised, illustratsioonid ja tehnilised andmed. Alljärgnevate juhiste eiramine võib põhjustada elektrilöögi, süttimise ja/või raske kehavigastuse.

Hoidke edaspidisteks viide-tekts alles kõik hoiatused ja juhtnõbrid.

Hoiatustes kasutatud termini „elektritööriist“ all peetakse silmas elektriga töötavaid (juhtmega) elektritööriistu või akuga töötavaid (juhtmata) elektritööriistu.

Akutoitega aiakäru ohutushoiatused

1. **Kandke masinaga töötamise ajal alati mittelibisevaid ja kaitsvaid jalatseid.** Libisemisvastased, suletud varbaosaga turvasaapad ja -kingad vähendavad vigastuste ohtu.
2. **Enne esemete/materjalide vedamist kontrollige tee üle.** Kui olete teega tuttav ja kindel, et see on koormaga masina ohutuks juhtimiseks piisavalt lai, aitab see vähendada masina üle kontrolli kaotamise ohtu.

3. **Olge libedal, lahtise pinnasega ja ebastabiilsel maastikul eriti ettevaatlik.** Märjad ja libedad pinnad, näiteks märg rohuga kaetud ala, lumi või jää ning lahtise pinnaga ja ebastabiilne maastik, näiteks liivased ja kruusaga kaetud pinnad, võivad põhjustada masina haarde kadumise ning mõjutada juhtimist, pidurdamist ja stabiilsust ebasoodsal viisil.
4. **Ärge kasutage masinat liiga järskudel kallakutel.** See vähendab kontrolli kaotamise, libisemise ja kukkumise ohtu, mis võib põhjustada kehavigastusi. Kallakud, mis on maksimaalsest soovitatavast määrast ja kaasnevast määrast suuremad, võivad suurendada ebastabiilsuse ohtu ja mõjutada ohutu peatumise võimet.
5. **Kallakutel töötades veenduge alati, et teie jalgealune oleks kindel, töötage alati kallaku esiküljega risti, mitte kunagi üles või alla, ning olge suunda muutes alati väga ettevaatlik.** See vähendab kontrolli kaotamise, libisemise ja kukkumise ohtu, mis võib põhjustada kehavigastusi.
6. **Võimaluse korral kasutage peatumiseks, koorma peale ja maha laadimiseks alati tasaseid pindu ning ärge jätke masinat kunagi kallakule järelevalveta.** Masin on kallakul seistes ebastabiilsem kui tasasel pinnal seistes.
7. **Jättes masina järelevalveta, rakendage seisupidur kohe, kui masin on ohutule alale paigutatud.** Seisupidur hoiab ära esiratta soovimatut liikumist ja võib stabiilsust parandada.
8. **Veenduge, et kaldteed oleks puhtad, tugevad ja turvalised.** Vigastuste ohtu vähendamiseks peavad kõik kaldteed olema ilma lahtise prahita ja piisavalt tugevad, et pidada vastu eeldatavale koormusele, mida neist üle liigutatakse. Nende all ja külgedel peab olema piisav blokeering, et hoida ära koormuse all kõrvalekaldumist ja küljelt-küljele liikumist. Kõik kaldteed peavad olema piisavalt laiad, et koormaid neist üle lükates oleks kindel jalgealune.
9. **Enne kasutamist veenduge, et kõik fiksaatorkruid oleks tugevalt kinni.** Tagaratta fiksaatorkruid ning avatud tüüpi kanduri esi- ja küljeseinad peavad olema kinnitatud, et hoida ära nende reguleeritavate masinaosade soovimatut liikumist.
10. **Ärge kasutage masinat kunagi ülekoormatuna.** Veenduge, et masinal oleks veetavatele esemetele või materjalidele vastav kandevõime. Üleliigne koorem muudab masina raskemini manööverdatavaks ja peatatavaks, suurendab peatumise aega ja teekonda ning ebastabiilsuse ohtu.
11. **Ärge kasutage oma masinat kunagi üleliia vinnastatuna.** Vinnastatud materjal, mis ulatub üle aluse serva või üle aluse külgede, võib põhjustada masina mittekontrollitava tasakaalustatuse ja juhitavuse.
12. **Kasutage koormate kinnitamiseks ümbriseid ja kinniseid.** Lahtised ja/või ebakindlad koormad nihkuvad suurema tõenäosusega paigast ning selle tulemuseks on stabiilsuse ja juhitavuse kadumine.
13. **Hoidke alati kindlalt käepidemetest kinni.** Kontrolli kaotamine võib suurendada kehavigastuste ohtu.

14. **Mittekasutamise korral eemaldage turvavõti.** Turvavõti hoiab ära masina soovimatu akutoitega kasutamise, näiteks laste või teiste väljaõppeta või volitamata isikute poolt. Ilma võtmata ei saa elektoritoidet sisse lülitada.
15. **Seda masinat ei tohi kasutada avalikult kasutatavatel teedel.** Käru kasutamine avalikel teedel on ebaseaduslik ja võib kaasa tuua kohaliku kohtualuvuse karistuse ning põhjustada kehavigastusi.
16. **Kasutage tugevat plaati, millel on libisemis- ja eraldumisvastane funktsioon, kui seda masinat laaditakse transportimiseks peale/maha või liigutatakse erinevate tasandite vahel.** Veenduge, et plaadi kalle ei ületaks 12°, ning tegutsege masinaga aeglaselt ja ettevaatlikult. Ebastabiilse ja kiire tegutsemise tulemuseks võib olla ümberminek ja/või kukkumine.
17. **Ärge võtke osadeks lahti, parandage ega muutke seda masinat.**

Ettevalmistus

1. Enne masina kasutamist veenduge, et selle ümber ei oleks inimesi.
2. Enne masina kasutamist tuleb teha hooldusjaotises ette nähtud kontrollimised.

Kasutamine

1. Masinat kasutades seiske selle taga ja hoidke mõlema käega tugevalt käepidemetest.
2. Ärge kasutage masinat sellel sõites.
3. Ärge lubage teistel masinal sõita.
4. Kui kasutate masinat tagasisuunas ja liigute tagurpidi, vaadake enda taha ning olge ettevaatlik, et te ei libiseks ega komistaks.
5. Ärge kasutage masinat halva nähtavuse korral, kuna sel juhul on oht takistustele otsa sõitmiseks.
6. Kui kasutate masinat ebatasasel pinnal või teisele tasandile liikumisel, vähendage kiirust ja olge ettevaatlik.
7. Masinat kasutades vältige pehmet pinnast, et vältida ümberminekut tee serva kokkulangemise tõttu.
8. Ärge kasutage masinat üle 12° kallakutel.
9. Kui avastate midagi ebatavalist, jätke masin tasasel pinnal seisma. Enne masina kontrollimist lukustage pidurihoob ja seejärel lülitage toide välja.
10. Enne masina kasutamist veenduge, et kallustusseadise käepide oleks täielikult alla tõmmatud ja lukus. Kui lukustus ei ole täielik, on kallakust alla liikudes õnnetuste ja vigastuste oht, sest kandur või korv võib ümber minna ja esemed maha kukkuda.
11. Kui kasutate masinat seinte lähedal, olge ettevaatlik, et käed käepideme ja seina vahele ei jääks.
12. Ärge kasutage masinat halva ilmaga, eriti äikesoohu korral. See vähendab välguilöögi saamise ohtu.
13. Ärge puudutage kasutamise ajal ja kohe pärast kasutamist metalloosi, sest need võivad päikese käes nii palju kuumeneda, et tekitavad põletusi.
14. **Olge hoolikas, et juhtmed ei takerduks koorma või takistuste külge.**

15. **Puitsilla jms ületamisel veenduge, et toote raskuse, kandevõime ja operatori kaalu summa ei ületaks silla kaalupiiri, ning ületage sild ettevaatlikult, ühtlasel kiirusel.**
16. **Kandke masina kasutamisel madala temperatuuriga keskkonnas kindaid.** Metallosade puudutamisel paljaste kätega võivad käed kinni jääda.
17. **Kui liikumissuunas on inimesi või takistusi, vältige neid ennetavalt.**
18. **Ärge kaevake esemid otse kanduri või korviga.** Vastasel juhul võib masin kahjustada saada ning õnnetusi põhjustada.
19. **Masina kasutamisel porisel, libedal maapinnal või märjal kallakul pöörake tähelepanu kindlale jalgealusele.**
20. **Ärge ajage masinat sügavale lompil.**
21. **Kui lahkute töö ajal masina juurest, viige kallustusseadis täielikult algasendisse ning lukustage pidurihoob ja eemaldage lukustusvõti.**
22. **Ärge jätke masinat eemalevalveta, kui kanduril või korvil on esemeid.**

Töötamine kallakutel

1. Ärge sõitke kallakutel ristisuunas.
2. Peatuge enne langust, vähendage kiirust ja olge ettevaatlik.
3. Kui kiirus on kallakul allapoole liikumisel liiga suur, kõlab helisignaali. Sellisel juhul aeglustage piduri abil.
4. Masinat kallakutel käivitades või peatades olge ettevaatlik.
5. Kuna koorem muutub kallakutel vähem stabiilseks, kinnitage see kindlalt kõitega.
6. Kuna masin muutub ebastabiilseks olenevalt tingimustest teel, hoidke koorem minimaalsena.
7. Kuna vaateväli on kallakutel varjatud, hoidke koorma kõrgus minimaalsena.
8. Ärge seisake masinat kunagi kallakutel. Peatage masin tasasel pinnal, lukustage pidurihoob ja seejärel lülitage toide välja.
9. Ärge muutke järskudel kallakutel suunda ega kiiruse režiimi.
10. Ärge vabastage ülespoole suunatud kallakutel lüliti päästikut. Masin võib tagasisuunas liikuda ja õnnetuse põhjustada.
11. Enne kallakutel töötamist veenduge, et aku jääkmahutavus oleks piisav. Kui aku jääkmahutavus ei ole piisav, laadige akut või vahetage see täislaetud aku vastu.
12. **Masina käivitamisel kallakutel ärge asetage jalga tagaratta taha, sest masin liigub mõne sentimeetri tagasi.**

Esemete pealeladimine

1. **Ärge laadige peale liiga palju esemeid.** Esemel laadides järgige juhendis toodud juhisteid ja laadimispiiranguid.
2. **Et masina kasutamine on seda raskem, mida suurem on koorem, hoidke masina koomat selistes piirides, kus see kasutamist ei halvendaks.**
3. **Kinnitage esemed tugevalt kõitega.**
4. **Laadige esemed kandurile või korvile.** Kui esemed tungivad kandurist või korvist välja, on oht õnnetuste tekkeks väljakukkivate esemete tõttu või kokkupuuteks takistustega, näiteks seintega.

5. **Veenduge, et peale laaditud objektid oleks silmadest allpool.** Kui koorem on liiga kõrge, on see ohtlik, kuna vaateväli on varjatud. Samuti esineb ümbermineku- ja vigastusohu, kuna koorem on suure tõenäosusega tasakaalust väljas.
6. **Laadige esemed kandurile või korvi ühtlaselt.** Kui esemed on ebaühtlaselt laaditud, esineb ümbermineku- ja vigastusohu, kuna koorem on suure tõenäosusega tasakaalust väljas.
7. **Enne esemete laadimist ja masina kasutamist veenduge, et kallutusseadise käepide oleks täielikult alla tõmmatud ja lukus.**
8. **Laadige rasked objektid tasakaalu hoidmiseks esimesena.**
9. **Ärge pikendage eesmisi ja külgmisi rööpaid järskudel kallakutel.** Pikendage külgmiseid rööpaid, kui kerged esemed on peale laaditud.
10. **Eesmisi ja külgmisi rööpaid pikendades ärge pikendage neid üle pikendamise piirangu.** Pikendage külgmiseid rööpaid nii, et parem ja vasak külg oleks sama pikkusega, ja laadige esemed peale ühtlaselt.
11. **Laadige esemed peale ja maha tasasel pinnasel.** Ärge laadige esemeid peale ja maha kallakul.
12. **Kandurit või korvi tõstes ja kallutades hoidke käepideid ja raami tugevalt ning töötage stabiilses asendis.**

Masina transportimine

1. **Kasutage redelrööpaid, mis on vähemalt neli korda pikemad kui veoki laadimisala kõrgus, laadimisalale sobivaid kinnitusvahendeid, mittelibisevat ja piisava laiusega pinda, mis talub masina ja operaatori raskust.** Lugege redelrööbaste kasutusjuhend enne kasutamist tähelepanelikult läbi.
2. **Enne masina laadimist laadige masinalt kõik esemed maha ning eemaldage rehvidelt muda ja muud jäätmed.** Paigaldage redelrööpad tasasele ja stabiilsele pinnale.
3. **Enne esemete peale- või mahalaadimist veenduge, et masina ja redelrööbaste ümber ei oleks inimesi.** Laadige esemeid masinale ja seal maha aeglaselt, jälgides, et masin redelrööbastelt maha ei kukuks ja et te oma pead vastu veoki lage ära ei lööks. Olge masina laadimisel ja tühjendamisel tagurpidi äärmiselt ettevaatlik.
4. **Masina transportimisel lukustage pidurihoob, lülitage toide välja, eemaldage akud ja lukustage võti ning fikseerige masin turvaliselt.**

Hoolitus ja hoitudamine

1. **Enne hoiule panekut, kontrollimist või hoolitust seisake masin alati tasasel pinnal ja lukustage pidurihoob ning lülitage masin välja ja eemaldage lukustusvõti ja akukassetid.**
2. **Ärge jätke masinat järelevalveta vihma kätte.**
3. **Masina hoiule panemisel vältige otsest päikesevalgust ja vihma ning see ei tohiks muutuda hoiukohas liiga kuumaks ega niiskeks.**
4. **Sellal masinal on kallutusseadise all hüdraulikaüksus, mis kallutab kallutusseadist automaatselt.** Ärge muutke hüdraulikaüksust ega lödvendage üksusel olevaid montaažipolte ega kaitseklapil olevaid reguleerimiskruve. See on väga ohtlik, sest võib põhjustada õnnetusi või tõrkeid.

Akuga tööriista kasutamine ja hoolitus

1. **Laadige alati laadijaga, mille tootja on heaks kiitnud.** Laadija, mis sobib kasutamiseks ühte tüüpi akuga, võib kaasa tuua tulekahjuohtu, kui seda kasutada koos mõnda teist tüüpi akuga.
2. **Kasutage elektritööriista üksnes spetsiaalselt neile toodetud akudega.** Mis tahes muude akude kasutamine võib tekitada tervisekahjustusi või tulekahjuohtu.
3. **Kui akut ei kasutata, ärge hoidke seda koos muude metallsemetega, nagu kirjaklambrid, mündid, võtmed, naelad, kruvid jm väikesed metallsemed, mis võivad tekitada ühenduse klemmide vahel.** Akuklemmide lühis võib põhjustada põletusi ja tulekahjuohtu.
4. **Väärkasutamise tagajärjel võib akut valguda välja vedelikku; ärge seda puudutage.** Kui olete selle vedelikuga siiski kogemata kokku puutunud, uhtke kohta veega. Kui vedelik on sattunud silma, minge arsti juurde. Akust väljalvalgunud vedelik võib põhjustada ärritust ja põletusi.
5. **Ärge kasutage akupaketti ega tööriista, mis on kahjustatud või muudetud.** Kahjustatud või muudetud akud võivad käituda etteaimamatult, põhjustades süttimist-, plahvatus- või vigastusohu.
6. **Kaitske akupaketti ja tööriista tule ja kõrge temperatuuri eest.** Tule või kõrgema kui 130 °C temperatuuriga kokkupuutumine võib tuua kaasa plahvatusohtu.
7. **Pidage kinni kõigist laadimisjuhistest ja ärge laadige akupaketti ega tööriista väljaspool juhendis märgitud temperatuurivahemikku.** Valesi või väljaspool märgitud temperatuurivahemikku laadimine võib kahjustada akupaketti ja suurendada süttimisohu.

Elektrihoiutus ja aku ohutu talitus

1. **Ärge visake kasutatud akut (akusid) tulle.** Element võib plahvatada. Kasutatud akude käitlemise võimalikud erinõuded leiate kohalikest eeskirjadest.
2. **Ärge (akusid) ei tohi avada ega kahjustada.** Väljalvalgunud elektrolüüt on söövitava toimega ning võib kahjustada silmi ja nahka. See võib osutuda allaneelamisel mürgiseks.
3. **Ärge laadige akut vihma käes ega märjas keskkonnas.**
4. **Ärge laadige akut välitingimustes.**
5. **Ärge käsitsege laadurit, sh laaduri pistikut ja laadimisterminali märgade kätega.**
6. **Ärge vahetage akut vihma käes.**
7. **Ärge tehke aku kontakte vee vm vedelikuga märjas ega pange akut vee alla.** Ärge jätke akut vihma kätte, samuti ärge laadige, kasutage ega hoistage akut niiskes või märjas kohas. Kui aku kontakt saab märjaks või vedelik tungib aku sisse, võib aku lühistuda ning tekkida ülekuumenemise, süttimise või plahvatusoht.
8. **Pärast masinast või laadijast aku eemaldamist kinnitage akukate kindlasti akule ja hoidke akut kuivas kohas.**
9. **Ärge vahetage akut märgade kätega.**
10. **Vältige ohtlikku keskkonda.** Ärge kasutage masinat niisketes või märgades kohtades ega jätke seda vihma kätte. Masina sisse sattunud vesi suurendab elektrilöögiohtu.

11. Kui akukasett saab märjaks, laske vesi välja ja pühkige seda kuiva lapiga. Enne kasutamist kuivatage akukasett täielikult kuivas kohas.

HOIDKE JUHEND ALLES.

⚠HOIATUS: ÄRGE UNUSTAGE järgida toote ohutusnõudeid mugavuse või toote (korduskasutamise saavutatud) hea tundmise tõttu. VALE KASUTUS või kasutusjuhendi ohutuseeskirjade eiramine võib põhjustada tervisekahjustusi.

Akukasettiga seotud olulised ohutusjuhised

1. Enne akukasetti kasutamist lugege (1) akulaadiljal, (2) akul ja (3) seadmel olevad juhtnõidrid ja hoiatused läbi.
2. Ärge võtke akukasetti lahti ega muutke seda. See võib põhjustada tulekahju, liigset kuumust või plahvatuse.
3. Kui tööaeg järsult lüheneb, siis lõpetage kohe kasutamine. Edasise kasutamise tulemuseks võib olla ülekuumenemine, võimalikud põletused või isegi plahvatus.
4. Kui elektrolüüti satub silma, siis loputage silma puhta veega ja pöörduge koheselt arsti poole. Selline õnnetus võib põhjustada pimedaksjäämist.
5. Ärge tekitage akukasettis lühis:
 - (1) Ärge puutuge klemme elektrijuhtidega.
 - (2) Ärge hoidke akukasetti tööriistakastis koos metallesemetega, nagu naelad, mündid jne.
 - (3) Ärge tehke akukasetti märjaks ega jätke seda vihma kätte.

Aku lühis võib põhjustada tugevat elektri-voolu, ülekuumenemist, põletusi ning ka seadet tõsiselt kahjustada.

6. Ärge hoidke ega kasutage tööriista ja akukasetti kohtades, kus temperatuur võib tõusta üle 50 °C (122 °F).
7. Ärge põletage akukasetti isegi siis, kui see on saanud tõsiselt vigastada või on täiesti kulumud. Akukasett võib tules plahvatada.
8. Ärge naelutage, löigake, muljuge, visake akukasetti ega laske sel kukkuda, samuti ärge lööge selle pihta kõva esemega. Selline tegevus võib põhjustada tulekahju, liigset kuumust või plahvatuse.
9. Ärge kasutage kahjustatud akut.
10. Sisalduvatele liitium-ioonakudele võivad kohalduda ohtlike kaupade õigusaktide nõuded.

Kaubanduslikul transportimisel, näiteks kolmandate poolte või transpordiettevõtete poolt, tuleb järgida pakendil ja siltidel toodud erinõudeid.

Transportimiseks ettevalmistamisel on vajalik pidada nõu ohtliku materjali eksperdigaga. Samuti tuleb järgida võimalike riiklike regulatsioonide üksikasjalikumaid nõudeid.

Katke teibiga või varjake avatud kontaktid ja pakendage aku selliselt, et see ei saaks pakendis liikuda.

11. Kasutuskõlbmatuks muutunud akukasetti kõrvaldamiseks eemaldage see tööriistast ja viige selleks ette nähtud kohta. Järgige kasutuskõlbmatuks muutunud aku kõrvaldamisel kohalikke eeskirju.
12. Kasutage akusid ainult Makita heaks kiidetud toodetega. Akude paigaldamine selleks mitte ettenähtud toodetele võib põhjustada süttimist, ülemäärast kuumust, plahvatamist või elektrolüüdi lekkimist.
13. Kui tööriista ei kasutata pika ajaperioodi jooksul, tuleb aku tööriistast eemaldada.
14. Kasutamise ajal ja pärast kasutamist võib akukasett kuumeneda, mis võib põhjustada põletusi või madala temperatuuri põletusi. Olge kuuma akukasetti kandmisel ettevaatlik.
15. Ärge puudutage tööriista klemmi kohe pärast kasutamist, sest see võib olla kuum ja põhjustada põletusi.
16. Hoidke akukasetti klemmid, avad ja sooned tükikestest, tolmust ja mullast puhtad. See võib põhjustada tööriista või aku ülekuumenemist, süttimist, purunemist ja talitlushäireid, mis võib lõppeda põletuste või kehavigastustega.
17. Kui tööriist ei kannata kasutamist kõrgepingeliinide lähedal, ärge kasutage akukasetti kõrgepingeliinide lähedal. Muidu võib tööriist või akukasett puruneda või sellel tõrge tekkida.
18. Hoidke akut lastele kättesaamatult.

HOIDKE JUHEND ALLES.

⚠ETTEVAATUST: Kasutage ainult Makita originaalakusid. Mitte Makita originaalakude või muudetud akude kasutamine võib põhjustada akude süttimise, kehavigastuse ja kahjustuse. Samuti muudab see kehtetuks Makita tööriista ja laadija Makita garantii.

Vihjeid aku maksimaalse kasutuse tagamise kohta

1. Laadige akukasetti enne selle täielikku tühjenemist. Kui märkate, et tööriist töötab väiksema võimsusega, peatage töö ja laadige akukasetti.
2. Ärge laadige täielikult laetud akukasetti. Ülelaadimine lühendab akude kasutusiga.
3. Laadige akukasetti toatemperatuuril 10 °C - 40 °C. Enne laadimist laske kuumenenud akukasetti maha jahtuda.
4. Kui te ei kasuta parajasti akukasetti, eemaldage see tööriistast või laadurist.
5. Kui te ei kasuta akukasetti kauem kui kuus kuud, laadige see.

OSADE KIRJELDUS

Kui paigaldatud on korv

► Joon.1

1	Kallutusüliti	2	Juhtpaneel	3	Helisignaali nupp	4	Lüliti päästik
5	Tagumine lamp	6	Käepide	7	Akukarp	8	Pidurihoob
9	Tagaratas	10	Tagaratta lukk	11	Lukustushoob	12	Kallutusseadis
13	Esiratas	14	Eesmine lamp	15	Korv	-	-

Kui paigaldatud on kandur

► Joon.2

1	Kallutusüliti	2	Juhtpaneel	3	Helisignaali nupp	4	Lüliti päästik
5	Tagumine lamp	6	Käepide	7	Akukarp	8	Pidurihoob
9	Tagaratas	10	Tagaratta lukk	11	Lukustushoob	12	Esiratas
13	Eesmine lamp	14	Kandur	-	-	-	-

KOKKUPANEK

⚠ETTEVAATUST: Kandke alati hoolt selle eest, et masin oleks enne igasuguste tööde tegemist välja lülitatud ja akukasetid eemaldatud.

Enne kanduri või korvi paigaldamist või eemaldamist lukustage pidurihoob. Pidurihoova lukustamiseks tõmmake ja hoidke pidurihooba, seejärel tõmmake lukustushooba ja siis laske pidurihoob lahti, tõmmates samal ajal lukustushooba.

► **Joon.3:** 1. Pidurihoob 2. Lukustushoob

Korvi paigaldamine või eemaldamine

Korvi paigaldamine

1. Võtke korv, distantspolid ja eesmine toru kastist välja.

► **Joon.4:** 1. Korv 2. Distantspolt 3. Eesmine toru

2. Sisestage eesmine toru kallutusseadise ülemise raami ja alumise raami vahele.

► **Joon.5:** 1. Eesmine toru

3. Asetage distantspolid kallutusseadisele ning seejärel keerake poldid ajutiselt eesmisele torule. Paigaldage teine distantspolt samamoodi kallutusseadisele.

► **Joon.6:** 1. Distantspolt 2. Polt

4. Asetage korv eesmisele torule ning vasakule ja paremale distantspoldile.

Asetage kummiseib korvi avale ning sisestage polt pealtpoolt. Kinnitage lameseib ja vedruseib järjest poldile ning seejärel keerake mutter altpoolt kinni. Keerake ülejäänud poldid ja mutrid samamoodi kinni.

► **Joon.7:** 1. Polt 2. Kummiseib 3. Lameseib 4. Vedruseib 5. Mutter

5. Keerake 3. sammus ajutiselt kinni keeratud 4 polti tugevalt kinni.

Korvi eemaldamine

Korvi eemaldamiseks tehke paigaldamise protseduur vastupidises järjekorras.

Kanduri paigaldamine või eemaldamine

Lisatarvik

Kanduri paigaldamine

1. Võtke kandur kastist välja ja kinnitage küljerööpad ja eesmine rööbas alusraamile.

► **Joon.8**

2. Keerake 6 tiibmutrit koos vedrude ja seibidega rööbaste kinnitamiseks kinni.

► **Joon.9:** 1. Tiibmutter 2. Vedru 3. Seib

3. Pange kandur kallutusseadisele.

Sisestage polt pealtpoolt. Kinnitage lameseib ja vedruseib järjest poldile ning seejärel keerake mutter altpoolt kinni. Keerake ülejäänud poldid ja mutrid samamoodi kinni.

► **Joon.10:** 1. Polt 2. Lameseib 3. Vedruseib 4. Mutter

Kanduri eemaldamine

Kanduri eemaldamiseks tehke paigaldamise protseduur vastupidises järjekorras.

FUNKSIONAALNE KIRJELDUS

⚠ETTEVAATUST: Kandke alati hoolet selle eest, et masin oleks enne reguleerimist ja kontrollimist välja lülitatud ning akukassett eemaldatud.

Akukasseti paigaldamine või eemaldamine

⚠ETTEVAATUST: Lülitage masin alati enne akukasseti paigaldamist või eemaldamist välja ja lukustage pidurihoob.

⚠ETTEVAATUST: Paigaldage akukassett alati täies ulatuses nii, et punane näidik poleks nähtaval. Muidu võib see juhuslikult masinast välja kukkuda ning põhjustada teile või läheduses viibivatele isikutele vigastusi.

⚠ETTEVAATUST: Ärge rakendage akukasseti paigaldamisel jõudu. Kui kassett ei lähe kergesti sisse, pole see õigesti paigaldatud.

⚠ETTEVAATUST: Ärge kasutage kõrge temperatuuriga akukassetti. Kui kasutatakse kõrge temperatuuriga akukassetti, peatub masin automaatselt, enne kui kõlab lühike piiksuv toon, ja võib vigastusi põhjustada.

⚠ETTEVAATUST: Olge akukatte avamisel ja sulgemisel ettevaatlik, et mitte sõrmi vahele jätta.

TÄHELEPANU: Enne kasutamist lukustage kindlasti akukate. Muidu võivad pori, muld või vesi põhjustada toote või akukasseti kahjustuse.

Akukasseti paigaldamine

1. Tõmmake lukustushooba üles ja seejärel avage akukarbi kate.

► **Joon.11:** 1. Kate 2. Lukustushoob

2. Viige akukasseti keel kohakuti akukarbil asuva piluga ja lükake seejärel kassetti, kuni see kerge klõpsatusega oma kohale kinnitub.

► **Joon.12:** 1. Akukassett

3. Sisestage lukustusvõti joonisel näidatud kohta nii sügavale kui võimalik ja keerake seda päripäeva.

► **Joon.13:** 1. Lukustusvõti

MÄRKUS: Lukustusvõtme keeramiseks sisestage lukustusvõti täielikult.

4. Sulgege akukarbi kate.

► **Joon.14:** 1. Kate

Akukasseti eemaldamine

1. Tõmmake lukustushooba üles ja seejärel avage akukarbi kate.

2. Tõmmake akukassett akukarbist välja, lükates samal ajal kasseti esiküljel paiknevat nuppu.

► **Joon.15:** 1. Nupp

3. Keerake lukustusvõtit vastupäeva ja tõmmake välja.

4. Sulgege akukarbi kate.

Masina/aku kaitsesüsteem

Masinal on masina/aku kaitsesüsteem. Süsteem lülitab masina ja aku tööea pikendamiseks mootori automaatselt välja. Masin seiskub käitamise ajal automaatselt, kui masina või akukasseti kohta kehtib üks järgmistest tingimustest.

Enne masina automaatset seiskumist kõlab lühike või pikk helisignaali. Akunäidikud ja juhtpaneelil olevad lambid vilguvad, samal ajal kui kõlab helisignaali.

MÄRKUS: Helisignaali väljalülitamiseks vabastage lüliti päästik ja tõmmake pidurihooba.

Ülekoormuskaitse

Kui masinat/akut kasutatakse viisil, mis põhjustab ebatavaliselt kõrget voolutaset, siis seiskub masin automaatselt ja toite märgutuli vilgub roheliselt. Sellisel juhul lülitage masin välja ja lõpetage kasutamine, mis põhjustas masina ülekoormuse, näiteks vähendage pealelaaditud esemeid. Pärast seda käivitage masin uuesti.

Ülekuumenemiskaitse

Kui masin on ülekuumenenud, seiskub masin automaatselt ja toite märgutuli süttib punaselt. Laske sellisel juhul masinal ja akul enne masina uuesti sisselülitamist jahtuda.

Ülelaadimiskaitse

Kui akuvõimsusest ei piisa, vilguvad toite märgutuli ja vastav akunäidik punaselt. Sellisel juhul vahetage akukassetid või asendage need laetud kassettidega või eemaldage akukassetid masinast ja laadige neid.

MÄRKUS: Kui aku on ülekuumenenud, hakkab toite märgutuli punaselt vilkuma.

Kaitse muude olukordade eest

TÄHELEPANU: Kui masinas tekib tõrge, vilgub toite märgutuli vaheldumisi roheliselt ja punaselt. Sellisel juhul lugege veaotsingu jaotist.

Kaitsesüsteem on mõeldud ka muude olukordade jaoks, mis võivad masinat kahjustada, ja võimaldab masinal automaatselt seiskuda. Kui masin on ajutiselt peatatud või seiskunud, tehke põhjuste kõrvaldamiseks läbi kõik allpool kirjeldatud sammud.

1. Lülitage masin välja ja seejärel taaskäivitamiseks uuesti sisse.
2. Laadige akut (akusid) või asendage laetud aku(de)ga.
3. Laske masinal ja aku(de)l jahtuda.

TÄHELEPANU: Kui see probleemi ei kõrvalda või masin on seiskunud mõnel muul põhjusel, mida eespool ei kirjeldatud, lugege veaotsingu jaotist.

Aku jääkmahutavuse näit

⚠ETTEVAATUST: Enne aku järelejäänud mahutavuse kontrollimist või akukasetti vahetamist tuleb masin seisata.

⚠ETTEVAATUST: Kui aku jääkmahutavus on väike, kõlab lühike helisignaali. Sellisel juhul lukustage pidurihoob ja seejärel vahetage akukasettid laetud kassetide vastu või laadige akukasette. Kui jätkate masina kasutamist aku väikese jääkmahutavusega ning aku saab tühjaks, kõlab pikk helisignaali ning masin jääb automaatselt seisma, mis võib põhjustada õnnetuse või vigastuse.









⚠ETTEVAATUST: Kui helisignaali kõlab kallakul töötamise ajal, viige masin ohutusse kohta, lukustage pidurihoob ja seejärel vahetage akukasettid laetud kassetide vastu või laadige akukasette.

⚠ETTEVAATUST: Kui koorem on suur ja helisignaali kõlab kallakul töötamise ajal, lukustage pidurihoob, jälgige ohutust ja vahetage akukasettid laetud kassetide vastu. Viige masin ohutusse kohta ja lukustage pidurihoob. Vähendage enne masina uuesti kasutamist koormat. Täpsemaid andmeid lugege veaotsingu jaotisest.

Akutaseme kontrollimine akukarbil

► **Joon.16:** 1. Akunäidik 2. Kontrollimise nupp

Aku järelejäänud mahutavuse kontrollimiseks vajutage kontrollimise nuppu. Kummalgi akul on oma akuindikaator.

Akunäidiku olek			Aku jääkmahutavus
 Pöleb	 Viigub	 Ei põle	
			50–100%
			20–50%
			0–20%
			Tühi
			Aku ei ole paigaldatud

MÄRKUS: Kui tömbate lüliti päästikud edasi, isegi kui kuulete lühikest helisignaali, seiskub masin automaatselt. Kui masin on automaatselt seiskunud, kõlab helisignaali edasi ja tugipiduri rakendub. Helisignaali peatamiseks ja tugipiduri vabastamiseks vabastage lüliti päästik ja tõmmake pidurihooba. Ärge lükake masinat jõuga ilma tugipidurit vabastamata.

MÄRKUS: Aku jääkmahutavust saate kontrollida ka siis, kui lukustusvõti ei ole sisestatud.



















MÄRKUS: Aku jääkmahutavuse näidud on ligikaudsed. Tegelik aku jääkmahutavus võib olla olenevalt kasutamistingimustest erinev.

Akutaseme kontrollimine akukasettidel

Ainult näidikuga akukasettidele

Akukasetti järelejäänud mahutavuse kontrollimiseks vajutage kontrollimise nuppu. Märgulambid süttivad mõneks sekundiks.

► **Joon.17:** 1. Märgulambid 2. Kontrollimise nupp

Märgulambid			Jääkmahutavus
 Pöleb	 Ei põle	 Viigub	
			75 - 100%
			50 - 75%
			25 - 50%
			0 - 25%
			Laadige akut.
			Akul võib olla tõrge.
			

MÄRKUS: Näidatud mahutavus võib veidi erineda tegelikust mahutavusest olenevalt kasutustingimustest ja ümbritseva keskkonna temperatuurist.

MÄRKUS: Esimene (taga vasakul asuv) märgutuli viigub, kui akukaitsesüsteem töötab.

Akukasetti vahetamine

► **Joon.18:** 1. Aku valikulüliti

Masin kasutab töötamiseks kahte akukasetti korraga. Masinasse saab paigaldada kuni neli akukasetti. Enne masina kasutamist valige töötamiseks kasutatavad akukasettid, keerates akuvalikulüliti.

TÄHELEPANU: Kui akukasett on järgmises seisukorras, ei tööta masin isegi siis, kui lülitate akut akuvalikulülitiga.

- Vähemalt ühe akukasetti jääkmahutavus on otsas.
- Vähemalt üks akukasett on ülekuumenenud.

Sellisel juhul eemaldage tühi või ülekuumenenud akukasett või asendage akukasett laetud kassetiga.

MÄRKUS: Kui masinasse on paigaldatud ainult 2 akukasetti, valige akuvalikulülitiga paigaldatud akukasettid.

Juhtpaneel

⚠ETTEVAATUST: Kui te masinat ei kasuta, lülitage see alati välja ja lukustage pidurihoob.

Toitenupp

► **Joon.19:** 1. Toite märgutuli 2. Toitenupp

Masina sisselülitamiseks lukustage pidurihoob ja seejärel vajutage toitenuppu ilma lüliti päästikut tõmbamata. Toite märgutuli süttib roheliselt. Masina väljalülitamiseks laske lüliti päästik lahti ja lukustage pidurihoob ning seejärel vajutage toitenuppu.

MÄRKUS: Masina esimesel kasutamisel pärast sisselülitamist tehakse elektritest. Probleemi tuvastamisel vilgub toite märgutuli vaheldumisi punaselt või roheliselt. Sellisel juhul lugege veaotsingu jaotist.

MÄRKUS: Kui toite märgutuli süttib punaselt või vilgub punaselt või roheliselt, vaadake masina/aku kaitsesüsteemi juhiseid või veaotsingu jaotist.

MÄRKUS: Sellel masinal on automaatse väljalülitamise funktsioon. Soovimatu käivitumise vältimiseks lülitub masin automaatselt välja, kui seisvat masinat pärast sisselülitamist teatud aja vältel ei kasutata.

MÄRKUS: Kui vajutate toitenuppu lüliti päästiku tõmbamise ajal, ei lülitu masin sisse. Laske lüliti päästik lahti ja vajutage seejärel toitenuppu.

Edasi/tagasi liikumise ja kiiruse nupp

► **Joon.20:** 1. Edasi/tagasi liikumise nupp
2. Kiirusnäidik 3. Kiiruse nupp

Edasi- ja tagasisuunas liikumise režiimi vahel lülitamiseks vajutage edasi/tagasi liikumise nuppu. Väikese, keskmise ja suure kiiruse vahel lülitamiseks vajutage kiiruse nuppu. Kui toide on sisse lülitatud, seadistatakse edasilikumise režiim ja väike kiirus.

MÄRKUS: Edasi/tagasi liikumise nupp ei ole lüliti päästikut tõmmates kättesaadav.

MÄRKUS: Masinat tagasisuunas kasutades kõlab lühike piiksuv heli.

MÄRKUS: Kiiruse nupp ei ole masinat tagasisuunas liikumiseks kasutades kättesaadav.

MÄRKUS: Kui masin tuvastab probleemi, vilguvad kiirusnäidikud vaheldumisi. Sellisel juhul lugege veaotsingu jaotist.

Helisignaali nupp

Helisignaali nupu vajutamisel kõlab helisignaali.

► **Joon.21:** 1. Helisignaali nupp

MÄRKUS: Helisignaali saab kasutada sisselülitatud masinaga.

MÄRKUS: Helisignaali saab kasutada isegi siis, kui lukustusvõti ei ole akukarpi sissestatud.

Lampide süütamine

Eesmistel lampidel ja tagumisel lambil süütamiseks vajutage akukarbil olevat lambinuppu. Lampide väljalülitamiseks vajutage uuesti lambinuppu.

► **Joon.22:** 1. Lambi nupp 2. Eesmine lamp

► **Joon.23:** 1. Tagumine lamp

MÄRKUS: Lambid lülituvad välja, kui masinat teatud aja jooksul ei kasutata.

MÄRKUS: Lambid kustuvad, kui toide on välja lülitatud.

MÄRKUS: Lambid saate süüdata ka siis, kui lukustusvõti ei ole sissestatud.

Lüliti päästik ja pidurihoob

⚠ETTEVAATUST: Kontrollige alati enne akukasseti masina külge paigaldamist, kas lüliti päästik funktsioneerib nõuetekohaselt ja liigub lahtilaskmisel tagasi väljalülitatud asendisse.

Masina käivitamiseks tõmmake lüliti päästikut. Lüliti päästikuga saab kiirust seadistatud vahemikus reguleerida. Masina peatamiseks vabastage lüliti päästik ja tõmmake pidurihooba. Pidurihoova lukustamiseks tõmmake ja hoidke pidurihooba, seejärel tõmmake lukustushooba ja siis laske pidurihoob lahti, tõmmates samal ajal lukustushooba. Luku vabastamiseks tõmmake pidurihooba.

► **Joon.24:** 1. Lüliti päästik

► **Joon.25:** 1. Pidurihoob 2. Lukustushoob

Kallutuslüliti

⚠ETTEVAATUST: Kallutuslüliti kasutamisel hoidke kindlasti pidurihooba.

⚠ETTEVAATUST: Enne kallutuslüliti kasutamist veenduge, et aku jääkmahtuvus ei oleks väike. Kui aku jääkmahtuvus on väike, lukustage pidurihoob ja seejärel vahetage akukassetid laetud kassetide vastu või asendage akukassetid laetud kassetidega.

► **Joon.26:** 1. Kallutuslüliti

Kallutuslülitiga saate korvi või kandurit kallutada. Korvi või kanduri kallutamiseks ettepoole vajutage kallutuslüliti ülemist külge, hoides samal ajal pidurihooba. Korvi või kanduri tagasiviimiseks vajutage kallutuslüliti alumist külge, hoides samal ajal pidurihooba.

MÄRKUS: Kui korv või kandur liigub, kõlab signaalheli.

Kanduri laiuse reguleerimine

TÄHELEPANU: Veenduge, et küljerööpad ja eesmine rööbas oleksid pärast tiibmutrite kinnikeeramist korralikult kinnitunud.

Lõdvendage 6 tiibmutrit ning seejärel libistage küljerööpad ja eesmine rööbas kohale. Küljerööbaste ja eesmise rööpa kinnitamiseks pingutage tiibmutrid.

► **Joon.27:** 1. Tiibmutter 2. Rööbas

⚠ETTEVAATUST: Ärge libistage küljerööpade üle piirangu märgistuse.

► **Joon.28**

Käepideme kõrguse reguleerimine

TÄHELEPANU: Kinnitage vasak ja parem käepide samale kõrgusele.

Käepideme kõrgust saab reguleerida seitsmel tasemel. Käepideme kõrguse reguleerimiseks keerake kaks nuppu lahti, seejärel reguleerige käepideme kõrgust, joondades käepidemel oleva ava tagumisel raamil oleva eendiga, ning siis keerake kaks nuppu tugevalt kinni. Reguleerige teise käepideme kõrgus samamoodi.

► **Joon.29:** 1. Nupp

Tagaratta lukk

Tagarataste suuna saab fikseerida tagaratta lukuga.

1. Liigutage masinat kergelt ettepoole, et tagarattad oleksid joonisel näidatud suunas.

► **Joon.30:** 1. Tagaratas

2. Pöörake tagaratta lukku tahapoole.

► **Joon.31:** 1. Tagaratta lukk

3. Lukustage teine tagaratas samamoodi.

4. Liigutage tagarattast veidi edasi-tagasi või vasakule-paremale, et kontrollida selle lukustust.

Tagaratta luku vabastamiseks keerake tagaratta lukku joonisel näidatud viisil 90°.

► **Joon.32:** 1. Tagaratta lukk

MÄRKUS: Tagarattaid saab fikseerida neljas suunas, nagu joonisel on näidatud.

► **Joon.33**

Loodi kasutamine

Loodi abil saab kontrollida, kas pinnas on tasane.

► **Joon.34:** 1. Lood

TÖÖRIISTA KASUTAMINE

ÄTTEVAATUST: Enne esemete peale- või mahalaadimist lukustage pidurihoob.

Masinaga töötamine

TÄHELEPANU: Sisestage enne töötamist kindlasti lukustusvõti. Kui lukustusvõtit ei ole sisestatud, kõlab lüliti päästikut tõmmates lühike helisignaali. Helisignaali lõpeb, kui vabastate lüliti päästiku ja tõmbate pidurihooba.

TÄHELEPANU: Enne masina kasutamist tuleb teha hooldusjaotises ette nähtud kontrollimine.

1. Veenduge, et pidurihoob oleks lukustatud. Paigaldage akukassetid, sisestage lukustusvõti ja keerake seda päripäeva.

2. Valige aku valikulülitiga akukassetid.

3. Toite sisselülitamiseks vajutage juhtpaneelil olevat toitenuppu.

► **Joon.35:** 1. Toitenupp

4. Pidurihoova luku vabastamiseks tõmmake pidurihooba.

► **Joon.36:** 1. Pidurihoob

5. Hoidke käepidemeid kindlalt kahe käega.

► **Joon.37**

6. Tõmmake lüliti päästikut.

► **Joon.38:** 1. Lüliti päästik

Esemete pealeladimine

ÄTTEVAATUST: Enne esemete masinale laadimist veenduge, et masin oleks välja lülitatud ja pidurihoob lukustatud.

ÄTTEVAATUST: Enne esemete masinale laadimist veenduge, et kallutusseadis oleks lukustatud.

ÄTTEVAATUST: Laadige esemed kindlasti kanduri või korvi sisse. Kui esemed ulatuvad kandurist või korvist välja, võivad nad takistusi puudutades maha kukkuda või kokku variseda.

► **Joon.39**

ÄTTEVAATUST: Laadige esemed kindlasti silmadest allapoole. Kui koorem on liiga kõrge, on see ohtlik, kuna vaateväli on varjatud. Samuti esineb ümbermineku- ja vigastusohu, kuna koorem on suure tõenäosusega tasakaalust väljas.

► **Joon.40**

ÄTTEVAATUST: Ärge laadige esemeid nii, et need ulatuksid üle korvi kõrguse. Esemete laadimine üle korvi kõrguse võib põhjustada koorma mahakukkumise või kokkuvarisemise.

Esemete laadimisel kandurisse kinnitage need kõitega ja siduge köied kanduri kõiekonksude külge.

► **Joon.41:** 1. Kõiekonks

Esemete mahapanek

ÄTTEVAATUST: Kanduri või korvi tõstmisel või tagastamisel ärge lükake ega asetage oma kehaosi kallutusseadise ja kanduri või korvi vahele või kallutusseadise alla. Muidu võite saada vigastuse või põletuse.

ÄTTEVAATUST: Pärast koorma mahakallutamist lukustage kindlasti kallutusseadis, viies selle tagasi algasendisse.

ÄTTEVAATUST: Enne kanduri või korvi käsimis tõstmist lukustage pidurihoob.

ÄTTEVAATUST: Tõstke kandurit või korvi tasasel ja stabiilsel pinnasel. Töötamine ebastabiilsel pinnasel võib põhjustada õnnetuse või vigastuse.

ÄTTEVAATUST: Hoidke koorem minimaalsena. Suure koorma korral ärge üritage kandurit või korvi tõsta. Vähendage koormat ja seejärel tõstke kandurit või korvi.

ÄTTEVAATUST: Kui koorem on kõite või muude vahenditega kinnitatud, siduge koorem enne kallutusseadise tõstmist lahti.

ÄTTEVAATUST: Enne kanduri või korvi tõstmist veenduge, et masina ümber ei ole inimesi ega takistusi.

Objekte saate maha panna kandurit või korvi tõstes ja kallutades.

1. Seisake masin.
2. Kallutage korv või kandur ettepoole, vajutades kallutuslüli ülemist külge, ja hoidke samal ajal pidurihooba.
► **Joon.42:** 1. Kallutuslüli
3. Korvi või kandurile jäänud esemete käsitsi mahakallutamiseks järgige allolevaid samme.
 - Lukustage pidurihoob ja seejärel seiske masina küljele.
 - Kallutusseadise lukustushooba masina esiosa poole.
 - Hoidke kallutusseadise käepidet ja seejärel kallutage korvi või kandurit esemete mahakallutamiseks ettepoole.
 - Viige korv või kandur kallutusseadise juurde tagasi.► **Joon.43:** 1. Lukustushoob 2. Kallutusseadis

⚠ETTEVAATUST: Hoidke kallutusseadise käepidet kindlalt ja töötage stabiilses asendis.

TÄHELEPANU: Soovitatav on esirattad masina stabiliseerimiseks blokeerida.

4. Korvi või kanduri tagasiviimiseks algasendisse vajutage kallutuslüli alumist külge, hoides samal ajal pidurihooba.

TÄHELEPANU: Viige korv või kandur pärast esemete mahakallutamist algasendis tagasi. Kui korv või kandur ei ole täielikult tagasi viidud ja lukustatud, on masina suurim liikumiskiirus 0,8 km/h.

HOOLDUS

⚠ETTEVAATUST: Parkige masin alati tasasele pinnasele ja lukustage pidurihoob enne hoiundamist, ülevaatus või hooldust.

⚠ETTEVAATUST: Veenduge alati enne masina hoiundamist, kontrollimist või hooldamist, et lukustusvõti ja akukasett oleksid masinast eemaldatud.

⚠ETTEVAATUST: Kui masinat ei kasutata, eemaldage alati lukustusvõti. Hoidke lukustusvõtti turvalises ja lastele kättesaamatus kohas.

Toote OHUTUSE ja TÖÖKINDLUSE tagamiseks tuleb vajalikud remonttööd ning muud hooldus- ja reguleerimistööd lasta teha Makita volitatud teeninduskeskustes või tehase teeninduskeskustes. Alati tuleb kasutada Makita varuosi.

Kontrollimine enne tööle hakkamist

Tehke enne masina kasutamist järgmised kontrollimised.

- Kontrollige, et poldid, mutrid ja nupud oleks tugevalt kinnitatud.
-
- Joon.44**
- Kontrollige, kas pidur töötab õigesti. Kui pidur ei tööta korralikult, puhastage pidurit. Kui olukord paremaks ei lähe, pöörduge parandamiseks Makita volitatud hoolduskeskusse.
 - Kontrollige, kas kallutusseadis on lukus, kui kallutusseadise käepide on täielikult alla tõmmatud.
-
- Joon.45:**
1. Käepide
- Kontrollige, kas esi- ja tagarataste rehvid on terved ja kas rehvides on piisavalt õhku.
 - Kontrollige, kas eesmised lambid ja tagumine lamp on puhtad. Puhastage need vajaduse korral.
 - Kontrollige, kas kaabitsad on õiges asendis. Kui kaabits näitab ülespoole, reguleerige kaabitsa suunda, lödvendades polte. Poldide kinnikeeramisel ärge vajutage kaabitsat masina esiosa poole.
-
- Joon.46:**
1. Kaabits

Masina puhastamine

TÄHELEPANU: Ärge kunagi kasutage bensiini, vedeldit, alkoholi ega midagi muud sarnast. Selle tulemuseks võib olla luitumine, deformatsioon või pragunemine.

TÄHELEPANU: Ärge kasutage puhastamiseks survepesurit.

TÄHELEPANU: Masina puhastamisel sulgege akukarbi kate. Muidu võib vesi akukarpi sattuda ja masinal tõrkeid põhjustada.

Eemaldage masinalt muda, pori ja muu sarnane. Puhastage masinat voolava veega. Pärast puhastamist kuivatage masin kuiva lapiga.

Hoiundamine

Lukustage pidurihoob ning eemaldage akukasettid ja lukustusvõti. Hoiustage masinat turvalises ja lastele kättesaamatus kohas.

Rehvi taastäitmine õhuga

Kontrollige, kas esi- ja tagaratta rehvis on piisavalt õhku. Kui rehvis on liiga vähe õhku, siis täitke rehvi täiteseadme abil õhuga. Õhurõhk on järgmine:

- Esiratta rehv: 280 kPa (40 PSI)
- Tagaratta rehv: 525 kPa (75 PSI)

Esiratas

► **Joon.47**

Tagaratas

► **Joon.48**

Rehvi vahetamine

⚠ETTEVAATUST: Enne rehvide vahetamist laadige kõik esemed masinalt maha.

⚠ETTEVAATUST: Kasutage rehvide vahetamisel kindaid.

Esiratta rehvi vahetamine

MÄRKUS: Hall rehvi tuleb paigaldada nii, et ventiil oleks väljapool.

► Joon.49

Tagaratta rehvi vahetamine

► Joon.50

► Joon.51

VEAOTSING

Enne remondi tellimist kontrollige esmalt ise seadet. Kui leiate probleemi, mida kasutusjuhendis ei kirjeldata, ärge proovige masinat lahti võtta. Selle asemel pöörduge Makita volitatud teeninduskeskusesse, kus parandamisel kasutatakse alati Makita tagavaraosi.

Tõrge	Toite märgutuli	Põhjus	Lahendus
Masin ei lülitu sisse.	Välja lülitatud.	Kaks akukassetti ei ole paigaldatud.	Paigaldage kaks laetud akukassetti.
		Akuga seotud probleem (alapinge)	Laadige akukassetti. Kui laadimine ei anna tulemust, vahetage akukassetti välja.
		Aku valiku lüliti ei ole õiges asendis.	Valige aku valikulülitiga õige aku.
Masin ei käivitu.	Tuli vilgub punaselt.	Aku laetustase on madal.	Laadige akukassetti. Kui laadimine ei anna tulemust, vahetage akukassetti välja.
		Vähemalt üks aku on tühi.	Eemaldage tühi aku või asendage see laetud akuga. Sellisel juhul vilgub vastava aku näidikul kõige vasakpoolsem tuli.
	Tuli vilgub roheliselt.	Lukustusvõtit ei ole sisestatud.	Sisestage lukustusvõti ja keerake seda päripäeva.
		Masin on ülekoormuse tõttu seiskunud.	Vähendage pealelaaditud esemeid.
		Esi- või tagarattad on kinni jäänud või lukus.	Eemaldage kinnijäänud või lukus rataste põhjus.
	Tuli süttib punaselt.	Masin on ülekuumenemise tõttu seiskunud.	Laske masinal ja akul jahtuda.
	Tuli vilgub vaheldumisi punaselt ja roheliselt.	Lukustusvõtit ei ole sisestatud.	Sisestage lukustusvõti ja keerake seda päripäeva.
		Masin on tuvastanud kõrvalekalde.	Lülitage masin välja ja seejärel uuesti sisse. Tekkinud on masina rike. Paluge Makita volitatud hoolduskeskusel teha vajalikud parandustööd.
	Tuli süttib roheliselt.	Neutraalkäigu hoob ei ole algasendis.	Lukustage pidurihoob ja seejärel viige neutraalkäigu hoob algasendisse.
Masin seiskub pärast lühikest kasutust.	Tuli vilgub punaselt.	Aku laetustase on madal.	Laadige akukassetti. Kui laadimine ei anna tulemust, vahetage akukassetti välja.
Masina liikumiskiirus ei suurene.	Tuli süttib roheliselt.	Kallutusseadis ei ole täielikult tagasi viidud või ei ole lukustatud.	Viige kallutusseadis täielikult tagasi ja veenduge, et see oleks lukustunud.

Masina seiskumise veotsing

⚠️HOIATUS: Ärge inaktiveerige masina tugipidurit neutraalkäigu hoovaga, välja arvatud juhul, kui see on absoluutselt vajalik. Et masina tugipidur on inaktiveeritud, võib masin soovimatult liikuma hakata ja õnnetusi või kehavigastusi põhjustada.

⚠️HOIATUS: Viige neutraalkäigu hoob pärast selle väljapoole tõmbamist kindlasti algasendisse tagasi.

Kui masinat ei saa liigutada akude tühjaks saamise või masina tõrke tõttu, saab masinat liigutada käsitsi, tõmmates neutraalkäigu hooba väljapoole, et tugipidur inaktiveerida.

1. Lukustage pidurihoob.
2. Laadige masinalt maha kõik esemed.

⚠️ETTEVAATUST: Masinalt tuleb kindlasti maha laadida kõik esemed. Esemete jätmisel masinale võib masin soovimatult liikuda.

3. Kui masin on kallakul, vabastage pidurihoova lukk ning suunake masin selliselt, et pidurihoob oleks kallaku ülemisel poolel ja masin oleks kallakuga paralleelne. Lukustage pidurihoob.

► **Joon.52**

4. Veenduge, et masin ei liiguks, ning tõmmake neutraalkäigu hooba väljapoole.

► **Joon.53:** 1. Neutraalkäigu hoob

5. Vabastage pidurihoova lukk ja viige masin käsitsi ohutusse kohta. Kuna tugipidur ei ole aktiivne, liigutage masinat pidurihoovaga ettevaatlikult, nii et kiirus ei suureneks.

6. Pärast masina viimist ohutusse kohta lukustage pidurihoob.

7. Viige neutraalkäigu hoob algasendisse. Neutraalkäigu hoob peab olema täielikult tagasi viidud, nagu joonisel on näidatud.

► **Joon.54:** 1. Neutraalkäigu hoob

VALIKULISED TARIKUD

⚠️ETTEVAATUST: Neid tarvikuid ja lisaseadmeid on soovitatav kasutada koos Makita masinaga, mille kasutamist selles kasutusjuhendis kirjeldatakse. Muude tarvikute ja lisaseadmete kasutamisega võib kaasneda vigastusohu. Kasutage tarvikuid ja lisaseadmeid ainult otstarbekohaselt.

⚠️ETTEVAATUST: Kasutage masinass ainult Makita lisaseadmeid või tarvikuid. Muu lisaseadme või tarviku kasutamine võib lõppeda tõsise vigastusega.

Saate vajaduse korral kohalikust Makita teeninduskeskusest lisateavet nende tarvikute kohta.

- Kandur
- Korv
- Esirehv (must)
- Esirehv (hall)
- Tagarehv (hall)
- Makita algupärane aku ja laadija

MÄRKUS: Mõned nimekirjas loetletud tarvikud võivad kuuluda standardvarustusse ning need on lisatud tööriista pakendisse. Need võivad riigiti erineda.

ТЕХНИЧЕСКИЕ ХАРАКТЕРИСТИКИ

Модель:		DCU602
Размеры (Д x Ш x В)	Если установлен кузов	1 480 мм x 730 мм x 820 - 1 030 мм
	Если установлена грузовая тележка	1 450 - 1 600 мм x 730 - 1 080 мм x 820 - 1 030 мм
Скорость передвижения	Передний ход	5,0 / 3,5 / 1,5 км/ч
	Задний ход	1,0 км/ч
Максимальная грузоподъемность	На ровной поверхности	300 кг
	На уклоне (3 ° - 12 °)	180 кг
Максимальный преодолеваемый уклон		12°
Минимальный радиус поворота *		1 150 мм
Тормоз		Ручной тормоз и вспомогательный тормоз
Шина	Переднее колесо	Пневматическая шина
	Заднее колесо	Пневматическая шина
Номинальное напряжение		36 В пост. тока
Масса нетто	Если установлен кузов	145 - 147 кг
	Если установлена грузовая тележка	141 - 143 кг
Степень защиты		IPX4

*: Наружный диаметр при повороте с передним колесом в качестве оси.

- Благодаря нашей постоянно действующей программе исследований и разработок указанные здесь технические характеристики могут быть изменены без предварительного уведомления.
- Технические характеристики могут различаться в зависимости от страны.
- Масса может отличаться в зависимости от дополнительного оборудования. Обратите внимание, что блок аккумулятора также считается дополнительным оборудованием. В таблице представлены комбинации с наибольшим и наименьшим весом в соответствии с процедурой EPTA 01/2014.

Подходящий блок аккумулятора и зарядное устройство

Блок аккумулятора	BL1815N / BL1820B / BL1830B / BL1840B / BL1850B / BL1860B
Зарядное устройство	DC18RC / DC18RD / DC18RE / DC18SD / DC18SE / DC18SF / DC18SH / DC18WC

- В зависимости от региона проживания некоторые блоки аккумуляторов и зарядные устройства, перечисленные выше, могут быть недоступны.

⚠ ОСТОРОЖНО: Используйте только перечисленные выше блоки аккумуляторов и зарядные устройства. Использование других блоков аккумуляторов и зарядных устройств может привести к травме и/или пожару.

⚠ ОСТОРОЖНО: Использование портативного блока питания PDC1200 или PDC01 с данным устройством запрещено. Их совместное использование может привести к травме или неисправности.

Символы

Ниже приведены символы, которые могут использоваться для обозначения оборудования. Перед использованием убедитесь в том, что вы понимаете их значение.



Прочитайте руководство по эксплуатации.



При работе на уклонах не меняйте направление движения.



Данное устройство не предназначено для использования на проезжих дорогах.



Перед погрузкой или разгрузкой предметов блокируйте тормоз и блок опрокидывания.



Не выполняйте погрузку или разгрузку предметов на уклонах.



Не используйте данное устройство для перевозки людей.



Не выгружайте предметы путем опрокидывания на уклонах. Блокируйте блок опрокидывания после выгрузки.



Равномерно загружайте материал в тележку или кузов. Не погружайте предметы неравномерно или только спереди.



Существует опасность защемления и сдавливания. Во время работы держите руки в стороне. Не допускайте соприкосновения рук или других частей тела с движущимися деталями.



Максимальная грузоподъемность: 300 кг на ровной поверхности и 180 кг на уклонах (до 12°).



Не смотрите прямо на осветительные приборы.



Запрещается мыть устройство с использованием мойки высокого давления.



Не допускайте к устройству посторонних лиц во время работы.



Не пользуйтесь устройством на неровных поверхностях.



Не начинайте движение устройства до полного возвращения кузова или грузовой тележки на свое место.



Перед разгрузкой предметов путем опрокидывания снимайте обвязочные тросы.



Обязательно надевайте нескользящую защитную обувь.



Блокируйте тормоз перед выниманием рычага переключения на нейтраль.



Блокируйте тормоз перед возвращением рычага переключения на нейтраль.



Давление воздуха: 280 кПа для переднего колеса и 525 кПа для заднего колеса.



Убедитесь, что рычаг блокировки заблокирован.



Поверните рычаг блокировки к лицевой стороне тачки, чтобы разблокировать блок опрокидывания.



При подаче звукового сигнала заблокируйте рычаг тормоза.



Отпуская триггерный переключатель, заблокируйте рычаг тормоза.

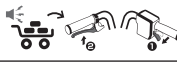

Для отключения звукового сигнала отпустите триггерный переключатель и потяните рычаг тормоза.



Ni-MH
Li-Ion

Только для стран ЕС
В связи с наличием в оборудовании опасных компонентов отходы электрического и электронного оборудования, аккумуляторы и батареи могут оказывать негативное влияние на окружающую среду и здоровье человека. Не выбрасывайте электрические и электронные устройства или батареи вместе с бытовыми отходами! В соответствии с директивой ЕС по отходам электрического и электронного оборудования, по аккумуляторам, батареям и отходам аккумуляторов и батарей, а также в соответствии с ее адаптацией к национальному законодательству, отходы электрического оборудования, батарей и аккумуляторы следует хранить отдельно и доставлять на пункт раздельного сбора коммунальных отходов, работающий с соблюдением правил охраны окружающей среды. Это обозначено символом в виде перечеркнутого мусорного контейнера на колесах, нанесенным на оборудование.



Гарантированный уровень звуковой мощности в соответствии с Директивой ЕС по шумам вне помещений.



Уровень звуковой мощности в соответствии с Регламентом Австралии (Новый Южный Уэльс) по контролю за шумом

Назначение

Данное устройство предназначено для погрузки и перевозки различных грузов с использованием аккумуляторного электропривода.

Шум

Типичный уровень взвешенного звукового давления (A), измеренный в соответствии с EN62841-1 и EN12053 в зависимости от того, что применимо: Уровень звукового давления (L_{PA}): 70 дБ (или менее) Погрешность (K): 4 дБ (A)

Уровень шума при выполнении работ может превышать 80 дБ (A).

ПРИМЕЧАНИЕ: Заявленное значение распространения шума измерено в соответствии со стандартной методикой испытаний и может быть использовано для сравнения инструментов.

ПРИМЕЧАНИЕ: Заявленное значение распространения шума можно также использовать для предварительных оценок воздействия.

⚠ОСТОРОЖНО: Используйте средства защиты слуха.

⚠ОСТОРОЖНО: Распространение шума во время фактического использования электроинструмента может отличаться от заявленного значения в зависимости от способа применения инструмента и в особенности от типа обрабатываемой детали.

⚠ОСТОРОЖНО: Обязательно определите меры безопасности для защиты оператора, основанные на оценке воздействия в реальных условиях использования (с учетом всех этапов рабочего цикла, таких как выключение инструмента, работа без нагрузки и включение).

Вибрация

Суммарное значение вибрации (сумма векторов по трем осям), определенное в соответствии с EN62841-1:

Рабочий режим: работа без нагрузки

Распространение вибрации (a_n): 2,5 м/с² или менее

Погрешность (K): 1,5 м/с²

ПРИМЕЧАНИЕ: Заявленное общее значение распространения вибрации измерено в соответствии со стандартной методикой испытаний и может быть использовано для сравнения инструментов.

ПРИМЕЧАНИЕ: Заявленное общее значение распространения вибрации можно также использовать для предварительных оценок воздействия.

⚠ОСТОРОЖНО: Распространение вибрации во время фактического использования электроинструмента может отличаться от заявленного значения в зависимости от способа применения инструмента и в особенности от типа обрабатываемой детали.

⚠ОСТОРОЖНО: Обязательно определите меры безопасности для защиты оператора, основанные на оценке воздействия в реальных условиях использования (с учетом всех этапов рабочего цикла, таких как выключение инструмента, работа без нагрузки и включение).

Декларации о соответствии

Только для европейских стран

Декларации о соответствии включены в Приложение А к настоящему руководству по эксплуатации.

МЕРЫ БЕЗОПАСНОСТИ

Общие рекомендации по технике безопасности для электроинструментов

⚠ОСТОРОЖНО Ознакомьтесь со всеми инструкциями по технике безопасности, указаниями, иллюстрациями и техническими характеристиками, прилагаемыми к данному электроинструменту. Несоблюдение всех приведенных далее инструкций может привести к поражению электрическим током, возгоранию и/или тяжелым травмам.

Сохраните брошюру с инструкциями и рекомендациями для дальнейшего использования.

Термин "электроинструмент" в предупреждениях относится ко всему инструменту, работающему от сети (с проводом) или на аккумуляторах (без провода).

Предупреждения о соблюдении техники безопасности при эксплуатации аккумуляторной самоходной тачки

- Во время эксплуатации тачки обязательно надевайте нескользящую защитную обувь.** Нескользящая защитная обувь с закрытым носком снижает риск получения травмы.
- Перед перевозкой предметов/материалов проверьте маршрут движения.** Ознакомьтесь с маршрутом движения и удостоверьтесь, что проходы достаточно широки для безопасного движения тачки в нагруженном состоянии, т. к. это поможет снизить вероятность потери управления.
- Соблюдайте особую осторожность при движении по скользкой, рыхлой и нетвердой поверхности.** Мокрые и скользкие поверхности, например мокрые травянистые участки, снег или лед, а также рыхлые и нетвердые поверхности, например песок или гравий, могут привести к потере сцепления тачки с поверхностью и негативно повлиять на рулевое управление, торможение и устойчивость.
- Не используйте тачку на чрезмерно крутых склонах.** Это снижает риск потери управления, проскальзывания и падения, что может привести к травме. Склоны с уклоном, превышающим максимальный рекомендуемый уклон, и боковые уклоны способствуют увеличению риска потери устойчивости и могут отрицательно сказаться на возможности безопасной остановки.
- При работе на склонах всегда крепко стойте на ногах, двигайтесь поперек склона, не двигайтесь вверх или вниз по склону и соблюдайте особую осторожность при изменении направления движения.** Это снижает риск потери управления, проскальзывания и падения, что может привести к травме.

6. По мере возможности останавливайтесь и проводите загрузку и разгрузку на ровной поверхности. Никогда не оставляйте тачку на склоне без присмотра. Тачка менее устойчива при остановке на склоне, чем при остановке на ровной поверхности.
 7. Если вы собираетесь оставить тачку без присмотра, остановите ее в безопасной зоне остановки и включите стояночный тормоз. Стояночный тормоз предотвращает нежелательное движение переднего колеса и помогает улучшить устойчивость тачки.
 8. Следите за тем, чтобы ramпы были чистыми, прочными и надежными. Чтобы снизить риск получения травмы, все ramпы должны быть очищены от мусора и иметь достаточную прочность, чтобы выдерживать вес перемещаемого по ним груза. Они должны иметь под собой и с обеих сторон соответствующие блоки для опоры и устранения прогибов и поперечного перемещения под нагрузкой. Все ramпы должны быть достаточно широкими, чтобы гарантировать прочную опору при перемещении по ним грузов.
 9. Перед использованием тачки убедитесь, что все стопорные винты надежно закреплены. Стопорные винты на задних колесах и передней и боковых стенках тележки открытого типа должны быть надежно закреплены для предотвращения непреднамеренного перемещения этих регулируемых частей тачки.
 10. Запрещается эксплуатировать тачку при перегрузке. Убедитесь, что тачка имеет надлежащую грузоподъемность для перевозимого необходимого объема материала или предметов. При чрезмерных нагрузках тачка становится менее управляемой, затрудняется остановка тачки, увеличиваются дистанция и время торможения, что повышает риск потери устойчивости.
 11. Запрещается эксплуатировать тачку при чрезмерном укладывании материала друг на друга. Материал, уложенный выше задней стенки тележки или ее боковых сторон, может привести к потере устойчивости и управляемости.
 12. Используйте контейнеры и крепежные устройства для фиксации груза. Незакрепленный/непрочно закрепленный груз в большей степени предрасположен к смещению, что может привести к потере устойчивости и управляемости.
 13. Всегда крепко держитесь за рукоятки. Потеря контроля над тачкой может привести к травме.
 14. Когда тачка не используется, извлеките из нее предохранительный ключ. Предохранительный ключ предотвращает нежелательное включение тачки, например, детьми или другими неквалифицированными или посторонними лицами. Без ключа на тачку не может быть подано электропитание.
 15. Данное устройство не предназначено для использования на проезжих дорогах. Использование тачки на проезжих дорогах запрещено и может повлечь за собой санкции, предусмотренные местным законодательством, а также привести к травмам.
 16. Во время загрузки и/или разгрузки этой тачки используйте надежную противоскользкую платформу с функцией предотвращения отсоединения для транспортировки или перемещения тачки между разными уровнями. Убедитесь, что угол наклона платформы не превышает 12°, управляйте тачкой медленно и аккуратно. Нестабильное и быстрое управление может привести к опрокидыванию и/или падению.
 17. Запрещается разбирать, ремонтировать или вносить изменения в конструкцию тачки.
- Подготовка**
1. Перед началом движения устройства убедитесь в отсутствии людей вблизи него.
 2. Перед началом работы с устройством выполните проверки согласно разделу о техническом обслуживании.
- Эксплуатация**
1. При работе с устройством стойте позади него и крепко держите рукоятки обеими руками.
 2. Не включайте тачку, если кто-либо находится на ней.
 3. Не позволяйте посторонним лицам взбираться на тачку.
 4. Во время движения тачки задним ходом следите за обстановкой позади вас, смотрите под ноги и соблюдайте осторожность, чтобы не споткнуться и не поскользнуться.
 5. Не используйте тачку в условиях плохой видимости, т. е. существует риск наезда на препятствия.
 6. При движении по неровной поверхности или прохождении перепада уровней дороги снижайте скорость и соблюдайте осторожность.
 7. При использовании тачки избегайте мягкого грунта во избежание опрокидывания, вызванного обрушением края дороги.
 8. Не перемещайте тачку по уклонам более 12°.
 9. В случае обнаружения неисправности остановите тачку на ровной поверхности. Перед осмотром устройства заблокируйте рычаг тормоза, а затем отключите питание.
 10. Перед началом движения убедитесь, что рукоятка блока опрокидывания полностью опущена и заблокирована. В случае неполного блокирования существует опасность возникновения несчастного случая или причинения травмы, поскольку при движении вниз по уклону возможен наклон грузовой тележки или кузова с выпадением находящихся в них предметов.
 11. При движении устройства вблизи стен соблюдайте осторожность, с тем чтобы руки не оказались зажатыми между рукояткой и стеной.
 12. Не пользуйтесь устройством в неблагоприятных погодных условиях, особенно при наличии опасности удара молнии. Это снижает риск поражения молнией.
 13. Не прикасайтесь к металлическим деталям во время или после использования устройства, поскольку они могут достаточно сильно нагреваться от солнечного света с возможностью причинения ожогов.

14. Следите за тем, чтобы шнуры не запутывались о груз или препятствия.
15. При прохождении по деревянному мосту и т. п. убедитесь в том, что суммарная масса изделия, перевозимых грузов и оператора не превышает предельно допустимой весовой нагрузки на мост, и проходите по мосту осторожно с постоянной скоростью.
16. В случае использования устройства при низких температурах надевайте перчатки. При касании металлических деталей голыми руками возможно прилипание рук к металлу.
17. При наличии людей или препятствий по направлению движения заблаговременно избегайте возможного контакта с ними.
18. Не зачерпывайте предметы непосредственно грузовой тележкой или кузовом. Это может вызвать повреждение устройства и привести к несчастному случаю.
19. При использовании устройства в грязи, на влажном склоне или на скользкой поверхности будьте осторожны, чтобы не поскользнуться.
20. Не допускайте погружения устройства в лужи.
21. Оставляя тачку во время работы, необходимо возвращать блок опрокидывания до упора в исходное положение, а также блокировать рычаг тормоза и вынимать ключ блокировки.
22. Не оставляйте тачку без присмотра при наличии материала, погруженного на грузовую тележку или в кузов.

Работа на склонах

1. Не пересекайте склоны.
 2. Перед уклоном вниз остановитесь и двигайтесь по нему с меньшей скоростью, соблюдая осторожность.
 3. При движении вниз по уклону со слишком высокой скоростью устройство издает звуковой сигнал. В этом случае замедлите движение, используя тормоз.
 4. Соблюдайте осторожность во время начала движения и остановки тачки на склонах.
 5. Поскольку груз становится менее устойчивым на склонах, надежно закрепляйте его тросами.
 6. Поскольку в зависимости от состояния дороги тачка может стать неустойчивой, сведите количество груза (нагрузку) к минимуму.
 7. При движении по склонам обзор затруднен, поэтому следует свести к минимуму высоту укладки груза.
 8. Ни в коем случае не останавливайте тачку на уклонах. Остановите тачку на ровной поверхности и заблокируйте рычаг тормоза, а затем выключите питание.
 9. Во время работы на крутых склонах не меняйте направление и скорость движения.
 10. Не отпускайте триггерный переключатель во время движения вверх по склону. Тачка может начать движение задним ходом, что может привести к несчастному случаю.
11. Прежде чем приступить к работе на склоне, убедитесь, что оставшейся емкости аккумулятора достаточно. Если оставшейся емкости аккумулятора недостаточно для работы, зарядите аккумулятор или замените его заряженным.
 12. Начиная движение на уклонах, не ставьте ногу за задним колесом, поскольку тачка откатывается назад на несколько сантиметров.

Загрузка материала

1. Не нагружайте тачку сверх меры. Во время загрузки материала обязательно следуйте инструкциям и не превышайте максимально допустимую нагрузку, указанную в данном руководстве.
2. Поскольку с увеличением нагрузки управлять устройством становится труднее, следите за тем, чтобы нагрузка не выходила за пределы диапазона, не влияющего на его управляемость.
3. Надежно закрепите груз тросами.
4. Загружайте материалы таким образом, чтобы они не выступали за пределы грузовой тележки или кузова. Если загруженный материал выступает из грузовой тележки или кузова, то существует опасность несчастных случаев из-за падения груза или его контакта с препятствиями, например стенами.
5. Убедитесь, что загруженный материал находится ниже уровня глаз. Слишком высокое расположение груза на тачке представляет опасность, т. к. переключает оператору обзор. Кроме того, существует риск опрокидывания и травмы, поскольку груз с большей вероятностью будет неустойчивым.
6. Равномерно загружайте материал в грузовую тележку или кузов. В случае неравномерной загрузки существует опасность опрокидывания тачки и получения травмы из-за высокой вероятности неустойчивого расположения груза.
7. Перед погрузкой или началом движения убедитесь в том, что рукоятка блока опрокидывания полностью опущена и заблокирована.
8. Для сохранения равновесия в первую очередь загружайте тяжелые предметы.
9. Не выдвигайте передний и боковые поручни на крутых склонах. Выдвиньте боковые поручни во время загрузки легких предметов.
10. При выдвигании переднего и боковых поручней не выдвигайте их дальше допустимого предела. Убедитесь, что боковые поручни выдвинуты так, что правая и левая стороны имеют одинаковую длину, равномерно загрузите материал.
11. Производите загрузку и разгрузку на ровной поверхности. Ни в коем случае не выполняйте погрузку или разгрузку на уклонах.
12. При подъеме и наклоне тележки или кузова крепко держите рукоятки и раму и примите устойчивое положение.

Транспортировка устройства

1. Используйте внешнюю лестницу с поручнями, длина которых как минимум в 4 раза превышает высоту кузова автомобиля, с фиксирующими приспособлениями, подходящими для кузова, и ступенями достаточной ширины с нескользящей поверхностью, способными выдерживать вес устройства и оператора. Перед началом использования внешней лестницы внимательно ознакомьтесь с руководством по ее эксплуатации.
2. Перед загрузкой тачки выгрузите из нее все предметы и очистите шины от грязи и другого мусора. Установите внешнюю лестницу на ровную и устойчивую поверхность.
3. Перед погрузкой или выгрузкой тачки убедитесь в отсутствии людей вблизи нее и лестницы. Погрузку или выгрузку тачки следует производить медленно, соблюдая осторожность во избежание ее падения с лестницы или удара головой о потолок кузова автомобиля. Будьте предельно осторожны, двигаясь назад при погрузке или разгрузке тачки.
4. При перевозке тачки заблокируйте рычаг тормоза, выключите питание, выньте аккумуляторные и ключ блокировки и надежно зафиксируйте тачку.

Техническое обслуживание и хранение

1. Перед помещением устройства на хранение или проведением его осмотра или технического обслуживания обязательно установите его на плоской поверхности и заблокируйте рычаг тормоза, выключите питание устройства и выньте ключ блокировки и блоки аккумуляторов.
2. Не оставляйте устройство без присмотра под открытым небом в дождь.
3. Не храните устройство в помещениях с высокой влажностью или температурой, на солнце или под дождем.
4. Данная тачка оснащается гидравлическим блоком с обратной стороны от блока опрокидывания с целью его автоматического наклона. Не вносите изменений в конструкцию гидравлического блока, а также не ослабляйте болты крепления блока или регулировочные винты разгрузочного клапана. Это очень опасно, поскольку может приводить к несчастным случаям или неисправностям.

Эксплуатация и обслуживание электроинструмента, работающего на аккумуляторах

1. Заряжайте аккумулятор только зарядным устройством, указанным изготовителем. Зарядное устройство, подходящее для одного типа аккумуляторов, может привести к пожару при его использовании с другим аккумуляторным блоком.
2. Используйте электроинструмент только с указанными аккумуляторными блоками. Использование других аккумуляторных блоков может привести к травме или пожару.

3. Когда аккумуляторный блок не используется, храните его отдельно от металлических предметов, таких как скрепки, монеты, ключи, гвозди, шурупы или другие небольшие металлические предметы, которые могут привести к закорачиванию контактов аккумуляторного блока между собой. Короткое замыкание между контактами аккумуляторного блока может привести к ожогам или пожару.
4. При неправильном обращении из аккумуляторного блока может потечь жидкость. Избегайте контакта с ней. В случае контакта с кожей промойте место контакта обильным количеством воды. В случае попадания в глаза обратитесь к врачу. Жидкость из аккумулятора может вызвать раздражение или ожоги.
5. Не используйте поврежденные или модифицированные инструменты и аккумуляторные блоки. Поврежденные или модифицированные аккумуляторы могут работать некорректно, что может привести к пожару, взрыву или травмированию.
6. Не подвергайте аккумуляторный блок или инструмент воздействию огня или высокой температуры. Воздействие огня или температуры выше 130 °C может привести к взрыву.
7. Следуйте всем инструкциям по зарядке и не заряжайте аккумуляторный блок или инструмент при температурных условиях, выходящих за пределы диапазона, указанного в инструкции. Зарядка ненадлежащим образом или при температурных условиях, выходящих за пределы указанного диапазона, может привести к повреждению батареи и повысить риск пожара.

Электробезопасность

1. Не бросайте аккумуляторные блоки в огонь. Они могут взорваться. Уточните местные правила утилизации аккумуляторов.
2. Не вскрывайте и не разбивайте аккумуляторы. Содержащийся в них электролит очень едкий, вы можете повредить глаза или кожу. При проглатывании это вещество может вызвать отравление.
3. Не заряжайте аккумулятор под дождем или в местах с повышенной влажностью.
4. Не заряжайте аккумулятор на улице.
5. Не касайтесь зарядного устройства, а также штекера и контактов зарядного устройства влажными руками.
6. Запрещается заменять аккумулятор под дождем.
7. Избегайте смачивания клемм аккумулятора жидкостью, например водой, и не допускайте погружения аккумулятора в жидкость. Запрещается оставлять аккумулятор под дождем, заряжать, использовать или хранить аккумулятор в местах с повышенной влажностью. Мокрые клеммы или попадание жидкости внутрь аккумулятора могут привести к короткому замыканию аккумулятора, его перегреву, возгоранию или взрыву.

8. После извлечения аккумулятора из газонокосилки или зарядного устройства обязательно присоедините к аккумулятору крышку отсека аккумулятора и оставьте его в сухом месте.
9. Запрещается выполнять замену аккумулятора мокрыми руками.
10. Избегайте опасных сред. Не используйте машину в местах с повышенной влажностью или под дождем. Попавшая в машину вода повышает опасность поражения электрическим током.
11. В случае попадания воды на блок аккумулятора вылейте воду из блока и протрите его сухой тканью. Прежде чем использовать блок аккумулятора, дайте ему полностью высохнуть в сухом месте.

СОХРАНИТЕ ДАННЫЕ ИНСТРУКЦИИ.

⚠ОСТОРОЖНО: НЕ ДОПУСКАЙТЕ, чтобы удобство или опыт эксплуатации данного устройства (полученный от многократного использования) доминировали над строгим соблюдением правил техники безопасности при обращении с этим устройством. **НЕПРАВИЛЬНОЕ ИСПОЛЬЗОВАНИЕ** инструмента или несоблюдение правил техники безопасности, указанных в данном руководстве, может привести к тяжелой травме.

Важные правила техники безопасности для работы с аккумуляторным блоком

1. Перед использованием аккумуляторного блока прочитайте все инструкции и предупреждающие надписи на (1) зарядном устройстве, (2) аккумуляторном блоке и (3) инструменте, работающем от аккумуляторного блока.
2. Не разбирайте блок аккумулятора и не меняйте его конструкцию. Это может привести к пожару, перегреву или взрыву.
3. Если время работы аккумуляторного блока значительно сократилось, немедленно прекратите работу. В противном случае, может возникнуть перегрев блока, что приведет к ожогам и даже к взрыву.
4. В случае попадания электролита в глаза промойте их обильным количеством чистой воды и немедленно обратитесь к врачу. Это может привести к потере зрения.
5. Не замыкайте контакты аккумуляторного блока между собой:
 - (1) Не прикасайтесь к контактам какими-либо токопроводящими предметами.
 - (2) Не храните аккумуляторный блок в контейнере вместе с другими металлическими предметами, такими как гвозди, монеты и т. п.
 - (3) Не допускайте попадания на аккумуляторный блок воды или дождя.

- Замыкание контактов аккумуляторного блока между собой может привести к возникновению большого тока, перегреву, возможному ожогу и даже поломке блока.
6. Не храните и не используйте инструмент и аккумуляторный блок в местах, где температура может достигать или превышать 50 °C (122 °F).
 7. Не бросайте аккумуляторный блок в огонь, даже если он сильно поврежден или полностью вышел из строя. Аккумуляторный блок может взорваться под действием огня.
 8. Запрещено вбивать гвозди в блок аккумулятора, резать, ломать, бросать, ронять блок аккумулятора или ударять его твердым предметом. Это может привести к пожару, перегреву или взрыву.
 9. Не используйте поврежденный аккумуляторный блок.
 10. Входящие в комплект литий-ионные аккумуляторы должны эксплуатироваться в соответствии с требованиями законодательства об опасных товарах. При коммерческой транспортировке, например, третьей стороной или экспедитором, необходимо нанести на упаковку специальные предупреждения и маркировку. В процессе подготовки устройства к отправке обязательно проконсультируйтесь со специалистом по опасным материалам. Также соблюдайте местные требования и нормы. Они могут быть строже. Закройте или закрепите разомкнутые контакты и упакуйте аккумулятор так, чтобы он не перемещался по упаковке.
 11. Для утилизации блока аккумулятора извлеките его из инструмента и утилизируйте безопасным способом. Выполняйте требования местного законодательства по утилизации аккумуляторного блока.
 12. Используйте аккумуляторы только с продукцией, указанной Makita. Установка аккумуляторов на продукцию, не соответствующую требованиям, может привести к пожару, перегреву, взрыву или утечке электролита.
 13. Если инструментом не будут пользоваться в течение длительного периода времени, извлеките аккумулятор из инструмента.
 14. Во время и после использования блок аккумулятора может нагреваться, что может стать причиной ожогов или низкотемпературных ожогов. Будьте осторожны при обращении с горячим блоком аккумулятора.
 15. Не прикасайтесь к контактам инструмента сразу после использования, поскольку они могут быть достаточно горячими, чтобы вызвать ожоги.
 16. Не допускайте налипания на контакты, отверстия и пазы блока аккумулятора опилок, пыли или земли. Это может стать причиной перегрева, возгорания, взрыва или неисправности инструмента или блока аккумулятора, что может привести к ожогам или травмам.

17. Если инструмент не рассчитан на использование вблизи высоковольтных линий электропередач, не используйте блок аккумулятора вблизи высоковольтных линий электропередач. Это может привести к неисправности, поломке инструмента или блока аккумулятора.
18. Храните аккумулятор в недоступном для детей месте.

СОХРАНИТЕ ДАННЫЕ ИНСТРУКЦИИ.

ВНИМАНИЕ: Используйте только фирменные аккумуляторные батареи Makita. Использование аккумуляторных батарей, не произведенных Makita, или батарей, которые были подвергнуты модификациям, может привести к взрыву аккумулятора, пожару, травмам и повреждению имущества. Это также автоматически аннулирует гарантию Makita на инструмент и зарядное устройство Makita.

Советы по обеспечению максимального срока службы аккумулятора

1. Заряжайте блок аккумуляторов перед его полной разрядкой. Обязательно прекратите работу с инструментом и зарядите блок аккумуляторов, если вы заметили снижение мощности инструмента.
2. Никогда не подзаряжайте полностью заряженный блок аккумуляторов. Перезарядка сокращает срок службы аккумулятора.
3. Заряжайте блок аккумуляторов при комнатной температуре в 10 - 40 °C (50 - 104 °F). Перед зарядкой горячего блока аккумуляторов дайте ему остыть.
4. Если блок аккумулятора не используется, извлеките его из инструмента или зарядного устройства.
5. Зарядите ионно-литиевый аккумуляторный блок, если вы не будете пользоваться инструментом длительное время (более шести месяцев).

ОПИСАНИЕ ДЕТАЛЕЙ

Если установлен кузов

► Рис.1

1	Переключатель наклона	2	Панель управления	3	Кнопка подачи звукового сигнала	4	Триггерный переключатель
5	Задний фонарь	6	Рукоятка	7	Аккумуляторный отсек	8	Рычаг тормоза
9	Заднее колесо	10	Фиксатор заднего колеса	11	Рычаг блокировки	12	Блок опрокидывания
13	Переднее колесо	14	Передняя лампа	15	Кузов	-	-

Если установлена грузовая тележка

► Рис.2

1	Переключатель наклона	2	Панель управления	3	Кнопка подачи звукового сигнала	4	Триггерный переключатель
5	Задний фонарь	6	Рукоятка	7	Аккумуляторный отсек	8	Рычаг тормоза
9	Заднее колесо	10	Фиксатор заднего колеса	11	Рычаг блокировки	12	Переднее колесо
13	Передняя лампа	14	Грузовая тележка	-	-	-	-

СБОРКА

ВНИМАНИЕ: Перед выполнением каких-либо работ с данным устройством отключите его питание и извлеките блоки аккумуляторов.

Перед установкой или снятием грузовой тележки или кузова обязательно блокируйте рычаг тормоза. Для блокировки рычага тормоза потяните и удерживайте его, а затем потяните рычаг блокировки и отпустите рычаг тормоза при оттянутом рычаге блокировки.

► Рис.3: 1. Рычаг тормоза 2. Рычаг блокировки

Установка или снятие кузова

Установка кузова

1. Выньте кузов, опоры и переднюю трубку из коробки.

► **Рис.4:** 1. Кузов 2. Опора 3. Передняя трубка

2. Вставьте переднюю трубку между верхней и нижней рамами блока опрокидывания.

► **Рис.5:** 1. Передняя трубка

3. Установите опору на блок опрокидывания, а затем временно стяните болты с передней трубки. Установите вторую опору на блок опрокидывания аналогичным образом.

► **Рис.6:** 1. Опора 2. Болт

4. Поместите кузов на переднюю трубку, а также левую и правую опоры.

Положите резиновую шайбу поверх отверстия кузова и вставьте болт сверху. Наденьте на болт сначала плоскую шайбу, а затем пружинную шайбу, после чего затяните гайку снизу. Затяните остальные болты и гайки аналогичным образом.

► **Рис.7:** 1. Болт 2. Резиновая шайба 3. Плоская шайба 4. Пружинная шайба 5. Гайка

5. Плотно затяните 4 болта, временно затянутые на шаге 3.

Снятие кузова

Для снятия кузова выполните процедуру его установки в обратном порядке.

Установка или снятие грузовой тележки

Дополнительные принадлежности

Установка грузовой тележки

1. Выньте грузовую тележку из коробки и прикрепите боковые и передний поручни к несущей раме.

► **Рис.8**

2. Стяните 6 накатных гаек с пружинами и шайбами для фиксации поручней.

► **Рис.9:** 1. Накатная гайка 2. Пружина 3. Шайба

3. Поместите грузовую тележку на блок опрокидывания.

Вставьте болт сверху. Наденьте на болт сначала плоскую шайбу, а затем пружинную шайбу, после чего затяните гайку снизу. Затяните остальные болты и гайки аналогичным образом.

► **Рис.10:** 1. Болт 2. Плоская шайба 3. Пружинная шайба 4. Гайка

Снятие грузовой тележки

Для снятия грузовой тележки выполните процедуру ее установки в обратном порядке.

ОПИСАНИЕ РАБОТЫ

⚠ВНИМАНИЕ: Перед регулировкой или проверкой функций машины отключите ее и снимите блок аккумулятора.

Установка или снятие блока аккумуляторов

⚠ВНИМАНИЕ: Перед установкой и извлечением блока аккумулятора выключайте устройство и блокируйте рычаг тормоза.

⚠ВНИМАНИЕ: Обязательно устанавливайте блок аккумулятора до конца, чтобы красный индикатор не был виден. В противном случае блок может выпасть из тачки и нанести травму вам или другим людям.

⚠ВНИМАНИЕ: Не прилагайте чрезмерных усилий при установке блока аккумулятора. Если блок не двигается свободно, значит он вставлен неправильно.

⚠ВНИМАНИЕ: Не используйте высокотемпературный блок аккумулятора. При использовании высокотемпературного блока аккумулятора тачка автоматически останавливается перед тем, как прозвучит короткий звуковой сигнал, что может привести к травме.

⚠ВНИМАНИЕ: Соблюдайте осторожность, чтобы не прищемить пальцы при открытии и закрытии крышки аккумуляторного отсека.

ПРИМЕЧАНИЕ: Перед использованием убедитесь, что заперли крышку блока аккумулятора. В противном случае грязь, мусор или вода могут повредить изделие или блок аккумулятора.

Установка блока аккумулятора

1. Потяните рычаг блокировки вверх и откройте крышку аккумуляторного отсека.

► **Рис.11:** 1. Крышка 2. Стопорный рычаг

2. Выровняйте язычок на блоке аккумулятора с канавкой на аккумуляторном отсеке, а затем вставьте блок до щелчка.

► **Рис.12:** 1. Блок аккумулятора

3. Вставьте ключ блокировки до упора в точку, показанной на рисунке, и поверните его по часовой стрелке.

► **Рис.13:** 1. Ключ блокировки

ПРИМЕЧАНИЕ: Для поворота ключа блокировки вставьте его до упора.

4. Закройте крышку аккумуляторного отсека.

► **Рис.14:** 1. Крышка

Извлечение блока аккумулятора

1. Потяните рычаг блокировки вверх и откройте крышку аккумуляторного отсека.
2. Потяните блок аккумулятора, удерживая нажатой кнопку на лицевой стороне, и извлеките блок из отсека.

► **Рис.15:** 1. Кнопка

3. Поверните ключ блокировки против часовой стрелки и выньте его наружу.
4. Закройте крышку аккумуляторного отсека.

Система защиты тачки/аккумулятора

Устройство оснащается системой защиты устройства/аккумулятора. Эта система автоматически отключает питание двигателя для продления срока службы устройства и аккумулятора. Тачка автоматически остановится во время работы при возникновении указанных ниже ситуаций, относящихся к тачке или блоку аккумулятора.

Перед автоматической остановкой тачки прозвучит короткий или длинный звуковой сигнал. Индикаторы аккумулятора и лампы на панели управления будут мигать во время звукового сигнала.

ПРИМЕЧАНИЕ: Для отключения звукового сигнала отпустите триггерный переключатель и потяните рычаг тормоза.

Защита от перегрузки

Если из-за способа эксплуатации устройство/аккумулятор потребляет аномально высокий ток, то устройство автоматически выключится, а основной индикатор питания начнет мигать зеленым. В этом случае отключите устройство и прекратите операцию, из-за которой произошла перегрузка (например, сократите число загруженных предметов). Затем включите устройство для перезапуска.

Защита от перегрева

В случае перегрева устройство останавливается автоматически, а основной индикатор питания загорается красным. В этом случае дайте устройству и аккумулятору остыть перед повторным включением.

Защита от переразрядки

При недостаточной емкости аккумулятора основной индикатор питания и соответствующий индикатор аккумулятора мигают красным. В этом случае поменяйте местами блоки аккумуляторов или замените их на полностью заряженные либо выньте блоки аккумуляторов из устройства и зарядите их.

ПРИМЕЧАНИЕ: В случае перегрева аккумулятора основной индикатор питания мигает красным.

Защита от других неполадок

ПРИМЕЧАНИЕ: При нарушении нормальной работы устройства основной индикатор питания попеременно мигает зеленым и красным. В этом случае см. раздел об устранении неполадок.

Система защиты рассчитана также и на другие неполадки, способные повредить машину, и обеспечивает возможность ее автоматической остановки. В случае временной остановки или прекращения работы машины выполнить все перечисленные ниже действия для устранения причины остановки.

1. Выключите машину и снова включите ее для перезапуска.
2. Зарядите аккумулятор(-ы) или замените его/их на заряженный(-е).
3. Дайте машине и аккумулятору(-ам) возможность остыть.

ПРИМЕЧАНИЕ: Если ситуация исправить не удается или устройство останавливается по причине, не описанной выше, см. раздел об устранении неполадок.

Индикация оставшегося заряда аккумулятора

ВНИМАНИЕ: Перед проверкой остаточной емкости аккумулятора или переключением на другие блоки аккумуляторов обязательно остановите тачку.

ВНИМАНИЕ: Когда уровень заряда аккумулятора становится низким, раздается короткий звуковой сигнал. В этом случае заблокируйте рычаг тормоза, а затем замените блоки аккумуляторов на заряженные или зарядите их. В случае продолжения работы устройства при низком заряде аккумуляторов и истощении остаточного заряда раздается длинный звуковой сигнал, а устройство автоматически останавливается, что может стать причиной несчастного случая или травмы.

ВНИМАНИЕ: Если звуковой сигнал раздается при работе на уклонах, переместите тачку в безопасное место, заблокируйте рычаг тормоза, а затем замените блоки аккумуляторов на заряженные или зарядите их.

ВНИМАНИЕ: Если звуковой сигнал раздается при работе на уклонах и большой нагрузке, заблокируйте рычаг тормоза и, соблюдая меры предосторожности, замените блоки аккумуляторов на заряженные. Переместите тачку в безопасное место и заблокируйте рычаг тормоза. Перед возобновлением работы уменьшите нагрузку. Подробнее см. в разделе о поиске и устранении неисправностей.

Проверка уровня заряда аккумуляторов на аккумуляторном отсеке

► **Рис.16:** 1. Индикатор аккумулятора 2. Кнопка проверки

Нажмите кнопку проверки для проверки заряда аккумулятора. Индикаторы соответствуют каждому аккумулятору.

Состояние индикатора аккумуляторной батареи			Уровень емкости аккумулятора
 Вкл.	 Мигает	 Выкл.	
			50 - 100 %
			20 - 50%
			0 - 20%
			Полностью разряжен
			Аккумулятор не установлен

ПРИМЕЧАНИЕ: Если вы продолжите оттягивать триггерный переключатель, даже услышав короткий звуковой сигнал, тачка остановится автоматически. После автоматической остановки тачки продолжает раздаваться звуковой сигнал, а также включается вспомогательный тормоз. Для отключения звукового сигнала и отпускания вспомогательного тормоза отпустите триггерный переключатель и оттяните рычаг тормоза. Не толкайте тачку силой, не отключив вспомогательный тормоз.

ПРИМЕЧАНИЕ: Вы можете увидеть оставшуюся емкость аккумулятора, даже если ключ блокировки не вставлен.















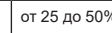

ПРИМЕЧАНИЕ: Показания индикаторов аккумулятора по уровню его заряда могут использоваться только в качестве ориентировочных. Фактическая емкость аккумулятора может варьироваться в зависимости от условий использования.

Проверка уровня заряда аккумуляторов на аккумуляторном блоке

Только для блоков аккумулятора с индикатором

Нажмите кнопку проверки на аккумуляторном блоке для проверки заряда. Индикаторы загорятся на несколько секунд.

► **Рис.17:** 1. Индикаторы 2. Кнопка проверки

Индикаторы			Уровень заряда
 Горит	 Выкл.	 Мигает	
			от 75 до 100%
			от 50 до 75%
			от 25 до 50%
			от 0 до 25%
			Зарядите аккумуляторную батарею.
			Возможно, аккумуляторная батарея неисправна.
			

ПРИМЕЧАНИЕ: В зависимости от условий эксплуатации и температуры окружающего воздуха индикация может незначительно отличаться от фактического значения.

ПРИМЕЧАНИЕ: Первая (дальняя левая) индикаторная лампа будет мигать во время работы защитной системы аккумулятора.

Переключение блока аккумулятора

► **Рис.18:** 1. Переключатель аккумуляторов

Для работы устройства используются 2 блока аккумуляторов. В устройство может устанавливаться до 4 блоков аккумуляторов. Перед началом работы выберите блок аккумулятора, повернув переключатель аккумуляторов.

ПРИМЕЧАНИЕ: Если блок аккумуляторов находится в следующем состоянии, то устройство не работает даже при переключении аккумулятора с использованием переключателя аккумуляторов.

- Как минимум один из аккумуляторных блоков полностью разряжен.
- Как минимум один из аккумуляторных блоков перегрет.

В этом случае выньте полностью разряженный или перегретый блок аккумулятора или замените его на заряженный.

ПРИМЕЧАНИЕ: Если в устройстве установлены только два блока аккумуляторов, то обязательно выберите установленные блоки аккумуляторов с помощью переключателя аккумуляторов.

Панель управления

⚠ ВНИМАНИЕ: Если устройство не используется, обязательно заблокируйте рычаг тормоза и выключите устройство.

Кнопка питания

- **Рис.19:** 1. Основной индикатор питания
2. Кнопка питания

Для включения устройства заблокируйте рычаг тормоза, а затем нажмите кнопку питания, не нажимая на триггерный переключатель. Основной индикатор питания загорится зеленым цветом. Для выключения устройства отпустите триггерный переключатель и заблокируйте рычаг тормоза, а затем нажмите кнопку питания.

ПРИМЕЧАНИЕ: При первом запуске устройства после его включения производится диагностика электрооборудования. В случае обнаружения какой-либо проблемы основной индикатор питания попеременно мигает красным и зеленым цветом. В этом случае см. раздел об устранении неполадок.

ПРИМЕЧАНИЕ: Если основной индикатор питания загорится красным или начнет мигать красным или зеленым, см. инструкции по системе защиты устройства/аккумулятора или раздел об устранении неполадок.

ПРИМЕЧАНИЕ: Данное устройство оснащено функцией автоматического отключения. Для предотвращения случайного запуска устройство автоматически отключается в случае его остановки или неиспользования в течение определенного периода времени после включения устройства.

ПРИМЕЧАНИЕ: В случае нажатия кнопки питания при оттянутом триггерном переключателе устройство не включается. Отпустите триггерный переключатель, а затем нажмите кнопку питания.

Кнопка переднего/заднего хода и кнопка выбора скорости

- **Рис.20:** 1. Кнопка переднего/заднего хода 2. Индикатор скорости 3. Кнопка выбора скорости

Для переключения между режимами переднего и заднего хода нажмите кнопку переднего/заднего хода. Нажмите кнопку скорости для переключения между низкой, средней и высокой скоростью. При включении питания устанавливаются режимы переднего хода и низкой скорости.

ПРИМЕЧАНИЕ: Во время нажатия на триггерный переключатель кнопка переднего/заднего хода будет недоступна.

ПРИМЕЧАНИЕ: Во время движения тачки задним ходом издается короткий звуковой сигнал.

ПРИМЕЧАНИЕ: Во время движения тачки задним ходом кнопка выбора скорости будет недоступна.

ПРИМЕЧАНИЕ: Если устройство обнаруживает какую-либо проблему, индикаторы скорости начинают поочередно мигать. В этом случае см. раздел о поиске и устранении неисправностей.

Кнопка подачи звукового сигнала

При нажатии кнопки подачи звукового сигнала раздается звуковой сигнал.

- **Рис.21:** 1. Кнопка подачи звукового сигнала

ПРИМЕЧАНИЕ: Кнопка подачи звукового сигнала работает при включенном устройстве.

ПРИМЕЧАНИЕ: Кнопка подачи звукового сигнала работает даже без ключа блокировки, вставленного в аккумуляторный отсек.

Включение осветительных приборов

Для включения передних ламп и заднего фонаря нажмите кнопку подсветки, расположенную на аккумуляторном отсеке. Для выключения осветительных приборов нажмите на кнопку подсветки повторно.

- **Рис.22:** 1. Кнопка подсветки 2. Передняя лампа

- **Рис.23:** 1. Задний фонарь

ПРИМЕЧАНИЕ: В случае неиспользования устройства в течение определенного периода времени осветительные лампы гаснут.

ПРИМЕЧАНИЕ: Лампы также гаснут при отключении питания.

ПРИМЕЧАНИЕ: Вы можете включить лампы, даже если ключ блокировки не вставлен.

Триггерный переключатель и рычаг тормоза

⚠ ВНИМАНИЕ: Перед установкой блока аккумулятора в тачку обязательно убедитесь, что триггерный переключатель работает должным образом и возвращается в положение "OFF" (ВЫКЛ.) при отпускании.

Для запуска устройства оттяните триггерный переключатель. С помощью триггерного переключателя можно регулировать скорость в установленном диапазоне скоростей. Чтобы остановить тачку, отпустите триггерный переключатель и потяните рычаг тормоза.

Для блокировки рычага тормоза потяните и удерживайте его, а затем потяните рычаг блокировки и отпустите рычаг тормоза при оттянутом рычаге блокировки. Для снятия блокировки оттяните рычаг тормоза.

- **Рис.24:** 1. Триггерный переключатель

- **Рис.25:** 1. Рычаг тормоза 2. Рычаг блокировки

Переключатель наклона

▲ВНИМАНИЕ: При действии переключателя наклона обязательно удерживайте рычаг тормоза.

▲ВНИМАНИЕ: Перед использованием переключателя наклона убедитесь в том, что уровень заряда аккумулятора не является низким. При низком уровне заряда аккумулятора заблокируйте рычаг тормоза, а затем зарядите блоки аккумуляторов или замените их на заряженные.

► Рис.26: 1. Переключатель наклона

Для наклона кузова или грузовой тележки может использоваться переключатель наклона. Чтобы наклонить кузов или грузовую тележку вперед, нажмите на переключатель наклона с верхней стороны, удерживая при этом рычаг тормоза. Для возврата кузова или грузовой тележки в исходное положение нажмите на переключатель наклона с нижней стороны, удерживая при этом рычаг тормоза.

ПРИМЕЧАНИЕ: Во время движения кузова или грузовой тележки раздается звуковой сигнал.

Регулировка ширины тележки

ПРИМЕЧАНИЕ: После затягивания накатных гаек убедитесь в том, что боковые и передний поручни надежно закреплены.

Ослабьте 6 накатных гаек, а затем сдвиньте боковые и передний поручни. Затяните накатные гайки, чтобы зафиксировать боковые и передний поручни.

► Рис.27: 1. Накатная гайка 2. Поручень

▲ВНИМАНИЕ: Не сдвигайте поручни дальше ограничительной отметки.

► Рис.28

Регулировка высоты рукоятки

ПРИМЕЧАНИЕ: Зафиксируйте левую и правую рукоятки на одинаковой высоте.

Рукоятка имеет 7-ступенчатую регулировку высоты. Для регулировки высоты рукоятки ослабьте 2 поворотные ручки, а затем отрегулируйте высоту, совмещая отверстие в рукоятке с выступом на задней раме, после чего плотно затяните 2 поворотные ручки. Отрегулируйте высоту другой рукоятки аналогичным образом.

► Рис.29: 1. Поворотная ручка

Фиксатор заднего колеса

Направление задних колес может быть зафиксировано с использованием фиксатора заднего колеса.

1. Слегка подайте тачку вперед таким образом, чтобы направление задних колес совпало с показанным на рисунке.

► Рис.30: 1. Заднее колесо

2. Поверните фиксатор заднего колеса по направлению назад.

► Рис.31: 1. Фиксатор заднего колеса

3. Зафиксируйте другое заднее колесо аналогичным образом.

4. Слегка подвигайте заднее колесо взад-вперед или влево-вправо, чтобы убедиться в его фиксации.

Для разблокирования заднего колеса поверните его фиксатор на 90°, как показано на рисунке.

► Рис.32: 1. Фиксатор заднего колеса

ПРИМЕЧАНИЕ: Задние колеса могут фиксироваться в 4 различных направлениях, как показано на рисунке.

► Рис.33

Использование уровня

С помощью уровня можно проверить, является ли ровной поверхность, на которой размещена тачка.

► Рис.34: 1. Уровень

ЭКСПЛУАТАЦИЯ

▲ВНИМАНИЕ: Перед погрузкой или разгрузкой предметов обязательно блокируйте рычаг тормоза.

Эксплуатация тачки

ПРИМЕЧАНИЕ: Перед началом работы обязательно вставьте ключ блокировки. В случае отсутствия ключа блокировки при нажатии на триггерный переключатель раздается звуковой сигнал. Для отключения звукового сигнала следует отпустить триггерный переключатель и оттянуть рычаг тормоза.

ПРИМЕЧАНИЕ: Перед началом работы с устройством выполните проверку согласно разделу о техническом обслуживании.

1. Убедитесь в том, что рычаг тормоза заблокирован. Установите блоки аккумуляторов, вставьте ключ блокировки и поверните его по часовой стрелке.

2. Выберите блоки аккумуляторов с помощью переключателя аккумуляторов.

3. Для включения питания нажмите кнопку питания на приборной панели.

► Рис.35: 1. Кнопка питания

4. Потяните рычаг тормоза, чтобы отключить блокировку рычага тормоза.

► Рис.36: 1. Рычаг тормоза

5. Крепко держите рукоятки обеими руками.

► Рис.37

6. Оттяните триггерный переключатель.

► Рис.38: 1. Триггерный переключатель

Загрузка материала

ВНИМАНИЕ: Перед загрузкой тачки убедитесь в том, что устройство выключено и рычаг тормоза заблокирован.

ВНИМАНИЕ: Перед загрузкой тачки убедитесь в том, что блок опрокидывания зафиксирован.

ВНИМАНИЕ: Загруженные предметы не должны выступать за пределы грузовой тележки или кузова. Если загруженные предметы выступают за пределы грузовой тележки или кузова, они могут упасть или опрокинуться в случае соприкосновения с какими-либо препятствиями.

► Рис.39

ВНИМАНИЕ: Убедитесь, что загруженные материалы/предметы находятся ниже уровня глаз. Слишком высокое расположение груза на тачке представляет опасность, т. к. перекрывает оператору обзор. Кроме того, существует риск опрокидывания и травмы, поскольку груз с большей вероятностью будет неустойчивым.

► Рис.40

ВНИМАНИЕ: Не загружайте предметы поверх высоты кузова. Загрузка предметов поверх высоты кузова может привести к падению или опрокидыванию груза.

При загрузке предметов на тележку закрепите их тросами и привяжите их к фиксаторам тросов на тележке.

► Рис.41: 1. Фиксатор троса

Разгрузка

ВНИМАНИЕ: При поднятии грузовой тележки или кузова либо их возвращении в исходное положение ни в коем случае не вставляйте и не располагайте какие-либо части тела между блоком опрокидывания и грузовой тележкой или кузовом, а также под блоком опрокидывания. Это может привести к получению травмы или ожогов.

ВНИМАНИЕ: После разгрузки путем опрокидывания обязательно зафиксируйте блок опрокидывания, возвратив его в исходное положение.

ВНИМАНИЕ: Перед поднятием грузовой тележки или кузова вручную обязательно блокируйте рычаг тормоза.

ВНИМАНИЕ: Поднимайте тележку или кузов, когда тачка находится на ровной и твердой поверхности. Разгрузка на нетвердой поверхности может привести к несчастному случаю или травме.

ВНИМАНИЕ: Сведите нагрузку к минимуму. При большой нагрузке не пытайтесь поднять грузovou тележку. Перед поднятием грузовой тележки или кузова следует уменьшить нагрузку.

ВНИМАНИЕ: Если груз закреплен тросами или другими средствами, то его следует отвязать перед поднятием блока опрокидывания.

ВНИМАНИЕ: Перед поднятием грузовой тележки или кузова убедитесь в отсутствии людей или препятствий вокруг тачки.

Вы можете выгрузить объекты/материалы, подняв и наклонив тележку или кузов.

1. Остановите тачку.
2. Наклоните кузов или грузovou тележку вперед, нажав на переключатель наклона с верхней стороны, удерживая при этом рычаг тормоза.

► Рис.42: 1. Переключатель наклона

3. Для выгрузки оставленных в кузове или грузовой тележке предметов вручную выполните следующие действия.

- Заблокируйте рычаг тормоза, а затем встаньте сбоку от тачки.

- Поверните рычаг блокировки блока опрокидывания к лицевой стороне тачки, чтобы разблокировать блок опрокидывания.

- Возьмитесь за рукоятку блока опрокидывания, а затем наклоните кузов или грузovou тележку вперед для выгрузки находящихся в них предметов.

- Верните кузов или грузovou тележку обратно к блоку опрокидывания.

► Рис.43: 1. Рычаг блокировки 2. Блок опрокидывания

ВНИМАНИЕ: Крепко удерживайте рукоятку блока опрокидывания и работайте в устойчивом положении.

ПРИМЕЧАНИЕ: Для придания тачке большей устойчивости рекомендуется установить упоры под передние колеса.

4. Для возврата кузова или грузовой тележки в исходное положение нажмите на переключатель наклона с нижней стороны, удерживая при этом рычаг тормоза.

ПРИМЕЧАНИЕ: После выгрузки предметов обязательно возвращайте кузов или грузovou тележку в исходное положение. Если кузов или груззовая тележка не возвращается до упора и не блокируется, то скорость передвижения тачки ограничивается до 0,8 км/ч.

ОБСЛУЖИВАНИЕ

ВНИМАНИЕ: Перед помещением на хранение или выполнением осмотра/технического обслуживания обязательно остановите тачку на ровной поверхности и заблокируйте рычаг тормоза.

ВНИМАНИЕ: Перед помещением тачки на хранение или выполнением осмотра/технического обслуживания обязательно извлеките ключ блокировки и блок аккумулятора.

ВНИМАНИЕ: Если тачка не используется, обязательно извлеките ключ блокировки. Храните ключ блокировки в безопасном месте, недоступном для детей.

Для обеспечения БЕЗОПАСНОСТИ и НАДЕЖНОСТИ оборудования ремонт, любое другое техобслуживание или регулировку необходимо производить в уполномоченных сервис-центрах Makita или сервис-центрах предприятия с использованием только сменных частей производства Makita.

Проверка перед началом работы

Перед началом работы с тачкой выполните следующие проверки.

- Проверьте надежность затяжки болтов, гаек и поворотных ручек.

► Рис.44

- Проверьте, работает ли тормоз должным образом. Если, по вашему ощущению, тормоз работает недостаточно эффективно, выполните очистку тормоза. Если его работа не улучшится, обратитесь в авторизованный сервисный центр Makita для выполнения ремонта.
- Проверьте, зафиксирован ли блок опрокидывания при опущенной до упора вниз рукоятке блока.

► Рис.45: 1. Рукоятка

- Проверьте, не повреждены ли шины передних и задних колес и достаточно ли в них воздуха.
- Проверьте чистоту передних фар и заднего фонаря. Очистите их при необходимости.
- Проверьте, чтобы все скребки находились в правильном положении. Если скребок расположен лицевой стороной вверх, скорректируйте его ориентацию, ослабив болты. При затяжке болтов не толкайте скребок к лицевой стороне тачки.

► Рис.46: 1. Скребок

Очистка тачки

ПРИМЕЧАНИЕ: Запрещается использовать бензин, растворители, спирт и другие подобные жидкости. Это может привести к обесцвечиванию, деформации и трещинам.

ПРИМЕЧАНИЕ: Не используйте для очистки водоструйный аппарат высокого давления.

ПРИМЕЧАНИЕ: При очистке тачки обязательно закройте крышку аккумуляторного отсека. В противном случае возможно попадание воды в аккумуляторный отсек, что может привести к выходу тачки из строя.

Удалите грязь, грунт и прочие загрязнения с тачки. Очистите тачку проточной водой. После очистки протрите тачку сухой тканью.

Хранение

Заблокируйте рычаг тормоза и выньте блоки аккумуляторов и ключ блокировки. Храните тачку в безопасном месте, недоступном для детей.

Подкачка шины

Проверьте наличие воздуха в шинах передних и задних колес. Если шина недостаточно накачана, подкачайте ее насосом для шин. Давление воздуха:

- Шина переднего колеса: 280 кПа (40 фунтов/кв. дюйм)
- Шина заднего колеса: 525 кПа (75 фунтов/кв. дюйм)

Переднее колесо

► Рис.47

Заднее колесо

► Рис.48

Замена шины

▲ВНИМАНИЕ: Перед заменой шин обязательно выгрузите из тачки все предметы.

▲ВНИМАНИЕ: При замене шин пользуйтесь перчатками.

Замены шины переднего колеса

ПРИМЕЧАНИЕ: Серую шину следует устанавливать таким образом, чтобы вентиль был направлен наружу.

► Рис.49

Замены шины заднего колеса

► Рис.50

► Рис.51

ПОИСК И УСТРАНЕНИЕ НЕИСПРАВНОСТЕЙ

Прежде чем обращаться за ремонтом, проведите осмотр самостоятельно. В случае обнаружения какой-либо проблемы, не описанной в руководстве, не разбирайте устройство. Обратитесь в один из авторизованных сервисных центров Makita, использующих для ремонта только оригинальные детали Makita.

Ненормальное состояние	Основной индикатор питания	Причина	Способ устранения
Устройство не включается.	Не горит.	Не установлены два блока аккумулятора.	Установите два заряженных блока аккумулятора.
		Неисправен аккумулятор (пониженное напряжение)	Зарядите блок аккумулятора. Если перезарядка не помогает, замените блок аккумулятора.
		Переключатель аккумулятора находится в неправильном положении.	Выберите нужный аккумулятор с помощью переключателя аккумуляторов.
Устройство не запускается.	Лампа мигает красным цветом.	Низкий уровень заряда аккумулятора.	Зарядите блок аккумулятора. Если перезарядка не помогает, замените блок аккумулятора.
		Как минимум один из аккумуляторов полностью разряжен.	Выньте разряженный аккумулятор или замените его на заряженный. В этом случае мигает дальняя левая лампа индикатора соответствующего аккумулятора.
	Лампа мигает зеленым.	Ключ блокировки не вставлен.	Вставьте ключ блокировки и поверните его по часовой стрелке.
		Устройство прекратило работу из-за перегрузки.	Выньте часть груза.
		Передние или задние колеса заклинены или заблокированы.	Устраните причину заклинивания или блокировки колес.
	Лампа загорается красным цветом.	Устройство прекратило работу из-за перегрева.	Дайте устройству и аккумулятору возможность остыть.
	Лампа попеременно мигает красным и зеленым.	Ключ блокировки не вставлен.	Вставьте ключ блокировки и поверните его по часовой стрелке.
		Устройством обнаружена неисправность.	Выключите, а затем снова включите устройство. Устройство неисправно. Обратитесь в авторизованный сервисный центр Makita для выполнения ремонта.
Индикатор загорается зеленым цветом.	Рычаг переключения на нейтраль находится не в исходном положении.	Заблокируйте рычаг тормоза, а затем верните рычаг переключения на нейтраль в его исходное положение.	
Устройство прекращает работу после непродолжительного использования.	Лампа мигает красным цветом.	Низкий уровень заряда аккумулятора.	Зарядите блок аккумулятора. Если перезарядка не помогает, замените блок аккумулятора.
Скорость передвижения тачки не увеличивается.	Индикатор загорается зеленым цветом.	Блок опрокидывания не возвращен в исходное положение до упора или не заблокирован.	Возвратите блок опрокидывания в исходное положение до упора и убедитесь в том, что он заблокирован.

Поиск и устранение неисправностей при остановке тачки

⚠ ОСТОРОЖНО: Ни в коем случае не отключайте вспомогательный тормоз тачки рычагом переключения на нейтраль без крайней необходимости. При отключенном вспомогательном тормозе тачка она может начать произвольное движение, способное привести к несчастному случаю или травме.

⚠ ОСТОРОЖНО: После выдергивания рычага переключения на нейтраль наружу обязательно возвращайте его в исходное положение.

Если тачка не может перемещаться при израсходовании заряда аккумулятора или возникновении какой-либо неисправности тачки, то ее можно переместить вручную, повернув рычаг переключения на нейтраль наружу для отключения вспомогательного тормоза.

1. Заблокируйте рычаг тормоза.
2. Выгрузите из тачки все находящиеся в ней предметы.

⚠ ВНИМАНИЕ: Обязательно выгрузите из тачки все находящиеся в ней предметы. Если какие-либо предметы останутся в тачке, то она может произвольно переместиться.

3. Если тачка находится на уклоне, разблокируйте рычаг тормоза и расположите тачку таким образом, чтобы рычаг тормоза находился с верхней стороны уклона, а тачка — параллельно уклону. Заблокируйте рычаг тормоза.

► **Рис.52**

4. Убедитесь в том, что тачка неподвижна, и выдерните наружу рычаг переключения на нейтраль.

► **Рис.53:** 1. Рычаг переключения на нейтраль

5. Разблокируйте рычаг тормоза и переместите тачку вручную в безопасное место. Поскольку вспомогательный тормоз отключен, осторожно переместите тачку, установив рычаг тормоза таким образом, чтобы она не ускорялась.

6. После перемещения тачки в безопасное место заблокируйте рычаг тормоза.

7. Верните рычаг переключения на нейтраль в его исходное положение. Убедитесь в том, что рычаг переключения на нейтраль полностью возвращен в исходное положение, как показано на рисунке.

► **Рис.54:** 1. Рычаг переключения на нейтраль

ДОПОЛНИТЕЛЬНЫЕ ПРИНАДЛЕЖНОСТИ

⚠ ВНИМАНИЕ: Эти принадлежности или насадки рекомендованы для использования с машиной Makita, указанной в этом руководстве. Использование других принадлежностей или насадок может привести к травме. Используйте принадлежность или насадку только по назначению.

⚠ ВНИМАНИЕ: Используйте только принадлежности и насадки Makita, предназначенные для данного изделия. Использование любых других принадлежностей или насадок может привести к тяжелым травмам.

Если вам необходимо содействие в получении дополнительной информации по этим принадлежностям, свяжитесь с вашим сервис-центром Makita.

- Грузовая тележка
- Кузов
- Передняя шина (черная)
- Передняя шина (серая)
- Задняя шина (серая)
- Оригинальный аккумулятор и зарядное устройство Makita

ПРИМЕЧАНИЕ: Некоторые элементы списка могут входить в комплект инструмента в качестве стандартных приспособлений. Они могут отличаться в зависимости от страны.

The logo features a stylized circular icon on the left, composed of three concentric circles, followed by the word "KOMFORT" in a bold, uppercase, sans-serif font.

Makita Europe N.V.

Jan-Baptist Vinkstraat 2, 3070 Kortenberg, Belgium

Makita Corporation

3-11-8, Sumiyoshi-cho, Anjo, Aichi 446-8502 Japan

www.makita.com



885953-987
EN, SV, NO, FI, DA,
LV, LT, ET, RU
20230731