

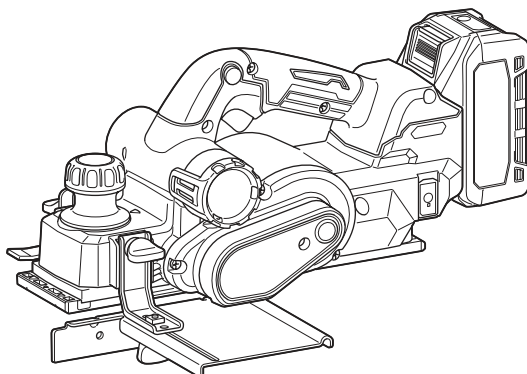

EN	Cordless Planer	INSTRUCTION MANUAL	11
RU	Аккумуляторный рубанок	РУКОВОДСТВО ПО ЭКСПЛУАТАЦИИ	26
KK	Аккумуляторлы жонгы	ПАЙДАЛАНУ ЖӨНІНДЕГІ НҰСҚАУЛЫҚ	44

© KOMFORT

KP001G



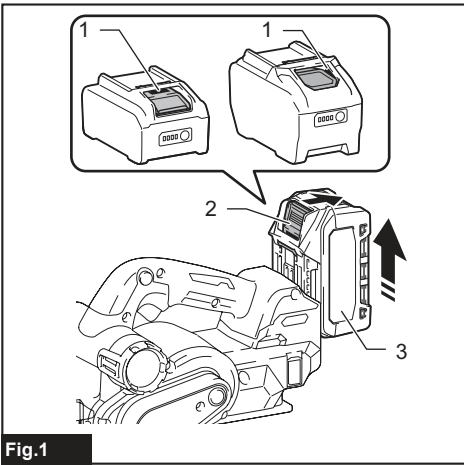

Fig.1

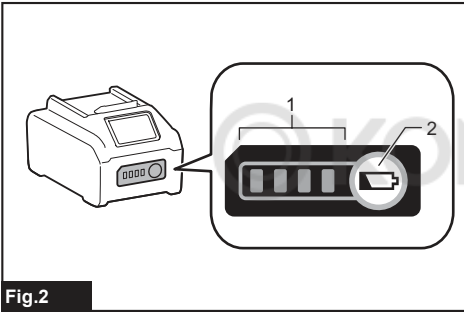

Fig.2

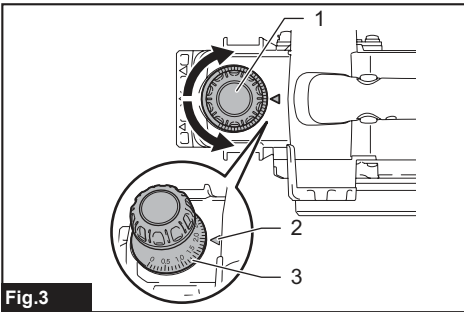

Fig.3

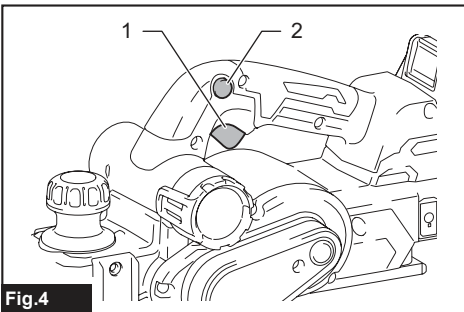

Fig.4

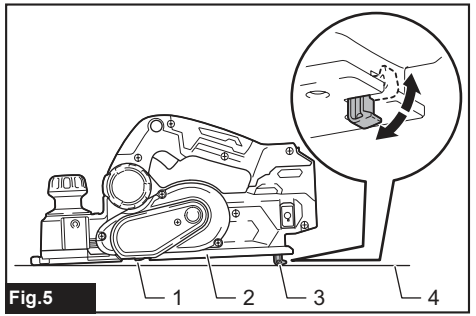

Fig.5

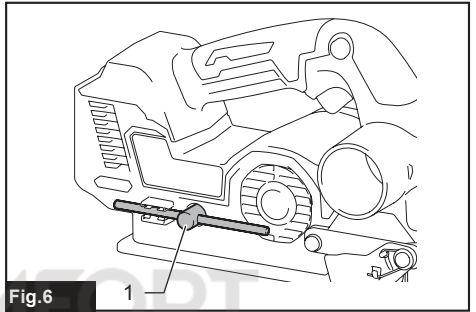

Fig.6

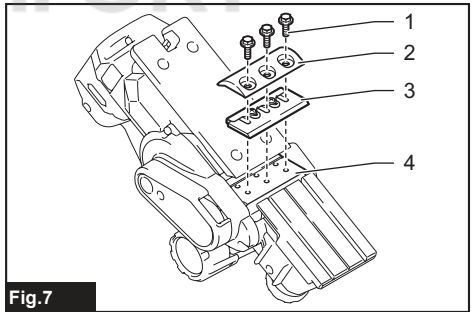

Fig.7

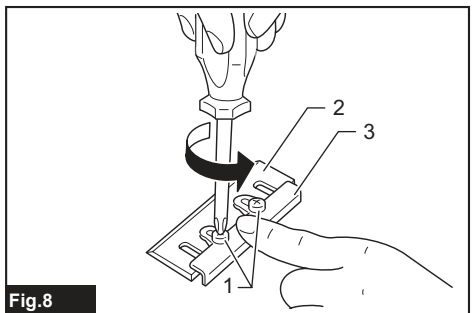

Fig.8

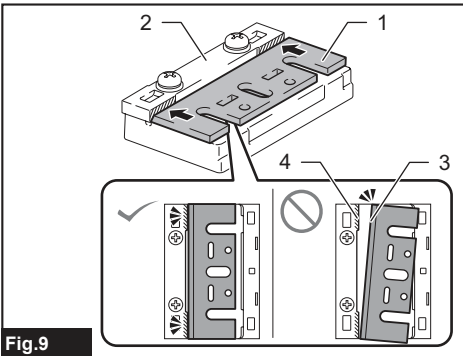

Fig.9

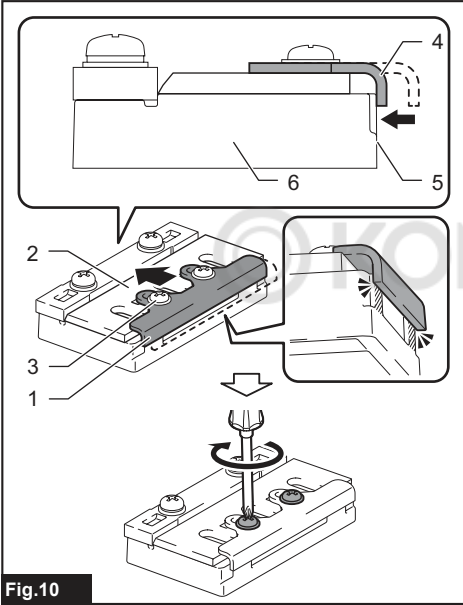

Fig.10

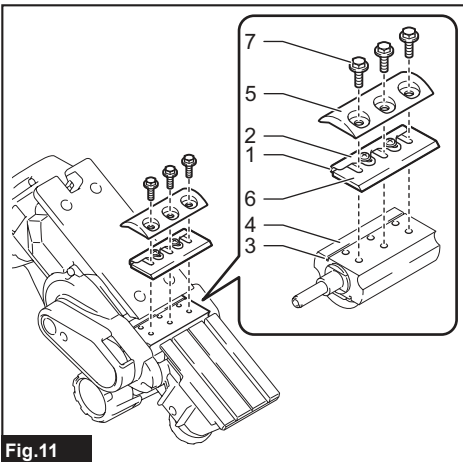

Fig.11

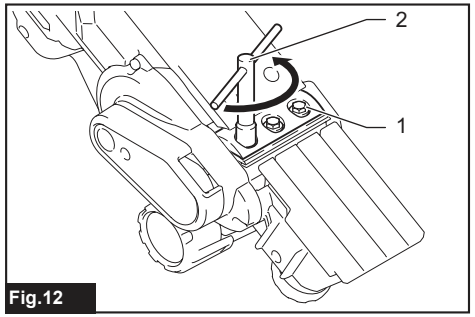

Fig.12

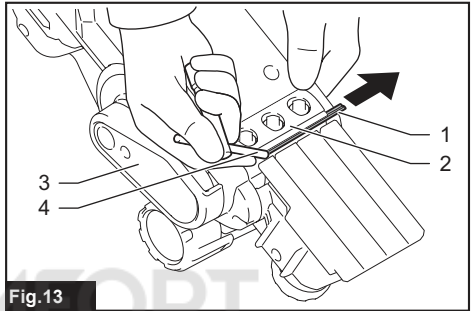

Fig.13

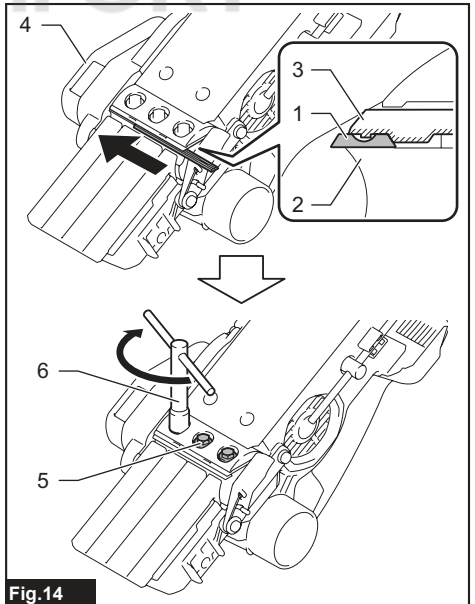

Fig.14

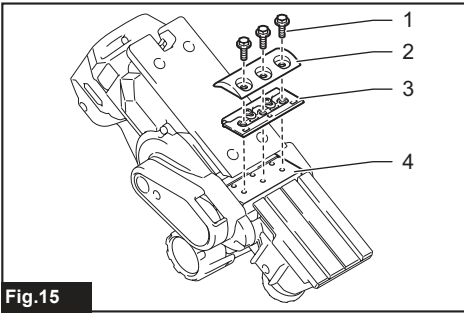

Fig.15

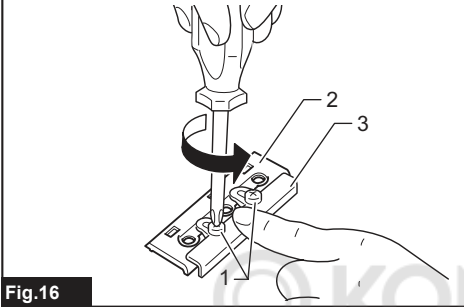

Fig.16

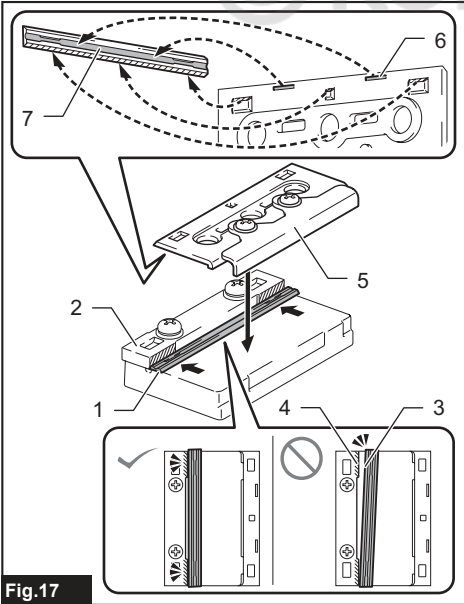

Fig.17

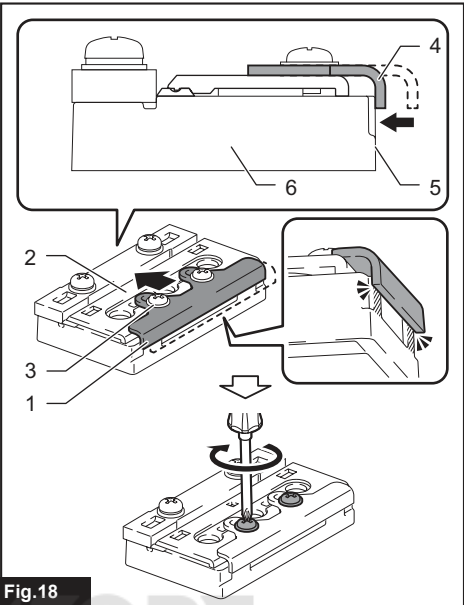

Fig.18

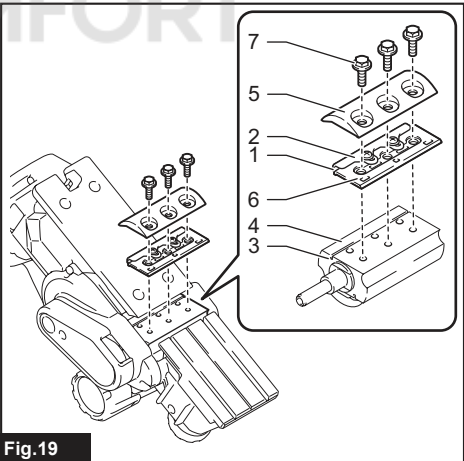

Fig.19

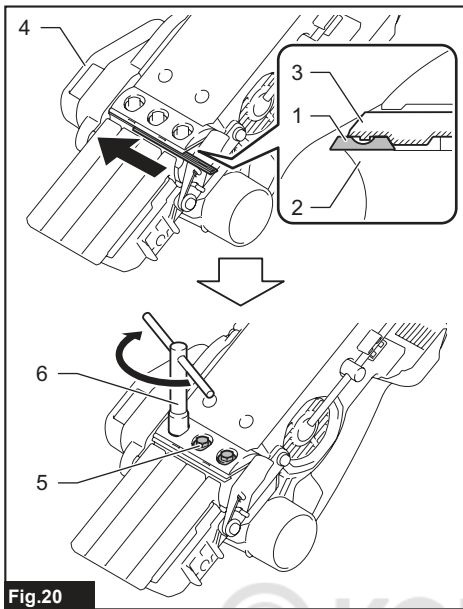

Fig.20

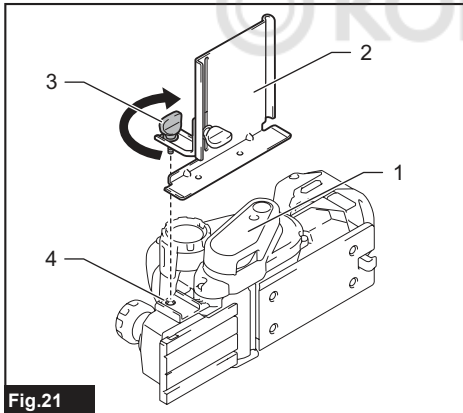

Fig.21

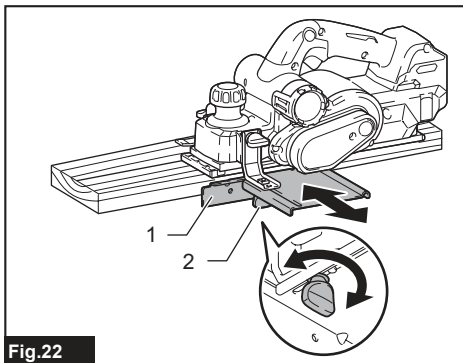

Fig.22

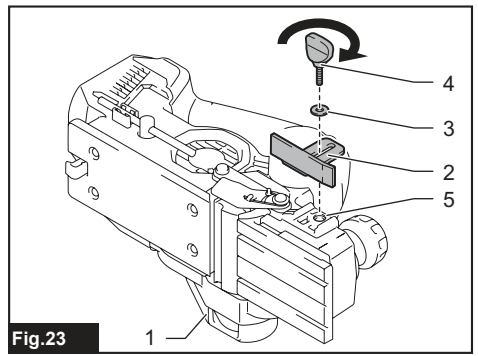

Fig.23

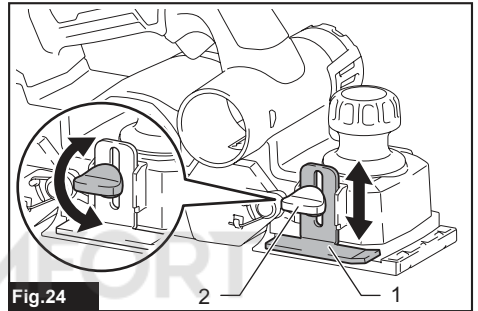

Fig.24

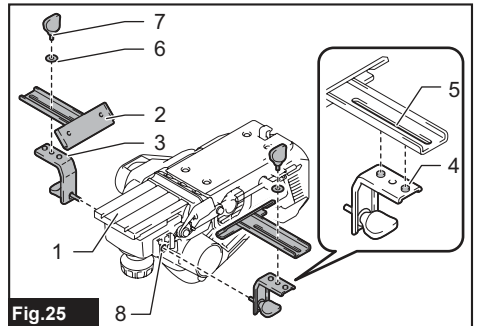

Fig.25

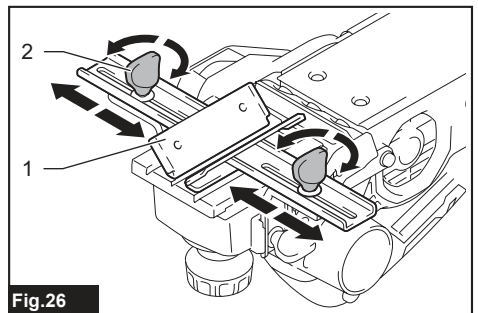

Fig.26

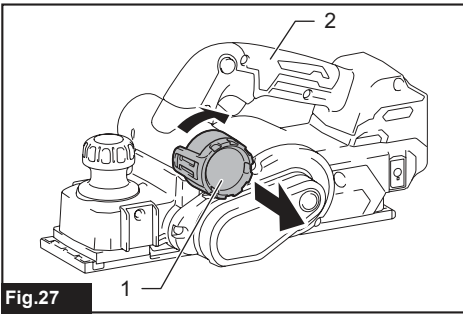

Fig.27

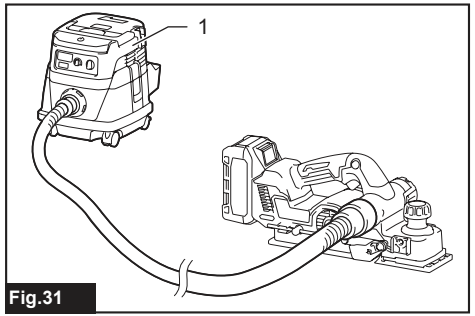

Fig.31

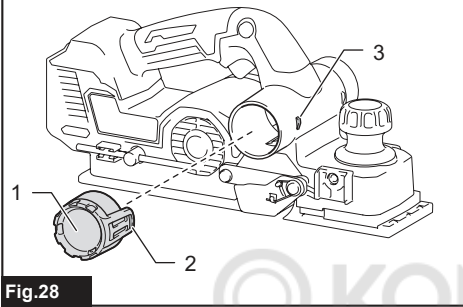

Fig.28

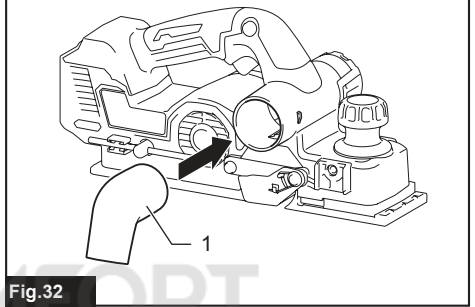

Fig.32

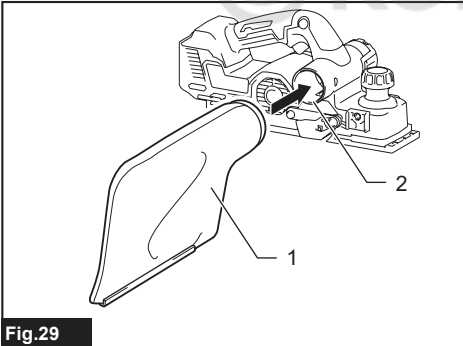

Fig.29

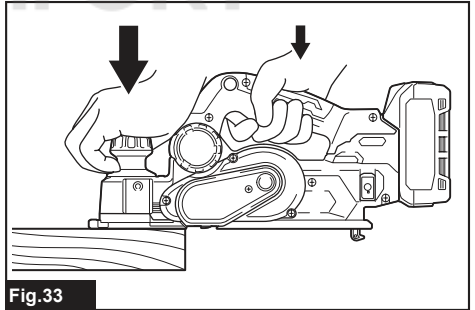

Fig.33

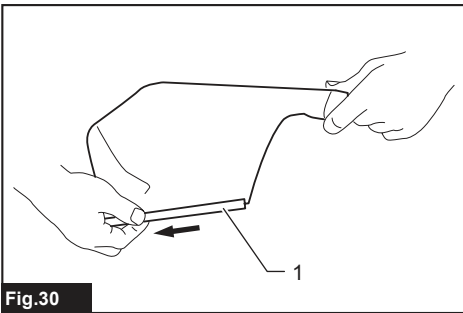

Fig.30

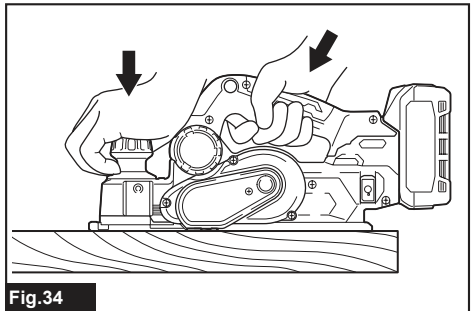

Fig.34

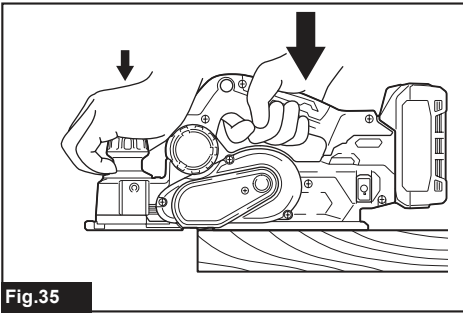

Fig.35

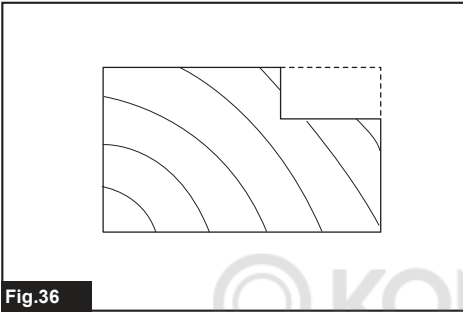

Fig.36

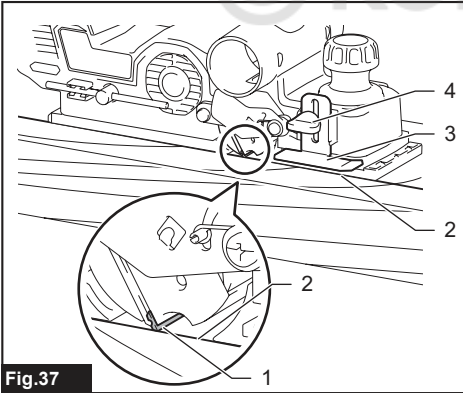

Fig.37

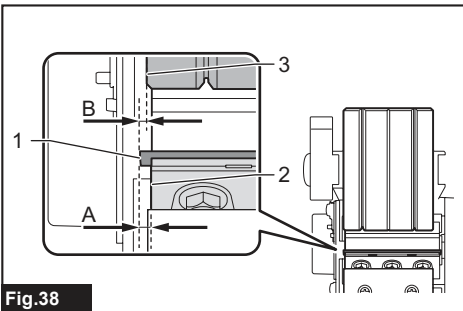

Fig.38

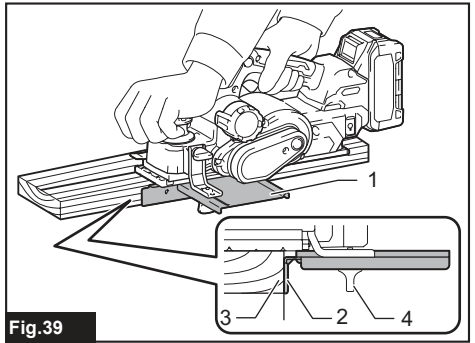

Fig.39

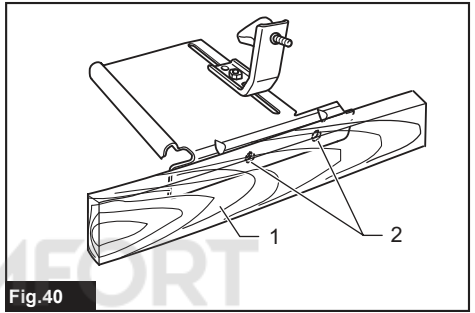

Fig.40

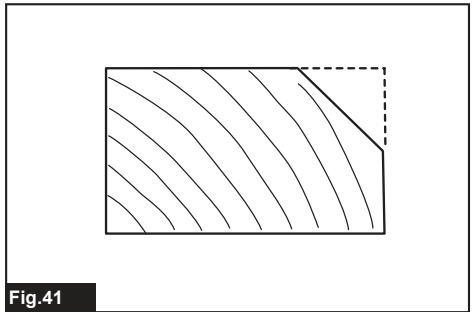

Fig.41

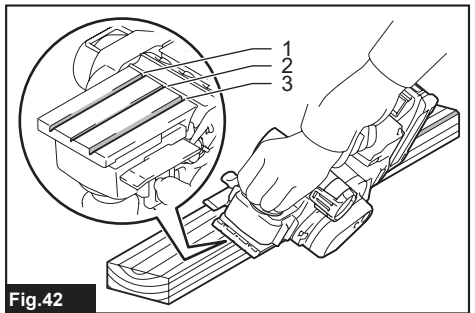

Fig.42

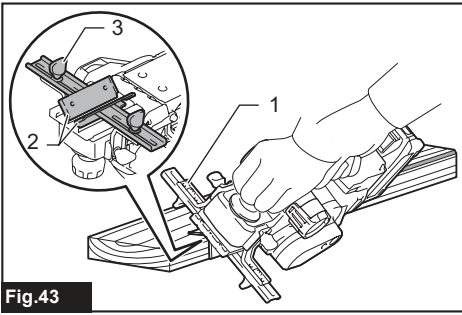

Fig.43

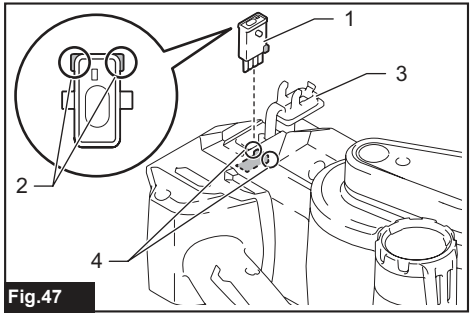

Fig.47

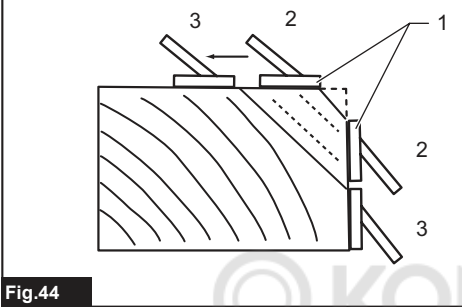

Fig.44

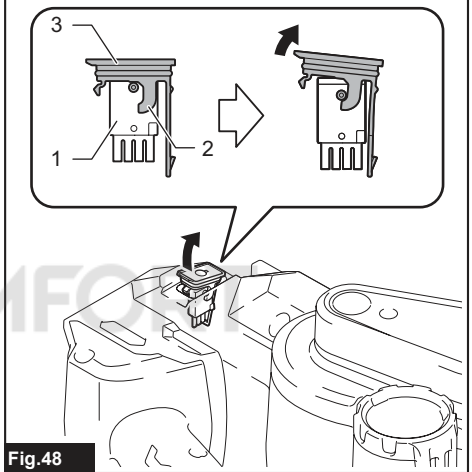

Fig.48

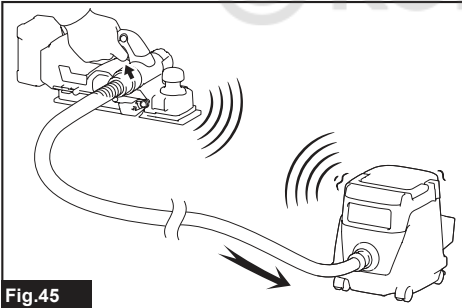

Fig.45

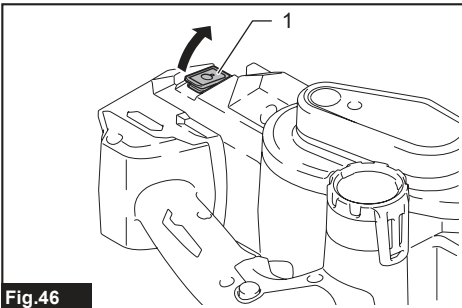

Fig.46

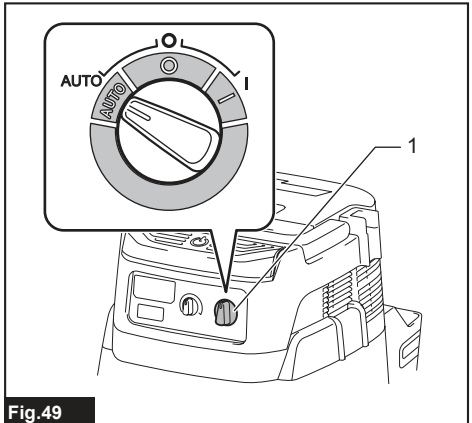

Fig.49

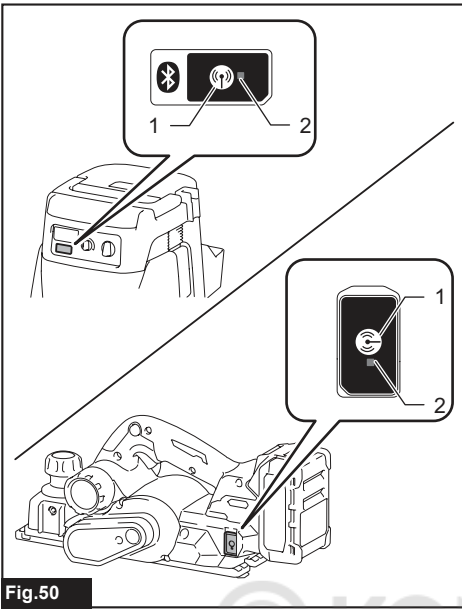

Fig.50

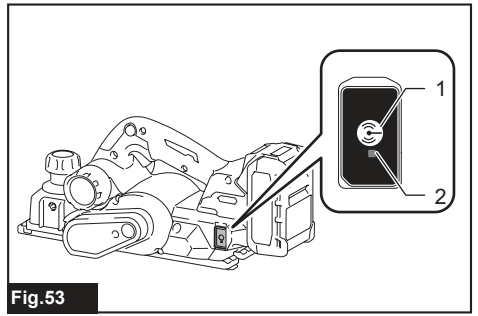

Fig.53

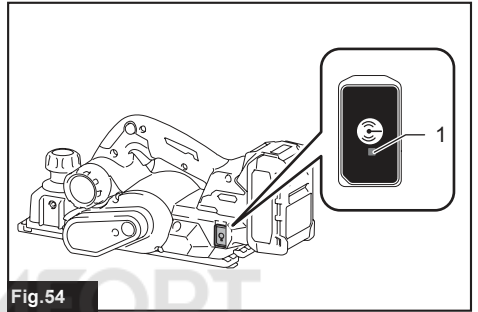

Fig.54

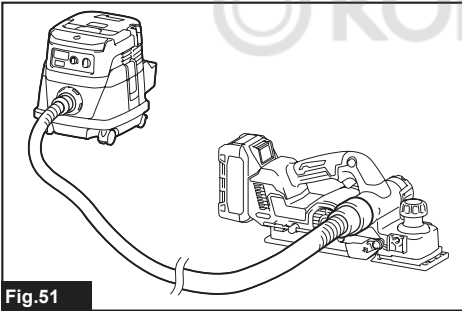

Fig.51

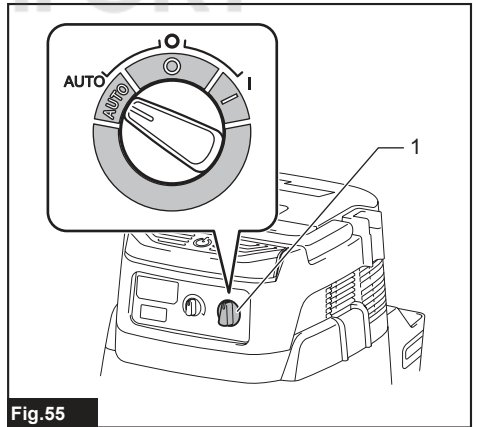

Fig.55

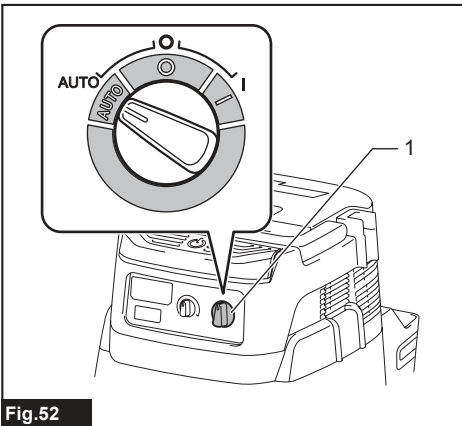

Fig.52

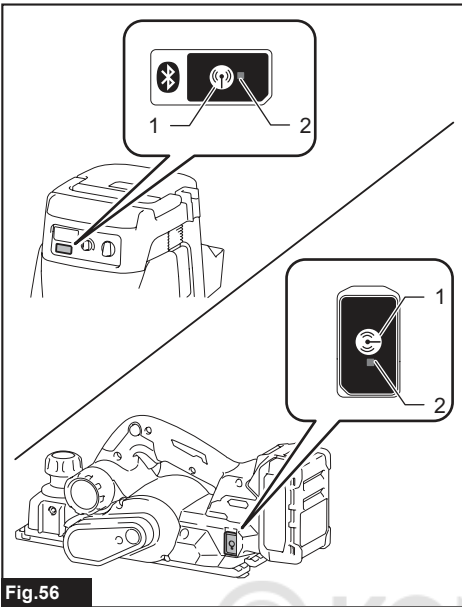

Fig.56

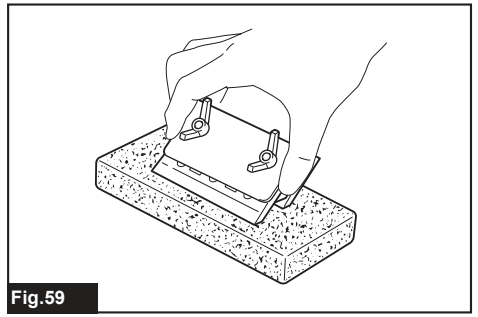

Fig.59

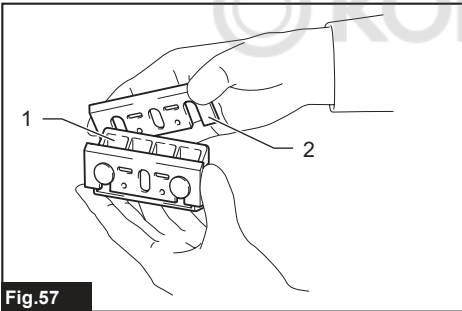

Fig.57

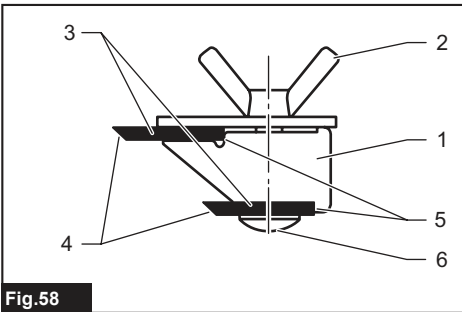

Fig.58

SPECIFICATIONS

Model:	KP001G
Planing width	82 mm
Planing depth	4 mm
Shiplapping depth	25 mm
No load speed	15,000 min ⁻¹
Overall length (with BL4040)	385 mm
Rated voltage	D.C. 36 V - 40 V max
Net weight	3.7 - 4.9 kg

- Due to our continuing program of research and development, the specifications herein are subject to change without notice.
- Specifications and battery cartridge may differ from country to country.
- The weight may differ depending on the attachment(s), including the battery cartridge. The lightest and heaviest combinations, according to EPTA-Procedure 01/2014, are shown in the table.

Applicable battery cartridge and charger

Battery cartridge	BL4020* / BL4025* / BL4040* / BL4050F / BL4080F *: Recommended battery
Charger	DC40RA / DC40RB / DC40RC

- Some of the battery cartridges and chargers listed above may not be available depending on your region of residence.

⚠ WARNING: Only use the battery cartridges and chargers listed above. Use of any other battery cartridges and chargers may cause injury and/or fire.

Symbols

The followings show the symbols which may be used for the equipment. Be sure that you understand their meaning before use.



Read instruction manual.



Wear safety glasses.



Ni-MH
Li-Ion

Only for EU countries
Due to the presence of hazardous components in the equipment, waste electrical and electronic equipment, accumulators and batteries may have a negative impact on the environment and human health. Do not dispose of electrical and electronic appliances or batteries with household waste! In accordance with the European Directive on waste electrical and electronic equipment and on accumulators and batteries and waste accumulators and batteries, as well as their adaptation to national law, waste electrical equipment, batteries and accumulators should be stored separately and delivered to a separate collection point for municipal waste, operating in accordance with the regulations on environmental protection. This is indicated by the symbol of the crossed-out wheeled bin placed on the equipment.

Intended use

The tool is intended for planing wood.

Noise

The typical A-weighted noise level determined according to EN62841-2-14:

Sound pressure level (L_{pA}) : 87 dB(A)

Sound power level (L_{WA}) : 98 dB (A)

Uncertainty (K) : 3 dB(A)

NOTE: The declared noise emission value(s) has been measured in accordance with a standard test method and may be used for comparing one tool with another.

NOTE: The declared noise emission value(s) may also be used in a preliminary assessment of exposure.

⚠ WARNING: Wear ear protection.

⚠ WARNING: The noise emission during actual use of the power tool can differ from the declared value(s) depending on the ways in which the tool is used especially what kind of workpiece is processed.

⚠ WARNING: Be sure to identify safety measures to protect the operator that are based on an estimation of exposure in the actual conditions of use (taking account of all parts of the operating cycle such as the times when the tool is switched off and when it is running idle in addition to the trigger time).

Vibration

The vibration total value (tri-axial vector sum) determined according to EN62841-2-14:

Work mode: planing softwood

Vibration emission (a_{hv}) : 4.3 m/s²

Uncertainty (K) : 1.5 m/s²

NOTE: The declared vibration total value(s) has been measured in accordance with a standard test method and may be used for comparing one tool with another.

NOTE: The declared vibration total value(s) may also be used in a preliminary assessment of exposure.

⚠ WARNING: The vibration emission during actual use of the power tool can differ from the declared value(s) depending on the ways in which the tool is used especially what kind of workpiece is processed.

⚠ WARNING: Be sure to identify safety measures to protect the operator that are based on an estimation of exposure in the actual conditions of use (taking account of all parts of the operating cycle such as the times when the tool is switched off and when it is running idle in addition to the trigger time).

EC Declaration of Conformity

For European countries only

The EC declaration of conformity is included as Annex A to this instruction manual.

SAFETY WARNINGS

General power tool safety warnings

⚠ WARNING: Read all safety warnings, instructions, illustrations and specifications provided with this power tool. Failure to follow all instructions listed below may result in electric shock, fire and/or serious injury.

Save all warnings and instructions for future reference.

The term "power tool" in the warnings refers to your mains-operated (corded) power tool or battery-operated (cordless) power tool.

Work area safety

1. **Keep work area clean and well lit.** Cluttered or dark areas invite accidents.
2. **Do not operate power tools in explosive atmospheres, such as in the presence of flammable liquids, gases or dust.** Power tools create sparks which may ignite the dust or fumes.
3. **Keep children and bystanders away while operating a power tool.** Distractions can cause you to lose control.

Electrical safety

1. **Power tool plugs must match the outlet. Never modify the plug in any way. Do not use any adapter plugs with earthed (grounded) power tools.** Unmodified plugs and matching outlets will reduce risk of electric shock.
2. **Avoid body contact with earthed or grounded surfaces, such as pipes, radiators, ranges and refrigerators.** There is an increased risk of electric shock if your body is earthed or grounded.
3. **Do not expose power tools to rain or wet conditions.** Water entering a power tool will increase the risk of electric shock.
4. **Do not abuse the cord. Never use the cord for carrying, pulling or unplugging the power tool. Keep cord away from heat, oil, sharp edges or moving parts.** Damaged or entangled cords increase the risk of electric shock.
5. **When operating a power tool outdoors, use an extension cord suitable for outdoor use.** Use of a cord suitable for outdoor use reduces the risk of electric shock.
6. **If operating a power tool in a damp location is unavoidable, use a residual current device (RCD) protected supply.** Use of an RCD reduces the risk of electric shock.
7. **Power tools can produce electromagnetic fields (EMF) that are not harmful to the user.** However, users of pacemakers and other similar medical devices should contact the maker of their device and/or doctor for advice before operating this power tool.

Personal safety

1. **Stay alert, watch what you are doing and use common sense when operating a power tool. Do not use a power tool while you are tired or under the influence of drugs, alcohol or medication.** A moment of inattention while operating power tools may result in serious personal injury.
2. **Use personal protective equipment. Always wear eye protection.** Protective equipment such as a dust mask, non-skid safety shoes, hard hat or hearing protection used for appropriate conditions will reduce personal injuries.
3. **Prevent unintentional starting. Ensure the switch is in the off-position before connecting to power source and/or battery pack, picking up or carrying the tool.** Carrying power tools with your finger on the switch or energising power tools that have the switch on invites accidents.
4. **Remove any adjusting key or wrench before turning the power tool on.** A wrench or a key left attached to a rotating part of the power tool may result in personal injury.
5. **Do not overreach. Keep proper footing and balance at all times.** This enables better control of the power tool in unexpected situations.
6. **Dress properly. Do not wear loose clothing or jewellery. Keep your hair and clothing away from moving parts.** Loose clothes, jewellery or long hair can be caught in moving parts.
7. **If devices are provided for the connection of dust extraction and collection facilities, ensure these are connected and properly used.** Use of dust collection can reduce dust-related hazards.

8. **Do not let familiarity gained from frequent use of tools allow you to become complacent and ignore tool safety principles.** A careless action can cause severe injury within a fraction of a second.
9. **Always wear protective goggles to protect your eyes from injury when using power tools.** The goggles must comply with ANSI Z87.1 in the USA, EN 166 in Europe, or AS/NZS 1336 in Australia/New Zealand. In Australia/New Zealand, it is legally required to wear a face shield to protect your face, too.

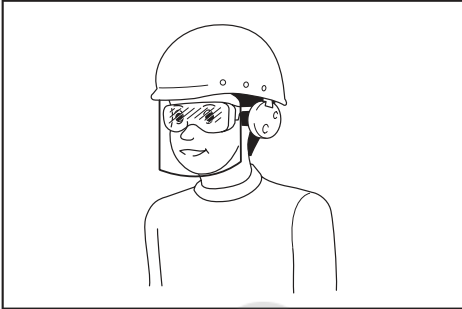

It is an employer's responsibility to enforce the use of appropriate safety protective equipments by the tool operators and by other persons in the immediate working area.

Power tool use and care

1. **Do not force the power tool. Use the correct power tool for your application.** The correct power tool will do the job better and safer at the rate for which it was designed.
 2. **Do not use the power tool if the switch does not turn it on and off.** Any power tool that cannot be controlled with the switch is dangerous and must be repaired.
 3. **Disconnect the plug from the power source and/or remove the battery pack, if detachable, from the power tool before making any adjustments, changing accessories, or storing power tools.** Such preventive safety measures reduce the risk of starting the power tool accidentally.
 4. **Store idle power tools out of the reach of children and do not allow persons unfamiliar with the power tool or these instructions to operate the power tool.** Power tools are dangerous in the hands of untrained users.
 5. **Maintain power tools and accessories. Check for misalignment or binding of moving parts, breakage of parts and any other condition that may affect the power tool's operation. If damaged, have the power tool repaired before use.** Many accidents are caused by poorly maintained power tools.
 6. **Keep cutting tools sharp and clean.** Properly maintained cutting tools with sharp cutting edges are less likely to bind and are easier to control.
 7. **Use the power tool, accessories and tool bits etc. in accordance with these instructions, taking into account the working conditions and the work to be performed.** Use of the power tool for operations different from those intended could result in a hazardous situation.
8. **Keep handles and grasping surfaces dry, clean and free from oil and grease.** Slippery handles and grasping surfaces do not allow for safe handling and control of the tool in unexpected situations.
 9. **When using the tool, do not wear cloth work gloves which may be entangled.** The entanglement of cloth work gloves in the moving parts may result in personal injury.

Battery tool use and care

1. **Recharge only with the charger specified by the manufacturer.** A charger that is suitable for one type of battery pack may create a risk of fire when used with another battery pack.
2. **Use power tools only with specifically designated battery packs.** Use of any other battery packs may create a risk of injury and fire.
3. **When battery pack is not in use, keep it away from other metal objects, like paper clips, coins, keys, nails, screws or other small metal objects, that can make a connection from one terminal to another.** Shorting the battery terminals together may cause burns or a fire.
4. **Under abusive conditions, liquid may be ejected from the battery; avoid contact. If contact accidentally occurs, flush with water. If liquid contacts eyes, additionally seek medical help.** Liquid ejected from the battery may cause irritation or burns.
5. **Do not use a battery pack or tool that is damaged or modified.** Damaged or modified batteries may exhibit unpredictable behaviour resulting in fire, explosion or risk of injury.
6. **Do not expose a battery pack or tool to fire or excessive temperature.** Exposure to fire or temperature above 130 °C may cause explosion.
7. **Follow all charging instructions and do not charge the battery pack or tool outside the temperature range specified in the instructions.** Charging improperly or at temperatures outside the specified range may damage the battery and increase the risk of fire.

Service

1. **Have your power tool serviced by a qualified repair person using only identical replacement parts.** This will ensure that the safety of the power tool is maintained.
2. **Never service damaged battery packs.** Service of battery packs should only be performed by the manufacturer or authorized service providers.
3. **Follow instruction for lubricating and changing accessories.**

Cordless Planer Safety Warnings

1. **Wait for the cutter to stop before setting the tool down.** An exposed rotating cutter may engage the surface leading to possible loss of control and serious injury.
2. **Use clamps or another practical way to secure and support the workpiece to a stable platform.** Holding the workpiece by your hand or against the body leaves it unstable and may lead to loss of control.

3. Rags, cloth, cord, string and the like should never be left around the work area.
 4. Avoid cutting nails. Inspect for and remove all nails from the workpiece before operation.
 5. Use only sharp blades. Handle the blades very carefully.
 6. Be sure the blade installation bolts are securely tightened before operation.
 7. Hold the tool firmly with both hands.
 8. Keep hands away from rotating parts.
 9. Before using the tool on an actual workpiece, let it run for a while. Watch for vibration or wobbling that could indicate poor installation or a poorly balanced blade.
 10. Make sure the blade is not contacting the workpiece before the switch is turned on.
 11. Wait until the blade attains full speed before cutting.
 12. Always switch off and wait for the blades to come to a complete stop before adjusting depth of cut.
 13. Never stick your finger into the chip chute. Chute may jam when cutting damp wood. Clean out chips with a stick.
 14. Do not leave the tool running. Operate the tool only when hand-held.
 15. When replace the blades or some parts on the drum, make sure to replace the parts on both sides of the drum as a set. Otherwise, the resulting imbalance will cause vibration and shorten tool life.
 16. Use only Makita blades specified in this manual.
 17. Always use the correct dust mask/respirator for the material and application you are working with.
 18. Operate the tool on stable condition. Operation on unstable condition may cause a damage injury.
4. If electrolyte gets into your eyes, rinse them out with clear water and seek medical attention right away. It may result in loss of your eyesight.
 5. Do not short the battery cartridge:
 - (1) Do not touch the terminals with any conductive material.
 - (2) Avoid storing battery cartridge in a container with other metal objects such as nails, coins, etc.
 - (3) Do not expose battery cartridge to water or rain.

A battery short can cause a large current flow, overheating, possible burns and even a breakdown.
 6. Do not store and use the tool and battery cartridge in locations where the temperature may reach or exceed 50 °C (122 °F).
 7. Do not incinerate the battery cartridge even if it is severely damaged or is completely worn out. The battery cartridge can explode in a fire.
 8. Do not nail, cut, crush, throw, drop the battery cartridge, or hit against a hard object to the battery cartridge. Such conduct may result in a fire, excessive heat, or explosion.
 9. Do not use a damaged battery.
 10. The contained lithium-ion batteries are subject to the Dangerous Goods Legislation requirements.

For commercial transports e.g. by third parties, forwarding agents, special requirement on packaging and labeling must be observed. For preparation of the item being shipped, consulting an expert for hazardous material is required. Please also observe possibly more detailed national regulations.

Tape or mask off open contacts and pack up the battery in such a manner that it cannot move around in the packaging.

SAVE THESE INSTRUCTIONS.

⚠ WARNING: DO NOT let comfort or familiarity with product (gained from repeated use) replace strict adherence to safety rules for the subject product.

MISUSE or failure to follow the safety rules stated in this instruction manual may cause serious personal injury.

Important safety instructions for battery cartridge

1. Before using battery cartridge, read all instructions and cautionary markings on (1) battery charger, (2) battery, and (3) product using battery.
2. Do not disassemble or tamper with the battery cartridge. It may result in a fire, excessive heat, or explosion.
3. If operating time has become excessively shorter, stop operating immediately. It may result in a risk of overheating, possible burns and even an explosion.
11. When disposing the battery cartridge, remove it from the tool and dispose of it in a safe place. Follow your local regulations relating to disposal of battery.
12. Use the batteries only with the products specified by Makita. Installing the batteries to non-compliant products may result in a fire, excessive heat, explosion, or leak of electrolyte.
13. If the tool is not used for a long period of time, the battery must be removed from the tool.
14. During and after use, the battery cartridge may take on heat which can cause burns or low temperature burns. Pay attention to the handling of hot battery cartridges.
15. Do not touch the terminal of the tool immediately after use as it may get hot enough to cause burns.
16. Do not allow chips, dust, or soil stuck into the terminals, holes, and grooves of the battery cartridge. It may cause heating, catching fire, burst and malfunction of the tool or battery cartridge, resulting in burns or personal injury.

17. Unless the tool supports the use near high-voltage electrical power lines, do not use the battery cartridge near a high-voltage electrical power lines. It may result in a malfunction or breakdown of the tool or battery cartridge.
18. Keep the battery away from children.

SAVE THESE INSTRUCTIONS.

⚠CAUTION: Only use genuine Makita batteries. Use of non-genuine Makita batteries, or batteries that have been altered, may result in the battery bursting causing fires, personal injury and damage. It will also void the Makita warranty for the Makita tool and charger.

Tips for maintaining maximum battery life

1. Charge the battery cartridge before completely discharged. Always stop tool operation and charge the battery cartridge when you notice less tool power.
2. Never recharge a fully charged battery cartridge. Overcharging shortens the battery service life.
3. Charge the battery cartridge with room temperature at 10 °C - 40 °C (50 °F - 104 °F). Let a hot battery cartridge cool down before charging it.
4. When not using the battery cartridge, remove it from the tool or the charger.
5. Charge the battery cartridge if you do not use it for a long period (more than six months).

Important safety instructions for wireless unit

1. Do not disassemble or tamper with the wireless unit.
 2. Keep the wireless unit away from young children. If accidentally swallowed, seek medical attention immediately.
 3. Use the wireless unit only with Makita tools.
 4. Do not expose the wireless unit to rain or wet conditions.
 5. Do not use the wireless unit in places where the temperature exceeds 50 °C (122 °F).
 6. Do not operate the wireless unit in places where medical instruments, such as heart pace makers are nearby.
 7. Do not operate the wireless unit in places where automated devices are nearby. If operated, automated devices may develop malfunction or error.
 8. Do not operate the wireless unit in places under high temperature or places where static electricity or electrical noise could be generated.
 9. The wireless unit can produce electromagnetic fields (EMF) but they are not harmful to the user.
10. The wireless unit is an accurate instrument. Be careful not to drop or strike the wireless unit.
 11. Avoid touching the terminal of the wireless unit with bare hands or metallic materials.
 12. Always remove the battery on the product when installing the wireless unit into it.
 13. When opening the lid of the slot, avoid the place where dust and water may come into the slot. Always keep the inlet of the slot clean.
 14. Always insert the wireless unit in the correct direction.
 15. Do not press the wireless activation button on the wireless unit too hard and/or press the button with an object with a sharp edge.
 16. Always close the lid of the slot when operating.
 17. Do not remove the wireless unit from the slot while the power is being supplied to the tool. Doing so may cause a malfunction of the wireless unit.
 18. Do not remove the sticker on the wireless unit.
 19. Do not put any sticker on the wireless unit.
 20. Do not leave the wireless unit in a place where static electricity or electrical noise could be generated.
 21. Do not leave the wireless unit in a place subject to high heat, such as a car sitting in the sun.
 22. Do not leave the wireless unit in a dusty or powdery place or in a place corrosive gas could be generated.
 23. Sudden change of the temperature may bedew the wireless unit. Do not use the wireless unit until the dew is completely dried.
 24. When cleaning the wireless unit, gently wipe with a dry soft cloth. Do not use benzine, thinner, conductive grease or the like.
 25. When storing the wireless unit, keep it in the supplied case or a static-free container.
 26. Do not insert any devices other than Makita wireless unit into the slot on the tool.
 27. Do not use the tool with the lid of the slot damaged. Water, dust, and dirt come into the slot may cause malfunction.
 28. Do not pull and/or twist the lid of the slot more than necessary. Restore the lid if it comes off from the tool.
 29. Replace the lid of the slot if it is lost or damaged.

SAVE THESE INSTRUCTIONS.

FUNCTIONAL DESCRIPTION

CAUTION: Always be sure that the tool is switched off and the battery cartridge is removed before adjusting or checking function on the tool.

Installing or removing battery cartridge

CAUTION: Always switch off the tool before installing or removing of the battery cartridge.

CAUTION: Hold the tool and the battery cartridge firmly when installing or removing battery cartridge. Failure to hold the tool and the battery cartridge firmly may cause them to slip off your hands and result in damage to the tool and battery cartridge and a personal injury.

► **Fig.1:** 1. Red indicator 2. Button 3. Battery cartridge

To remove the battery cartridge, slide it from the tool while sliding the button on the front of the cartridge.

To install the battery cartridge, align the tongue on the battery cartridge with the groove in the housing and slip it into place. Insert it all the way until it locks in place with a little click. If you can see the red indicator as shown in the figure, it is not locked completely.

CAUTION: Always install the battery cartridge fully until the red indicator cannot be seen. If not, it may accidentally fall out of the tool, causing injury to you or someone around you.

CAUTION: Do not install the battery cartridge forcibly. If the cartridge does not slide in easily, it is not being inserted correctly.

Tool / battery protection system

The tool is equipped with a tool/battery protection system. This system automatically cuts off power to the motor to extend tool and battery life. The tool will automatically stop during operation if the tool or battery is placed under one of the following conditions:

Overload protection

When the tool/battery is operated in a manner that causes it to draw an abnormally high current, the tool automatically stops. In this situation, turn the tool off and stop the application that caused the tool to become overloaded. Then turn the tool on to restart.

Overheat protection

When the tool/battery is overheated, the tool stops automatically. In this situation, let the tool/battery cool before turning the tool on again.

Overdischarge protection

When the battery capacity is not enough, the tool stops automatically. In this case, remove the battery from the tool and charge the battery.

Protections against other causes

Protection system is also designed for other causes that could damage the tool and allows the tool to stop automatically. Take all the following steps to clear the causes, when the tool has been brought to a temporary halt or stop in operation.

1. Turn the tool off, and then turn it on again to restart.
2. Charge the battery(ies) or replace it/them with recharged battery(ies).
3. Let the tool and battery(ies) cool down.

If no improvement can be found by restoring protection system, then contact your local Makita Service Center.

Indicating the remaining battery capacity

Press the check button on the battery cartridge to indicate the remaining battery capacity. The indicator lamps light up for a few seconds.

► **Fig.2:** 1. Indicator lamps 2. Check button

Indicator lamps			Remaining capacity
Lighted	Off	Blinking	
■ ■ ■ ■			75% to 100%
■ ■ ■ □			50% to 75%
■ ■ □ □			25% to 50%
■ □ □ □			0% to 25%
▣ □ □ □			Charge the battery.
■ ■ □ □			The battery may have malfunctioned.
□ □ ■ ■			

NOTE: Depending on the conditions of use and the ambient temperature, the indication may differ slightly from the actual capacity.

NOTE: The first (far left) indicator lamp will blink when the battery protection system works.

Adjusting depth of cut

CAUTION: Always switch off and wait for the blades to come to a complete stop before adjusting depth of cut.

NOTE: When turning the depth adjustment knob, be sure to hold the handle firmly with the other hand.

The cutting depth can be adjusted by turning the depth adjustment knob on the front of the tool. Turn the knob to align the pointer with your desired cutting depth on the depth scale.

► **Fig.3:** 1. Depth adjustment knob 2. Pointer 3. Depth scale

Switch action

⚠ WARNING: Before installing the battery cartridge into the tool, always check to see that the switch trigger actuates properly and returns to the "OFF" position when released.

⚠ WARNING: NEVER defeat the lock-off button by taping down or some other means. A switch with a negated lock-off button may result in unintentional operation and serious personal injury.

⚠ WARNING: NEVER use the tool if it runs when you simply pull the switch trigger without pressing the lock-off button. A switch in need of repair may result in unintentional operation and serious personal injury. Return tool to a Makita service center for proper repairs BEFORE further usage.

NOTICE: Do not pull the switch trigger hard without pressing in the lock-off button. This can cause switch breakage.

To prevent the switch trigger from being accidentally pulled, the lock-off button is provided. To start the tool, depress and hold the lock-off button, and then pull the switch trigger. Release the switch trigger to stop.

▶ Fig.4: 1. Switch trigger 2. Lock-off button

Foot

The foot springs out of the rear base when you lift the tool up from work surfaces to avoid the planer blades touching the workpiece directly. It prevents the planer blades from accidental damages when not in use.

The foot springs back into the rear base whenever you place the tool base over work surfaces.

▶ Fig.5: 1. Planer blade 2. Rear base 3. Foot 4. Work surface

Accidental restart preventive function

If you install the battery cartridge while pulling the switch trigger, the tool does not start. To start the tool, release the switch trigger, and then pull the switch trigger again while depressing the lock-off button.

Electronic function

The tool is equipped with the following electronic functions for easy operation.

Electric brake

The tool is equipped with an electric brake. If the tool consistently fails to quickly stop after releasing the switch trigger, have the tool serviced at your local Makita Service Center.

Soft start feature

The soft-start function minimizes start-up shock, and makes the tool start smoothly.

ASSEMBLY

⚠ CAUTION: Always be sure that the tool is switched off and the battery cartridge is removed before carrying out any work on the tool.

Box wrench storage

When not in use, store the box wrench as shown in the figure to keep it from being lost.

▶ Fig.6: 1. Box wrench

Removing and installing planer blades

⚠ CAUTION: Tighten the blade installation bolts carefully when attaching the planer blades to the tool. Always check to see they are tightened securely. A loose installation bolt can be dangerous.

⚠ CAUTION: Handle the planer blades very carefully. Use gloves or rags to protect your fingers or hands when removing and installing the planer blades.

⚠ CAUTION: Use only the Makita wrench provided to remove and install the planer blades. Failure to do so may result in overtightening or insufficient tightening of the installation bolts. This could cause an injury.

NOTICE: To install planer blades, clean out all chips or foreign matter adhering to the drum or the planer blades. Use planer blades of the same dimensions and weight, otherwise drum oscillation/vibration, causing poor planing action, and tool breakdown will result.

For tool with conventional planer blades

NOTE: A pair of planer blades are assembled in the drum. Repeat the following procedures for each planer blade.

Removing conventional planer blades

1. Unscrew the installation bolts from the drum using the box wrench provided.
2. Disassemble the drum plate and conventional planer blade (with adjusting plate) from the drum.
▶ Fig.7: 1. Installation bolt 2. Drum plate
3. Conventional planer blade (with adjusting plate) 4. Drum
3. Untighten the screws from the conventional planer blade, and then remove the adjusting plate.
▶ Fig.8: 1. Screws 2. Conventional planer blade
3. Adjusting plate

Installing conventional planer blades

1. Set a conventional planer blade onto the blade gauge, aligning its cutting edge along the guide wall on the blade gauge horizontally.

► **Fig.9:** 1. Conventional planer blade 2. Blade gauge 3. Cutting edge 4. Guide wall

2. Place the adjusting plate over the conventional planer blade, and then slightly tighten the screws.

3. Push the adjusting plate forwards until its positioning guide neatly and entirely fits along the rear side wall of the blade gauge.

4. Hold the adjusting plate where it is and tighten the screws to secure it in place.

► **Fig.10:** 1. Adjusting plate 2. Conventional planer blade 3. Screw 4. Positioning guide 5. Rear side wall 6. Blade gauge

5. Clean out all the wood chips and foreign matters adhering to the drum and conventional planer blade.

6. Slip the positioning guide of the adjusting plate into the guide groove in the drum, and then place the drum plate over the conventional planer blade (with adjusting plate).

7. Cross-tighten all the installation bolts evenly with the box wrench.

► **Fig.11:** 1. Positioning guide 2. Adjusting plate 3. Guide groove 4. Drum 5. Drum plate 6. Conventional planer blade 7. Installation bolt

For tool with mini planer blades

NOTE: A pair of planer blades are assembled in the drum. Repeat the following procedures for each planer blade.

Removing mini planer blades

1. Loosen the installation bolts one turn using the box wrench provided.

► **Fig.12:** 1. Installation bolt 2. Box wrench

2. Slide the mini planer blade out of the drum by pushing one end of the blade outwards from the belt cover side.

► **Fig.13:** 1. Mini planer blade 2. Drum 3. Belt cover 4. T-handle of box wrench

NOTE: Use the ends of T-handle of the box wrench to slide the mini planer blade out for safer operation and maintenance.

Installing mini planer blades

1. Clean out all the wood chips and foreign matters adhering to the drum and mini planer blade.

2. Slide a mini planer blade along between the drum and set plate by pushing one end of the blade inwards from the side opposite to the belt cover.

3. Cross-tighten all the installation bolts evenly with the box wrench.

► **Fig.14:** 1. Mini planer blade 2. Drum 3. Set plate 4. Belt cover 5. Installation bolt 6. Box wrench

Mini planer blade calibration

Perform a calibration on planer blades at regular intervals to optimize work efficiency.

1. Loosen the installation bolts one turn using the box wrench provided.

2. Slide the mini planer blade out of the drum by pushing one end of the blade outwards from the belt cover side.

3. Unscrew the installation bolts from the drum using the box wrench.

4. Disassemble the drum plate and set plate (with adjusting plate) from the drum.

► **Fig.15:** 1. Installation bolt 2. Drum plate 3. Set plate (with adjusting plate) 4. Drum

5. Loosen the screws on the set plate one turn to disengage the adjusting plate.

► **Fig.16:** 1. Screws 2. Set plate 3. Adjusting plate

6. Clean out all the wood chips and foreign matters adhering to the set plate (with adjusting plate) and mini planer blade.

7. Set the mini planer blade onto the blade gauge, aligning its cutting edge along the guide wall on the blade gauge horizontally.

8. Place the set plate (with adjusting plate) over the mini planer blade, aligning the guide ridges on the set plate with guide grooves on the mini planer blade.

► **Fig.17:** 1. Mini planer blade 2. Blade gauge 3. Cutting edge 4. Guide wall 5. Set plate (with adjusting plate) 6. Guide ridge 7. Guide groove

9. Push the adjusting plate forwards until its positioning guide neatly and entirely fits along the rear side wall of the blade gauge.

10. Hold the adjusting plate where it is and tighten the screws to secure it in place.

► **Fig.18:** 1. Adjusting plate 2. Set plate 3. Screw 4. Positioning guide 5. Rear side wall 6. Blade gauge

11. Slip the positioning guide of the adjusting plate into the guide groove in the drum, and then place the drum plate over the set plate (with adjusting plate).

► **Fig.19:** 1. Positioning guide 2. Adjusting plate 3. Guide groove 4. Drum 5. Drum plate 6. Set plate 7. Installation bolt

12. Slightly tighten the installation bolts, and slide the mini planer blade along between the drum and set plate by pushing one end of the blade inwards from the side opposite to the belt cover.

13. Cross-tighten all the installation bolts evenly with the box wrench.

► **Fig.20:** 1. Mini planer blade 2. Drum 3. Set plate 4. Belt cover 5. Installation bolt 6. Box wrench

Planer blade settings

Your planing surface will end up rough and uneven, unless the planer blades are set properly and securely. Install planer blades correctly so the cutting edges sit in a right angle, on an absolute level with the rear baseline, and exactly parallel to the sole of the plane. Read the examples in the table for proper settings.

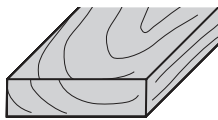
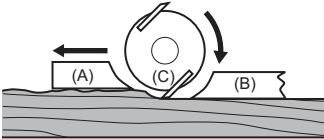
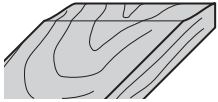
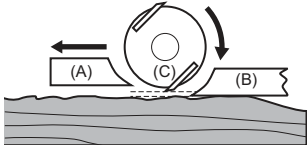
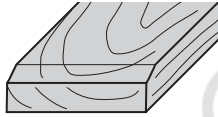
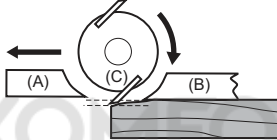
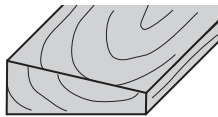
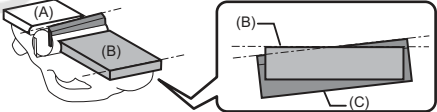
Planing surface	Blade setting	Cause
<p>Correct setting</p> 		<p>Cutting edges sit on a level with the rear baseline and run side to side parallel to the sole of the plane.</p>
<p>Gouging at start</p> 		<p>Cutting edges underreach the rear baseline.</p>
<p>Gouging at end</p> 		<p>Cutting edges overpass the rear baseline.</p>
<p>Aslope in surface</p> 		<p>Cutting edges sit side to side unparallel to the sole of the plane.</p>

(A): Front base (Adjustable shoe)
 (B): Rear base (Fixed shoe)
 (C): Planer blade

Installing guide rule

1. Lay the tool down with the belt cover facing upwards.
2. Mount the guide rule in place by securing it with the thumb screw into the mounting hole on side of the tool head.
 - **Fig.21:** 1. Belt cover 2. Guide rule 3. Thumb screw 4. Mounting hole

3. Slide the edge fence in and out to your desired planing width, and then tighten the thumb screw to secure it in the required position.

► **Fig.22:** 1. Edge fence 2. Thumb screw

Installing depth guide

1. Lay the tool down with the belt cover facing downwards.
2. Mount the depth guide in place by securing it with the washer and thumb screw into the mounting hole on side of the tool head.

► **Fig.23:** 1. Belt cover 2. Depth guide 3. Washer 4. Thumb screw 5. Mounting hole

3. Slide the depth guide up and down to your desired planing depth, and then tighten the thumb screw to secure it in the required position.

► **Fig.24:** 1. Depth guide 2. Thumb screw

Installing chamfering rules

Optional accessory

1. Lay the tool down with the front base facing upwards.
2. Attach the edge fences to the mounting arms, aligning the projections on the arms with the guide slits in the edge fences, and secure them with the washers and thumb screws.

3. Mount the chamfering rules (sets of edge fences and mounting arms) in place by securing them with the thumb screws into the mounting holes on both sides of the tool head.

► **Fig.25:** 1. Front base 2. Edge fence 3. Mounting arm 4. Projection 5. Guide slit 6. Washer 7. Thumb screw 8. Mounting hole

4. Slide the edge fences in and out to your desired chamfering range, and then tighten the thumb screws to secure them in the required position.

► **Fig.26:** 1. Edge fence 2. Thumb screw

Dust and wood chip extraction

Dust and wood chip can be released from either left or right side of discharge openings. Cover one of the discharge openings on the side opposed to your preferred dust extraction direction with the stopper.

To detach the stopper from the discharge opening, turn the stopper towards the handle slightly to disengage the lock, and then pull it apart.

► **Fig.27:** 1. Stopper 2. Handle

As for installation, insert the stopper straight into one of the openings aligning the locking slot in the stopper with the guide projection on the opening until it locks in place.

► **Fig.28:** 1. Stopper 2. Locking slot 3. Guide projection

Dust bag

Optional accessory

Attach the dust bag onto one of the discharge openings and push firmly as far as it will go. Make sure the dust bag is securely placed over the tapered opening so as not to come off during operation.

► **Fig.29:** 1. Dust bag 2. Discharge opening

When the dust bag is about half full, remove the dust bag from the tool and pull the fastener out. Empty the dust bag. Tap the dust bag lightly to remove particles adhering inside, which might hamper further collection.

► **Fig.30:** 1. Fastener

NOTE: If you connect a Makita vacuum cleaner to this tool, more efficient and cleaner operations can be performed.

Connecting a vacuum cleaner

When you wish to perform clean planing operation, connect a Makita vacuum cleaner to your tool. Connect a hose of the vacuum cleaner to one of the discharge openings as shown in the figure.

► **Fig.31:** 1. Vacuum cleaner

Elbow

Optional accessory

Use a dust extractor elbow to condense extraction air flow at preferred angles for cleaner working environment. Attach the elbow into one of the discharge openings and push firmly as far as it will go.

► **Fig.32:** 1. Elbow

OPERATION

CAUTION: Hold the tool firmly with one hand on the switch handle and the other hand on the depth adjustment knob when operating the tool.

Planing operation

1. Hold the tool firmly with your both hands, one hand on the switch handle and the other on the depth adjustment knob.
2. Place the front base of the tool flat upon the workpiece surface without the planer blades making any contact.
3. Turn the tool on and wait until it attains full speed.
4. Gently move the tool forwards, applying slightly more downwards pressure on the depth adjustment knob at the start so as to keep the entire planer base level and even with the workpiece surface.

► **Fig.33**

5. Use care to apply pressure evenly over the workpiece surface in the middle of operation, and push the tool steadily forwards.

► **Fig.34**

NOTE: Balance hand pressure between the switch handle and depth adjustment knob as both the front and rear bases contact the workpiece surface.

6. Apply greater control on the switch handle to avoid overreaching at the end of a pass since the front base will drop off the workpiece surface.

► **Fig.35**

NOTE: Planing can be easier if you position the workpiece at a slight forward tilt so you ease up on the pressure to hold the tool during operation.

NOTE: Adjust the cutting speed and depth for your desired surface finishes.

For rough finish, set the cutting depth sufficiently deep enough on workpiece.

For neat and fine finish, push the tool slowly with shallow cutting depth and make more passes.

Shiplapping (Rabbeting)

► **Fig.36**

Use the guide rule to make a stepped cut as shown in the figure.

1. Install the guide rule and depth guide in the tool and secure them with the washers and thumb screws.
2. Adjust the depth guide to the shiplapping depth and secure it in place with the thumb screw.
3. Draw a cutting line on the workpiece and align the blade edge with the cutting line.

► **Fig.37:** 1. Blade edge 2. Cutting line 3. Depth guide 4. Thumb screw

NOTE: Make sure that the blade edge comes out of the side end of the drum by 1.6 mm – 1.8 mm for shiplapping. (See "A" in the following figure.)

* You can opt to let the blade end come out of the side end of the front base by 0.2 mm - 0.4 mm. (See "B" in the following figure.)

► **Fig.38:** 1. Blade edge 2. Side end of drum 3. Side end of front base

4. Slide the edge fence in the guide rule inwards until it comes in contact with the side wall of the workpiece. Then secure it in place with the thumb screw.

► **Fig.39:** 1. Guide rule 2. Edge fence 3. Side wall 4. Thumb screw

5. Perform planning operation by moving the tool with the whole edge fence sliding along the side wall of the workpiece.

NOTE: Reaching lengths of the guide fence can be extended by attaching an extra piece of wood to the attachment holes in the guide fence.

► **Fig.40:** 1. Extra piece of wood 2. Attachment holes

Chamfering

► **Fig.41**

Use the "V" grooves cut in the front base to make a chamfering cut as shown in the figure.

Perform planning operation by moving the tool aligning one of the three "V" grooves in the front base with the corner edge of the workpiece.

► **Fig.42:** 1. V groove for medium chamfers 2. V groove for small chamfers 3. V groove for large chamfers

Using chamfering rules

Optional accessory

1. Slide the edge fences in the chamfering rules inwards until they come in contact with the corner walls of the workpiece.

2. Secure the edge fences in place with the thumb screws.

3. Perform planning operation by moving the tool with the whole edge fences sliding along the corner walls of the workpiece.

► **Fig.43:** 1. Chamfering rule 2. Edge fences 3. Thumb screw

NOTE: For large chamfers, make many passes of planning, starting from small chamfering to larger chamfering, as shown in the figure.

► **Fig.44:** 1. Edge fences 2. Small chamfering 3. Large chamfering

WIRELESS ACTIVATION FUNCTION

What you can do with the wireless activation function

The wireless activation function enables clean and comfortable operation. By connecting a supported vacuum cleaner to the tool, you can run the vacuum cleaner automatically along with the switch operation of the tool.

► **Fig.45**

To use the wireless activation function, prepare following items:

- A wireless unit (optional accessory)
- A vacuum cleaner which supports the wireless activation function

The overview of the wireless activation function setting is as follows. Refer to each section for detail procedures.

1. Installing the wireless unit
2. Tool registration for the vacuum cleaner
3. Starting the wireless activation function

Installing the wireless unit

Optional accessory

CAUTION: Place the tool on a flat and stable surface when installing the wireless unit.

NOTICE: Clean the dust and dirt on the tool before installing the wireless unit. Dust or dirt may cause malfunction if it comes into the slot of the wireless unit.

NOTICE: To prevent the malfunction caused by static, touch a static discharging material, such as a metal part of the tool, before picking up the wireless unit.

NOTICE: When installing the wireless unit, always be sure that the wireless unit is inserted in the correct direction and the lid is completely closed.

1. Open the lid on the tool as shown in the figure.

► **Fig.46:** 1. Lid

2. Insert the wireless unit to the slot and then close the lid.

When inserting the wireless unit, align the projections with the recessed portions on the slot.

► **Fig.47:** 1. Wireless unit 2. Projection 3. Lid 4. Recessed portion

When removing the wireless unit, open the lid slowly. The hooks on the back of the lid will lift the wireless unit as you pull up the lid.

► **Fig.48:** 1. Wireless unit 2. Hook 3. Lid

After removing the wireless unit, keep it in the supplied case or a static-free container.

NOTICE: Always use the hooks on the back of the lid when removing the wireless unit. If the hooks do not catch the wireless unit, close the lid completely and open it slowly again.

Tool registration for the vacuum cleaner

NOTE: A Makita vacuum cleaner supporting the wireless activation function is required for the tool registration.

NOTE: Finish installing the wireless unit to the tool before starting the tool registration.

NOTE: During the tool registration, do not pull the switch trigger or turn on the power switch on the vacuum cleaner.

NOTE: Refer to the instruction manual of the vacuum cleaner, too.

If you wish to activate the vacuum cleaner along with the switch operation of the tool, finish the tool registration beforehand.

1. Install the batteries to the vacuum cleaner and the tool.
2. Set the stand-by switch on the vacuum cleaner to "AUTO".
► **Fig.49:** 1. Stand-by switch
3. Press the wireless activation button on the vacuum cleaner for 3 seconds until the wireless activation lamp blinks in green. And then press the wireless activation button on the tool in the same way.
► **Fig.50:** 1. Wireless activation button 2. Wireless activation lamp

If the vacuum cleaner and the tool are linked successfully, the wireless activation lamps will light up in green for 2 seconds and start blinking in blue.

NOTE: The wireless activation lamps finish blinking in green after 20 seconds elapsed. Press the wireless activation button on the tool while the wireless activation lamp on the cleaner is blinking. If the wireless activation lamp does not blink in green, push the wireless activation button briefly and hold it down again.

NOTE: When performing two or more tool registrations for one vacuum cleaner, finish the tool registration one by one.

Starting the wireless activation function

NOTE: Finish the tool registration for the vacuum cleaner prior to the wireless activation.

NOTE: Refer to the instruction manual of the vacuum cleaner, too.

After registering a tool to the vacuum cleaner, the vacuum cleaner will automatically runs along with the switch operation of the tool.

1. Install the wireless unit to the tool.
2. Connect the hose of the vacuum cleaner with the tool.
► **Fig.51**
3. Set the stand-by switch on the vacuum cleaner to "AUTO".
► **Fig.52:** 1. Stand-by switch
4. Push the wireless activation button on the tool briefly. The wireless activation lamp will blink in blue.
► **Fig.53:** 1. Wireless activation button 2. Wireless activation lamp

5. Turn on the tool. Check if the vacuum cleaner runs while the tool is operating.

To stop the wireless activation of the vacuum cleaner, push the wireless activation button on the tool.

NOTE: The wireless activation lamp on the tool will stop blinking in blue when there is no operation for 2 hours. In this case, set the stand-by switch on the vacuum cleaner to "AUTO" and push the wireless activation button on the tool again.

NOTE: The vacuum cleaner starts/stops with a delay. There is a time lag when the vacuum cleaner detects a switch operation of the tool.









NOTE: The transmission distance of the wireless unit may vary depending on the location and surrounding circumstances.

NOTE: When two or more tools are registered to one vacuum cleaner, the vacuum cleaner may start running even if you do not turn on your tool because another user is using the wireless activation function.

Description of the wireless activation lamp status

► Fig.54: 1. Wireless activation lamp

The wireless activation lamp shows the status of the wireless activation function. Refer to the table below for the meaning of the lamp status.

Status	Wireless activation lamp				Description
	Color	 On	 Blinking	Duration	
Standby	Blue			2 hours	The wireless activation of the vacuum cleaner is available. The lamp will automatically turn off when no operation is performed for 2 hours.
				When the tool is running.	The wireless activation of the vacuum cleaner is available and the tool is running.
Tool registration	Green			20 seconds	Ready for the tool registration. Waiting for the registration by the vacuum cleaner.
				2 seconds	The tool registration has been finished. The wireless activation lamp will start blinking in blue.
Cancelling tool registration	Red			20 seconds	Ready for the cancellation of the tool registration. Waiting for the cancellation by the vacuum cleaner.
				2 seconds	The cancellation of the tool registration has been finished. The wireless activation lamp will start blinking in blue.
Others	Red			3 seconds	The power is supplied to the wireless unit and the wireless activation function is starting up.
	Off	-		-	The wireless activation of the vacuum cleaner is stopped.

Cancelling tool registration for the vacuum cleaner

Perform the following procedure when cancelling the tool registration for the vacuum cleaner.

1. Install the batteries to the vacuum cleaner and the tool.
2. Set the stand-by switch on the vacuum cleaner to "AUTO".

► Fig.55: 1. Stand-by switch

3. Press the wireless activation button on the vacuum cleaner for 6 seconds. The wireless activation lamp blinks in green and then become red. After that, press the wireless activation button on the tool in the same way.

► Fig.56: 1. Wireless activation button 2. Wireless activation lamp

If the cancellation is performed successfully, the wireless activation lamps will light up in red for 2 seconds and start blinking in blue.

NOTE: The wireless activation lamps finish blinking in red after 20 seconds elapsed. Press the wireless activation button on the tool while the wireless activation lamp on the cleaner is blinking. If the wireless activation lamp does not blink in red, push the wireless activation button briefly and hold it down again.

Troubleshooting for wireless activation function

Before asking for repairs, conduct your own inspection first. If you find a problem that is not explained in the manual, do not attempt to dismantle the tool. Instead, ask Makita Authorized Service Centers, always using Makita replacement parts for repairs.

State of abnormality	Probable cause (malfunction)	Remedy
The wireless activation lamp does not light/blink.	The wireless unit is not installed into the tool. The wireless unit is improperly installed into the tool.	Install the wireless unit correctly.
	The terminal of the wireless unit and/or the slot is dirty.	Gently wipe off dust and dirt on the terminal of the wireless unit and clean the slot.
	The wireless activation button on the tool has not been pushed.	Push the wireless activation button on the tool briefly.
	The stand-by switch on the vacuum cleaner is not set to "AUTO".	Set the stand-by switch on the vacuum cleaner to "AUTO".
	No power supply	Supply the power to the tool and the vacuum cleaner.
Cannot finish tool registration / cancelling tool registration successfully.	The wireless unit is not installed into the tool. The wireless unit is improperly installed into the tool.	Install the wireless unit correctly.
	The terminal of the wireless unit and/or the slot is dirty.	Gently wipe off dust and dirt on the terminal of the wireless unit and clean the slot.
	The stand-by switch on the vacuum cleaner is not set to "AUTO".	Set the stand-by switch on the vacuum cleaner to "AUTO".
	No power supply	Supply the power to the tool and the vacuum cleaner.
	Incorrect operation	Push the wireless activation button briefly and perform the tool registration/cancellation procedures again.
	The tool and vacuum cleaner are away from each other (out of the transmission range).	Get the tool and vacuum cleaner closer to each other. The maximum transmission distance is approximately 10 m however it may vary according to the circumstances.
	Before finishing the tool registration/cancellation; - the switch of the tool is turned on or; - the power button on the vacuum cleaner is turned on.	Push the wireless activation button briefly and perform the tool registration/cancellation procedures again.
	The tool registration procedures for the tool or vacuum cleaner have not finished.	Perform the tool registration procedures for both the tool and the vacuum cleaner at the same timing.
	Radio disturbance by other appliances which generate high-intensity radio waves.	Keep the tool and vacuum cleaner away from the appliances such as Wi-Fi devices and microwave ovens.
The vacuum cleaner does not run along with the switch operation of the tool.	The wireless unit is not installed into the tool. The wireless unit is improperly installed into the tool.	Install the wireless unit correctly.
	The terminal of the wireless unit and/or the slot is dirty.	Gently wipe off dust and dirt on the terminal of the wireless unit and clean the slot.
	The wireless activation button on the tool has not been pushed.	Push the wireless activation button briefly and make sure that the wireless activation lamp is blinking in blue.
	The stand-by switch on the vacuum cleaner is not set to "AUTO".	Set the stand-by switch on the vacuum cleaner to "AUTO".
	More than 10 tools are registered to the vacuum cleaner.	Perform the tool registration again. If more than 10 tools are registered to the vacuum cleaner, the tool registered earliest will be cancelled automatically.
	The vacuum cleaner erased all tool registrations.	Perform the tool registration again.
	No power supply	Supply the power to the tool and the vacuum cleaner.
	The tool and vacuum cleaner are away from each other (out of the transmission range).	Get the tool and vacuum cleaner closer each other. The maximum transmission distance is approximately 10 m however it may vary according to the circumstances.
	Radio disturbance by other appliances which generate high-intensity radio waves.	Keep the tool and vacuum cleaner away from the appliances such as Wi-Fi devices and microwave ovens.
The vacuum cleaner runs while the tool is not operating.	Other users are using the wireless activation of the vacuum cleaner with their tools.	Turn off the wireless activation button of the other tools or cancel the tool registration of the other tools.

MAINTENANCE

⚠ CAUTION: Always be sure that the tool is switched off and the battery cartridge is removed before attempting to perform inspection or maintenance.

NOTICE: Never use gasoline, benzine, thinner, alcohol or the like. Discoloration, deformation or cracks may result.

To maintain product SAFETY and RELIABILITY, repairs, any other maintenance or adjustment should be performed by Makita Authorized or Factory Service Centers, always using Makita replacement parts.

Cleaning up chip discharge openings

Clean the chip discharge openings regularly. Use a compressed air to clean the clogged chip discharge openings.

Sharpening blades

For conventional planer blades only

Always keep your planer blades sharp for the best performance. Use the sharpening holder (optional accessory) to refine the planer blade edges safely and effectively.

► **Fig.57:** 1. Sharpening holder 2. Blade

1. Loosen the two wing nuts in the sharpening holder.

2. Slip the back ends of the planer blades into the mounting slots as far as they will go with the cutting edges to be sharpened facing downwards.

► **Fig.58:** 1. Sharpening holder 2. Wing nut 3. Blades 4. Cutting edges 5. Mounting slots 6. Bolt head

3. Tighten the wing nuts to secure the planer blades in place.

4. Soak a dressing stone in water for 2 or 3 minutes before sharpening.

5. Hold the sharpening holder firmly, and gently place the cutting edges over the surface of the dressing stone.

6. Sharpen the cutting edges by moving the sharpening holder back and forwards.

► **Fig.59**

OPTIONAL ACCESSORIES

⚠ CAUTION: These accessories or attachments are recommended for use with your Makita tool specified in this manual. The use of any other accessories or attachments might present a risk of injury to persons. Only use accessory or attachment for its stated purpose.

If you need any assistance for more details regarding these accessories, ask your local Makita Service Center.

- High-speed steel Planer blade
- Tungsten-carbide Planer blade (For longer blade life)
- Mini planer blade
- Sharpening holder assembly
- Blade gauge assembly
- Set plate set
- Guide rule assembly
- Dressing stone
- Dust bag assembly
- Elbow
- Chamfering rule assembly
- Wireless unit
- Makita genuine battery and charger

NOTE: Some items in the list may be included in the tool package as standard accessories. They may differ from country to country.

ТЕХНИЧЕСКИЕ ХАРАКТЕРИСТИКИ

Модель:	КР001G
Ширина строгания	82 мм
Глубина строгания	4 мм
Глубина фальцевания	25 мм
Число оборотов без нагрузки	15 000 мин ⁻¹
Общая длина (с аккумулятором BL4040)	385 мм
Номинальное напряжение	36 В – 40 В пост. тока макс.
Масса нетто	3,7 – 4,9 кг

- Благодаря нашей постоянно действующей программе исследований и разработок указанные здесь технические характеристики могут быть изменены без предварительного уведомления.
- Технические характеристики и аккумуляторный блок могут отличаться в зависимости от страны.
- Масса может отличаться в зависимости от дополнительного оборудования. Обратите внимание, что блок аккумулятора также считается дополнительным оборудованием. В таблице представлены комбинации с наибольшим и наименьшим весом в соответствии с процедурой ЕРТА 01/2014.

Подходящий блок аккумулятора и зарядное устройство



Блок аккумулятора	BL4020* / BL4025* / BL4040* / BL4050F / BL4080F *: рекомендуемый аккумулятор
Зарядное устройство	DC40RA / DC40RB / DC40RC

- В зависимости от региона проживания некоторые блоки аккумуляторов и зарядные устройства, перечисленные выше, могут быть недоступны.

⚠ ОСТОРОЖНО: Используйте только перечисленные выше блоки аккумуляторов и зарядные устройства. Использование других блоков аккумуляторов и зарядных устройств может привести к травме и/или пожару.

Символы

Ниже приведены символы, которые могут использоваться для обозначения оборудования. Перед использованием убедитесь в том, что вы понимаете их значение.

	Прочитайте руководство по эксплуатации.
 	Надевайте защитные очки.



Только для стран ЕС
В связи с наличием в оборудовании опасных компонентов отходы электрического и электронного оборудования, аккумуляторы и батареи могут оказывать негативное влияние на окружающую среду и здоровье человека. Не выбрасывайте электрические и электронные устройства или батареи вместе с бытовыми отходами! В соответствии с директивой ЕС по отходам электрического и электронного оборудования, по аккумуляторам, батареям и отходам аккумуляторов и батарей, а также в соответствии с ее адаптацией к национальному законодательству, отходы электрического оборудования, батареи и аккумуляторы следует хранить отдельно и доставлять на пункт раздельного сбора коммунальных отходов, работающий с соблюдением правил охраны окружающей среды. Это обозначено символом в виде перечеркнутого мусорного контейнера на колесах, нанесенным на оборудование.

Назначение

Данный инструмент предназначен для строгания древесины.

Шум

Типичный уровень взвешенного звукового давления (A), измеренный в соответствии с EN62841-2-14:
Уровень звукового давления (L_{pA}): 87 дБ (A)
Уровень звуковой мощности (L_{WA}): 98 дБ (A)
Погрешность (K): 3 дБ (A)

ПРИМЕЧАНИЕ: Заявленное значение распространения шума измерено в соответствии со стандартной методикой испытаний и может быть использовано для сравнения инструментов.

ПРИМЕЧАНИЕ: Заявленное значение распространения шума можно также использовать для предварительных оценок воздействия.

⚠ ОСТОРОЖНО: Используйте средства защиты слуха.

⚠ ОСТОРОЖНО: Распространение шума во время фактического использования электроинструмента может отличаться от заявленного значения в зависимости от способа применения инструмента и в особенности от типа обрабатываемой детали.

⚠ ОСТОРОЖНО: Обязательно определите меры безопасности для защиты оператора, основанные на оценке воздействия в реальных условиях использования (с учетом всех этапов рабочего цикла, таких как выключение инструмента, работа без нагрузки и включение).

Вибрация

Суммарное значение вибрации (сумма векторов по трем осям), определенное в соответствии с EN62841-2-14:
Рабочий режим: плоское шлифование
Распространение вибрации (a_h): 4,3 м/с²
Погрешность (K): 1,5 м/с²

ПРИМЕЧАНИЕ: Заявленное общее значение распространения вибрации измерено в соответствии со стандартной методикой испытаний и может быть использовано для сравнения инструментов.

ПРИМЕЧАНИЕ: Заявленное общее значение распространения вибрации можно также использовать для предварительных оценок воздействия.

⚠ ОСТОРОЖНО: Распространение вибрации во время фактического использования электроинструмента может отличаться от заявленного значения в зависимости от способа применения инструмента и в особенности от типа обрабатываемой детали.

⚠ ОСТОРОЖНО: Обязательно определите меры безопасности для защиты оператора, основанные на оценке воздействия в реальных условиях использования (с учетом всех этапов рабочего цикла, таких как выключение инструмента, работа без нагрузки и включение).

Декларация о соответствии ЕС

Только для европейских стран

Декларация о соответствии ЕС включена в руководство по эксплуатации (Приложение А).

МЕРЫ БЕЗОПАСНОСТИ

Общие рекомендации по технике безопасности для электроинструментов

⚠ ОСТОРОЖНО: Ознакомьтесь со всеми представленными инструкциями по технике безопасности, указаниями, иллюстрациями и техническими характеристиками, прилагаемыми к данному электроинструменту. Несоблюдение каких-либо инструкций, указанных ниже, может привести к поражению электрическим током, пожару и/или серьезной травме.

Сохраните брошюру с инструкциями и рекомендациями для дальнейшего использования.

Термин "электроинструмент" в предупреждениях относится ко всему инструменту, работающему от сети (с проводом) или на аккумуляторах (без провода).

Безопасность в месте выполнения работ

1. **Рабочее место должно быть чистым и хорошо освещенным.** Захламление и плохое освещение могут стать причиной несчастных случаев.
2. **Не пользуйтесь электроинструментом во взрывоопасной атмосфере, например в присутствии легко воспламеняющихся жидкостей, газов или пыли.** При работе электроинструмента возникают искры, которые могут привести к воспламенению пыли или газов.
3. **При работе с электроинструментом не допускайте детей или посторонних к месту выполнения работ.** Не отвлекайтесь во время работы, так как это приведет к потере контроля над электроинструментом.

Электробезопасность

1. **Вилка электроинструмента должна соответствовать сетевой розетке.** Запрещается вносить какие-либо изменения в конструкцию вилки. Для электроинструмента с заземлением запрещается использовать переходники. Розетки и вилки, не подвергавшиеся изменениям, снижают риск поражения электрическим током.
2. **Избегайте контакта участков тела с заземленными поверхностями, такими как трубы, радиаторы, батареи отопления и холодильники.** При контакте тела с заземленными предметами увеличивается риск поражения электрическим током.

3. **Не подвергайте электроинструмент воздействию дождя или влаги.** Попадание воды в электроинструмент повышает риск поражения электрическим током.
4. **Аккуратно обращайтесь со шнуром питания.** Запрещается использовать шнур питания для переноски, перемещения или извлечения вилки из розетки. Располагайте шнур на расстоянии от источников тепла, масла, острых краев и движущихся деталей. Поврежденные или запутанные сетевые шнуры увеличивают риск поражения электрическим током.
5. **При использовании электроинструмента вне помещения используйте удлинитель, подходящий для этих целей.** Использование соответствующего шнура снижает риск поражения электрическим током.
6. **Если электроинструмент приходится эксплуатировать в сыром месте, используйте линию электропитания, которая защищена устройством, срабатывающим от остаточного тока (RCD).** Использование RCD снижает риск поражения электротоком.
7. **Электроинструмент может создавать электромагнитные поля (EMF), которые не представляют опасности для пользователя.** Однако пользователям с кардиостимуляторами и другими аналогичными медицинскими устройствами следует обратиться к производителю устройства и/или врачу перед началом эксплуатации инструмента.
5. **При эксплуатации устройства не тянитесь. Всегда сохраняйте устойчивое положение и равновесие.** Это позволит лучше управлять электроинструментом в непредвиденных ситуациях.
6. **Одевайтесь соответствующим образом. Не надевайте свободную одежду или украшения.** Ваши волосы и одежда должны всегда находиться на расстоянии от движущихся деталей. Свободная одежда, украшения или длинные волосы могут попасть в движущиеся детали устройства.
7. **Если электроинструмент оборудован системой удаления и сбора пыли, убедитесь, что она подключена и используется соответствующим образом.** Использование пылесборника снижает вероятность возникновения рисков, связанных с пылью.
8. **Не переоценивайте свои возможности и не пренебрегайте правилами техники безопасности, даже если вы часто работаете с инструментом.** Небрежное обращение с инструментом может стать причиной серьезной травмы за доли секунды.
9. **Во время работы с электроинструментом всегда надевайте защитные очки.** Очки должны соответствовать ANSI Z87.1 для США, EN 166 для Европы, или AS/NZS 1336 для Австралии и Новой Зеландии. В Австралии и Новой Зеландии оператор также обязан носить защитную маску.

Личная безопасность

1. **При использовании электроинструмента будьте бдительны, следите за тем, что вы делаете, и руководствуйтесь здравым смыслом. Не пользуйтесь электроинструментом, если вы устали, находитесь под воздействием наркотиков, алкоголя или лекарственных препаратов.** Даже мгновенная невнимательность при использовании электроинструмента может привести к серьезной травме.
2. **Используйте индивидуальные средства защиты. Всегда надевайте защитные очки.** Такие средства индивидуальной защиты, как маска от пыли, защитная нескользящая обувь, каска или наушники, используемые в соответствующих условиях, позволяют снизить риск получения травмы.
3. **Не допускайте случайного запуска. Прежде чем подсоединить инструмент к источнику питания и/или аккумуляторной батарее, поднимать или переносить инструмент, убедитесь, что переключатель находится в выключенном положении.** Переноска электроинструмента с пальцем на выключателе или подача питания на инструмент с включенным выключателем может привести к несчастному случаю.
4. **Перед включением электроинструмента снимите с него все регулировочные инструменты и гаечные ключи.** Гаечный или регулировочный ключ, оставшийся закрепленным на вращающейся детали, может привести к травме.

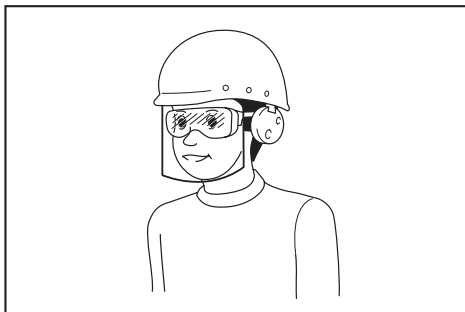

Ответственность за использование средств защиты операторами и другим персоналом вблизи рабочей зоны возлагается на работодателя.

Эксплуатация и обслуживание электроинструмента

1. **Не прилагайте излишних усилий к электроинструменту. Используйте инструмент, соответствующий выполняемой вами работе.** Правильно подобранный электроинструмент позволит выполнить работу лучше и безопаснее с производительностью, на которую он рассчитан.
2. **Не пользуйтесь электроинструментом с неисправным выключателем.** Любой электроинструмент с неисправным выключателем опасен и должен быть отремонтирован.

3. Перед выполнением регулировок, сменой принадлежностей или хранением электроинструмента всегда отключайте его от источника питания и/или от аккумулятора или снимайте аккумулятор, если он является съемным. Такие превентивные меры предосторожности снижают риск случайного включения электроинструмента.
 4. Храните электроинструменты в местах, недоступных для детей, и не позволяйте лицам, не знакомым с работой такого инструмента или не прочитавшим данные инструкции, пользоваться им. Электроинструмент опасен в руках неопытных пользователей.
 5. Поддерживайте электроинструмент и дополнительные принадлежности в надлежащем состоянии. Убедитесь в соосности, отсутствии деформаций движущихся узлов, поломок каких-либо деталей или других дефектов, которые могут повлиять на работу электроинструмента. Если инструмент поврежден, отремонтируйте его перед использованием. Большое число несчастных случаев происходит из-за плохого ухода за электроинструментом.
 6. Режущий инструмент всегда должен быть острым и чистым. Соответствующее обращение с режущим инструментом, имеющим острые режущие кромки, делает его менее подверженным деформациям, что позволяет лучше управлять им.
 7. Используйте электроинструмент, принадлежности, приспособления и насадки в соответствии с данными инструкциями и в целях, для которых он предназначен, учитывая при этом условия и вид выполняемой работы. Использование электроинструмента не по назначению может привести к возникновению опасной ситуации.
 8. Рукоятки инструмента и специальные изолированные поверхности всегда должны быть сухими и чистыми и не содержать следов масла или смазки. Скользкие рукоятки и специальные поверхности препятствуют соблюдению рекомендаций по технике безопасности в экстренных ситуациях.
 9. При использовании инструмента не надевайте рабочие перчатки, ткань которых инструмент может затянуть. Затягивание ткани рабочих перчаток в движущиеся части инструмента может привести к травме.
3. Когда аккумуляторный блок не используется, храните его отдельно от металлических предметов, таких как скрепки, монеты, ключи, гвозди, шурупы или другие небольшие металлические предметы, которые могут привести к закорачиванию контактов аккумуляторного блока между собой. Короткое замыкание между контактами аккумуляторного блока может привести к ожогам или пожару.
 4. При неправильном обращении из аккумуляторного блока может потечь жидкость. Избегайте контакта с ней. В случае контакта с кожей промойте место контакта обильным количеством воды. В случае попадания в глаза обратитесь к врачу. Жидкость из аккумулятора может вызвать раздражение или ожоги.
 5. Не используйте поврежденные или модифицированные инструменты и аккумуляторные блоки. Поврежденные или модифицированные аккумуляторы могут работать некорректно, что может привести к пожару, взрыву или травмированию.
 6. Не подвергайте аккумуляторный блок или инструмент воздействию огня или высокой температуры. Воздействие огня или температуры выше 130 °C может привести к взрыву.
 7. Следуйте всем инструкциям по зарядке и не заряжайте аккумуляторный блок или инструмент при температурных условиях, выходящих за пределы диапазона, указанного в инструкции. Зарядка ненадлежащим образом или при температурных условиях, выходящих за пределы указанного диапазона, может привести к повреждению батареи и повысить риск пожара.

Сервисное обслуживание

1. Сервисное обслуживание электроинструмента должно проводиться только квалифицированным специалистом по ремонту и только с использованием идентичных запасных частей. Это позволит обеспечить безопасность электроинструмента.
2. Запрещается обслуживать поврежденные аккумуляторные блоки. Обслуживание аккумуляторных блоков должен осуществлять только производитель или авторизованные поставщики запчастей.
3. Следуйте инструкциям по смазке и замене принадлежностей.

Меры безопасности при использовании аккумуляторного рубанка

Эксплуатация и обслуживание электроинструмента, работающего на аккумуляторах

1. Заряжайте аккумулятор только зарядным устройством, указанным изготовителем. Зарядное устройство, подходящее для одного типа аккумуляторов, может привести к пожару при его использовании с другим аккумуляторным блоком.
2. Используйте электроинструмент только с указанными аккумуляторными блоками. Использование других аккумуляторных блоков может привести к травме или пожару.

1. Перед тем как положить инструмент, убедитесь, что нож остановился. Выступающий вращающийся нож может зацепить поверхность, что может привести к потере контроля над инструментом и серьезной травме.
2. Для фиксации разрезаемой детали на устойчивой поверхности используйте зажимы или другие соответствующие приспособления. Не держите обрабатываемую деталь в руках и не прижимайте ее к телу, так как это не обеспечит устойчивого положения детали и может привести к потере контроля над инструментом.

3. Ветошь, тряпки, шнуры и веревки никогда не должны располагаться около места выполнения работ.
4. Избегайте попадания режущего инструмента на гвозди. Перед выполнением работ осмотрите деталь и удалите из нее все гвозди.
5. Используйте только острые лезвия. Обращайтесь с лезвиями очень аккуратно.
6. Перед началом работ убедитесь, что установочные болты лезвий надежно затянуты.
7. Крепко держите инструмент обеими руками.
8. Руки должны находиться на расстоянии от вращающихся деталей.
9. Перед использованием инструмента для обработки детали дайте ему немного поработать вхолостую. Убедитесь в отсутствии вибрации или биения, которые могут свидетельствовать о неправильной установке или дисбалансе лезвия.
10. Перед включением убедитесь в том, что полотно не касается обрабатываемой детали.
11. Перед началом резки дождитесь, пока лезвие наберет полную скорость.
12. Перед выполнением регулировки глубины среза обязательно выключите инструмент и дождитесь полной остановки лезвий.
13. Ни в коем случае не допускайте попадания пальцев в желоб отвода стружки. Желоб может забиться при работе с влажной древесной. Очистите желоб палочкой.
14. Не оставляйте работающий инструмент без присмотра. Включайте инструмент только тогда, когда он находится в руках.
15. При замене лезвий или каких-либо деталей барабана следует одновременно заменять детали с двух сторон барабана на детали из одного комплекта. В противном случае возникший дисбаланс приведет к возникновению вибрации и сокращению срока службы инструмента.
16. Используйте только лезвия компании Makita, указанные в данном руководстве.
17. Обязательно используйте соответствующую пылезащитную маску/респиратор для защиты дыхательных путей от пыли разрезаемых материалов.
18. Работайте с инструментом, находясь в устойчивом положении. Работа в неустойчивом положении может привести к травме.

СОХРАНИТЕ ДАННЫЕ ИНСТРУКЦИИ.

▲ОСТОРОЖНО: НЕ ДОПУСКАЙТЕ, чтобы удобство или опыт эксплуатации данного устройства (полученный от многократного использования) доминировали над строгим соблюдением правил техники безопасности при обращении с этим устройством.

НЕПРАВИЛЬНОЕ ИСПОЛЬЗОВАНИЕ инструмента или несоблюдение правил техники безопасности, указанных в данном руководстве, может привести к тяжелой травме.

Важные правила техники безопасности для работы с аккумуляторным блоком

1. Перед использованием аккумуляторного блока прочитайте все инструкции и предупредительные надписи на (1) зарядном устройстве, (2) аккумуляторном блоке и (3) инструменте, работающем от аккумуляторного блока.
2. Не разбирайте блок аккумулятора и не меняйте его конструкцию. Это может привести к пожару, перегреву или взрыву.
3. Если время работы аккумуляторного блока значительно сократилось, немедленно прекратите работу. В противном случае, может возникнуть перегрев блока, что приведет к ожогам и даже к взрыву.
4. В случае попадания электролита в глаза промойте их обильным количеством чистой воды и немедленно обратитесь к врачу. Это может привести к потере зрения.
5. Не замыкайте контакты аккумуляторного блока между собой:
 - (1) Не прикасайтесь к контактам какими-либо токопроводящими предметами.
 - (2) Не храните аккумуляторный блок в контейнере вместе с другими металлическими предметами, такими как гвозди, монеты и т. п.
 - (3) Не допускайте попадания на аккумуляторный блок воды или дождя.
 Замыкание контактов аккумуляторного блока между собой может привести к возникновению большого тока, перегреву, возможному ожогу и даже поломке блока.
6. Не храните и не используйте инструмент и аккумуляторный блок в местах, где температура может достигать или превышать 50 °C (122 °F).
7. Не бросайте аккумуляторный блок в огонь, даже если он сильно поврежден или полностью вышел из строя. Аккумуляторный блок может взорваться под действием огня.
8. Запрещено вбивать гвозди в блок аккумулятора, резать, ломать, бросать, ронять блок аккумулятора или ударять его твердым предметом. Это может привести к пожару, перегреву или взрыву.
9. Не используйте поврежденный аккумуляторный блок.
10. Входящие в комплект литий-ионные аккумуляторы должны эксплуатироваться в соответствии с требованиями законодательства об опасных товарах.

При коммерческой транспортировке, например, третьей стороной или экспедитором, необходимо нанести на упаковку специальные предупреждения и маркировку.

В процессе подготовки устройства к отправке обязательно проконсультируйтесь со специалистом по опасным материалам. Также соблюдайте местные требования и нормы. Они могут быть строже.

Закройте или закрепите разомкнутые контакты и упакуйте аккумулятор так, чтобы он не перемещался по упаковке.

11. Для утилизации блока аккумулятора извлеките его из инструмента и утилизируйте безопасным способом. Выполняйте требования местного законодательства по утилизации аккумуляторного блока.
12. Используйте аккумуляторы только с продукцией, указанной Makita. Установка аккумуляторов на продукцию, не соответствующую требованиям, может привести к пожару, перегреву, взрыву или утечке электролита.
13. Если инструментом не будут пользоваться в течение длительного периода времени, извлеките аккумулятор из инструмента.
14. Во время и после использования блок аккумулятора может нагреваться, что может стать причиной ожогов или низкотемпературных ожогов. Будьте осторожны при обращении с горячим блоком аккумулятора.
15. Не прикасайтесь к контактам инструмента сразу после использования, поскольку они могут быть достаточно горячими, чтобы вызвать ожоги.
16. Не допускайте налипания на контакты, отверстия и пазы блока аккумулятора опилок, пыли или земли. Это может стать причиной перегрева, возгорания, взрыва или неисправности инструмента или блока аккумулятора, что может привести к ожогам или травмам.
17. Если инструмент не рассчитан на использование вблизи высоковольтных линий электропередач, не используйте блок аккумулятора вблизи высоковольтных линий электропередач. Это может привести к неисправности, поломке инструмента или блока аккумулятора.
18. Храните аккумулятор в недоступном для детей месте.
3. Заряжайте блок аккумуляторов при комнатной температуре в 10 - 40 °C (50 - 104 °F). Перед зарядкой горячего блока аккумуляторов дайте ему остыть.
4. Если блок аккумулятора не используется, извлеките его из инструмента или зарядного устройства.
5. Зарядите ионно-литиевый аккумуляторный блок, если вы не будете пользоваться инструментом длительное время (более шести месяцев).

Важные правила техники безопасности для работы с беспроводным блоком

1. Не разбирайте и не меняйте конструкцию беспроводного блока.
2. Храните беспроводной блок в недоступном для детей месте. При случайном проглатывании немедленно обратитесь к врачу.
3. Используйте беспроводной блок только с инструментами Makita.
4. Не подвергайте беспроводной блок воздействию дождя или влаги.
5. Не используйте беспроводной блок в тех местах, где температура превышает 50 °C.
6. Не используйте беспроводной блок в тех местах, где поблизости могут находиться медицинские инструменты, например, кардиостимуляторы.
7. Не используйте беспроводной блок в тех местах, где могут находиться автоматизированные устройства. При использовании автоматизированных устройств могут возникнуть сбои или ошибки.
8. Не используйте беспроводной блок в местах, где он может подвергаться воздействию высокой температуры, статического электричества или электрических помех.
9. Беспроводной блок может создавать электромагнитные поля (EMF), которые не представляют опасности для пользователя.
10. Беспроводной блок является точным инструментом. Не роняйте и не ударяйте беспроводной блок.
11. Не прикасайтесь к клемме беспроводного блока голыми руками или металлическими предметами.
12. Во время установки беспроводного блока обязательно вытаскивайте аккумулятор из устройства.
13. Не открывайте крышку гнезда в таких местах, где в него может попасть пыль и вода. Входное отверстие гнезда всегда должно быть чистым.
14. Обязательно вставляйте беспроводной блок в правильном направлении.
15. Не нажимайте слишком сильно кнопку активации на беспроводном блоке и/или не нажимайте кнопку, используя объекты с острым краем.

СОХРАНИТЕ ДАННЫЕ ИНСТРУКЦИИ.

ВНИМАНИЕ: Используйте только фирменные аккумуляторные батареи Makita. Использование аккумуляторных батарей, не произведенных Makita, или батарей, которые были подвергнуты модификациям, может привести к взрыву аккумулятора, пожару, травмам и повреждению имущества. Это также автоматически аннулирует гарантию Makita на инструмент и зарядное устройство Makita.

Советы по обеспечению максимального срока службы аккумулятора

1. Заряжайте блок аккумуляторов перед его полной разрядкой. Обязательно прекратите работу с инструментом и зарядите блок аккумуляторов, если вы заметили снижение мощности инструмента.
2. Никогда не подзаряжайте полностью заряженный блок аккумуляторов. Перезарядка сокращает срок службы аккумулятора.

16. Во время работы обязательно закрывайте крышку гнезда.
17. Не вытаскивайте беспроводной блок из гнезда, если на инструмент подано питание. Это может привести к неисправной работе беспроводного блока.
18. Не снимайте наклейку с беспроводного блока.
19. Не приклеивайте к беспроводному блоку никаких наклеек.
20. Не оставляйте беспроводной блок в таких местах, где может скапливаться статическое электричество или присутствовать электрические помехи.
21. Не оставляйте беспроводной блок в местах с высокой температурой, например на сиденье автомобиля в жару.
22. Не оставляйте беспроводной блок в местах, где присутствует пыль или порошок, или может образоваться коррозионный газ.
23. Внезапное изменение температуры может привести к образованию конденсата на беспроводном блоке. Не используйте беспроводной блок до тех пор, пока конденсат полностью не высохнет.
24. При чистке беспроводного блока аккуратно протрите его сухой мягкой тканью. Не используйте бензин, разбавитель, проводящую смазку или аналогичные материалы.
25. При хранении беспроводного блока поместите его в поставляемый футляр или в контейнер без статического электричества.
26. Не вставляйте в гнездо на инструменте никаких других устройств, кроме беспроводного блока Makita.
27. Не используйте инструмент с поврежденной крышкой гнезда. В гнездо может попасть вода, пыль и грязь, это может привести к неисправности.
28. Не тяните и/или не скручивайте крышку гнезда сильнее, чем это необходимо. Если крышка отсоединилась от инструмента, установите ее на место.
29. Замените крышку гнезда, если она утеряна или повреждена.

СОХРАНИТЕ ДАННЫЕ ИНСТРУКЦИИ.

ОПИСАНИЕ ФУНКЦИОНИРОВАНИЯ

ВНИМАНИЕ: Перед регулировкой или проверкой функций инструмента обязательно убедитесь, что он выключен и его аккумуляторный блок снят.

Установка или снятие блока аккумулятора

ВНИМАНИЕ: Обязательно выключайте инструмент перед установкой и извлечением аккумуляторного блока.

ВНИМАНИЕ: При установке и извлечении аккумуляторного блока крепко удерживайте инструмент и аккумуляторный блок. Если не соблюдать это требование, они могут выскользнуть из рук, что приведет к повреждению инструмента, аккумуляторного блока и травмированию оператора.

► **Рис.1:** 1. Красный индикатор 2. Кнопка 3. Блок аккумулятора

Для снятия аккумуляторного блока нажмите кнопку на лицевой стороне и извлеките блок.

Для установки блока аккумулятора совместите выступ блока аккумулятора с пазом в корпусе и задвиньте его на место. Устанавливайте блок до упора, чтобы он зафиксировался с небольшим щелчком. Если вы видите красный индикатор, как показано на рисунке, он не зафиксирован полностью.

ВНИМАНИЕ: Обязательно устанавливайте блок аккумулятора до конца, чтобы красный индикатор не был виден. В противном случае блок аккумулятора может выпасть из инструмента и нанести травму вам или другим людям.

ВНИМАНИЕ: Не прилагайте чрезмерных усилий при установке аккумуляторного блока. Если блок не двигается свободно, значит он вставлен неправильно.

Система защиты инструмента/ аккумулятора

На инструменте предусмотрена система защиты инструмента/аккумулятора. Она автоматически отключает питание двигателя для продления срока службы инструмента и аккумулятора. Инструмент автоматически остановится во время работы в следующих случаях:

Защита от перегрузки

Если при текущем режиме эксплуатации инструмента/аккумулятора возникает слишком большой ток, то инструмент автоматически останавливается. В этом случае выключите инструмент и прекратите работу, из-за которой произошла перегрузка инструмента. Затем включите инструмент для перезапуска.

Защита от перегрева

При перегреве инструмента/аккумулятора инструмент останавливается автоматически. В этом случае дайте инструменту/аккумулятору остыть перед повторным включением.

Защита от переразрядки

При истощении емкости аккумулятора инструмент автоматически останавливается. В этом случае извлеките аккумулятор из инструмента и зарядите его.

Защита от других неполадок

Система защиты также обеспечивает защиту от других неполадок, способных повредить инструмент, и обеспечивает автоматическую остановку инструмента. В случае временной остановки или прекращения работы инструмента выполните все перечисленные ниже действия для устранения причины остановки.









1. Выключите и снова включите инструмент для его перезапуска.
2. Зарядите аккумулятор(-ы) или замените его(их) заряженным(-и).
3. Дайте инструменту и аккумулятору(-ам) остыть.

Если после возврата системы защиты в исходное состояние ситуация не изменится, обратитесь в сервисный центр Makita.

Индикация оставшегося заряда аккумулятора

Нажмите кнопку проверки на аккумуляторном блоке для проверки заряда. Индикаторы загорятся на несколько секунд.

► **Рис.2:** 1. Индикаторы 2. Кнопка проверки

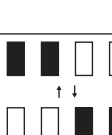
Индикаторы			Уровень заряда
 Горит	 Выкл.	 Мигает	
			от 75 до 100%
			от 50 до 75%
			от 25 до 50%
			от 0 до 25%
			Зарядите аккумуляторную батарею.
			Возможно, аккумуляторная батарея неисправна.

ПРИМЕЧАНИЕ: В зависимости от условий эксплуатации и температуры окружающего воздуха индикация может незначительно отличаться от фактического значения.

ПРИМЕЧАНИЕ: Первая (дальняя левая) индикаторная лампа будет мигать во время работы защитной системы аккумулятора.

Регулировка глубины резки

▲ВНИМАНИЕ: Перед регулировкой глубины среза обязательно выключите инструмент и дождитесь полной остановки ножей.

ПРИМЕЧАНИЕ: Перед вращением поворотной ручки для регулировки глубины обязательно следует крепко держать рукоятку другой рукой.

Глубина резки может регулироваться вращением поворотной ручки для регулировки глубины в передней части инструмента. Вращая поворотную ручку, совместите указатель с желаемой глубиной резки на шкале глубины.

► **Рис.3:** 1. Поворотная ручка для регулировки глубины 2. Указатель 3. Шкала глубины

Действие выключателя

▲ОСТОРОЖНО: Перед установкой аккумуляторного блока в инструмент обязательно убедитесь, что его триггерный переключатель нормально работает и возвращается в положение "OFF" (ВЫКЛ) при отпускании.

▲ОСТОРОЖНО: ЗАПРЕЩАЕТСЯ нарушать работу кнопки разблокировки, заклеивая ее скотчем или другими способами. Выключатель с неработающей кнопкой разблокировки может стать причиной случайного включения и причинения тяжелой травмы.

▲ОСТОРОЖНО: ЗАПРЕЩАЕТСЯ использовать инструмент, когда он работает при простом нажатии на триггерный переключатель без нажатия на кнопку разблокировки. Требуемый ремонт инструмента может случайно включиться и причинить тяжелую травму. Верните инструмент в сервисный центр Makita для надлежащего ремонта ДО продолжения его эксплуатации.

ПРИМЕЧАНИЕ: Не нажимайте сильно на триггерный переключатель без нажатия на кнопку разблокировки. Это может привести к поломке переключателя.

Для предотвращения случайного нажатия триггерного переключателя предусмотрена кнопка разблокировки. Для запуска инструмента нажмите и удерживайте кнопку блокировки, а затем потяните триггерный переключатель. Чтобы остановить инструмент, отпустите триггерный переключатель.

► **Рис.4:** 1. Триггерный переключатель 2. Кнопка разблокировки

Опора

При поднятии инструмента от поверхности заготовки опора отскакивает от заднего основания во избежание прямого соприкосновения ножей рубанка с обрабатываемой деталью. Это предотвращает случайное повреждение ножей рубанка в то время, когда он не используется. При каждом помещении основания инструмента на поверхность заготовки опора заходит обратно внутрь заднего основания.

► **Рис.5:** 1. Лезвие строгального станка 2. Заднее основание 3. Опора 4. Поверхность заготовки

Функция предотвращения случайного запуска

В случае установки блока аккумулятора при нажатом триггерном переключателе инструмент не запустится. Для запуска инструмента отпустите, а затем снова нажмите триггерный переключатель, удерживая кнопку разблокировки в нажатом состоянии.

Электронная функция

Для простоты эксплуатации инструмент оснащен следующими электронными функциями.

Электрический тормоз

Инструмент оснащен электрическим тормозом. Если после отпущения триггерного переключателя не происходит быстрой остановки инструмента, отправьте инструмент в местный сервисный центр Makita для обслуживания.

Функция плавного запуска

Функция плавного запуска уменьшает пусковой удар и смягчает запуск инструмента.

МОНТАЖ

ВНИМАНИЕ: Перед проведением каких-либо работ с инструментом обязательно убедитесь, что инструмент отключен, а блок аккумулятора снят.

Хранение накидного ключа

Когда накидной ключ не используется, храните его, как показано на рисунке, чтобы не потерять.

► **Рис.6:** 1. Накидной ключ

Снятие и установка лезвий рубанка

ВНИМАНИЕ: При креплении лезвий рубанка к инструменту тщательно затяните установочные болты лезвий. Всегда проверяйте, плотно ли они затянуты. Незатянутый установочный болт может представлять опасность.

ВНИМАНИЕ: Обращайтесь с лезвиями рубанка очень аккуратно. Используйте перчатки или ветошь для защиты пальцев или рук при снятии и установке лезвий рубанка.

ВНИМАНИЕ: Для снятия или установки лезвий рубанка пользуйтесь только специальным гаечным ключом Makita, входящим в комплект. Несоблюдение этого требования может привести к перетяжке или недостаточной затяжке установочных болтов. Это может стать причиной травмы.

ПРИМЕЧАНИЕ: Перед установкой лезвий рубанка удалите все опилки или инородные частицы, прилипшие к барабану или лезвиям рубанка. Используйте лезвия рубанка одинакового размера и массы, в противном случае возникнут колебания / вибрации барабана, которые приведут к ухудшению качества строгания и станут причиной поломки инструмента.

Для инструмента со стандартными лезвиями

ПРИМЕЧАНИЕ: Пара лезвий рубанка скомпонована в барабане. Повторите следующие процедуры для каждого лезвия рубанка.

Снятие стандартных лезвий рубанка

1. Выверните установочные болты из барабана с помощью накидного ключа, входящего в комплект.
2. Снимите пластину барабана и стандартное лезвие рубанка (с регулировочной пластиной) с барабана.

► **Рис.7:** 1. Установочный болт 2. Пластина барабана 3. Стандартное лезвие (с регулировочной пластиной) 4. Барабан

3. Ослабьте винты крепления стандартного лезвия рубанка, а затем снимите регулировочную пластину.

► **Рис.8:** 1. Винты 2. Стандартное лезвие рубанка 3. Регулировочная пластина

Установка стандартных лезвий рубанка

1. Установите стандартное лезвие рубанка на шкалу лезвия, выровняв его режущую кромку горизонтально вдоль направляющей стенки на шкале лезвия.

► **Рис.9:** 1. Стандартное лезвие рубанка 2. Шкала лезвия 3. Режущая кромка 4. Направляющая стенка

2. Поместите регулировочную пластину поверх стандартного лезвия рубанка, а затем слегка затяните винты.
3. Выдвигайте регулировочную пластину вперед до того момента, пока установочная направляющая точно и полностью не установится вдоль задней боковой стенки шкалы лезвия.

4. Удерживая регулировочную пластину в ее текущем положении, затяните винты для ее фиксации.

► **Рис.10:** 1. Регулировочная пластина 2. Стандартное лезвие рубанка 3. Винт 4. Установочная направляющая 5. Задняя боковая стенка 6. Шкала лезвия

5. Удалите все древесные опилки и инородные частицы, прилипшие к барабану и стандартному лезвию рубанка.
6. Сдвиньте установочную направляющую регулировочной пластины в направляющий паз барабана, а затем поместите пластину барабана поверх стандартного лезвия рубанка (с регулировочной пластиной).

7. Равномерно затяните крест-накрест все установочные болты накидным ключом.

► **Рис.11:** 1. Установочная направляющая 2. Регулировочная пластина 3. Направляющий паз 4. Барабан 5. Пластина барабана 6. Стандартное лезвие рубанка 7. Установочный болт

Для инструмента с мини-лезвиями строгального станка

ПРИМЕЧАНИЕ: Пара лезвий рубанка скомпонована в барабане. Повторите следующие процедуры для каждого лезвия рубанка.

Снятие мини-лезвий рубанка

1. Ослабьте установочные болты на один оборот с помощью накидного ключа, входящего в комплект.

► **Рис.12:** 1. Установочный болт 2. Накидной ключ

2. Выдвиньте мини-лезвие рубанка, надавив на один конец лезвия по направлению от крышки ремня.

► **Рис.13:** 1. Мини-лезвие рубанка 2. Барабан 3. Крышка ремня 4. Т-образная рукоятка накидного ключа

ПРИМЕЧАНИЕ: Используя концы Т-образной рукоятки накидного ключа, выдвиньте мини-лезвие рубанка наружу для повышения безопасности эксплуатации и технического обслуживания.

Установка мини-лезвий рубанка

1. Удалите все древесные опилки и инородные частицы, прилипшие к барабану и мини-лезвию рубанка.

2. Сдвиньте мини-лезвие рубанка вдоль между барабаном и установочной пластиной, заталкивая один конец лезвия внутрь со стороны, противоположной крышке ремня.

3. Равномерно затяните крест-накрест все установочные болты накидным ключом.

► **Рис.14:** 1. Мини-лезвие рубанка 2. Барабан 3. Установочная пластина 4. Крышка ремня 5. Установочный болт 6. Накидной ключ

Калибровка мини-лезвия рубанка

Для оптимизации эффективности работы выполняйте калибровку лезвий рубанка с регулярными интервалами.

1. Ослабьте установочные болты на один оборот с помощью накидного ключа, входящего в комплект.

2. Выдвиньте мини-лезвие рубанка, надавив на один конец лезвия по направлению от крышки ремня.

3. Выверните установочные болты из барабана с помощью накидного ключа.

4. Снимите пластину барабана и установочную пластину (с регулировочной пластиной) с барабана.

► **Рис.15:** 1. Установочный болт 2. Пластина барабана 3. Установочная пластина (с регулировочной пластиной) 4. Барабан

5. Ослабьте винты на установочной пластине на один оборот для высвобождения регулировочной пластины.

► **Рис.16:** 1. Винты 2. Установочная пластина 3. Регулировочная пластина

6. Удалите все древесные опилки и инородные частицы, прилипшие к установочной пластине (с регулировочной пластиной) и мини-лезвию рубанка.

7. Установите мини-лезвие рубанка на шкалу лезвия, выровняв его режущую кромку горизонтально вдоль направляющей стенки на шкале лезвия.

8. Поместите установочную пластину (с регулировочной пластиной) поверх мини-лезвия рубанка, совместив направляющие выступы на установочной пластине с направляющими пазами на мини-лезвии рубанка.

► **Рис.17:** 1. Мини-лезвие рубанка 2. Шкала лезвия 3. Режущая кромка 4. Направляющая стенка 5. Установочная пластина (с регулировочной пластиной) 6. Направляющий выступ 7. Направляющий паз

9. Выдвигайте регулировочную пластину вперед до того момента, пока установочная направляющая точно и полностью не установится вдоль задней боковой стенки шкалы лезвия.

10. Удерживая регулировочную пластину в ее текущем положении, затяните винты для ее фиксации.

► **Рис.18:** 1. Регулировочная пластина 2. Установочная пластина 3. Винт 4. Установочная направляющая 5. Задняя боковая стенка 6. Шкала лезвия

11. Сдвиньте установочную направляющую регулировочной пластины в направляющий паз барабана, а затем поместите пластину барабана поверх установочной пластины (с регулировочной пластиной).

► **Рис.19:** 1. Установочная направляющая 2. Регулировочная пластина 3. Направляющий паз 4. Барабан 5. Пластина барабана 6. Установочная пластина 7. Установочный болт

12. Слегка затяните установочные болты и сдвиньте мини-лезвие рубанка вдоль между барабаном и установочной пластиной, заталкивая один конец лезвия внутрь со стороны, противоположной крышке ремня.

13. Равномерно затяните крест-накрест все установочные болты накидным ключом.

► **Рис.20:** 1. Мини-лезвие рубанка 2. Барабан 3. Установочная пластина 4. Крышка ремня 5. Установочный болт 6. Накидной ключ

Установочные положения лезвий рубанка

Поверхность строгания будет неровной и неравномерной, если не установить лезвия рубанка правильно и прочно.

Лезвия рубанка следует устанавливать надлежащим образом, чтобы режущие кромки располагались под правильным углом, на абсолютном уровне с задней базовой линией и строго параллельно нижней поверхности рубанка. Для правильного выбора установочного положения ознакомьтесь с примерами, представленными в таблице.

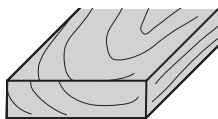
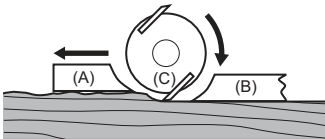
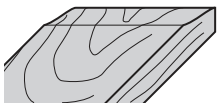
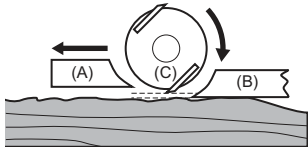
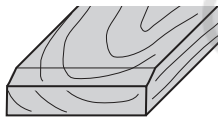
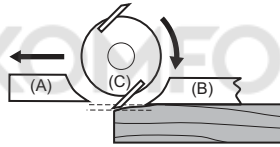
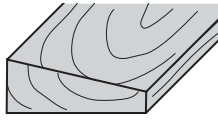
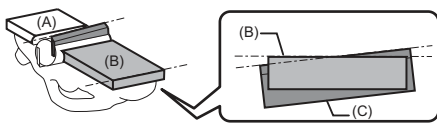
Поверхность строгания	Установка лезвия	Причина
		Режущие кромки располагаются на одном уровне с задней базовой линией и идут рядом параллельно нижней поверхности рубанка.
		Режущие кромки не доходят до задней базовой линии.
		Режущие кромки заходят за заднюю базовую линию.
		Режущие кромки располагаются рядом непараллельно нижней поверхности рубанка.

(A): Переднее основание (регулируемый башмак)
 (B): Заднее основание (фиксирующий башмак)
 (C): Лезвие рубанка

Установка направляющей линейки

1. Положите инструмент крышкой ремня вверх.
 2. Закрепите направляющую линейку на своем месте путем ее фиксации барашковым винтом, ввертываемым в монтажное отверстие сбоку головки инструмента.
- **Рис.21:** 1. Крышка ремня 2. Направляющая линейка 3. Барашковый винт 4. Монтажное отверстие
3. Сдвиньте крайнее ограждение внутрь или наружу до желаемой ширины строгания, а затем затяните барашковый винт для его фиксации в нужном положении.
- **Рис.22:** 1. Крайнее ограждение 2. Барашковый винт

Установка направляющей глубины

1. Положите инструмент крышкой ремня вниз.
 2. Закрепите направляющую глубины на своем месте путем ее фиксации с помощью шайбы и барашкового винта, ввертываемого в монтажное отверстие сбоку головки инструмента.
- **Рис.23:** 1. Крышка ремня 2. Направляющая глубины 3. Шайба 4. Барашковый винт 5. Монтажное отверстие
3. Сдвиньте направляющую глубины вверх или вниз до желаемой глубины строгания, а затем затяните барашковый винт для его фиксации в нужном положении.
- **Рис.24:** 1. Направляющая глубины 2. Барашковый винт

Установка фасочных линейек

Дополнительная принадлежность

1. Положите инструмент передним основанием вверх.
2. Прикрепите крайние ограждения к монтажным кронштейнам, совместив выступы на кронштейнах с направляющими прорезями в крайних ограждениях, и зафиксируйте их с помощью шайб и барашковых винтов.
3. Закрепите фасочные линейки (комплекты крайних ограждений и монтажных кронштейнов) на месте путем их фиксации барашковыми винтами, ввертываемыми в монтажные отверстия с обеих сторон головок инструмента.
► **Рис.25:** 1. Переднее основание 2. Крайнее ограждение 3. Монтажный кронштейн 4. Выступ 5. Прорезь направляющей 6. Шайба 7. Барашковый винт 8. Монтажное отверстие
4. Сдвиньте крайние ограждения внутрь или наружу до желаемого фасочного диапазона, а затем затяните барашковые винты для их фиксации в нужном положении.
► **Рис.26:** 1. Крайнее ограждение 2. Барашковый винт

Удаление пыли и древесных опилок

Пыль и древесные опилки могут удаляться из левостороннего или правостороннего разгрузочного отверстия. Закройте заглушкой одно из разгрузочных отверстий со стороны, противоположной выбранному направлению отвода пыли.

Для снятия заглушки с разгрузочного отверстия слегка поверните заглушку в направлении рукоятки для ее вывода из положения блокировки, а затем стяните ее наружу.

- **Рис.27:** 1. Заглушка 2. Рукоятка

При установке вставьте заглушку в одно из отверстий, совместив запирающий паз в заглушке с выступом направляющей в отверстии до защелкивания.

- **Рис.28:** 1. Заглушка 2. Запирающий паз 3. Направляющий выступ

Пылесборный мешок

Дополнительные принадлежности

Наденьте пылесборный мешок на корпус одного из разгрузочных отверстий и плотно надавите на него до упора. Убедитесь в том, что пылесборный мешок плотно охватывает конический корпус отверстия, с тем чтобы он не соскочил во время работы.

- **Рис.29:** 1. Мешок для пыли 2. Разгрузочное отверстие

Когда пылесборный мешок заполнится примерно наполовину, снимите его с инструмента и вытрясите крепеж. Опорожните пылесборный мешок. Осторожно постучите по пылесборному мешку, чтобы удалить прилипшие к внутренней поверхности частицы, которые могут затруднить дальнейший сбор пыли.

- **Рис.30:** 1. Зажим

ПРИМЕЧАНИЕ: Если вы подсоедините пылесос Makita к данному инструменту, это позволит добиться более эффективной и чистой работы.

Подключение пылесоса

Чтобы уменьшить засорение рабочей зоны при строгании, подсоедините к инструменту пылесос Makita. Подсоедините шланг пылесоса к одному из разгрузочных отверстий, как показано на рисунке.

- **Рис.31:** 1. Пылесос

Колено

Дополнительные принадлежности

Используйте коленчатый патрубок пылеуловителя для сжатия отводимого потока воздуха под желательными для условий работы пылесоса углами. Наденьте коленчатый патрубок на корпус одного из разгрузочных отверстий и плотно надавите на него до упора.

- **Рис.32:** 1. Колено

ЭКСПЛУАТАЦИЯ

ВНИМАНИЕ: Во время работы крепко удерживайте инструмент одной рукой за рукоятку с выключателем, а другой – за поворотную ручку для регулировки глубины.

Операция строгания

1. Крепко держите инструмент обеими руками: одной рукой за рукоятку с выключателем, а другой – за поворотную ручку для регулировки глубины.
2. Поместите переднее основание инструмента на поверхность обрабатываемой детали таким образом, чтобы лезвия рубанка не касались ее.
3. Включите инструмент и подождите, пока он наберет полную скорость.
4. Вначале слегка подайте инструмент вперед, надавливая чуть сильнее вниз на поворотную ручку для регулировки глубины, с тем чтобы основание рубанка целиком располагалось ровно и равномерно на поверхности обрабатываемой детали.
► **Рис.33**
5. В середине операции осторожно и плавно надавливайте на поверхность обрабатываемой детали, непрерывно продвигая инструмент вперед.
► **Рис.34**

ПРИМЕЧАНИЕ: Равномерно распределяйте нажатие руками между рукояткой с выключателем и поворотной ручкой для регулировки глубины, учитывая, что с поверхностью обрабатываемой детали соприкасается как переднее, так и заднее основание.

6. Рукоятку с выключателем следует контролировать в большей степени во избежание выхода за нужную границу в конце прохода по причине того, что переднее основание сойдет с поверхности обрабатываемой детали.

- **Рис.35**

ПРИМЕЧАНИЕ: Процесс строгания можно облегчить, расположив обрабатываемую деталь под небольшим наклоном вперед, чтобы ослабить давление, необходимое для удержания инструмента в процессе работы.

ПРИМЕЧАНИЕ: Отрегулируйте скорость и глубину резки в соответствии с желаемым качеством обработки поверхности.

Для черновой обработки установите глубину резки, достаточную для обрабатываемой детали.

Для чистовой и финишной обработки продвигайте инструмент медленно при небольшой глубине резки, делая несколько проходов.

Строгание на фальц (Фальцевание)

► Рис.36

Для ступенчатого выреза, как показано на рисунке, используйте направляющую линейку.

1. Установите направляющую линейку и направляющую глубины в инструмент и зафиксируйте их при помощи шайб и барашковых винтов.
2. Установите направляющую глубины на глубину фальцевания и зафиксируйте ее на этом месте при помощи барашкового винта.
3. Начертите линию разреза на обрабатываемой детали и совместите кромку лезвия с линией разреза.

- **Рис.37:** 1. Край лезвия 2. Линия отреза
3. Направляющая глубины
4. Барашковый винт

ПРИМЕЧАНИЕ: Убедитесь в том, что кромка лезвия выходит за торцевую поверхность барабана на 1,6 - 1,8 мм для фальцевания. (См. "А" на следующем рисунке).

* Конец лезвия может выходить за торцевую поверхность переднего основания на 0,2 - 0,4 мм. (См. "В" на следующем рисунке).

- **Рис.38:** 1. Кромка лезвия 2. Торцевая поверхность барабана 3. Торцевая поверхность переднего основания

4. Сдвиньте крайнее ограждение направляющей линейки внутрь до его соприкосновения с боковой стенкой обрабатываемой детали. Затем зафиксируйте его на этом месте с помощью барашкового винта.

- **Рис.39:** 1. Направляющая линейка 2. Крайнее ограждение 3. Направляющая стенка
4. Барашковый винт

5. Выполняйте операцию строгания, перемещая инструмент таким образом, чтобы крайнее ограждение целиком скользило вдоль боковой стенки обрабатываемой детали.

ПРИМЕЧАНИЕ: Максимальную длину направляющей линейки можно увеличить, дополнительно прикрепив деревянный брусок к отверстиям для насадок в направляющей линейке.

- **Рис.40:** 1. Дополнительный деревянный брусок
2. Отверстия для насадок

Снятие фасок

► Рис.41

Для снятия фаски, как показано на рисунке, используйте V-образные канавки, вырезанные в переднем основании.

Выполняйте операцию строгания путем перемещения инструмента, совмещая одну из трех V-образных канавок в переднем основании с угловой кромкой обрабатываемой детали.

- **Рис.42:** 1. V-образная выемка (средняя величина скоса) 2. V-образная выемка (небольшая величина скоса) 3. V-образная выемка (большая величина скоса)

Установка фасочных линейк

Дополнительная принадлежность

1. Сдвиньте крайние ограждения в фасочных линейках внутрь до их соприкосновения с угловыми стенками обрабатываемой детали.
2. Зафиксируйте крайние ограждения на этом месте при помощи барашковых винтов.
3. Выполняйте операцию строгания, перемещая инструмент таким образом, чтобы крайние ограждения целиком скользили вдоль угловых стенок обрабатываемой детали.

- **Рис.43:** 1. Линейка для фаски 2. Крайние ограждения 3. Барашковый винт

ПРИМЕЧАНИЕ: Для снятия фасок больших размеров выполняйте строгание многочисленными проходами, постепенно увеличивая размер фаски, как показано на рисунке.

- **Рис.44:** 1. Край линейки для фаски 2. Снятие фаски малого размера 3. Снятие фаски большого размера

ФУНКЦИЯ БЕСПРОВОДНОЙ АКТИВАЦИИ

Что позволяет делать функция беспроводной активации

Функция беспроводной активации обеспечивает беспрепятственную и удобную работу. Подключив к инструменту поддерживаемый пылесос, можно его автоматически запускать, используя переключатель инструмента.

► Рис.45

Чтобы использовать функцию беспроводной активации, подготовьте следующие компоненты:

- Беспроводной блок (Дополнительные принадлежности)
- Пылесос, который поддерживает функцию беспроводной активации

Обзор настройки функции беспроводной активации выглядит следующим образом. Подробные процедуры см. в каждом разделе.

1. Установка беспроводного блока
2. Регистрация инструмента для пылесоса
3. Запуск функции беспроводной активации

Установка беспроводного блока

Дополнительные принадлежности

ВНИМАНИЕ: При установке беспроводного блока поместите инструмент на ровную и устойчивую поверхность.

ПРИМЕЧАНИЕ: Перед началом установки беспроводного блока очистите пыль и грязь на инструменте. Если пыль или грязь попадет в гнездо беспроводного блока, это может привести к неисправности.

ПРИМЕЧАНИЕ: Во избежание сбоев, вызванных статическим электричеством, прежде чем поднимать беспроводной блок, прикоснитесь к материалу, позволяющему снять статический заряд, например, к металлической части инструмента.

ПРИМЕЧАНИЕ: При установке беспроводного блока всегда следите за тем, чтобы беспроводной блок был вставлен в правильном направлении, и крышка была полностью закрыта.

1. Откройте крышку на инструменте, как показано на рисунке.

► **Рис.46:** 1. Крышка

2. Вставьте беспроводной блок в гнездо и закройте крышку.

При вставке беспроводного блока выровняйте выступы с углубленными участками в гнезде.

► **Рис.47:** 1. Беспроводной блок 2. Защита 3. Крышка 4. Углубленный участок

При извлечении беспроводного блока медленно откройте крышку. Если потянуть крышку, то крючки на обратной стороне крышки поднимут беспроводной блок.

► **Рис.48:** 1. Беспроводной блок 2. Крючок 3. Крышка

После извлечения беспроводного блока поместите его в поставляемый футляр или в контейнер без статического электричества.

ПРИМЕЧАНИЕ: Для снятия беспроводного блока обязательно используйте крючки на обратной стороне крышки. Если крючки не захватывают беспроводной блок, полностью закройте крышку и снова медленно откройте ее.

Регистрация инструмента для пылесоса

ПРИМЕЧАНИЕ: Для регистрации инструмента необходим пылесос Makita, поддерживающий функцию беспроводной активации.

ПРИМЕЧАНИЕ: Перед началом регистрации инструмента завершите установку беспроводного блока в инструмент.

ПРИМЕЧАНИЕ: Во время регистрации инструмента не тяните за триггерный переключатель и не включайте выключатель питания на пылесосе.

ПРИМЕЧАНИЕ: См. также руководство по эксплуатации пылесоса.

Если необходимо активировать пылесос одновременно с переключением инструмента, сначала завершите регистрацию инструмента.

1. Установите аккумулятор в пылесос и инструмент.
2. Установите выключатель режима ожидания на пылесосе в положение «АВТО» (автоматический).
► **Рис.49:** 1. Выключатель режима ожидания

3. Нажмите и удерживайте кнопку беспроводной активации на пылесосе в течение 3 секунд, пока лампа беспроводной активации не замигает зеленым цветом. Затем таким же образом нажмите кнопку беспроводной активации на инструменте.

► **Рис.50:** 1. Кнопка беспроводной активации 2. Лампа беспроводной активации

Если пылесос и инструмент надежно соединены друг с другом, то лампы беспроводной активации будут гореть зеленым светом в течение 2 секунд, затем начнут мигать синим цветом.

ПРИМЕЧАНИЕ: Через 20 секунд лампы беспроводной активации связи закончат мигать зеленым цветом. Если на пылесосе мигает лампа беспроводной активации, нажмите кнопку беспроводной активации на инструменте. Если лампа беспроводной активации не мигает зеленым цветом, нажмите кнопку беспроводной активации на короткое время, а затем снова удерживайте ее.

ПРИМЕЧАНИЕ: При выполнении двух или более регистраций инструмента для одного пылесоса завершите регистрацию инструмента одну за другой.

Запуск функции беспроводной активации

ПРИМЕЧАНИЕ: Перед беспроводной активацией завершите регистрацию инструмента для пылесоса.

ПРИМЕЧАНИЕ: См. также руководство по эксплуатации пылесоса.

После регистрации инструмента для пылесоса можно использовать переключатель инструмента для автоматического запуска пылесоса.

1. Установите беспроводной блок в инструмент.
2. Подсоедините шланг пылесоса к инструменту.
► **Рис.51**

3. Установите выключатель режима ожидания на пылесосе в положение «АВТО» (автоматический).

► **Рис.52:** 1. Выключатель режима ожидания

4. На короткое время нажмите кнопку беспроводной активации на инструменте. Лампа беспроводной активации мигает синим цветом.

► **Рис.53:** 1. Кнопка беспроводной активации
2. Лампа беспроводной активации

5. Включите инструмент. Проверьте, работает ли пылесос во время работы инструмента.

Чтобы остановить беспроводную активацию пылесоса, нажмите кнопку беспроводной активации на инструменте.

ПРИМЕЧАНИЕ: Если в течение 2 часов не будет выполняться никаких действий, то лампа беспроводной активации на инструменте перестанет мигать синим цветом. В этом случае установите выключатель режима ожидания на пылесосе в положение «АВТО» и снова нажмите кнопку беспроводной активации на инструменте.

ПРИМЕЧАНИЕ: Пылесос запускается/останавливается с задержкой. Когда пылесос обнаруживает переключение выключателя инструмента, возникает временная задержка.

ПРИМЕЧАНИЕ: Дальность передачи беспроводного блока может варьироваться в зависимости от местоположения и окружающих предметов.

ПРИМЕЧАНИЕ: Если за одним пылесосом закреплено два или несколько инструментов, то пылесос может начать работать, даже если вы не включаете свой инструмент, поскольку другой пользователь использует функцию беспроводной активации.

Описание статуса лампы беспроводной активации

► **Рис.54:** 1. Лампа беспроводной активации

Лампа беспроводной активации отображает состояние функции беспроводной активации. Значения состояния лампы см. в таблице ниже.

Состояние	Лампа беспроводной активации				Описание
	Цвет	<input type="checkbox"/> Вкл	<input type="checkbox"/> Мигает	Продолжительность	
Ожидание	Синий	<input checked="" type="checkbox"/>		2 часа	Доступна беспроводная активация пылесоса. Если в течение 2 часов не будет выполняться никаких операций, лампа автоматически выключится.
		<input type="checkbox"/>		Пока инструмент работает.	Доступна беспроводная активация пылесоса, инструмент работает.
Регистрация инструмента	Зеленая	<input checked="" type="checkbox"/>		20 секунд	Готовность к регистрации инструмента. Ожидание регистрации пылесосом.
		<input type="checkbox"/>		2 секунды	Регистрация инструмента завершена. Лампа беспроводной активации начнет мигать синим цветом.
Отмена регистрации инструмента	Красная	<input checked="" type="checkbox"/>		20 секунд	Готовность к отмене регистрации инструмента. Ожидание отмены пылесосом.
		<input type="checkbox"/>		2 секунды	Отмена регистрации инструмента завершена. Лампа беспроводной активации начнет мигать синим цветом.
Прочие	Красная	<input type="checkbox"/>		3 секунд	На беспроводной блок подается питание, и запускается функция беспроводной активации.
		Выкл	-	-	Беспроводная активация пылесоса прекращается.

Отмена регистрации инструмента для пылесоса

При отмене регистрации инструмента для пылесоса выполните следующую процедуру.

1. Установите аккумулятор в пылесос и инструмент.

2. Установите выключатель режима ожидания на пылесосе в положение «АВТО» (автоматический).

► **Рис.55:** 1. Выключатель режима ожидания

3. Нажмите и удерживайте кнопку беспроводной активации на пылесосе в течение 6 секунд. Лампа беспроводной активации мигает зеленым, а затем переключается на красный цвет. После этого нажмите кнопку беспроводной активации на инструменте таким же образом.

► **Рис.56:** 1. Кнопка беспроводной активации
2. Лампа беспроводной активации

Если отмена выполнена успешно, лампы беспроводной активации загорятся красным цветом на 2 секунды и начнут мигать синим цветом.

ПРИМЕЧАНИЕ: По истечении 20 секунд лампы беспроводной активации прекращают мигать красным цветом. Если на пылесосе мигает лампа беспроводной активации, нажмите кнопку беспроводной активации на инструменте. Если лампа беспроводной активации не мигает красным цветом, нажмите кнопку беспроводной активации на короткое время, а затем снова удерживайте ее.

Поиск и устранение неисправностей для функции беспроводной активации

Прежде чем обращаться по поводу ремонта, проведите осмотр самостоятельно. Если обнаружена неисправность, не указанная в руководстве, не пытайтесь разобрать инструмент. Обратитесь в один из авторизованных сервисных центров Makita, в которых для ремонта всегда используются оригинальные детали Makita.

Состояние неисправности	Возможная причина (неисправности)	Способ устранения
Лампа беспроводной активации не горит/мигает.	Беспроводной блок не установлен в инструмент. Беспроводной блок неправильно установлен в инструмент.	Правильно установите беспроводной блок.
	Грязь на клемме беспроводного блока и/или гнезда.	Аккуратно вытрите пыль и грязь на клемме беспроводного блока и очистите гнездо.
	Не нажата кнопка беспроводной активации на инструменте.	На короткое время нажмите кнопку беспроводной активации на инструменте.
	Выключатель режима ожидания на пылесосе не установлен в положение «АUTO» (автоматический).	Установите выключатель режима ожидания на пылесосе в положение «АUTO» (автоматический).
	Отсутствует электропитание	Подайте питание на инструмент и пылесос.
Не удается успешно завершить регистрацию/отмену регистрации инструмента.	Беспроводной блок не установлен в инструмент. Беспроводной блок неправильно установлен в инструмент.	Правильно установите беспроводной блок.
	Грязь на клемме беспроводного блока и/или гнезда.	Аккуратно вытрите пыль и грязь на клемме беспроводного блока и очистите гнездо.
	Выключатель режима ожидания на пылесосе не установлен в положение «АUTO» (автоматический).	Установите выключатель режима ожидания на пылесосе в положение «АUTO» (автоматический).
	Отсутствует электропитание	Подайте питание на инструмент и пылесос.
	Неверная операция	На короткое время нажмите кнопку беспроводной активации и снова выполните процедуру регистрации/отмены.
	Большое расстояние между инструментом и пылесосом (вне диапазона передачи).	Расположите инструмент и пылесос ближе друг к другу. Максимальное расстояние передачи составляет приблизительно 10 м, однако оно может изменяться в зависимости от обстоятельств.
	Перед завершением регистрации инструмента/отменой; - выключатель инструмента переведен в положение «On» (Вкл.); или - кнопка питания на пылесосе переведена в положение «On» (Вкл.).	На короткое время нажмите кнопку беспроводной активации и снова выполните процедуру регистрации/отмены.
	Процедура регистрации инструмента для инструмента или пылесоса не завершена.	Одновременно выполните процедуры регистрации инструмента для инструмента и для пылесоса.
Радиопомехи от других приборов, которые генерируют радиоволны высокой интенсивности.	Избегайте эксплуатации инструмента и пылесоса рядом с такими приборами, как устройства Wi-Fi и микроволновые печи.	

Состояние неисправности	Возможная причина (неисправности)	Способ устранения
Пылесос не работает при использовании переключателя инструмента.	Беспроводной блок не установлен в инструмент. Беспроводной блок неправильно установлен в инструмент.	Правильно установите беспроводной блок.
	Грязь на клемме беспроводного блока и/или гнезда.	Аккуратно вытрите пыль и грязь на клемме беспроводного блока и очистите гнездо.
	Не нажата кнопка беспроводной активации на инструменте.	На короткое время нажмите кнопку беспроводной активации и убедитесь в том, что лампа беспроводной активации мигает синим цветом.
	Выключатель режима ожидания на пылесосе не установлен в положение «АУТО» (автоматический).	Установите выключатель режима ожидания на пылесосе в положение «АУТО» (автоматический).
	В пылесосе зарегистрировано более 10 инструментов.	Выполните повторную регистрацию инструмента. Если в пылесосе зарегистрировано более 10 инструментов, инструмент, зарегистрированный самым первым, будет автоматически отменен.
	Пылесос удалил все записи регистрации инструментов.	Выполните повторную регистрацию инструмента.
	Отсутствует электропитание	Подайте питание на инструмент и пылесос.
	Большое расстояние между инструментом и пылесосом (вне диапазона передачи).	Расположите инструмент и пылесос ближе друг к другу. Максимальное расстояние передачи составляет приблизительно 10 м, однако оно может изменяться в зависимости от обстоятельств.
Пылесос работает в то время, когда инструмент не работает.	Радиопомехи от других приборов, которые генерируют радиоволны высокой интенсивности.	Избегайте эксплуатации инструмента и пылесоса рядом с такими приборами, как устройства Wi-Fi и микроволновые печи.
	Другие пользователи используют беспроводную активацию пылесоса с помощью своих инструментов.	Отключите кнопку беспроводной активации других инструментов или отмените регистрацию инструмента для других инструментов.

ТЕХОБСЛУЖИВАНИЕ

▲ ВНИМАНИЕ: Перед проведением проверки или работ по техобслуживанию всегда проверяйте, что инструмент выключен, а блок аккумуляторов снят.

ПРИМЕЧАНИЕ: Запрещается использовать бензин, растворители, спирт и другие подобные жидкости. Это может привести к обесцвечиванию, деформации и трещинам.

Для обеспечения БЕЗОПАСНОСТИ и НАДЕЖНОСТИ оборудования ремонт, любое другое техобслуживание или регулировку необходимо производить в уполномоченных сервис-центрах Makita или сервис-центрах предприятия с использованием только сменных частей производства Makita.

Очистка отверстий для отвода стружки

Регулярно очищайте отверстия для отвода стружки. Для очистки засорившихся отверстий для отвода стружки используйте сжатый воздух.

Заточка лезвий

Только для стандартных лезвий рубанка

Для достижения наилучших результатов следует всегда поддерживать лезвия рубанка в заточенном состоянии. Для безопасного и эффективного затачивания кромок лезвий рубанка следует использовать затачивающий держатель (дополнительная принадлежность).

► **Рис.57:** 1. Затачивающий держатель 2. Лезвие

1. Ослабьте две барашковые гайки в затачивающем держателе.
 2. Задвиньте задние концы лезвий рубанка в монтажные пазы до упора таким образом, чтобы режущие кромки затачивались лицевой стороной вниз.
- **Рис.58:** 1. Затачивающий держатель
2. Барашковая гайка 3. Лезвие
4. Режущая кромка 5. Монтажные пазы
6. Головка болта

3. Затяните барашковые гайки для фиксации лезвий рубанка на своем месте.
 4. Перед заточкой погрузите шлифовальный камень в воду на 2-3 минуты.
 5. Прочно удерживая затачивающий держатель, аккуратно поместите режущие кромки на поверхность шлифовального камня.
 6. Заточите режущие кромки возвратно-поступательными движениями затачивающего держателя.
- **Рис.59**

ДОПОЛНИТЕЛЬНЫЕ ПРИНАДЛЕЖНОСТИ

⚠ ВНИМАНИЕ: Данные принадлежности или приспособления рекомендуются для использования с инструментом Makita, указанным в настоящем руководстве. Использование других принадлежностей или приспособлений может привести к получению травмы. Используйте принадлежность или приспособление только по указанному назначению.

Если в получении дополнительной информации по этим принадлежностям необходимо содействие, обратитесь в сервисный центр Makita.

- Лезвие рубанка из быстрорежущей стали
- Лезвие рубанка из карбида вольфрама (для увеличения срока службы лезвия)
- Мини-лезвие рубанка
- Затачивающий держатель в сборе
- Шкала лезвия в сборе
- Комплект установочной пластины
- Направляющая линейка в сборе
- Шлифовальный камень
- Пылесборный мешок в сборе
- Коленчатый патрубок
- Линейка для снятия фасок в сборе
- Беспроводной блок
- Оригинальный аккумулятор и зарядное устройство Makita

ПРИМЕЧАНИЕ: Некоторые элементы списка могут входить в комплект инструмента в качестве стандартных приспособлений. Они могут отличаться в зависимости от страны.

ТЕХНИКАЛЫҚ СИПАТТАМАЛАРЫ

Үлгі:	КР001G
Жону ені	82 мм
Жону тереңдігі	4 мм
Сүргілеу тереңдігі	25 мм
Жүктемесіз жылдамдығы	15 000 мин ⁻¹
Жалпы ұзындығы (BL4040 картриджімен бірге)	385 мм
Номиналды кернеу	36 В - 40 В ТТ макс.
Таза салмағы	3,7 - 4,9 кг

- Зерттеу мен әзірлеудің үздіксіз бағдарламасына байланысты осы құжаттағы техникалық сипаттамалар ескертусіз өзгертілуі мүмкін.
- Техникалық сипаттамалары және аккумулятор картриджі әр елде әр түрлі болуы мүмкін.
- Өнімнің салмағы аккумулятор картриджі сияқты қондырма(лар)ға байланысты әр түрлі болуы мүмкін. ЕРТА 01/2014 процедурасы бойынша ең жеңіл және ең ауыр комбинациялар кестеде көрсетілген.

Жарамды аккумулятор картриджі мен зарядтау құрылғысы

Аккумулятор картриджі	BL4020* / BL4025* / BL4040* / BL4050F / BL4080F *: Ұсынылған аккумулятор
Зарядтау құрылғысы	DC40RA / DC40RB / DC40RC

- Жоғарыда берілген аккумулятор картридждері мен зарядтау құрылғыларының кейбірі сіздің тұрып жатқан жеріңізге байланысты қолжетімсіз болуы мүмкін.

⚠ ЕСКЕРТУ: Тек жоғарыда аталған аккумулятор картридждері мен зарядтау құрылғыларын ғана пайдаланыңыз. Аккумулятор картридждері мен зарядтау құрылғыларының басқа түрлерін пайдалансаңыз, жарақат алуыңыз және/немесе өрт шығуы мүмкін.

Белгілер

Төменде жабдықта пайдаланылуы мүмкін белгілер көрсетілген. Пайдалану алдында олардың мағынасын түсініп алыңыз.



Пайдалану жөніндегі нұсқаулықты оқып шығыңыз.



Қауіпсіздік көзілдірігін тағыңыз.



Тек ЕО елдеріне арналған
Жабдықта қауіпті құрамдастардың болуына байланысты, электрлік және электрондық жабдықтардың, аккумуляторлар мен батареялардың қалдықтары қоршаған ортаға және адам денсаулығына кері әсерін тигізуі мүмкін. Электрлік және электрондық құрылғыларды немесе батареяларды тұрмыстық қалдықтармен бірге тастауға болмайды!
Электрлік және электрондық жабдықтардың қалдықтары және аккумуляторлар мен батареялар және аккумуляторлар мен батареялардың қалдықтары, сондай-ақ олардың ұлттық заңнамаға бейімделуі туралы Еуропалық директиваға сәйкес, электрлік жабдықтардың, батареялардың және аккумуляторлардың қалдықтары бөлек жиналуы және қоршаған ортаны қорғау ережелеріне сәйкес жұмыс істейтін тұрмыстық қалдықтарды жинау пунктіне жеткізілуі керек.
Бұл жабдықта орналастырылған айқас сызықпен сызылған деңгелекті қоқыс жәшігінің белгісі арқылы көрсетіледі.

Қолдану мақсаты

Құрал ағаш жонуға арналған.

Шу

EN62841-2-14 стандартына сай анықталған стандартты А-өлшенген шу деңгейі:
Дыбыс қысымының деңгейі (L_{pA}): 87 дБА
Дыбыс қуатының деңгейі (L_{WA}): 98 дБА
Дөлсіздік (K): 3 дБА

ЕСКЕРТПЕ: Шудың жарияланған таралу мән(дер) і стандартты сынау әдісіне сәйкес өлшенген және оны бір құралды екінші құралмен салыстыру үшін пайдалануға болады.

ЕСКЕРТПЕ: Жарияланған шуды сондай-ақ әсерді алдын ала бағалау үшін пайдалануға болады.

▲ЕСКЕРТУ: Қорғаныс құлаққабын киіңіз.

▲ЕСКЕРТУ: Электрлік құралды іс жүзінде пайдалану кезіндегі шудың таралу мәні құралдың пайдалану әдісіне, әсіресе қандай дайындама өңделгеніне байланысты жарияланған мәнінен өзгеше болуы мүмкін.

▲ЕСКЕРТУ: Іс жүзінде пайдалану кезіндегі әсерді бағалау негізінде операторды қорғау үшін қауіпсіздік шараларын анықтаңыз (құралдың өшірілген уақыты және бос жүріс уақытын қоса алғанда, іске қосылу уақыты сияқты барлық жұмыс циклдерін ескеру керек).

Діріл

EN62841-2-14 сәйкес анықталған дірілдің жалпы мәні (үш осьтік векторлық сома):
Жұмыс режимі: жұмсақ ағашты жону
Дірілдің таралуы (a_{h1}): 4,3 м/с²
Дөлсіздік (K): 1,5 м/с²

ЕСКЕРТПЕ: Дірілдің жарияланған жалпы мән(дер) і стандартты сынау әдісіне сәйкес өлшенген және оны бір құралды екінші құралмен салыстыру үшін пайдалануға болады.

ЕСКЕРТПЕ: Сондай-ақ дірілдің жарияланған жалпы мән(дер)ін әсерді алдын ала бағалау үшін пайдалануға болады.

▲ЕСКЕРТУ: Электрлік құралды іс жүзінде пайдалану кезіндегі дірілдің мәні құралдың пайдалану әдісіне, әсіресе қандай дайындама өңделгеніне байланысты жарияланған мән(дер)інен өзгеше болуы мүмкін.

▲ЕСКЕРТУ: Іс жүзінде пайдалану кезіндегі әсерді бағалау негізінде операторды қорғау үшін қауіпсіздік шараларын анықтаңыз (құралдың өшірілген уақыты және бос жүріс уақытын қоса алғанда, іске қосылу уақыты сияқты барлық жұмыс циклдерін ескеру керек).

ЕС сәйкестік декларациясы

Тек Еуропа елдеріне арналған

ЕС сәйкестік декларациясы осы пайдалану жөніндегі нұсқаулықтың А қосымшасы ретінде қосылған.

ҚАУІПСІЗДІК БОЙЫНША ЕСКЕРТУЛЕР

Электрлік құралдың жалпы қауіпсіздік ескертулері

▲ЕСКЕРТУ: Осы электрлік құралмен бірге берілген қауіпсіздік ескертулерін, нұсқауларды, суреттерді және техникалық сипаттамаларды оқып шығыңыз. Төменде берілген барлық нұсқауды орындамаған жағдайда, электр тогының соғуы, өрт шығуы және/немесе ауыр жарақат алуға себеп болуы мүмкін.

Алдағы уақытта қолдану үшін барлық ескерту мен нұсқауды сақтап қойыңыз.

Ескертулердегі "электрлік құрал" термині қуат көзінен жұмыс істейтін (сымды) электрлік құралды немесе аккумулятормен жұмыс істейтін (сымсыз) электрлік құралды білдіреді.

Жұмыс аймағындағы қауіпсіздік

1. **Жұмыс аймағы таза әрі жарық болуы керек.** Лас немесе қараңғы аймақтарда жазатайым оқиғалар туындауы мүмкін.
2. **Электрлік құралды айналасында тез тұтанатын сұйықтық, газ немесе шаң сияқты заттардан тұратын жарылыс қаупі бар орталарда пайдаланбаңыз.** Электрлік құралдар шаң немесе газды тұтандыратын электр ұшқындарын шығарады.
3. **Электрлік құралды пайдаланған кезде, балалар және бөгде адамдар алшақ жүруі керек.** Басқа нәрсеге алаңдасаңыз, құралға ие бола алмай қалуыңыз мүмкін.

Электрлік қауіпсіздік

1. **Электрлік құралдың ашасы розеткаға сәйкес келуі керек.** Ашаны ешбір жағдайда өзгертпеңіз. Адаптер ашаларын жерге тұйықталған электрлік құралдармен пайдаланбаңыз. Өзгертілмеген ашалар мен сәйкес келетін розеткалар электр тогының соғу қаупін азайтады.
2. **Түтіктер, радиаторлар, жылу батареялары және тоназытқыштар сияқты жерге тұйықталған бұйымдарды ұстамаңыз.** Егер денеңіз жерге тұйықталатын болса, ток соғу қаупі жоғары болады.
3. **Электрлік құралдарды жаңбырдың астына немесе ылғалды жерлерге қоймаңыз.** Электрлік құралға су кіретін болса, ток соғу қаупі артады.
4. **Қуат сымын дұрыс пайдаланыңыз.** Электрлік құралды тасу, тарту немесе қуат көзінен ажырату үшін қуат сымын пайдалануға болмайды. Қуат сымына ыстық зат, май, өткір жиек немесе қозғалмалы бөлшектер тимеуі керек. Зақымдалған немесе оралған қуат сымдары ток соғу қаупін арттырады.

5. **Электрлік құралды сыртта пайдаланғанда, сыртта қолдануға жарамды ұзартқышты қолданыңыз.** Сыртта қолдануға жарамды шнурды пайдалану ток соғу қаупін азайтады.
6. **Егер электрлік құралды ылғалды жерде пайдалану керек болса, қорғаныстық ажырату құрылғысын (RCD) пайдаланыңыз.** Қорғаныстық ажырату құрылғысын пайдалану ток соғу қаупін азайтады.
7. **Электрлік құралдар электрмагниттік өрістер шығарады, ол пайдаланушыға қауіпті емес.** Дегенмен электрокардиостимулятор және соған ұқсас басқа медициналық құрылғылардың пайдаланушылары электрлік құралды пайдаланбас бұрын, өндірушімен және/немесе дәрігермен кеңесуі керек.

Жеке қауіпсіздік

1. **Электрлік құралды пайдаланған кезде, жасап жатқан жұмысыңызға қырағылық танытып, мұқият болыңыз.** Шаршағанда немесе есірткі, алкоголь немесе дәрі-дәрмектің әсерінде болған кезде электрлік құралды пайдаланбаңыз. Электрлік құралды пайдалану кезінде сәл ғана аңсыздық таныту ауыр жарақатқа әкелуі мүмкін.
2. **Жеке қорғаныс құралдарын пайдаланыңыз.** Міндетті түрде қорғаныс көзілдірігін тағыңыз. Шаңнан қорғайтын маска, сырғанамайтын қорғаныс аяқ киімі, каска немесе құлаққап сияқты қорғаныс жабдықтарын тиісті жағдайларда қолдану жарақаттануды азайтады.
3. **Кездейсоқ іске қосудың алдын алыңыз.** Құралды қуат көзіне және/немесе аккумулятор блогына қоспас бұрын, оны жинап немесе тасымалдас бұрын, ауыстырып-қосқыш өшірулі күйде екеніне көз жеткізіңіз. Саусақ электрлік құралдың ауыстырып-қосқышында тұрған кезде оны тасымалдау немесе ауыстырып-қосқышы қосулы электрлік құралды қуат көзіне қосу жазатайым оқиғаға әкеп соғуы мүмкін.
4. **Электрлік құралды қоспас бұрын, реттегіш немесе сомынды бұрайтын кілттерді алып тастаңыз.** Электрлік құралдың айналмалы бөлігінде реттегіш немесе сомынды бұрайтын кілт бекітулі қалса, жарақаттауы мүмкін.
5. **Тым артық күш салмаңыз.** Әрдайым тұрақты және тепе-теңдік сақтайтын күйде болыңыз. Бұл күтпеген жағдайда электрлік құралды жақсы басқаруға мүмкіндік береді.
6. **Жұмысқа сай киініңіз.** Бос киім кимеңіз және әшекей тақпаңыз. Шашыңызды және киіміңізді қозғалмалы бөлшектерден алшақ ұстаңыз. Бос киім, әшекейлер немесе ұзын шаш қозғалмалы бөлшектерге ілініп қалуы мүмкін.
7. **Шаң тұту және жинау құрылғылары қамтамасыз етілген болса, олардың қосулы екендігіне және дұрыс қолданылып жатқанына көз жеткізіңіз.** Шаң жинау құрылғысын пайдалану шаңмен байланысты қауіпті азайтуы мүмкін.
8. **Құралды жиі пайдалану нәтижесінде босаңсып, қауіпсіздік қағидаларын елеусіз қалдырмаңыз.** Салғырттық таныту бір мезетте ауыр жарақатқа әкеп соқтыруы мүмкін.

9. **Электрлік құралды пайдаланған кезде көзіңізді жарақаттап алмау үшін міндетті түрде қорғаныс көзілдірігін тағыңыз.** Қорғаныс көзілдіріктері АҚШ-та ANSI Z87.1, Еуропада EN 166 немесе Австралияда/ Жаңа Зеландияда AS/NZS 1336 қауіпсіздік стандарттарымен сәйкес келуі керек. Австралияда/Жаңа Зеландияда бөтіңізді қорғау үшін қорғаныс маскасын кию заң негізінде талап етіледі.

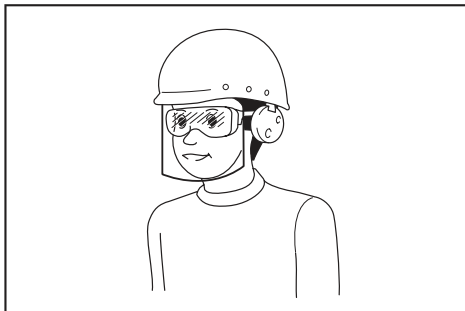

Құрал пайдаланушылары мен жұмыс аймағындағы басқа да тұлғалардың тиісті қауіпсіздік қорғаныс жабдықтарын пайдалануын қамтамасыз ету жұмыс берушінің жауапкершілігінде.

Электрлік құралды пайдалану және күтім жасау

1. **Электрлік құралға артық күш түсірмеңіз.** Орындалатын жұмысқа сәйкес келетін электрлік құралды пайдаланыңыз. Дұрыс таңдалған электрлік құрал өзіне жүктелген жұмысты жақсы және қауіпсіз істейді.
2. **Ауыстырып-қосқышы ақаулы электрлік құралды пайдаланбаңыз.** Ауыстырып-қосқышы ақаулы кез келген электрлік құрал қауіп төндіреді және оны жөндеу керек.
3. **Кез келген реттеулер жасамас бұрын, керек-жарақтарды ауыстырмас бұрын немесе электрлік құралдарды ұзақ уақытқа сақтамас бұрын, ашаны қуат көзінен ажыратыңыз және/немесе аккумулятор блогы бар болса, оны шығарып алыңыз.** Осындай алдын алу шаралары электрлік құралдың кездейсоқ іске қосылу қаупін азайтады.
4. **Электрлік құралдарды балалардың қолы жетпейтін жерде сақтаңыз, сонымен қатар электрлік құралмен жұмыс істей алмайтын және осы нұсқауларды оқымаған тұлғаларға құралды пайдалануға рұқсат етпеңіз.** Арнайы оқытудан өтпеген пайдаланушылар үшін электрлік құрал қауіп төндіреді.
5. **Электр құралдарына және керек-жарақтарға техникалық қызмет көрсетіңіз.** Қозғалмалы бөлшектердің ауытқуы және оралуы, зақымдалған бөлшектер және электрлік құралдың жұмысына кері әсер ететін басқа жағдайлардың бар-жоғын тексеріңіз. Зақымы болса, электрлік құралды жөндеген соң бірақ пайдаланыңыз. Жазатайым оқиғалардың көбі электрлік құралдарға дұрыс техникалық қызмет көрсетілмеу себебінен болады.

6. **Кесу құралдары өткір және таза болуы керек.** Кескіш жиектері өткір кесу құралдарын дұрыс пайдалансаңыз, олар тұрып қалмайды және басқаруға оңай.
7. **Электрлік құралды, керек-жарақтарды және қондырмаларды, т.б. жұмыс жағдайы мен орындатын жұмысты ескере отырып, осы нұсқауларға сәйкес пайдаланыңыз.** Электрлік құралды басқа мақсатта пайдаланған жағдайда, қауіпті жағдай туындауы мүмкін.
8. **Тұтқалардың және жұмыс орындалатын беттердің құрғақ, таза және майлы болмауын қамтамасыз етіңіз.** Тұтқалар және қолмен ұстайтын беттер тайғақ болса, күтпеген жағдай орын алғанда, құралды пайдалану және оған ие болу мүмкін болмайды.
9. **Электрлік құралды пайдаланған кезде, ішіне тартылу матадан жасалған қорғаныс қолғабын кимеңіз.** Матадан жасалған қорғаныс қолғаптары қозғалмалы бөлшектерге ілініп қалса, жарақаттауы мүмкін.

Аккумулятормен жұмыс істейтін құралды пайдалану және күтім жасау

1. **Тек өндіруші көрсеткен зарядтау құрылғысымен зарядтаңыз.** Бір аккумулятор блогына сәйкес келетін зарядтау құрылғысын басқа аккумулятор блогымен пайдалану өрт қаупін тудыруы мүмкін.
2. **Электрлік құралдарды тек көрсетілген аккумулятор блоктарымен пайдаланыңыз.** Кез келген басқа аккумулятор блоктарын пайдалану жарақат алу мен өрт шығу қаупін тудыруы мүмкін.
3. **Аккумулятор блогын пайдаланбаған кезде, оны қағаз қыстырғыштар, тиындар, кілттер, шегелер, бұрандалар сияқты металл заттар мен бір клеммадан екіншісіне қосылыс жасау мүмкін басқа шағын металл заттардан аулақ ұстаңыз.** Аккумулятор клеммаларының қысқа тұйықталуы күйік шалуға немесе өртке әкелуі мүмкін.
4. **Дұрыс пайдаланбаған кезде аккумулятордан сұйықтық ағуы мүмкін; оған тимеуге тырысыңыз.** Егер абайсызда тиіп кетсеңіз, сумен шайыңыз. Егер сұйықтық көзге тиген болса, медициналық көмекке жүгініңіз. Аккумулятордан шыққан сұйықтық тітіркену немесе күйікке себеп болуы мүмкін.
5. **Зақымдалған немесе өзгертілген аккумулятор блогын пайдаланбаңыз.** Зақымдалған немесе өзгертілген аккумуляторлардан нәтижесінде өрт, жарылыс немесе жарақат алу қаупіне әкелетін күтпеген жағдайлар туындауы мүмкін.
6. **Аккумулятор блогын немесе құралды от немесе шамадан тыс жоғары температура шығаратын заттың жанына қоймаңыз.** Отқа түссе немесе температура 130 °C-тан жоғары болса, жарылуы мүмкін.
7. **Зарядтауға қатысты нұсқаулардың барлығын орындаңыз және аккумулятор блогын немесе құралды нұсқауларда көрсетілген температура ауқымынан тыс зарядтамаңыз.** Дұрыс зарядтамалмаса немесе көрсетілген ауқымнан тыс температурада зарядталса, аккумулятор зақымдалуы және өрт шығу қаупі артуы мүмкін.

Қызмет көрсету

1. **Электрлік құралға қызмет көрсетуді тек қаа жөндеу бойынша білікті аман тиісті қосалқы бөлшектерді пайдаланып жүзеге асыруы қажет.** Бұл электрлік құралдың қауіпсіздігін қамтамасыз етеді.
2. **Зақымдалған аккумулятор блоктарына қызмет көрсетуге болмайды.** Аккумулятор блоктарына қызмет көрсетуді өндіруші немесе өкілетті қызмет маманы орындауы тиіс.
3. **Керек-жарақтарды майлау және ауыстыру нұсқауын орындаңыз.**

Аккумуляторлы жонғы қауіпсіздігі бойынша ескертулер

1. **Құралды орнатпас бұрын дискілі алмас араның тоқтауын күтіңіз.** Ашық айналып тұрған дискілі алмас ара басқаруды жоғалту мен ауыр жарақат алуға әкелетін беттермен жанасуы мүмкін.
2. **Өңдеу бөлшегін орнықты платформаға бекітіп, тіреу үшін қысқыштарды немесе басқа тиімді әдісті пайдаланыңыз.** Жұмыс істеп тұрған бөлшекті қолмен немесе денеңізге қарама-қарсы ұстасаңыз, құралды игере алмай қалуыңыз мүмкін.
3. **Шүберек, мата, арқан, жіп және сол секілді заттар ешқашан жұмыс аймағында қалдырылмауы керек.**
4. **Шегелерінің жырып кетуінен абай болыңыз.** Жұмысты бастау алдында шегелердің бар-жоғын тексеріп, оларды өңдеу бөлшегінен алып тастаңыз.
5. **Тек өткір жүздерді пайдаланыңыз.** Жүздерді өте мұқият ұстаңыз.
6. **Жұмысты бастау алдында жүздің орнатқыш болттары берік бекітілгеніне көз жеткізіңіз.**
7. **Құралды екі қолыңызбен мықтап ұстаңыз.**
8. **Қолыңызды айналмалы бөлшектерден аулақ ұстаңыз.**
9. **Құралды нақты өңдеу бөлшегіне қолданардан бұрын, біраз уақыт іске қосылуына мүмкіндік беріңіз.** Жүздің сапасыз орнатқышын немесе нашар теңдестірілгенін білдіретін діріл немесе теңселуін қадағалаңыз.
10. **Ауыстырып-қосқышты іске қоспас бұрын жүздің өңдеу бөлшегіне тиіп тұрмағандығына көз жеткізіңіз.**
11. **Жүз кесу алдында толық жылдамдыққа жеткенше күтіңіз.**
12. **Жонғының кесу тереңдігін реттеме бұрын, әрқашан оны алдымен өшіріңіз және жүздері толық тоқтағанша күтіңіз.**
13. **Саусағыңызды жоңқаға арналған науаға салмаңыз.** Науа дымқыл ағашты кесу кезінде кептеліп қалуы мүмкін. Жоңқаларды таяқшамен тазалаңыз.
14. **Құралды қосулы күйде қалдырмаңыз.** Құралды тек қолмен ұстап пайдаланыңыз.
15. **Барабандағы жүздерді немесе бірнеше бөлшекті ауыстырғанда, жинақтағы барабанның екі жағындағы бөлшектерді міндетті түрде ауыстырыңыз.** Өйтпесе теңгерімсіздік нәтижесінде діріл пайда болып, құралдың қызмет уақыты азаяды.

16. Тек осы нұсқаулықта көрсетілген Makita жүздерін пайдаланыңыз.
 17. Пайдаланып жатқан материал мен жұмыс үшін әрдайым тиісті түрде шаңнан қорғайтын масканым/респираторды пайдаланыңыз.
 18. Құралды тұрақты күйде пайдаланыңыз. Тұрақсыз күйде жұмыс істеу, жарақат алуға әкелуі мүмкін.
7. Аккумулятор блогы қатты зақымдалған немесе толығымен тозған болса да, оны отқа жақпаңыз. Аккумулятор блогы отта жарылып кетуі мүмкін.
 8. Аккумулятор картриджін шегелеуге, кесуге, басуға, лақтыруға, құлатуға немесе оны қатты затпен соғуға болмайды. Бұл әрекеттер өрт, шамадан тыс қызу немесе жарылу жағдайларына алып келуі мүмкін.
 9. Зақымдалған аккумуляторды пайдаланбаңыз.
 10. Жинаққа кіретін литий-ионды аккумуляторлар денсаулыққа және қоршаған ортаға зиянды заттар заңнамасы талаптарына сәйкес қарастырылады. Коммерциялық тасымалдау үшін, мысалы, үшінші тараптар, экспедиторлар үшін қаптамада және таңбалауда арнайы талаптар сақталуы тиіс. Жіберілетін өнімді дайындау үшін қауіпті заттар бойынша сарапшы маманмен кеңесу керек. Сонымен қатар ұлттық ережелерді де толық қарап шығыңыз. Ашық түйіспелерді жауып, аккумуляторды қаптамаға қозғалмайтындай етіп орналастырыңыз.

ОСЫ НҰСҚАУЛАРДЫ САҚТАҢЫЗ.

▲ЕСКЕРТУ: Бұл өнімді әбден пайдаланып үйренген (қайта-қайта пайдаланғанның нәтижесінде) болсаңыз да және сізге қолайсыздық тудырса да, осы өнімді қолдану кезінде қауіпсіздік техникасы ережелерін қатаң түрде сақтау қажет.

Осы пайдалану жөніндегі нұсқаулықта келтірілген қауіпсіздік ережелерін ДҰРЫС ПАЙДАЛАНБАУ немесе орындамау ауыр жарақаттарға әкеп соқтыруы мүмкін.

Аккумулятор картриджіне арналған маңызды қауіпсіздік нұсқаулары

1. Аккумулятор картриджін пайдаланбас бұрын, (1) аккумулятордың зарядтау құрылғысындағы, (2) аккумулятордағы және (3) аккумуляторды пайдаланатын өнімдегі барлық нұсқаулар мен ескерту білгілерін оқып шығыңыз.
2. Аккумулятор картриджін бөлшектемеңіз немесе өз бетіңізше ашып жөндемеңіз. Ол өрт, шамадан тыс қызу немесе жарылу жағдайларына алып келуі мүмкін.
3. Егер аккумулятор картриджінің пайдалану уақыты бірталай қысқарған болса, пайдалануды дереу тоқтатыңыз. Бұл қызып кету, ықтимал күйіктер немесе тіпті жарылыс қаупін тудыруы мүмкін.
4. Егер электролит көзіңізге тиген болса, көзіңізді таза сумен шайыңыз және дереу медициналық көмекке жүгініңіз. Бұл көру қабілетінен айырылуға әкеп соқтыруы мүмкін.
5. Аккумулятор картриджіңізді жалғасуларын бір бірімен матастырмаңыз:
 - (1) Клеммаларды кез келген ток өткізгіш материалдарға тигізбеңіз.
 - (2) Аккумулятор картриджін ішінде шегелер, тиындар, т.б. басқа металл заттары бар контейнерде сақтамаңыз.
 - (3) Аккумулятор блогын суға салмаңыз немесе жаңбыр астында қалдырмаңыз.
 Аккумулятор түйіспелерінің тұйықталуы үлкен ток ағынының пайда болуына, қызып кетуге, ықтимал күйіктерге және тіпті бұзылуға себеп болуы мүмкін.
6. Құралды және аккумулятор блогын температурасы 50 °C-ден (122 °F) шамасынан асатын жерлерде сақтамаңыз және пайдаланбаңыз.
7. Аккумуляторды балалардан аулақ ұстаңыз.
8. Аккумуляторды балалардан аулақ ұстаңыз.
9. Аккумуляторды балалардан аулақ ұстаңыз.
10. Аккумуляторды балалардан аулақ ұстаңыз.
11. Аккумулятор картриджін көдеге жаратқан кезде оны құралдан шығарып алып, қауіпсіз жерде көдеге жаратыңыз. Аккумуляторды көдеге жаратуға қатысты жергілікті ережелерді орындаңыз.
12. Аккумуляторларды тек Makita компаниясы көрсеткен өнімдермен бірге пайдаланыңыз. Аккумуляторларды үйлесімді емес өнімдерге орнату өртке, қызып кетуге, жарылысқа немесе электротіп ағуына әкеп соқтыруы мүмкін.
13. Егер құрал ұзақ уақыт бойы пайдаланылмайтын болса, құралдағы аккумуляторды алып тастау керек.
14. Аккумулятор картриджін пайдалану кезінде және пайдаланғаннан кейін, ол қызып, күйікке немесе төмен температуралы күйікке әкелуі мүмкін. Ыстық аккумулятор картридждерімен жұмыс істегенде сақ болыңыз.
15. Құралдың клеммасын пайдаланғаннан кейін, оны бірден ұстамаңыз, ол күюге себеп болатындай ыстық болуы мүмкін.
16. Аккумулятор картриджінің клеммаларына, саңылауларына және ойықтарына жоңқа, шаң немесе кірдің тұрып қалуын болдырмаңыз. Бұл құралдың қызуына, тұтануына, жарылуына және батарея картриджінің істен шығуына әкеліп, күйік немесе жарақат алуға себеп болуы мүмкін.
17. Егер құрал жоғары вольтты электрлік қуат желілері жанында пайдалануға жарамды болмаса, аккумуляторлық картриджді жоғары вольтты электрлік қуат желілері жанында пайдаланбаңыз. Бұл құралдың немесе аккумулятор картриджінің істен шығуына немесе сынудың алып келуі мүмкін.
18. Аккумуляторды балалардан аулақ ұстаңыз.

ОСЫ НҰСҚАУЛАРДЫ САҚТАҢЫЗ.

▲САҚ БОЛЫҢЫЗ: Тек түпнұсқа Makita аккумуляторларын пайдаланыңыз. Түпнұсқа емес Makita аккумуляторларын немесе өзгертілген аккумуляторларды пайдалану нәтижесінде өрт, жарақат алу немесе зақымдалуға себеп болатын аккумулятор жарылуына әкелуі мүмкін. Ол сондай-ақ Makita құралы мен зарядтау құрылғысы үшін Makita кепілдігінің күшін жояды.

Аккумулятордың максималды қызмет ету мерзімін сақтау бойынша кеңестер

1. Аккумулятор картриджін қуаты толығымен таусылмас бұрын зарядтаңыз. Электр құралының қуаты аз екендігін байқаған кезде, құрал жұмысын тоқтатып, аккумулятор картриджін зарядтаңыз.
2. Толығымен зарядталған аккумулятор картриджін ешқашан қайта зарядтамаңыз. Артық зарядтау аккумулятордың қызмет ету мерзімін қысқартады.
3. Аккумулятор картриджін 10 °C – 40 °C (50 °F – 104 °F) бөлме температурасында зарядтаңыз. Зарядтамас бұрын аккумулятор картриджін суытыңыз.
4. Аккумулятор картриджін пайдаланбаған уақытта оны құралдан немесе зарядтау құрылғысынан алып тастаңыз.
5. Егер аккумулятор картриджін ұзақ уақыт бойы (алты айдан артық) пайдаланбаған болсаңыз, оны зарядтаңыз.

Сымсыз блокқа арналған маңызды қауіпсіздік нұсқаулары

1. Сымсыз блокты бөлшектемеңіз немесе өз бетінше ашып жөндемеңіз.
2. Сымсыз блокты кішкентай балалардан алшақ ұстаңыз. Кездейсоқ жұтып қойылса, дереу медициналық көмекке жүгініңіз.
3. Сымсыз блокты Makita құралдарымен ғана пайдаланыңыз.
4. Сымсыз блокты жаңбырдың астына немесе ылғалды жерлерге қоймаңыз.
5. Сымсыз блокты температурасы 50°C-ден (122°F) асатын жерлерде пайдаланбаңыз.
6. Сымсыз блокты кардиостимулятор сияқты медицина құралдары жақын орналасқан жерлерде қолданбаңыз.
7. Сымсыз блокты автоматтандырылған құрылғылар жақын орналасқан жерлерде қолданбаңыз. Қолданған жағдайда, автоматтандырылған құрылғылар дұрыс жұмыс істемеуі немесе қате пайда болуы мүмкін.
8. Температурасы жоғары жерлерде немесе статикалық электр қуаты немесе электрлік шу пайда болатын жерлерде сымсыз блокты қолданбаңыз.
9. Сымсыз блок электрмагниттік өрістер (EMF) шығарады, олар пайдаланушыға қауіпті емес.

10. Сымсыз блок дәл жұмыс істейтін аспап болып табылады. Сымсыз блокты құлатып немесе соғып алмаңыз.
11. Сымсыз блоктың клеммасын жалаң қолмен немесе металдан жасалған материалдармен ұстамаңыз.
12. Сымсыз блокты орнатқанда, аккумуляторды әрқашан өнімнен шығарып алыңыз.
13. Шаң мен судың ойыққа кірмейтін жерлерде ғана ойық қақпағын ашыңыз. Ойықтың кірісін әрқашан таза ұстаңыз.
14. Сымсыз блокты әрқашан дұрыс бағытта орнатыңыз.
15. Сымсыз блоктың сымсыз іске қосу түймесін тым қатты баспаңыз немесе ұшы өткір затпен баспаңыз.
16. Жұмыс істеп тұрған кезде, әрқашан ойықтың қақпағын жабыңыз.
17. Құрылғыға қуат беріліп тұрған кезде сымсыз блокты ойықтан шығармаңыз. Бұлай істеу сымсыз блоктың ақаулығына себеп болуы мүмкін.
18. Сымсыз блоктағы жапсырманы алмаңыз.
19. Сымсыз блокқа ешқандай жапсырманы жабыстырмаңыз.
20. Сымсыз блокты статикалық электр қуаты немесе электрлік шу пайда болатын жерлерде қалдырмаңыз.
21. Сымсыз блокты қатты ыстық жерде қалдырмаңыз, мысалы, күн астында тұрған көлікте.
22. Сымсыз блокты шаңды не ұнтақты жерде немесе жемір газ пайда болатын жерде қалдырмаңыз.
23. Температураның кенет өзгеруінен сымсыз блокқа ылғал пайда болуы мүмкін. Ылғал толығымен кепкенше сымсыз блокты пайдаланбаңыз.
24. Сымсыз блокты тазалау кезінде құрғақ жұмсақ шүберекпен сүртіңіз. Бензинді, сұйылтқышты, ток өткізгіш майларды немесе сол сияқты заттарды пайдаланбаңыз.
25. Сымсыз блокты сақтаған кезде оны берілген қапта немесе статикалық электр қуатын өткізбейтін контейнерде ұстаңыз.
26. Құралдағы ойыққа Makita сымсыз блогынан басқа ешқандай құрылғыларды қоспаңыз.
27. Құралды ойық қақпағы зақымдалған жағдайда пайдаланбаңыз. Судың, шаңның және кірдің ойыққа түсуі ақау тудыруы мүмкін.
28. Ойық қақпағын күштеп тартпаңыз не бұрамаңыз. Қақпақ құралдағы орнынан шығып кетсе, орнына келтіріңіз.
29. Ойық қақпағы жоғалса немесе бұзылса, ауыстырыңыз.

ОСЫ НҰСҚАУЛАРДЫ САҚТАҢЫЗ.

ФУНКЦИОНАЛДЫҚ СИПАТТАМАСЫ

▲САҚ БОЛЫҢЫЗ: Құралдың функциясын реттемес және тексермес бұрын, әрдайым құралдың өшірулі екендігіне және аккумулятор картриджінің алынғанына көз жеткізіңіз.

Аккумулятор картриджді орнату немесе алу

▲САҚ БОЛЫҢЫЗ: Аккумулятор картриджді орнатпас немесе алмас бұрын, әрдайым құралды өшіріңіз.

▲САҚ БОЛЫҢЫЗ: Аккумулятор картриджді орнатқан немесе алған кезде құралды және аккумулятор картриджді мықтап ұстаңыз. Құралды және аккумулятор картриджді мықтап ұстамау, олардың қолыңыздан сырғанап түсіп, нәтижесінде құралдың және аккумулятор картриджінің зақымдалуына және жарақат алуға әкеп соқтыруы мүмкін.

► **Сурет1:** 1. Қызыл индикатор 2. Түйме 3. Аккумулятор картриджі

Аккумулятор картриджді алу үшін картридждің алдыңғы жағындағы түймені сырғытып, оны құралдан сырғытып шығарып алыңыз.

Аккумулятор картриджді орнату үшін, аккумулятор картридждіңді тілшені корпустағы ойықпен туралап, оны орнына сырғытып салыңыз. Сырт өткен дыбыс естілмейінше оны орнына итеріп салыңыз. Егер суретте көрсетілгендей қызыл индикатор көрініп тұрса, ол толығымен құлыпталмағанын білдіреді.

▲САҚ БОЛЫҢЫЗ: Аккумулятор картриджді әрдайым қызыл индикатор көрінбейтіндей етіп, толығымен орнатыңыз. Олай жасамаған жағдайда, ол құралдан кездейсоқ түсіп қалып, сізді немесе айналаңыздағы адамдарды жарақаттауы мүмкін.

▲САҚ БОЛЫҢЫЗ: Аккумулятор картриджді күштеп орнатпаңыз. Егер картридждің жеңіл сырғымаса, демек ол дұрыс салынбаған.

Құралдың/аккумулятордың қорғаныс жүйесі

Құрал құралды/аккумуляторды қорғаныс жүйесімен жабдықталған. Бұл жүйе құрал мен аккумулятордың қызмет ету мерзімін ұзарту үшін қозғалтқыштың қуат көзін автоматты түрде өшіреді. Егер құрал немесе аккумулятор төмендегі жағдайлардың біреуіне тап болса, құрал жұмыс барысында автоматты түрде тоқтайды.

Шамадан тыс жүктемеден қорғаныс

Құрал/аккумулятор шамадан тыс ток тартатын күйде жұмыс істесе, құрал автоматты түрде тоқтайды. Бұл жағдайда, құралды өшіріңіз және құралға шамадан тыс күш түсірген жұмысты тоқтатыңыз. Содан кейін құралды қайтадан іске қосыңыз.

Қызып кетуден қорғаныс

Құрал/аккумулятор қызып кетсе, құрал автоматты түрде тоқтайды. Бұл жағдайда құралды/аккумуляторды іске қайта қоспас бұрын, оның сууына мүмкіндік беріңіз.

Зарядтың шамадан тыс таусылуынан қорғаныс

Аккумулятордың қалған қуаты жеткіліксіз болған кезде, құрал автоматты түрде тоқтайды. Осы кезде аккумуляторды құралдан алып тастап зарядтаңыз.

Басқа ақаулардан қорғау

Сондай-ақ қорғау жүйесі құрылғыны зақымдайтын басқа ақаулардан қорғау үшін жасалған, құралды автоматты түрде тоқтатуға мүмкіндік береді. Құрылғы уақытша тоқтап немесе жұмыс кезінде тоқтап қалса, ақауларды жою үшін келесі қадамдардың бәрін орындаңыз.

1. Құралды өшіріп, содан кейін қайта іске қосу үшін оны қайтадан қосыңыз.
2. Аккумулятор(лар)ды зарядтаңыз немесе оны/оларды қайта зарядталған аккумулятор(лар) мен ауыстырыңыз.
3. Құрал мен аккумулятор(лар)ды суытыңыз.

Қорғау жүйесін қалпына келтіру арқылы жақсарту болмаса, Makita компаниясының жергілікті қызмет көрсету орталығына хабарласыңыз.

Аккумулятордың қалған қуатын көрсету

Аккумулятордың қалған қуатын көрсету үшін аккумулятор картридждіңді тексеру түймесін басыңыз. Индикатор шамдары бірнеше секунд жанып тұрады.

► **Сурет2:** 1. Индикатор шамдары 2. Тексеру түймесі

Индикатор шамдары			Қалған қуат
Жанып тұру	Өшірулі	Жыпылықтау	
■ ■ ■ ■			75% - 100%
■ ■ ■ □			50% - 75%
■ ■ □ □			25% - 50%
■ □ □ □			0% - 25%
▤ □ □ □			Аккумуляторды зарядтаңыз.
■ ■ □ □			Аккумулятор ақаулы болуы мүмкін.
□ □ ■ ■	↑ ↓		

ЕСКЕРТПЕ: Қолдану жағдайларына және қоршаған ортаның температурасына қарай көрсеткіш нақты қуаттан біршама ерекшеленуі мүмкін.

ЕСКЕРТПЕ: Аккумулятордың қорғаныс жүйесі жұмыс істегенде, бірінші (шеткі сол жақ) индикатор шамы жыпылықтайды.

Кесу тереңдігін реттеу

▲САҚ БОЛЫҢЫЗ: Кесу тереңдігін реттемей тұрып, құралды алдымен міндетті түрде өшіріңіз және пышақтары толық тоқтағанша күтіңіз.

ЕСКЕРТПЕ: Тереңдік реттегішін бұрағанда, тұтқаны екінші қолыңызбен мықтап ұстаңыз.

Құралдың алдыңғы жағындағы тереңдік реттегішін бұрап, кесу тереңдігін реттеуге болады. Көрсеткіні тереңдік шкаласындағы қажетті кесу тереңдігіне туралау үшін құлақты бұраңыз.

► **Сурет3:** 1. Тереңдік реттегіші 2. Көрсеткіш 3. Тереңдік шкаласы

Ауыстырып-қосқыш әрекеті

▲ЕСКЕРТУ: Аккумулятор картриджін құралға орнатпас бұрын, әрдайым ауыстырып-қосқыш шүріппесінің дұрыс жұмыс істеп тұрғанын және босатылған кезде “OFF” (ӨШІРУЛІ) күйіне оралатындығын тексеріңіз.

▲ЕСКЕРТУ: Орау арқылы немесе басқа да әрекеттерді жасау арқылы құлыптау түймесіне **ЕШҚАШАН** зақым келтірмеңіз. Теріс құлыптау түймесі бар ауыстырып-қосқыш абайсызда іске қосылуға және ауыр жарақаттарға әкелуі мүмкін.

▲ЕСКЕРТУ: Құрал құлыптау түймесін баспай, жай ғана ауыстырып-қосқыш шүріппесін тартқан кезде іске қосылған жағдайда, оны **ЕШҚАШАН** пайдаланбаңыз. Жөндеуді қажет ететін ауыстырып-қосқыш абайсызда іске қосылуға және ауыр жарақаттарға әкелуі мүмкін. Әрі қарай қолдану **АЛДЫНДА** құралды тиісті жөндеу жұмыстары үшін Makita қызмет көрсету орталығына қайтарыңыз.

НАЗАР САЛЫҢЫЗ: Құлыптау түймесін баспай, ауыстырып-қосқыш шүріппесін қатты тартпаңыз. Бұл қосқыштың зақымдануына әкелуі мүмкін.

Ауыстырғыш шүріппе абайсызда тартылып қалмауы үшін құлыпты ашу түймешігі орнатылған. Құралды іске қосу үшін құлыпты ашу түймешігін басып тұрыңыз да, ауыстырғыш шүріппені тартыңыз. Тоқтату үшін ауыстырғыш шүріппені жіберіңіз.

► **Сурет4:** 1. Ауыстырып-қосқыш шүріппесі 2. Құлыпты ашу түймесі

Табан

Жонғының пышақтары өңделетін бөлшекке тікелей тиіп кетпеуі үшін, құрал өңделетін беттерден жоғары көтерілгенде, артқы табаннан аяқ шығады. Ол пайдаланылмаған жонғы пышақтарын абайсызда зақымданудан қорғайды.

Құрал табаны өңделетін беттердің үстіне қойылған кезде, аяқ артқы табанға кіріп кетеді.

► **Сурет5:** 1. Жонғы жүзі 2. Артқы тірек 3. Табан 4. Өңделетін бет

Кездейсоқ қайта іске қосудың алдын алу функциясы

Аккумулятор картриджі ауыстырғыш шүріппе тартылып тұрғанда орнатылса, құрал іске қосылмайды. Құралды іске қосу үшін ауыстырғыш шүріппені жіберіңіз де, содан кейін құлыпты ашу түймешігін басып тұрып, ауыстырғыш шүріппені тартыңыз.

Электронды функциясы

Құралдың оңай пайдалануға арналған электрондық функциялары бар.

Электрлік тежегіш

Құралдың электрлік тежегіші бар. Ауыстырғыш шүріппені жібергенде құрал жылдам тоқтамайтын болса, құралды өзіңіз тұратын жердегі Makita сервистік орталығында жөндетіңіз.

Бірқалыпты іске қосу функциясы

Бірқалыпты іске қосу функциясы іске қосқан кездегі соққыны барынша азайтып, құралды бірқалыпты іске қосады.

ҚҰРАСТЫРУ

▲САҚ БОЛЫҢЫЗ: Құралмен көз келген жұмыс істемес бұрын, әрдайым құралдың өшірулі екендігіне және аккумулятор картриджінің алынғанына көз жеткізіңіз.

Тұқыр қырлы кілтті сақтау

Тұқыр кілт қолданылмайтын кезде жоғалып қалмауы үшін, суретте көрсетілгендей сақтаңыз.

► **Сурет6:** 1. Тұқыр кілт

Жонғы пышақтарын шешіп алу және орнату

▲ САҚ БОЛЫҢЫЗ: Жонғы пышақтарын құралға орнатқанда, пышақтың орнатқыш болттарын мұқият бұрап тартыңыз. Олардың мықтап тартылғанын міндетті түрде тексеріп тұрыңыз. Босап кеткен орнатқыш болт қауіп төндіруі мүмкін.

▲ САҚ БОЛЫҢЫЗ: Жонғы пышақтарын абайлап қолданыңыз. Саусақтарыңызды немесе қолыңызды қорғау үшін жонғы пышақтарын қолғап киіп немесе шүберек пайдаланып шешіп алыңыз немесе орнатыңыз.

▲ САҚ БОЛЫҢЫЗ: Жонғы пышақтарын Makita компаниясының кілтпен ғана шешіп алыңыз немесе орнатыңыз. Әйтпесе, орнатқыш болттарды қатты не аз бұрап тартуыңыз мүмкін. Бұның салдарынан жарақат алуыңыз мүмкін.

HAZAP САЛЫҢЫЗ: Жонғы жүздерін орнату үшін, барабан немесе жонғы жүздеріне жабысып қалған барлық жоңқалар немесе бөтен заттарды тазалап алып тастаңыз. Бірдей өлшем мен салмақтағы жонғы жүздерін пайдаланыңыз, әйтпесе барабан тербелісі/дірілі сапасыз жонғы жұмыстарына әкеледі де, нәтижесінде құралдың бұзылуына себеп болады.

Қалыпты жонғы жүздері бар құрал үшін

ЕСКЕРТПЕ: Барабанға екі жонғы пышағы орнатылған. Әр жонғы пышағына келесі процедураларды қайталап орындаңыз.

Кәдімгі жонғы пышақтарын шешіп алу

1. Жинақтағы жаппа кілттің көмегімен барабаннан орнатқыш болттарды бұрап алыңыз.

2. Барабан пластинасы мен (реттегіш пластинасы бар) кәдімгі жонғы пышағын барабаннан шешіп алыңыз.

► **Сурет7:** 1. Орнатқыш болт 2. Барабан тақтайшасы 3. Қалыпты жүз (реттегіш тақтайшасы бар) 4. Барабан

3. Кәдімгі жонғы пышағынан винттерді бұрап алыңыз, содан кейін реттегіш пластинаны шешіп алыңыз.

► **Сурет8:** 1. Винттер 2. Қалыпты жонғы жүзі 3. Реттегіш тақтайша

Кәдімгі жонғы пышақтарын орнату

1. Пышақ өлшегішке кәдімді жонғы пышағын орнатып, оның кесетін жүзін пышақ өлшегішіндегі бағыттауыш қабырға бойымен көлденеңінен туралаңыз.

► **Сурет9:** 1. Кәдімгі жонғы пышағы 2. Пышақ өлшегіш 3. Кесетін жүзі 4. Бағыттауыш қабырға

2. Кәдімгі жонғы пышағының үстіне реттегіш пластинаны қойыңыз да, содан кейін винттерді сәл бұрап қатайтыңыз.

3. Реттегіш пластинаның орналастыратын бағыттауышы пышақ өлшегіштің бүкіл артқы бүйір қабырғасына жақсылап және толық тиіп тұратындай етіп реттегіш пластинаны алға итеріңіз.

4. Реттегіш пластинаны орнында ұстап тұрып, винттерді бұрап орнына бекітіңіз.

► **Сурет10:** 1. Реттегіш пластина 2. Кәдімгі жонғы пышағы 3. Винт 4. Орналастыратын бағыттауыш 5. Артқы бүйір қабырға 6. Пышақ өлшегіш

5. Барабан және кәдімгі жонғы пышағына жабысып тұрған ағаш жоңқасы мен басқа бөтен заттарды тазалап кетіріңіз.

6. Реттегіш пластинаның орналастыратын бағыттауышын барабандағы бағыттауыш ойыққа сырғытып кіргізіңіз, содан кейін барабан пластинасын (реттегіш пластинасы бар) кәдімгі жонғы пышақтың үстіне қойыңыз.

7. Орнатқыш болттардың барлығын жаппа кілтпен біркелкі және қарама-қарсы реттілікпен бұрап тартыңыз.

► **Сурет11:** 1. Орналастыратын бағыттауыш 2. Реттегіш пластина 3. Бағыттауыш ойық 4. Барабан 5. Барабан пластинасы 6. Кәдімгі жонғы пышағы 7. Орнатқыш болт

Шағын жонғы жүздері бар құрал үшін

ЕСКЕРТПЕ: Барабанға екі жонғы пышағы орнатылған. Әр жонғы пышағына келесі процедураларды қайталап орындаңыз.

Шағын жонғы пышақтарын шешіп алу

1. Орнатқыш болттарды жеткізілген жаппа кілтпен бір рет бұрап босатыңыз.

► **Сурет12:** 1. Орнатқыш болт 2. Тұқыр кілт

2. Пышақтың бір ұшын таспа қақпағы жағынан сыртқа қарай итеріп, шағын жонғы пышағын барабаннан сырғытып шығарыңыз.

► **Сурет13:** 1. Шағын жонғы жүзі 2. Барабан 3. Таспа қақпағы 4. Жаппа кілттің Т пішінді сабы

ЕСКЕРТПЕ: Қауіпсіз түрде жұмыс істеу және техникалық күтім жасау үшін шағын жонғы пышағын жаппа кілттің Т пішінді сабының ұштарымен сырғытыңыз.

Шағын жонғы пышақтарын орнату

1. Барабан және шағын жонғы пышағына жабысып тұрған ағаш жоңқасы мен басқа бөтен заттарды тазалап кетіріңіз.
2. Пышақтың бір ұшын таспа қақпағына қарсы жақтан ішке тығып, барабан мен орнату пластинасының арасына шағын жонғы пышағын сырғытып кіргізіңіз.
3. Орнатқыш болттардың барлығын жаппа кілтпен біркелкі және қарама-қарсы реттілікпен бұрап тартыңыз.
► **Сурет14:** 1. Шағын жонғы пышағы 2. Барабан 3. Орнату пластинасы 4. Таспа қақпағы 5. Орнатқыш болт 6. Жаппа кілт

Шағын жонғы пышағын калибрлеу

Жақсы жұмыс істеуі үшін жонғы пышақтарын белгілі уақыт аралығында калибрлеп тұрыңыз.

1. Орнатқыш болттарды жеткізілген жаппа кілтпен бір рет бұрап босатыңыз.
2. Пышақтың бір ұшын таспа қақпағы жағынан сыртқа қарай итеріп, шағын жонғы пышағын барабаннан сырғытып шығарыңыз.
3. Орнатқыш болттарды барабаннан жаппа кілтпен бұрап алыңыз.
4. Барабан пластинасы мен (реттегіш пластинасы бар) орнату пластинасын барабаннан шешіп алыңыз.
► **Сурет15:** 1. Орнатқыш болт 2. Барабан пластинасы 3. Орнату пластинасы (реттегіш пластинасы бар) 4. Барабан

5. Реттегіш пластинаны босату үшін орнату пластинасындағы винттерді бір рет бұрап босатыңыз.
► **Сурет16:** 1. Винттер 2. Орнату тақтайшасы 3. Реттегіш тақтайша

6. (Реттегіш пластинасы бар) орнату пластинасына және кәдімгі жонғы пышағына жабысып тұрған ағаш жоңқасы мен басқа бөтен заттарды тазалап кетіріңіз.
7. Пышақ өлшегішке шағын жонғы пышағын орнатып, оның кесетін жүзін пышақ өлшегішіндегі бағыттауыш қабырға бойымен көлденеңінен туралаңыз.
8. Орнату пластинасын (реттегіш пластинасы бар) шағын жонғы пышағының үстіне қойыңыз да, орнату пластинасындағы бағыттауыш қырларды шағын жонғы пышағының бағыттауыш ойықтарына туралаңыз.
► **Сурет17:** 1. Шағын жонғы пышағы 2. Пышақ өлшегіш 3. Кесетін жүзі 4. Бағыттауыш қабырға 5. Орнату пластинасы (реттегіш пластинасы бар) 6. Бағыттауыш қыр 7. Бағыттауыш ойық

9. Реттегіш пластинаның орналастыратын бағыттауышы пышақ өлшегіштің бүкіл артқы бүйір қабырғасына жақсылап және толық тиіп тұратындай етіп реттегіш пластинаны алға итеріңіз.

10. Реттегіш пластинаны орнында ұстап тұрып, винттерді бұрап орнына бекітіңіз.
► **Сурет18:** 1. Реттегіш пластина 2. Орнату пластинасы 3. Винт 4. Орналастыратын бағыттауыш 5. Артқы бүйір қабырға 6. Пышақ өлшегіш

11. Реттегіш пластинаның орналастыратын бағыттауышын барабандағы бағыттауыш ойыққа сырғытып кіргізіңіз, содан кейін барабан пластинасын (реттегіш пластинасы бар) орнату пластинасының үстіне қойыңыз.
► **Сурет19:** 1. Орналастыратын бағыттауыш 2. Реттегіш пластина 3. Бағыттауыш ойық 4. Барабан 5. Барабан пластинасы 6. Орнату пластинасы 7. Орнатқыш болт

12. Орнатқыш болттарды аздап қатайтыңыз да, пышақтың бір ұшын таспа қақпағына қарсы жақтан ішке тығып, барабан мен орнату пластинасының арасына шағын жонғы пышағын сырғытып кіргізіңіз.
13. Орнатқыш болттардың барлығын жаппа кілтпен біркелкі және қарама-қарсы реттілікпен бұрап тартыңыз.
► **Сурет20:** 1. Шағын жонғы пышағы 2. Барабан 3. Орнату пластинасы 4. Таспа қақпағы 5. Орнатқыш болт 6. Жаппа кілт

Жонғы пышағының параметрлері

Жонғы пышақтары жақсылап және мықтап орнатылмаса, жонылатын бет бұдыр және әркелкі болады. Жонғы пышақтарын кесетін жүздері тік бұрышта тұратындай, артқы негізгі сызықпен абсолютті деңгейлес және панельдің табанына нақты параллель болатындай етіп дұрыс орнатыңыз. Дұрыс параметрлерді кестедегі мысалдардан оқыңыз.

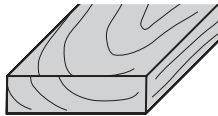
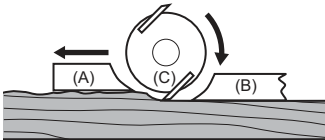
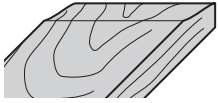
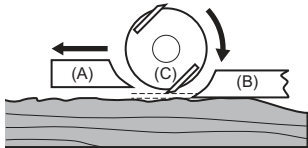
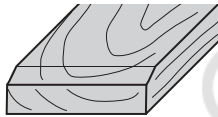
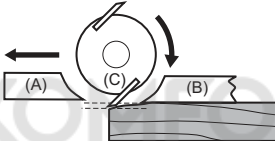
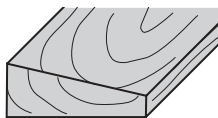
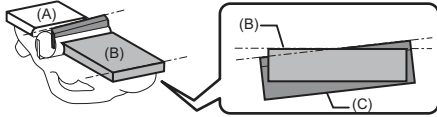
Жону беті	Жүз параметрі	Себебі
<p>Дұрыс параметрі</p> 		<p>Кесетін жүздер артқы негізгі сызықпен бір деңгейде болып, панельдің табанына параллель түрде бір жақтан екінші жаққа жүреді.</p>
<p>Бастапқы қашау</p> 		<p>Кесетін жүздер артқы негізгі сызыққа жетпей тұр.</p>
<p>Соңында қашау</p> 		<p>Кесетін жүздер артқы негізгі сызықтан асып тұр.</p>
<p>Беттегі көлбеу</p> 		<p>Кесетін жүздер панельдің табанына бейпараллель орнатылған.</p>
<p>(A): Алдыңғы табан (реттелетін тоспа) (B): Артқы табан (бекітілген тоспа) (C): Жонғы пышағы</p>		

Бағыттауыш сызғышты орнату

1. Құралды таспа қақпағын жоғары қаратып жатқызыңыз.
2. Бағыттауыш сызғышты құралдың бас жағындағы монтаждық тесікке құлақты винтпен бекіту арқылы орнына орнатыңыз.
 - **Сурет21:** 1. Таспа қақпағы 2. Бағыттауыш сызғыш 3. Құлақты винт 4. Монтаждық тесік
3. Шеткі тіреуді әрі-бәрі сырғытып, қажетті жону еніне келтіріңіз де, содан кейін құлақты винтті бұрап, қажетті орнына бекітіңіз.
 - **Сурет22:** 1. Шеткі тіреу 2. Құлақты винт

Тереңдік бағыттауышын орнату

1. Құралды таспа қақпағын төмен қаратып жатқызыңыз.
2. Тереңдік бағыттауышын құралдың бас жағындағы монтаждық тесікке шайбамен және құлақты винтпен бекіту арқылы орнына орнатыңыз.
 - **Сурет23:** 1. Таспа қақпағы 2. Тереңдік бағыттауышы 3. Шайба 4. Құлақты винт 5. Монтаждық тесік
3. Тереңдік бағыттауышын жоғары-төмен сырғытып, қажетті жону тереңдігіне келтіріңіз де, содан кейін құлақты винтті бұрап, қажетті орнына бекітіңіз.
 - **Сурет24:** 1. Тереңдік бағыттауышы 2. Құлақты винт

Фаска кесетін сызғыштарды орнату

Қосымша керек-жарақ

1. Құралды алдыңғы табанын жоғары қаратып жатқызыңыз.
 2. Кронштейндердегі шығыңқы жерлерді шеткі тіреулердегі бағыттауыш тіліктерге туралап, шеткі тіреулерді кронштейндерге бекітіңіз де, оларды шайбалармен және құлақты винттермен бекітіңіз.
 3. Фаска кесетін сызғыштарды (шеткі тіреулер мен кронштейндердің жиынтықтары) құлақты винттермен құрал басының екі жағындағы монтаждық тесіктерге бекіту арқылы орнына орнатыңыз.
- **Сурет25:** 1. Алдыңғы табан 2. Шеткі тіреу 3. Кронштейн 4. Шығыңқы жер 5. Бағыттауыш тілік 6. Шайба 7. Құлақты винт 8. Монтаждық тесік

4. Шеткі тіреулерді әрі-бері сырғытып, қажетті фаска кесу ауқымына келтіріңіз де, содан кейін құлақты винттерді бұрап, қажетті орнына бекітіңіз.
- **Сурет26:** 1. Шеткі тіреу 2. Құлақты винт

Шаң мен ағаш жоңқасын шығару

Шаң мен ағаш жоңқасын шығару тесіктерінің сол немесе оң жағынан шығаруға болады. Қажетті шаңды шығару бағытына қарама-қарсы жақтағы шығару тесіктерінің бірін тығынмен жабыңыз.

Тығынды шығару тесігінен алып тастау үшін тығынды тұтқаға қарай сәл бұрап, тиекті ашыңыз да, тартып алыңыз.

- **Сурет27:** 1. Тығын 2. Тұтқа

Орнатқан кезде, тығындағы бекіткіш ойықты тесіктегі бағыттауыш шығыңқы жерге туралап, тығынды орнына бекітілгенше тесіктердің біріне тікелей кіргізіңіз.

- **Сурет28:** 1. Тығын 2. Бекіткіш ойық 3. Бағыттауыш шығыңқы жер

Шаң қапшығы

Қосымша керек-жарақ

Шаң дорбасын шығару тесіктерінің біреуіне тағып, тірелгенше мықтап итеріңіз. Шаң дорбасы сүйір тесіктің үстіне пайдаланылған кезде шешіліп кетпейтіндей мықтап орнатылғанына көз жеткізіңіз.

- **Сурет29:** 1. Шаң қапшығы 2. Шығару тесігі

Шаң қапшығы шамамен жартылай толғанда, оны құралдан алып, бекіткішті тартып шығарыңыз. Шаң қапшығын босатыңыз. Кейінгі жинауға кедергі келтіруі мүмкін шаң қапшықтың ішінде жабысып қалған бөлшектерді алып тастау үшін ақырын қағып жіберіңіз.

- **Сурет30:** 1. Бекіткіш

ЕСКЕРТПЕ: Егер бұл құралға Makita шаңсорғышын қоссаңыз, жұмысты бұрынғыдан да тиімді әрі ұқыпты жасай аласыз.

Шаңсорғышты қосу

Жону жұмысын шаңсыз орындау қажет болған кезде, құрылғыға Makita шаңсорғышын жалғаңыз. Шаңсорғыштың шлангін шығару тесіктерінің біреуіне суретте көрсетілгендей жалғаңыз.

- **Сурет31:** 1. Шаңсорғыш

Бүгілмелі құбыр

Қосымша керек-жарақ

Жұмыс ортасын таза сақтау үшін шаң айырғыштың иінін пайдаланып, ауа ағынын қолайлы бұрыштарда шығарыңыз. Иінді шығару тесіктерінің біреуіне тағып, тірелгенше мықтап итеріңіз.

- **Сурет32:** 1. Бүгілмелі құбыр

ПАЙДАЛАНУ

▲ САҚ БОЛЫҢИЗ: Пайдаланған кезде, құралды бір қолмен ауыстырғыш тұтқасынан, ал екінші қолмен тереңдік реттегішінен мықтап ұстаңыз.

Жону жұмысы

1. Құралды екі қолмен, яғни бір қолмен ауыстырғыш тұтқасынан, ал екінші қолмен тереңдік реттегішінен мықтап ұстаңыз.
 2. Жонғы пышақтарын тигізбей, құралдың алдыңғы табанын өңделетін бөлшектің бетіне қойыңыз.
 3. Құралды іске қосыңыз және оның толық жылдамдығына жетуін күтіңіз.
 4. Құралды ақырын ілгері жылжытып, басында тереңдік реттегішіне сәл көбірек қысым түсіріңіз, сонда жонғы өңделетін бөлшектің бетімен деңгейлес әрі біркелкі жүріп отырады.
- **Сурет33**
5. Жұмыс кезінде өңделетін бөлшектің бетіне абайлап біркелкі қысым түсіріңіз және құралды бірқалыпты алға итеріңіз.
- **Сурет34**

ЕСКЕРТПЕ: Қол қысымы ауыстырғыш тұтқа мен тереңдік реттегішіне тең түсірілуі тиіс, себебі өңделетін бөлшек бетіне алдыңғы табан да, артқы табан да тиеді.

6. Жүргізіп келе жатып, соңына жақындағанда ауыстырғыш тұтқасын мықтап ұстаңыз, себебі жонғының алдыңғы жағы өңделетін беттен түсіп кетеді.
- **Сурет35**

ЕСКЕРТПЕ: Өңделетін бөлшекті сәл алға еңкейтіп қойсаңыз, бөлшекті оңай жонуға болады, осылайша жұмыс кезінде құралды ұстауға қажетті қысымды азайтуға болады.

ЕСКЕРТПЕ: Беттің өңделу тәсіліне қарай кесу жылдамдығы мен тереңдігін реттеңіз.

Бастапқы өңдеу кезінде, өңделетін бөлшекке жеткілікті кесу тереңдігін орнатыңыз.

Тазалап және түпкі өңдеу кезінде, кесу тереңдігін төменгі мәнге орнатып, құралды баяу итеріңіз және көбірек жүріп өтіңіз.

Сүргілеу (қапсылау)

► Сурет36

Суретте көрсетілгендей сатылы түрде кесу үшін бағыттауыш сызғышты пайдаланыңыз.

1. Бағыттауыш сызғыш пен тереңдік бағыттауышын құралға орнатып, шайбалармен және құлақты винттермен бекітіңіз.

2. Тереңдік бағыттауышын қиюластыру тереңдігіне реттеп, оны құлақты винтпен бекітіңіз.

3. Өңделетін бөлшекте кесілетін сызықты сызып, пышақтың шетін кесілетін сызыққа туралаңыз.

► **Сурет37:** 1. Пышақ жиегі 2. Кесу сызығы 3. Тереңдік бағыттауышы 4. Құлақты винт

ЕСКЕРТПЕ: Қиюластырған кезде пышақтың шеті барабанның бүйір жағынан 1,6-1,8 мм шығып тұрғанына көз жеткізіңіз. (Келесі суретте «А» әрпін қараңыз).

* Пышақтың шетін алдыңғы табанның бүйір жағынан 0,2-0,4 мм шығаруға да болады. (Келесі суретте «В» әрпін қараңыз).

► **Сурет38:** 1. Пышақтың шеті 2. Барабанның бүйір жағы 3. Алдыңғы табанның бүйір жағы

4. Бағыттауыш сызғышындағы шеткі тіреуді өңделетін бөлшектің бүйір қабырғасына тигенше ішке қарай сырғытыңыз. Содан кейін оны құлақты винтпен орнына бекітіңіз.

► **Сурет39:** 1. Бағыттауыш сызғыш 2. Шеткі тіреу 3. Бүйір қабырға 4. Құлақты винт

5. Құралды оның бүкіл шеткі тіреуін өңделетін бөлшектің бүйір қабырғасы бойымен сырғытып, бөлшекті жонып шығыңыз.

ЕСКЕРТПЕ: Бағыттауыш тіреудің жүру ұзындығын оның бекіту тесіктеріне қосымша ағаш бөлікті бекіту арқылы ұзартуға болады.

► **Сурет40:** 1. Қосымша ағаш бөлік 2. Бекіту тесіктері

Жиектеу

► Сурет41

Алдыңғы табанына ойылып кесілген V пішінді ойықтарды пайдаланып, суретте көрсетілгендей фаска кесіңіз.

Құралды алдыңғы табандағы үш V пішінді ойықтың біреуін өңделетін бөлшектің бұрыш жағына туралап жүргізу арқылы бөлшекті жонып шығыңыз.

► **Сурет42:** 1. V тәрізді ойық (жиектеудің орташа мөлшері) 2. V тәрізді ойық (жиектеудің шағын мөлшері) 3. V тәрізді ойық (жиектеудің үлкен мөлшері)

Фаска кесетін сызғыштарды пайдалану

Қосымша керек-жарақ

1. Фаска кесетін сызғыштардағы шеткі тіреулер өңделетін бөлшектің бұрыш қабырғаларына тигенше, оларды ішке қарай сырғытыңыз.

2. Шеткі тіреулерді құлақты винттермен бекітіңіз.

3. Құралды оның бүкіл шеткі тіреуін өңделетін бөлшектің бұрыш қабырғалары бойымен сырғытып, бөлшекті жонып шығыңыз.

► **Сурет43:** 1. Жиектеу сызғышы 2. Шеткі тіреулер 3. Құлақты винт

ЕСКЕРТПЕ: Үлкен фаскалар жасау үшін, суретте көрсетілгендей кішкентай фаска жасаудан бастап үлкен фаскаларға дейін көп рет жонып шығыңыз.

► **Сурет44:** 1. Жиектеу сызғышының шеті 2. Кішкентай фаска жасау 3. Үлкен фаска жасау

СЫМСЫЗ ІСКЕ ҚОСУ ФУНКЦИЯСЫ

Сымсыз іске қосу функциясымен орындалатын жұмыстар

Сымсыз іске қосу функциясы таза және ыңғайлы жұмыспен қамтамасыз етеді. Құралға шаңсорғышты жалғау арқылы, шаңсорғышты автоматты түрде құралдың ауыстырып-қосқышымен іске қосуға болады.

► Сурет45

Сымсыз іске қосу функциясын пайдалану үшін, келесі элементтерді дайындаңыз:

- Сымсыз блок (қосымша керек-жарақ)
- Сымсыз іске қосу функциясы қолданылатын шаңсорғыш

Сымсыз іске қосу функциясының параметрі келесі мәліметтерді қамтиды. Толық процедуралар үшін әрбір бөлімді қараңыз.

1. Сымсыз блокты орнату
2. Шаңсорғышқа арналған құралды тіркеу
3. Сымсыз іске қосу функциясын қосу

Сымсыз блокты орнату

Қосымша керек-жарақ

▲САҚ БОЛЫҢЫЗ: Сымсыз блокты орнату кезінде, құралды тегіс және тұрақты бетке орналастырыңыз.

НАЗАР САЛЫҢЫЗ: Сымсыз блокты орнатудан бұрын, құралды шаң мен кірден тазартыңыз. Шаң немесе кір сымсыз блок ойығының ішіне түсуі ақау тудыруы мүмкін.

НАЗАР САЛЫҢЫЗ: Статика тудыратын ақаулықтарға жол бермеу үшін, сымсыз блокты көтеруден бұрын, құралдың металл бөліктері сияқты статикалық разрядты материалдарды ұстап көріңіз.

НАЗАР САЛЫҢЫЗ: Сымсыз блокты орнату кезінде, оның дұрыс бағытта енгізілгеніне және қақпақтың толық жабылғанына әрқашан көз жеткізіңіз.

1. Құралдағы қақпақты суретте көрсетілгендей ашыңыз.

► **Сурет46:** 1. Қақпақ

2. Сымсыз блокты ойыққа салып, қақпағын жабыңыз.

Сымсыз блокты салу кезінде, дөңес бөліктерді ойықтағы қуыс бөліктермен туралаңыз.

► **Сурет47:** 1. Сымсыз блок 2. Дөңес бөлік 3. Қақпақ 4. Қуыс бөлік

Сымсыз блокты алу кезінде қақпағын баяу ашыңыз. Қақпақтың артындағы ілмектер сымсыз блокты қақпақ көтерілген кезде көтереді.

► **Сурет48:** 1. Сымсыз блок 2. Ілмек 3. Қақпақ

Сымсыз блокты алғаннан кейін, оны берілген қапта немесе статикалық электр қуатын өткізбейтін контейнерде ұстаңыз.

НАЗАР САЛЫҢЫЗ: Сымсыз блокты алу кезінде әрқашан қақпақтың артындағы ілмектерді пайдаланыңыз. Ілмектер сымсыз блокты іліп алмаса, қақпақты толық жауып, қайта баяу ашыңыз.

Шаңсорғышқа арналған құралды тіркеу

ЕСКЕРТПЕ: Сымсыз іске қосу функциясына қолдау көрсететін Makita шаңсорғышы құралды тіркеу үшін талап етіледі.

ЕСКЕРТПЕ: Құралды тіркеуді бастаудан бұрын, сымсыз блокты құралға орнатуды аяқтаңыз.

ЕСКЕРТПЕ: Құралды тіркеу кезінде шаңсорғыштың ауыстырып-қосқыш шүріппесін немесе қуат ауыстырып-қосқышын баспаңыз.

ЕСКЕРТПЕ: Шаңсорғыштың да пайдалану нұсқаулығын қараңыз.

Шаңсорғышты құралдың ауыстырып-қосқышы арқылы іске қосқыңыз келсе, алдымен құрал тіркеуді аяқтаңыз.

1. Аккумуляторларды шаңсорғыш пен құрылғыға орнатыңыз.

2. Шаңсорғыштың күту режимінің ауыстырып-қосқышын "AUTO" күйіне орнатыңыз.

► **Сурет49:** 1. Күту режимінің ауыстырып-қосқышы

3. Сымсыз іске қосу шамы жасыл түсті болып жанғанша, шаңсорғыштағы сымсыз іске қосу функциясының түймесін 3 секунд басыңыз. Содан кейін құралдың да сымсыз іске қосу функциясының түймесін дәл солай басыңыз.

► **Сурет50:** 1. Сымсыз іске қосу түймесі 2. Сымсыз іске қосу шамы

Шаңсорғыш пен құрал сәтті жалғанса, сымсыз іске қосу шамдары 2 секунд бойы жасыл түсті болып, содан кейін көк түсті болып жыпылықтайды.

ЕСКЕРТПЕ: 20 секунд өткеннен кейін, сымсыз іске қосу шамдары жасыл түсті болып жыпылықтауын тоқтатады. Шаңсорғышта сымсыз іске қосу шамы жыпылықтап тұрған кезде, құралдағы сымсыз іске қосу түймесін басыңыз. Сымсыз іске қосу шамы жасыл түспен жыпылықтамаса, сымсыз іске қосу функциясының түймесін басып тұрыңыз.

ЕСКЕРТПЕ: Бір шаңсорғыш үшін екі немесе одан көп құрал тіркеу кезінде құралдарды бір-бірден тіркеңіз.

Сымсыз іске қосу функциясын қосу

ЕСКЕРТПЕ: Сымсыз іске қосу алдында шаңсорғышқа арналған құралды тіркеуді аяқтаңыз.

ЕСКЕРТПЕ: Шаңсорғыштың да пайдалану нұсқаулығын қараңыз.

Шаңсорғышқа құралды тіркегеннен кейін, шаңсорғыш автоматты түрде құралдың ауыстырып-қосқышымен іске қосылады.

1. Құралға сымсыз блокты орнатыңыз.

2. Шаңсорғыштың шлангісін құралға жалғаңыз.

► **Сурет51**

3. Шаңсорғыштың күту режимінің ауыстырып-қосқышын "AUTO" күйіне орнатыңыз.

► **Сурет52:** 1. Күту режимінің ауыстырып-қосқышы

4. Құралдағы сымсыз іске қосу түймесін қысқа басыңыз. Сымсыз іске қосу шамы көк түсті болып жанады.

► **Сурет53:** 1. Сымсыз іске қосу түймесі 2. Сымсыз іске қосу шамы

5. Құралды қосыңыз. Құрал істеп тұрғанда шаңсорғыштың істеп тұрғанын тексеріңіз.

Шаңсорғыштың сымсыз іске қосылуын тоқтату үшін құралдағы сымсыз іске қосу түймесін басыңыз.

ЕСКЕРТПЕ: Құралда 2 сағат бойы жұмыс орындалмаса, сымсыз іске қосу шамы көк түсті болып жыпылықтауын тоқтатады. Мұндай жағдайда шаңсорғыштың күту режимінің ауыстырып-қосқышын "AUTO" күйіне орнатып, құралдағы сымсыз іске қосу түймесін қайта басыңыз.

ЕСКЕРТПЕ: Шаңсорғыш кідіріспен іске қосылады/тоқтайды. Шаңсорғыш құралдың ауыстырып-қосқышын анықтау кезінде уақыт кідірісі болады.

ЕСКЕРТПЕ: Сымсыз блоктың беріліс қашықтығы орналасқан жері мен қоршаған орта жағдайларына байланысты әртүрлі болуы мүмкін.

ЕСКЕРТПЕ: Бір шаңсорғышқа екі немесе одан көп құрал тіркелген кезде, басқа пайдаланушы сымсыз түрде іске қосу функциясын пайдаланып жатқандықтан, құралыңызды қоспасаңыз да шаңсорғыш іске қосылуы мүмкін.

Сымсыз іске қосу шамы күйінің сипаттамасы

► Сурет54: 1. Сымсыз іске қосу шамы

Сымсыз іске қосу шамы сымсыз іске қосу функциясының күйін көрсетеді. Шам күйінің мәнін төмендегі кестеден қараңыз.

Күй	Сымсыз іске қосу шамы			Сипаттамасы	
	Түсі	<input type="checkbox"/> Қосулы	<input type="checkbox"/> Жыпылықтау		Ұзақтығы
Күту режимі	Көк	<input checked="" type="checkbox"/>	<input type="checkbox"/>	2 сағат	Шаңсорғышты сымсыз іске қосу функциясы қолжетімді. Құралда 2 сағат бойы жұмыс орындалмаса, шам автоматты түрде өшеді.
		<input type="checkbox"/>	<input type="checkbox"/>	Құрал іске қосулы кезде:	Шаңсорғышты сымсыз іске қосу функциясы қолжетімді және құрал қосулы.
Құралды тіркеу	Жасыл	<input checked="" type="checkbox"/>	<input type="checkbox"/>	20 секунд	Құралды тіркеуге дайын. Шаңсорғыш тарапынан тіркеу күтілуде.
		<input type="checkbox"/>	<input type="checkbox"/>	2 секунд	Құралды тіркеу процедурасы аяқталды. Сымсыз іске қосу шамы көк түсті болып жыпылықтауды бастайды.
Құрал тіркеуден бас тарту	Қызыл	<input checked="" type="checkbox"/>	<input type="checkbox"/>	20 секунд	Құрал тіркеуден бас тартуға дайын. Шаңсорғыш тарапынан бас тарту күтілуде.
		<input type="checkbox"/>	<input type="checkbox"/>	2 секунд	Құрал тіркеуден бас тарту процесі аяқталды. Сымсыз іске қосу шамы көк түсті болып жыпылықтауды бастайды.
Басқалары	Қызыл	<input type="checkbox"/>	<input type="checkbox"/>	3 секунд	Сымсыз блокқа қуат беріліп, сымсыз іске қосу функциясы қосылуда.
	Өшірулі	-	-	-	Шаңсорғышты сымсыз іске қосу функциясы тоқтатылды.

Шаңсорғышқа арналған құралды тіркеуден бас тарту

Шаңсорғышқа арналған құралды тіркеуден бас тарту кезінде келесі процедураларды орындаңыз.

1. Аккумуляторларды шаңсорғыш пен құрылғыға орнатыңыз.

2. Шаңсорғыштың күту режимінің ауыстырып-қосқышын "AUTO" күйіне орнатыңыз.

► Сурет55: 1. Күту режимінің ауыстырып-қосқышы

3. Шаңсорғыштағы сымсыз іске қосу түймесін 6 секунд басыңыз. Сымсыз іске қосу шамы жасыл түспен жыпылықтап, содан кейін қызыл түске ауысады. Содан соң құралдың да сымсыз іске қосу функциясының түймесін дәл солай басыңыз.

► Сурет56: 1. Сымсыз іске қосу түймесі 2. Сымсыз іске қосу шамы

Бас тарту процедурасы сәтті орындалса, сымсыз іске қосу шамдары 2 секунд бойы қызыл түсті болып, содан кейін көк түсті болып жыпылықтайды.

ЕСКЕРТПЕ: 20 секунд өткеннен кейін сымсыз іске қосу шамдары қызыл түсті болып жыпылықтауын тоқтатады. Шаңсорғышта сымсыз іске қосу шамы жыпылықтап тұрған кезде, құралдағы сымсыз іске қосу түймесін басыңыз. Сымсыз іске қосу шамы қызыл түспен жыпылықтамаса, сымсыз іске қосу функциясының түймесін басып тұрыңыз.

Сымсыз іске қосу функциясы үшін ақаулықтарды түзету

Жөндеу жұмыстарына тапсырыс беруден бұрын, тексерулер жүргізіңіз. Нұсқаулықта көрсетілмеген мәселелер анықталса, құралды бөлшектемеңіз. Makita компаниясының өкілетті қызмет көрсету орталықтарына хабарласыңыз және жөндеу үшін әрқашан Makita қосалқы бөлшектерін пайдаланыңыз.

Ақаулы күйі	Ықтимал себебі (ақаулық)	Шешім
Сымсыз іске қосу шамы жанбайды/ жыпылықтамайды.	Сымсыз блок құралға орнатылған жоқ. Сымсыз блок құралға дұрыс орнатылған жоқ.	Сымсыз блокты дұрыс орнатыңыз.
	Сымсыз блоктың клеммасы және/ немесе ойығы кірлеген.	Сымсыз блоктың клеммасындағы шаң мен кірді мұқият сүртіп, ойықты тазалаңыз.
	Құралдағы сымсыз іске қосу түймесі басылмаған.	Құралдағы сымсыз іске қосу түймесін қысқа басыңыз.
	Шаңсорғыштың күту режимінің ауыстырып-қосқышы "AUTO" күйіне орнатылмаған.	Шаңсорғыштың күту режимінің ауыстырып-қосқышын "AUTO" күйіне орнатыңыз.
	Қуат көзі жоқ	Құралды және шаңсорғышты қуат көзімен қамтамасыз етіңіз.
Құралды тіркеуді сәтті аяқтау/ құралды тіркеуден сәтті бас тарту мүмкін емес.	Сымсыз блок құралға орнатылған жоқ. Сымсыз блок құралға дұрыс орнатылған жоқ.	Сымсыз блокты дұрыс орнатыңыз.
	Сымсыз блоктың клеммасы және/ немесе ойығы кірлеген.	Сымсыз блоктың клеммасындағы шаң мен кірді мұқият сүртіп, ойықты тазалаңыз.
	Шаңсорғыштың күту режимінің ауыстырып-қосқышы "AUTO" күйіне орнатылмаған.	Шаңсорғыштың күту режимінің ауыстырып-қосқышын "AUTO" күйіне орнатыңыз.
	Қуат көзі жоқ	Құралды және шаңсорғышты қуат көзімен қамтамасыз етіңіз.
	Дұрыс емес жұмыс	Сымсыз іске қосу функциясының түймесін қысқа басып, құралды тіркеу/құралды тіркеуден бас тарту процедураларын қайта орындаңыз.
	Құрал мен шаңсорғыш бір-бірінен алыс орналасқан (беріліс ауқымынан тыс).	Құрал мен шаңсорғышты бір-біріне жақындатыңыз. Максималды беріліс қашықтығы шамамен 10 м құрайды, бірақ бұл жағдайларға байланысты өзгеруі мүмкін.
	Құралды тіркеу / тіркеуді тоқтату процедураларын аяқтау алдында: - құралдың ауыстырылғышы қосылған; - шаңсорғыштағы қосу түймешігі қосылған.	Сымсыз іске қосу функциясының түймесін қысқа басып, құралды тіркеу/құралды тіркеуден бас тарту процедураларын қайта орындаңыз.
	Құралға немесе шаңсорғышқа арналған құрал тіркеу процедурасы аяқталған жоқ.	Құралға немесе шаңсорғышқа арналған құрал тіркеу процедураларын бірдей уақытта орындаңыз.
	Қарқындылығы жоғары радио толқындарды шығаратын басқа құрылғылардың радио кедергілері.	Wi-Fi құрылғысы мен микротолқынды пеш сияқты құрылғыларға құралды немесе шаңсорғышты жақындатпаңыз.
	Шаңсорғыш құралдың ауыстырып-қосқышымен іске қосылмайды.	Сымсыз блок құралға орнатылған жоқ. Сымсыз блок құралға дұрыс орнатылған жоқ.
Сымсыз блоктың клеммасы және/ немесе ойығы кірлеген.		Сымсыз блоктың клеммасындағы шаң мен кірді мұқият сүртіп, ойықты тазалаңыз.
Құралдағы сымсыз іске қосу түймесі басылмаған.		Сымсыз іске қосу функциясының түймесін қысқа басып, сымсыз іске қосу шамы көк түсті болып жыпылықтайтынына көз жеткізіңіз.
Шаңсорғыштың күту режимінің ауыстырып-қосқышы "AUTO" күйіне орнатылмаған.		Шаңсорғыштың күту режимінің ауыстырып-қосқышын "AUTO" күйіне орнатыңыз.
Шаңсорғышқа 10-нан астам құрал тіркелді.		Құрал тіркеу процедурасын қайта орындаңыз. Шаңсорғышқа 10-нан астам құрал тіркелсе, бұрын тіркелген құралдан автоматты түрде бас тартылады.
Шаңсорғыш барлық құрал тіркеу жазбаларын жойып жіберді.		Құрал тіркеуді қайта орындаңыз.
Қуат көзі жоқ		Құралды және шаңсорғышты қуат көзімен қамтамасыз етіңіз.
Құрал мен шаңсорғыш бір-бірінен алыс орналасқан (беріліс ауқымынан тыс).		Құрал мен шаңсорғышты бір-біріне жақындатыңыз. Максималды беріліс қашықтығы шамамен 10 м құрайды, бірақ бұл жағдайларға байланысты өзгеруі мүмкін.
Қарқындылығы жоғары радио толқындарды шығаратын басқа құрылғылардың радио кедергілері.		Wi-Fi құрылғысы мен микротолқынды пеш сияқты құрылғыларға құралды немесе шаңсорғышты жақындатпаңыз.
Шаңсорғыш құрал істемей тұрғанда іске қосылады.		Басқа құралдардың сымсыз іске қосу түймесін өшіріңіз немесе басқа құралдардың құрал тіркеуінен бас тартыңыз.

ТЕХНИКАЛЫҚ ҚЫЗМЕТ КӨРСЕТУ

▲САҚ БОЛЫҢЫЗ: Тексеру немесе техникалық қызмет көрсету жұмыстарын жүргізуге әрекеттенбес бұрын, әрдайым құралдың өшірулі екендігіне және аккумулятор картриджінің алынғанына көз жеткізіңіз.

НАЗАР САЛЫҢЫЗ: Жанармайды, бензинді, сұйылтқышты, спиртті немесе соған ұқсас заттарды ешқашан пайдаланбаңыз. Нәтижесінде түссіздену, бүліну немесе жарықтар пайда болуына әкелуі мүмкін.

Өнімнің ҚАУІПСІЗДІГІ мен СЕНІМДІЛІГІН қамтамасыз ету үшін, жөндеу жұмыстары, кез келген басқа техникалық қызмет көрсету немесе реттеу әрдайым Makita қосалқы бөлшектерін пайдалану арқылы Makita компаниясының өкілетті немесе зауыттық қызмет көрсету орталықтары тарапынан орындалуы керек.

Жоңқа шығатын тесіктерді тазалау

Жоңқа шығатын тесіктерді үнемі тазалап тұрыңыз. Жоңқа шығатын тесіктер бітеліп қалса, оларды сығылған ауамен тазалаңыз.

Пышақтарды қайрау

Тек қалыпты жонғы жүздері үшін

Жонғы ойдағыдай жұмыс істеуі үшін пышақтарын әрдайым қайрап отыру керек. Жонғы пышағының шеттерін қауіпсіз және тиімді өңдеу үшін қайрауға арналған ұстағышты (қосымша керек -жарақ) пайдаланыңыз.

► **Сурет57:** 1. Қайрақ ұстағыш 2. Пышақ

1. Қайрауға арналған ұстағыштағы екі құлақты гайканы босатыңыз.

2. Қайралатын жүздерді төмен қаратып, жонғы пышақтарының артқы жақтарын монтаждық ұяшықтарына тірелгенше кіргізіңіз.

► **Сурет58:** 1. Қайрауға арналған ұстағыш
2. Құлақты бұранда 3. Пышақ
4. Кесетін жүзі 5. Монтаждық ұяшықтар
6. Болт басы

3. Жонғы пышақтарын орнына бекіту үшін құлақты гайкаларды бұрап тартыңыз.

4. Қайрау алдында жанып жөндеу тасын 2 немесе 3 минутқа суға салып қойыңыз.

5. Қайрауға арналған ұстағышты мықтап ұстаңыз және кесетін жүздерді жанып жөндеу тасының бетіне ақырын қойыңыз.

6. Қайрауға арналған ұстағышты ары-бері жүргізіп, кесетін жүздерді қайраңыз.

► **Сурет59**

ҚОСЫМША КЕРЕК-ЖАРАҚТАР

▲САҚ БОЛЫҢЫЗ: Бұл керек-жарақтар мен қондырмалар осы нұсқаулықта көрсетілген Makita құралымен бірге пайдалануға ұсынылады. Кез келген басқа керек-жарақтар мен қондырмаларды пайдалану адамдардың жарақаттануына әкелуі мүмкін. Керек-жарақты немесе қондырманы тек өз мақсатында ғана қолданыңыз.

Осы керек-жарақтар туралы қосымша мәлімет алу үшін көмек қажет болса, жергілікті Makita қызмет көрсету орталығына хабарласыңыз.

- Жоғары жылдамдықты болат жонғы жүзі
- Вольфрам-карбидті жонғы жүзі (ұзақ мерзімді қолданысқа жарамды)
- Шағын жонғы жүзі
- Қайрақ ұстағыш жиынтығы
- Пышақ өлшегіш жиынтығы
- Орнату тақтайшасының жинағы
- Бағыттауыш сызғыш жиынтығы
- Қайрақ тас
- Шаң қапшығының жиынтығы
- Иін
- Жиектеу сызғышының жиынтығы
- Сымсыз блок
- Makita түпнұсқа аккумуляторы және зарядтау құрылғысы

ЕСКЕРТПЕ: Тізімдегі кейбір элементтер стандартты керек-жарақтар ретінде құралдың қаптамасында болуы мүмкін. Олар елге байланысты әртүрлі болуы мүмкін.

© KOMFORT

© KOMFORT

© KOMFORT



Makita Europe N.V. Jan-Baptist Vinkstraat 2,
3070 Kortenberg, Belgium

Makita Corporation 3-11-8, Sumiyoshi-cho,
Anjo, Aichi 446-8502 Japan

www.makita.com

885951A789 EN, RU, KK 20211102
