

EN	Cordless Microwave	INSTRUCTION MANUAL	4
FR	Micro-ondes sans fil	MANUEL D'INSTRUCTIONS	13
DE	Akku-Mikrowelle	BETRIEBSANLEITUNG	23
IT	Forno a microonde a batteria	ISTRUZIONI PER L'USO	34
NL	Accumagnetron	GEBRUIKSAANWIJZING	45
ES	Horno de Microondas Inalámbrico	MANUAL DE INSTRUCCIONES	55
PT	Forno de Microondas a Bateria	MANUAL DE INSTRUÇÕES	65
DA	Akku mikrobølgeovn	BRUGSANVISNING	75
EL	Φορητός φούρνος μικροκυμάτων	ΕΓΧΕΙΡΙΔΙΟ ΟΔΗΓΙΩΝ	84
TR	Akülü Mikrodalga Fırın	KULLANMA KILAVUZU	95
SV	Batteridrivnen mikrovågsugn	BRUKSANVISNING	104
NO	Batteridreven mikrobølgeovn	BRUKSANVISNING	113
FI	Akkukäyttöinen mikroaaltouuni	KÄYTTÖOHJE	122
LV	Akumulatora mikroviļņu krāsns	LIETOŠANAS INSTRUKCIJA	131
LT	Akumuliatorinė mikrobangų krosnelė	NAUDOJIMO INSTRUKCIJA	140
ET	Akutoitel Mikrolaineahi	KASUTUSJUHEND	150
PL	Akumulatorowa Kuchenka Mikrofalowa	INSTRUKCJA OBSŁUGI	159
HU	Akkumulátoros mikrohullámú sütő	HASZNÁLATI KÉZIKÖNYV	170
SK	Akkumulátorová mikrovlnná rúra	NÁVOD NA OBSLUHU	180
CS	Akkumulátorová mikrovlnná trouba	NÁVOD K OBSLUZE	190
SL	Akumulatorska mikrovalovna pečica	NAVODILA ZA UPORABO	199
SQ	Mikrovalë me bateri	MANUALI I PËRDORIMIT	208
BG	Микровълнова фурна с акумулаторно хранване	РЪКОВОДСТВО ЗА ЕКСПЛОАТАЦИЯ	218
HR	Akumulatorska mikrovalna pećnica	PRIRUČNIK S UPUTAMA	229
MK	Батериска микробранова печка	УПАТСТВО ЗА УПОТРЕБА	238
SR	Акумулаторска микроталасна перна	УПУТСТВО ЗА УПОТРЕБУ	249
RO	Cuptor cu microunde cu acumulator	MANUAL DE INSTRUCȚIUNI	259
UK	Портативна мікрохвильова піч	ІНСТРУКЦІЯ З ЕКСПЛУАТАЦІЇ	269
RU	Акумуляторная микроволновая печь	РУКОВОДСТВО ПО ЭКСПЛУАТАЦИИ	280
KK	Акумуляторлы қысқа толқынды пеш	ПАЙДАЛАНУ ЖӨНІНДЕГІ НҮСҚАУЛЫҚ	291
ZHTW	充電式微波爐	使用說明書	302
AR		میکروویف لاسمکی	دلیل الإرشادات 318
FA		مایکروویو شارژی	دفترچه راهنما 326

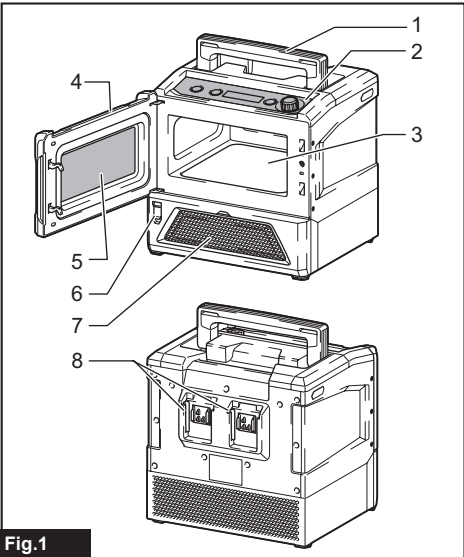

Fig.1

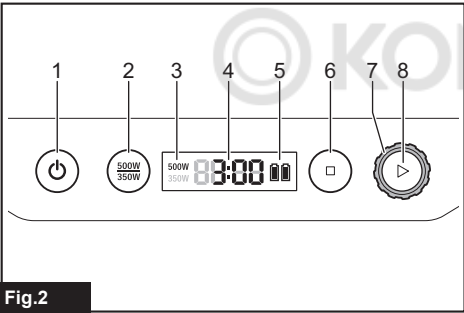

Fig.2

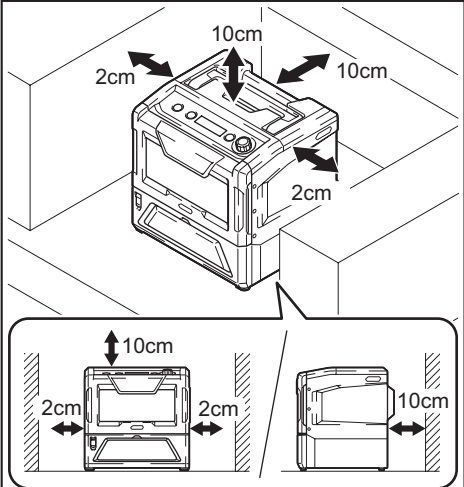

Fig.3

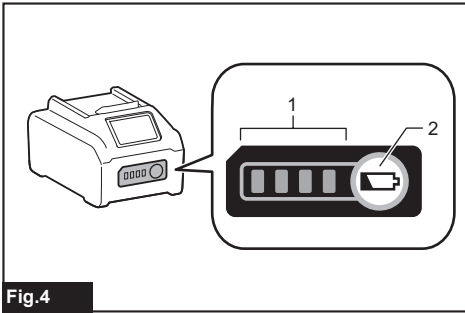

Fig.4

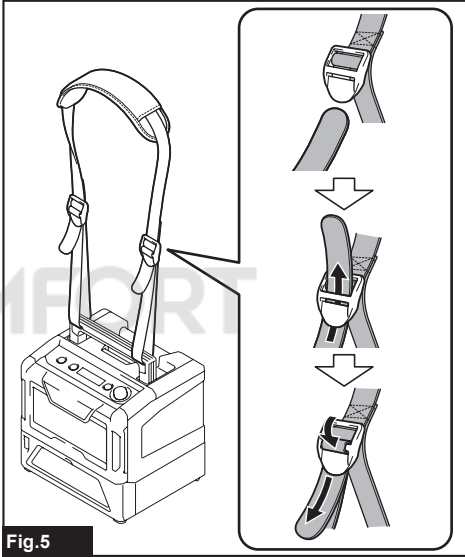

Fig.5

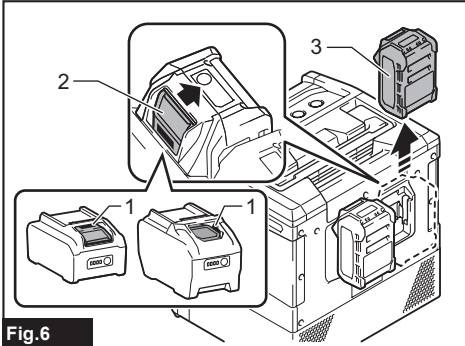
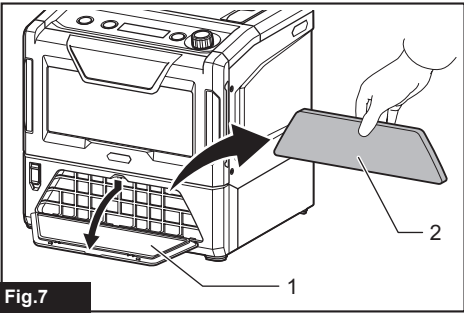

Fig.6



© KOMFORT

IMPORTANT SAFETY INSTRUCTIONS

READ CAREFULLY AND KEEP FOR FUTURE REFERENCE

INTRODUCTION

Specifications

Model:		MW001G
Rated voltage		D.C. 36 V - 40 V max
Microwave power		500 W * / 350 W
Dimensions (W x L x H)	External dimensions	343 mm x 318 mm x 338 mm (Without battery cartridge) (With the handle lowered position)
	Cavity	255 mm x 241 mm x 120 mm
Capacity		8 L
Operating frequency		2,450 MHz
Net weight		8.7 kg (Without battery cartridge)
USB power supply port		Type A / Output voltage D.C. 5 V / Output current D.C. 2.4 A (Max.)

- * The 500W microwave power is the temporary boost function. It automatically switches to 350W microwave power after about 8 minutes.
- Due to our continuing program of research and development, the specifications herein are subject to change without notice.
- Specifications may differ from country to country.

Applicable battery cartridge and charger

The Li-ion battery (Battery cartridge)	BL4020 / BL4025 / BL4040 / BL4050F / BL4080F
Charger	DC40RA / DC40RB / DC40RC

- Some of the battery cartridges and chargers listed above may not be available depending on your region of residence.

⚠ WARNING: Only use the battery cartridges and chargers listed above. Use of any other battery cartridges and chargers may cause injury and/or fire.

Recommended cord connected power source

Portable power pack	PDC1200
---------------------	---------

- The cord connected power source(s) listed above may not be available depending on your region of residence.
- Before using the cord connected power source, read instruction and cautionary markings on them.

Estimated operating time

Battery cartridge (Full charged)	500 W	350 W
BL4020 x 2	6 min	11 min
BL4025 x 2	8 min	14 min
BL4040 x 2	15 min	21 min
BL4050F x 2	22 min	30 min
BL4080F x 2	35 min	48 min
PDC1200	84 min	113 min

NOTE: Values are approximate and may differ depending on charging status, and usage condition.

NOTE: The estimated operating time with one battery is about half of the period when using two batteries.

Intended use

The appliance is intended for heating food.

Important safeguards

WARNING: This appliance should be serviced only by qualified service personnel. Contact nearest authorized service facility for examination, repair, or adjustment.

WARNING: Do not attempt to operate this appliance with the door open, since open-door operation can result in harmful exposure to microwave energy.

WARNING: If the door (bent), hinges (broken or loosened), door seals or sealing surface are damaged, the microwave oven must not be operated until it has been repaired by a trained person.

WARNING: It is hazardous for anyone other than a trained person to carry out any service or repair operation, which involves the removal of any cover, which gives protection against exposure to microwave energy.

WARNING: Use this appliance only for its intended use as described in the manual.

WARNING: Do not use corrosive chemicals or vapors in this appliance.

WARNING: This type of appliance is specifically designed to heat, cook, or dry food. It is not designed for industrial or laboratory use.

WARNING: Liquids or other food must not be heated in sealed containers since they are liable to explode.

1. This appliance is intended to be used in household and similar applications such as:
 - staff kitchen areas in shops, offices and other working environments;
 - farm houses;
 - by clients in hotels, motels and other residential environments;
 - bed and breakfast type environments.
2. Do not sit on and step on the appliance. Do not place objects on the appliance.
3. This appliance can be used by children aged from 8 years and above and persons with reduced physical, sensory or mental capabilities or lack of experience and knowledge if they have been given supervision or instruction concerning use of the appliance in a safe way and understand the hazards involved.
4. Children shall not play with the appliance.
5. If smoke is observed, switch off the appliance, remove the batteries and keep the door closed in order to stifle any flames.
6. When there is no food in the cavity, do not operate the appliance. Otherwise the appliance may be damaged.
7. Do not pierce the oven door mesh. Otherwise it will cause microwave leakage.
8. Do not operate the appliance in enclosed spaces such as cabinet.
9. Place the appliance on a level and flat surface.
10. Do not operate the appliance while suspended. Do not use the handle any other purpose than carrying the appliance.
11. Remove the battery when carrying the appliance.
12. Do not move the appliance during operation.
13. Do not use the appliance in the rain. Do not wet the appliance. If the appliance is exposed to water, have it inspected by our after-sales department.
14. Do not store this appliance outdoors. Do not use this product near water – for example, near a kitchen sink, in a wet basement, near a swimming pool, or similar locations.
15. To reduce the risk of electrical shock, do not put the appliance in water or other liquid. Do not place or store the appliance product where it can fall or be pulled into a tub or sink.
16. If the appliance get an impact or falls, send the appliance to our after-sales department for inspection and maintenance in time.
17. Do not cover or block any openings on the appliance.
18. It is forbidden to heat inflammables and explosives, especially dry ice.
19. Only use utensils that are suitable for use in microwave ovens.
20. Metallic containers for food and beverages are not allowed during microwave cooking.
21. When heating food in plastic or paper containers, keep an eye on the oven due to the possibility of ignition.
22. Liquids, such as water, coffee, or tea are able to be overheated beyond the boiling point without appearing to be boiling. Visible bubbling or boiling when the container is removed from the microwave oven is not always present. **THIS COULD RESULT IN VERY HOT LIQUIDS SUDDENLY BOILING OVER WHEN THE CONTAINER IS DISTURBED OR A UTENSIL IS INSERTED INTO THE LIQUID.**
23. The contents of feeding bottles and baby food jars are to be stirred or shaken and the temperature is to be checked before consumption, in order to avoid burns.
24. Eggs in their shell and whole hard boiled eggs shall not be heated in microwave ovens since they may explode, even after microwave heating has ended.
25. Do not place inflammables and combustibles near the appliance.
26. During the operation of the appliance, keep your eyes on the cooking condition of the microwave oven at any time. Set the correct cooking time. Overtime cooking may cause fire.
27. In the cooking process of light load food with less water content, due to the different microwave absorption capacity of different substances, there may be uneven cold and heat. This is a normal phenomenon.
28. Small quantities of food or foods with low moisture content may dry out, scorch or catch on fire if overheated.
29. Do not dry clothes, newspapers or other materials in the microwave oven, or use newspaper or paper bags for cooking.
30. Remove wire twist-ties from paper or plastic bags before placing bag in the microwave oven.

31. **Do not use the cavity for storage purposes. Do not leave battery, paper products, cooking utensils, or food in the cavity when not in use.**
32. **Delayed heating of beverages can result in microwave eruptive boiling, therefore care must be taken when handling the container.**
33. **Do not use sharp tools (such as cleaning ball, shovel, spoon, etc.) to clean the cavity.**
34. **Clean the door seal, cavity and adjacent parts. Refer to the section for cleaning about details.**
35. **Failure to maintain the appliance in a clean condition could lead to deterioration of the surface.** This could adversely affect the life of the appliance and possibly result in a hazardous situation.
36. **Do not use solution to corrode the surface of the appliance.**
37. **The appliance shall not be cleaned with a steam cleaner.**
38. **When disposing the battery cartridge, remove it from the tool and dispose of it in a safe place. Follow your local regulations relating to disposal of battery.**
39. **If the appliance is to be stored unused for a long period, the batteries should be removed.**
40. **Do not short the battery cartridge.**
41. **Rechargeable batteries are to be removed from the appliance before being charged.**
42. **Batteries are to be inserted with the correct polarity.**
43. **Exhausted batteries are to be removed from the appliance and safely disposed of.**
6. **Under abusive conditions, liquid may be ejected from the battery; avoid contact. If contact accidentally occurs, flush with water. If liquid contacts eyes, additionally seek medical help.** Liquid ejected from the battery may cause irritation or burns.
7. **Do not use a battery pack or appliance that is damaged or modified.** Damaged or modified batteries may exhibit unpredictable behaviour resulting in fire, explosion or risk of injury.
8. **Do not expose a battery pack or appliance to fire or excessive temperature.** Exposure to fire or temperature above 130 °C may cause explosion.
9. **Follow all charging instructions and do not charge the battery pack or appliance outside the temperature range specified in the instructions.** Charging improperly or at temperatures outside the specified range may damage the battery and increase the risk of fire.
10. **Have servicing performed by a qualified repair person using only identical replacement parts.** This will ensure that the safety of the product is maintained.
11. **Do not modify or attempt to repair the appliance or the battery pack except as indicated in the instructions for use and care.**

Important safety instructions for battery cartridge

1. **Before using battery cartridge, read all instructions and cautionary markings on (1) battery charger, (2) battery, and (3) product using battery.**
2. **Do not disassemble or tamper with the battery cartridge.** It may result in a fire, excessive heat, or explosion.
3. **If operating time has become excessively shorter, stop operating immediately. It may result in a risk of overheating, possible burns and even an explosion.**
4. **If electrolyte gets into your eyes, rinse them out with clear water and seek medical attention right away. It may result in loss of your eyesight.**
5. **Do not short the battery cartridge:**
 - (1) **Do not touch the terminals with any conductive material.**
 - (2) **Avoid storing battery cartridge in a container with other metal objects such as nails, coins, etc.**
 - (3) **Do not expose battery cartridge to water or rain.**

A battery short can cause a large current flow, overheating, possible burns and even a breakdown.
6. **Do not store and use the appliance and battery cartridge in locations where the temperature may reach or exceed 50 °C (122 °F).**
7. **Do not incinerate the battery cartridge even if it is severely damaged or is completely worn out. The battery cartridge can explode in a fire.**

Safety warnings for battery-operated appliance

Battery-operated appliance use and care

1. **Prevent unintentional starting. Ensure the switch is in the off-position before connecting to battery pack, picking up or carrying the appliance.** Carrying the appliance with your finger on the switch or energizing appliance that have the switch on invites accidents.
2. **Disconnect the battery pack from the appliance before making any adjustments, changing accessories, or storing appliance.** Such preventive safety measures reduce the risk of starting the appliance accidentally.
3. **Recharge only with the charger specified by the manufacturer.** A charger that is suitable for one type of battery pack may create a risk of fire when used with another battery pack.
4. **Use appliances only with specifically designed battery packs.** Use of any other battery packs may create a risk of injury and fire.
5. **When battery pack is not in use, keep it away from other metal objects, like paper clips, coins, keys, nails, screws or other small metal objects, that can make a connection from one terminal to another.** Shorting the battery terminals together may cause burns or a fire.

8. **Do not nail, cut, crush, throw, drop the battery cartridge, or hit against a hard object to the battery cartridge.** Such conduct may result in a fire, excessive heat, or explosion.
9. **Do not use a damaged battery.**
10. **The contained lithium-ion batteries are subject to the Dangerous Goods Legislation requirements.**

For commercial transports e.g. by third parties, forwarding agents, special requirement on packaging and labeling must be observed.

For preparation of the item being shipped, consulting an expert for hazardous material is required. Please also observe possibly more detailed national regulations.

Tape or mask off open contacts and pack up the battery in such a manner that it cannot move around in the packaging.

11. **When disposing the battery cartridge, remove it from the appliance and dispose of it in a safe place. Follow your local regulations relating to disposal of battery.**
12. **Use the batteries only with the products specified by Makita.** Installing the batteries to non-compliant products may result in a fire, excessive heat, explosion, or leak of electrolyte.
13. **If the appliance is not used for a long period of time, the battery must be removed from the appliance.**
14. **During and after use, the battery cartridge may take on heat which can cause burns or low temperature burns. Pay attention to the handling of hot battery cartridges.**
15. **Do not touch the terminal of the appliance immediately after use as it may get hot enough to cause burns.**
16. **Do not allow chips, dust, or soil stuck into the terminals, holes, and grooves of the battery cartridge.** It may result in poor performance or breakdown of the appliance or battery cartridge.
17. **Unless the appliance supports the use near high-voltage electrical power lines, do not use the battery cartridge near high-voltage electrical power lines.** It may result in a malfunction or breakdown of the appliance or battery cartridge.
18. **Keep the battery away from children.**

SAVE THESE INSTRUCTIONS.

⚠ CAUTION: Only use genuine Makita batteries. Use of non-genuine Makita batteries, or batteries that have been altered, may result in the battery bursting causing fires, personal injury and damage. It will also void the Makita warranty for the Makita appliance and charger.

Tips for maintaining maximum battery life

1. **Charge the battery cartridge before completely discharged. Always stop appliance operation and charge the battery cartridge when you notice less appliance power.**
2. **Never recharge a fully charged battery cartridge. Overcharging shortens the battery service life.**

3. **Charge the battery cartridge with room temperature at 10 °C - 40 °C (50 °F - 104 °F). Let a hot battery cartridge cool down before charging it.**
4. **When not using the battery cartridge, remove it from the appliance or the charger.**
5. **Charge the battery cartridge if you do not use it for a long period (more than six months).**

Parts description

► Fig.1

1. **Handle**
2. **Control panel**
Refer to the following description for detail.
3. **Cavity**
4. **Door**
The appliance must be operated with the door closed.
5. **Oven door mesh**
6. **USB port cover**
7. **Filter cover**
8. **Battery terminal**

Control panel

► Fig.2

1. **Power switch button**
2. **Power selection button**
3. **Microwave power**
4. **Operating time / Error code**
5. **Battery indicator**
6. **Pause/Stop button**
7. **Time adjustment dial**
8. **Start button**

Beep sound

- **When heating operation finished:**
 - 2 seconds of beep sound. The beep will be cancelled if you open the door.
 - "beep, beep, beep" (once every 1 second) sounds every 1 minute if there is no operation.
 - the appliance turns off without any sound if there is no operation for 3 minutes.
- **When the remaining battery capacity is low:** "Beep, beep, beep", "beep, beep, beep", "beep, beep, beep" sounds.
- **When the error code is displayed:** A short, one "beep" sounds.

Quiet mode

After power on, long press the "STOP" and "START" buttons at the same time until "OFF" is displayed to enter the quiet mode. All prompt tones are turned off. In the quiet mode, long press the "STOP" and "START" buttons at the same time until "ON" is displayed to exit the quiet mode. All prompt tones are restored.

Error code

When the appliance detects a fault, the control panel will display the corresponding error code. Refer to the section for error code.

Symbols

The followings show the symbols which may be used for the equipment. Be sure that you understand their meaning before use.



Read instruction manual.



Warning: Hot surface. Risk of burns. Do not touch until cooled.



Only for EU countries
Due to the presence of hazardous components in the equipment, waste electrical and electronic equipment, accumulators and batteries may have a negative impact on the environment and human health. Do not dispose of electrical and electronic appliances or batteries with household waste!



In accordance with the European Directive on waste electrical and electronic equipment and on accumulators and batteries and waste accumulators and batteries, as well as their adaptation to national law, waste electrical equipment, batteries and accumulators should be stored separately and delivered to a separate collection point for municipal waste, operating in accordance with the regulations on environmental protection.

This is indicated by the symbol of the crossed-out wheeled bin placed on the equipment.

PREPARATION

CAUTION: Always be sure that the appliance is switched off and the battery cartridge is removed before adjusting or checking function on the appliance.

Installation

WARNING: Install or locate this appliance only in accordance with the provided installation instructions.

1. Take out all the packing. Check carefully for damage. If any, immediately notify dealer or send to our after-sales department.
2. Place the appliance.
 - The appliance must be placed under dry and non-corrosiveness environments, kept away from heat and humidity, such as gas burner or water tank.
 - To ensure sufficient ventilation, the distance between the back of the microwave oven and the wall should be at least 10 cm, the side and the wall should be at least 2 cm.
 - Keep at least a 2-meter interval between the microwave oven and TV, radio, and antenna as picture disturbance or noise may occur.
 - To raise the handle, we recommend to keep the free distance above the top surface at least 10 cm.

- The microwave oven must not be operated in enclosed spaces such as cabinet. The microwave oven is intended to be used freestanding.

► Fig.3

NOTE: When using the appliance for the first time, the appliance may give off odor or slight smoke. The cause is manufacturing residue or oil remained on the cavity or heat element. It is normal case and will go away after several times of use. Keep the door or window open to ensure good ventilation. It is strongly recommended to place a cup of water in the cavity, setting at 500W and operate for several times.

Battery cartridge

Indicating the remaining battery capacity

Press the check button on the battery cartridge to indicate the remaining battery capacity. The indicator lamps light up for a few seconds.

► Fig.4: 1. Indicator lamps 2. Check button

Indicator lamps			Remaining capacity
Lighted	Off	Blinking	
■ ■ ■ ■	□	◐	75% to 100%
■ ■ ■	□	□	50% to 75%
■ ■	□	□	25% to 50%
■	□	□	0% to 25%
◐	□	□	Charge the battery.
■ ■ □ □	□ □	□ □	The battery may have malfunctioned.
□ □ ■ ■	□ □	□ □	

NOTE: Depending on the conditions of use and the ambient temperature, the indication may differ slightly from the actual capacity.

NOTE: The first (far left) indicator lamp will blink when the battery protection system works.

Utensils guideline

CAUTION: Never use the metal containers for microwave cooking and combination cooking as spark is likely to occur.

It is strongly recommended to use the containers which are suitable and safe for microwave cooking. Generally speaking, the containers which are made of heat-resistant ceramic, glass or plastic are suitable for microwave cooking.

You can take the reference of below table.

Material of container	Microwave	Notes
Heat-resistant ceramic	Yes	Never use the ceramics which are decorated with metal rim or glazed.
Heat-resistant plastic	Yes	It cannot be used for long time microwave cooking.
Heat-resistant glass	Yes	-
Grill rack	No	-
Plastic film	Yes	It should not be used when cooking meat or chops as the over-temperature may do damage to the film.

Attaching the shoulder belt

Optional accessory

⚠ CAUTION: Make sure the shoulder belt securely attached properly. Otherwise falling accident may occur.

1. Put the belt through the two holes on the handle.
2. Buckle the belt.

► Fig.5

Appliance / battery protection system

The appliance and battery are equipped with the protection system. This system automatically cuts off power to the motor to extend appliance and battery life. The appliance will automatically stop during operation if the appliance or battery is placed under one of the following conditions.

- **Overload protection :** When the appliance or battery is operated in a manner that causes it to draw an abnormally high current, the appliance automatically stops without any indication. In this situation, turn the appliance off and stop the application that caused the appliance to become overloaded. Then turn the appliance on to restart.
- **Overheat protection :** When the appliance or battery is overheated, the appliance automatically stops. Let the appliance cool down before turning it on again.
- **Overdischarge protection :** When the battery capacity becomes low, the appliance stops automatically. If the appliance does not operate even when the switches are operated, remove the battery cartridge from the appliance and charge it.

Door opening and closing protection function

If the door is opened during the operation, the appliance stops working immediately, the light inside the cavity turns on, and the microwave work gets suspended. After the door is closed, the light inside the cavity goes out. Press the start button again to resume the operation.

When opening the door while the program is running and do not close it within 3 minutes, the appliance exit the program and shut down.

The operation does not start without closing the door.

When pressing the start button with the door open, the buzzer beeps once, and displaying code: F09.

Tilt protection

The appliance cannot operate when the appliance is tilted. If the appliance is tilted, the error code: F01 is displayed. Place the appliance horizontally and restart operation.

Protections against other causes

Protection system is also designed for other causes that could damage the appliance and allows the appliance to stop automatically. Take all the following steps to clear the causes, when the appliance has been brought to a temporary halt or stop in operation.

When the error code is displayed, refer to the section for the error code.

1. Turn the appliance off, and then turn it on again to restart.
2. Charge the battery(ies) or replace it/them with recharged battery(ies).
3. Let the appliance and battery(ies) cool down.

If no improvement can be found by restoring protection system, then contact our after-sales department.

Using appliance with cord connected power source

Before using the cord connected power source, read instructions and cautionary markings on it.

⚠ WARNING: When using the appliance with the cord connected power source, put the cord connected power source on the stable surface. This appliance is used in static position. Using the cord connected power source which you carry on your back may cause falling accident.

HOW TO USE

Installing or removing battery cartridge

⚠ CAUTION: Always switch off the appliance before installing or removing of the battery cartridge.

⚠ CAUTION: Hold the appliance and the battery cartridge firmly when installing or removing battery cartridge. Failure to hold the appliance and the battery cartridge firmly may cause them to slip off your hands and result in damage to the appliance and battery cartridge and a personal injury.

To install the battery cartridge, align the tongue on the battery cartridge with the groove in the housing and slip it into place. Insert it all the way until it locks in place with a little click. If you can see the red indicator on the upper side of the button, it is not locked completely.

To remove the battery cartridge, slide it from the appliance while sliding the button on the front of the cartridge.

► **Fig.6:** 1. Red indicator 2. Button 3. Battery cartridge

⚠ CAUTION: Always install the battery cartridge fully until the red indicator cannot be seen. If not, it may accidentally fall out of the tool, causing injury to you or someone around you.

⚠ CAUTION: Do not install the battery cartridge forcibly. If the cartridge does not slide in easily, it is not being inserted correctly.

NOTE: Up to two battery cartridges can be installed, although the appliance uses one battery cartridge for operation.

If you install two batteries, the appliance use the battery on the right side in the figure first.

Basic operation

Turning on/off the appliance

Press the power switch button to start the appliance with one beep. After starting the appliance, the control panel displays microwave power of 500W, working time of 0 and battery power information by default and all button lights are on.

If there is no other operation within 3 minutes, it will be shut down automatically, and the display screen and button lights will all go out to enter the power off state.

After power on, press the power switch button to shut down in any state, including heating.

Heating operation

There are two heating power levels; 500W and 350W. Press the power selection button to switch between 500W and 350W. The control panel displays the corresponding level.

After the power is selected, turn the time adjustment knob clockwise to increase the time and counterclockwise to reduce the time. The maximum setting time is 20 minutes.

After selecting the power level and time, short press the start button to start microwave heating. When the heating is finished, a beep will sound to notify completion of the operation.

After the microwave heating starts, short press the pause/stop button to pause the heating.

To resume the operation during pause, short press the start button.

To quit the operation during pause, short press the pause/stop button. The remaining time is reset and the appliance goes into standby mode.

NOTICE: Do not repeat removing the battery cartridges immediately after the operation. Doing so several times does not cause a malfunction however an error may occur if it continues.

This appliance is equipped with the cooling fan.









The cooling fan may work to cool the appliance after the operation. Sound of air comes out when the cooling fan is working. This is not malfunction of the appliance.

NOTE: The heating time can be adjusted during heating.

NOTE: The output power cannot be switched during heating.

State of charge

The number of the bar in the battery indicators on the control panel shows the remaining battery capacity.

Battery indicators		Remaining capacity
 Lighted	 Off	
		The remaining power is equal to or more than 75%.
		The remaining power is equal to or more than 50% and less than 75%.
		The remaining power is equal to or more than 25% and less than 50%.
		The remaining power is less than 25%.
		Empty (Charge the battery.)
 Blinking		Charge the battery.

NOTE: Even if the battery capacity is remaining, the control panel may blink to request charging. This is not malfunction of the appliance.

Some of the battery may not be possible to operate when its capacity falls below a certain level due to the specifications.

Applied operation

Cooking tips

The following factors may affect the cooking result:

Food arrangement

Place thicker areas towards outside of dish, the thinner part towards the center and spread it evenly. Do not overlap if possible.

Cooking time length

Start cooking with a short time setting, evaluate it after it times out and extend it according to the actual need. Over cooking may result in smoke and burns.

Cooking food evenly

Food such as chicken, hamburger or steak should be turned once during cooking. Depending on the type of food, if applicable, stir it from outside to center of dish once or twice during cooking.

Whether the food is done

Color and hardness of food help to determine if it is done, these include:

- Steam coming out from all parts of food, not just the edge
- Joints of poultry can be moved easily
- Pork or poultry shows no signs of blood
- Fish is opaque and can be sliced easily with a fork

Browning dish

When using a browning dish or self-heating container, always place a heat-resistant insulator such as a porcelain plate under it to prevent damage to the appliance.

Microwave safe plastic wrap

When cooking food with high fat content, do not allow the plastic wrap come into contact with food as it may melt

Microwave safe plastic cookware

Some microwave safe plastic cookware might not be suitable for cooking foods with high fat and sugar content. Also, the preheating time specified in the dish instruction manual must not be exceeded.

USB

USB output D.C.5V Max. 2.4A, automatic identification. The USB output port can be used to charge the mobile phone when the appliance is turned on. During the charging process, the appliance will not shut down automatically. If you use low-current USB device, the appliance will automatically shut off. After the charging is finished, the appliance will shut down if there is no operation for 3 minutes.

NOTICE: Connect only devices which are compatible with the USB power supply port. Otherwise it may cause malfunction to the appliance.

NOTICE: Do not connect the USB power supply port of this appliance to the USB terminal of your computer. It may cause malfunction.

NOTICE: Before connecting USB device to the appliance, always backup your data of USB device. Otherwise your data may be lost by any possibility.

NOTICE: When not using devices or after charging, remove the USB cable and put the cover on.

Cleaning

WARNING: Always be sure that the appliance is switched off and the battery cartridge is removed before cleaning.

WARNING: Don't immerse the appliance in water or other fluids when cleaning.

CAUTION: Do not touch the appliance immediately after operation. Wait until the appliance is cooled down completely. Otherwise a burn injury may occur.

CAUTION: Do not remove the oven door mesh.

NOTICE: The appliance should be cleaned regularly and any food deposits removed. Failure to keep the appliance clean may lead to deterioration of the surface that could adversely affect the life of the appliance.

NOTICE: Use only mild, nonabrasive soaps, or detergents applied with a sponge or soft cloth. Never use abrasive powder or metal brush to clean any part of the appliance.

After use, wipe the oven door mesh with a damp cloth, followed by dry cloth to remove any food splashes and grease. Built-up grease may overheat and begin to cause smoke or catch fire.

When the appliance has been used for a long time, there may be some strange odors exist in oven. One of following methods can get rid of them:

- Place several lemon slices in a cup, then heat with 500W for 2-3 minutes.
- Place a cup of red tea in oven, then heat with 500W for 2-3 minutes.
- Place some orange peel in oven, and then heat them with 500W for 1 minute.

How to clean the sponge filter:

Clean the sponge filter once a month by the following procedure:

1. Open the filter cover. Remove the sponge filter and take off the dust.
2. Wipe the surface and inside of the filter cover with a cleaning cloth.
3. Wash the sponge filter in water and dry well or blow out the sundries and dust adsorbed in the sponge filter with an air duster. When the sponge filter is damaged and cannot be cleaned, replace the sponge filter in time.

► Fig.7: 1. Filter cover 2. Sponge filter

Storage

When the appliance is not used, place the appliance indoor and ventilated area.

MAINTENANCE and INSPECTION

Maintenance

⚠ WARNING: MICROWAVE RADIATION

Remove the battery cartridge before maintenance.

There is microwave radiation and high voltage in the microwave oven. The high-voltage capacitor still has dangerous voltage within 30 seconds after the power is cut off. It is necessary to use a tool with insulating handle to short-circuit and discharge the capacitor terminal with the shell. **To avoid injury to human body, it is strictly prohibited to disassemble and repair by yourself except the maintenance technicians.**

⚠ CAUTION: Always be sure that the appliance is switched off, unplugged, and the battery cartridge is removed before attempting to perform inspection or maintenance.

NOTICE: Never use gasoline, benzine, thinner, alcohol or the like. Discoloration, deformation or cracks may result.

To maintain product SAFETY and RELIABILITY, repairs, any other maintenance or adjustment should be performed by Makita Authorized or Factory Service Centers, always using Makita replacement parts.

Error code

When the appliance detects a fault, the control panel displays the corresponding fault code as follows:

Error code	Matter
F01	The appliance is placed about over 30 degrees from level angle. Check whether the appliance is placed horizontally.
F02	Overcurrent. Shut down and restart after replacing the battery.
F03	Overvoltage. Shut down and restart after replacing the battery.
F04	Over-temperature. Let the appliance stand for a period of time and restart the appliance after it cools down.
F05	Failure of the fan inside the appliance. Turn off and restart the appliance.
F06	Failure of the magnetron inside the appliance. Turn off and restart the appliance.
F07	Failure of internal energization. Turn off and restart the appliance.
F09	The door opening and closing protection function may active. Refer to the section for the door opening and closing protection function. If the error still does not improve, turn off and restart the appliance.

If the error still does not improve, take the appliance to Makita Authorized or Factory Service Centers.

Servicing

Check the appliance working correctly or not by following:

Place one cup of water in a heat-resistant glass (approx.150ml) in the cavity and close the door securely. Let the appliance work for 1 min.

- Does the light inside the cavity turns on?
- Does the water inside the cavity become hot?

If "NO" is the answer to any of the above questions, the appliance has some problem inside. Ask Makita Authorized or Factory Service Centers to repair.

Disposal

⚠ WARNING: Dispose the appliance properly. Disposal of the appliance should be performed according to local ordinances and by laws.

OPTIONAL ACCESSORIES

⚠ CAUTION: These accessories or attachments are recommended for use with your Makita appliance specified in this manual. The use of any other accessories or attachments might present a risk of injury to persons. Only use accessory or attachment for its stated purpose.

If you need any assistance for more details regarding these accessories, ask your local Makita Service Center.

- Makita genuine battery and Makita authorized charger
- Shoulder belt

NOTE: Some items in the list may be included in the tool package as standard accessories. They may differ from country to country.

CONSIGNES DE SÉCURITÉ IMPORTANTES À LIRE ATTENTIVEMENT ET À CONSERVER POUR CONSULTATION ULTÉRIEURE

INTRODUCTION

Spécifications

Modèle :		MW001G
Tension nominale		36 V - 40 V c.c. max.
Puissance du micro-ondes		500 W*/350 W
Dimensions (l x L x H)	Dimensions externes	343 mm x 318 mm x 338 mm (Batterie non incluse) (Avec la position abaissée de la poignée)
	Cavité	255 mm x 241 mm x 120 mm
Capacité		8 l
Fréquence de fonctionnement		2 450 MHz
Poids net		8,7 kg (Batterie non incluse)
Port USB		Type A/Tension de sortie C.C. 5 V/Courant de sortie C.C. 2,4 A (Max.)

- * La puissance du micro-ondes 500 W correspond à la fonction de boost provisoire. Elle bascule automatiquement sur la puissance du micro-ondes 350 W après 8 minutes environ.
- Étant donné l'évolution constante de notre programme de recherche et de développement, les spécifications contenues dans ce manuel sont sujettes à modification sans préavis.
- Les spécifications peuvent varier suivant les pays.

Batterie et chargeur applicables

Batterie au Li-ion (Batterie)	BL4020 / BL4025 / BL4040 / BL4050F / BL4080F
Chargeur	DC40RA / DC40RB / DC40RC

- Certains chargeurs et batteries répertoriés ci-dessus peuvent ne pas être disponibles selon la région où vous résidez.

⚠ AVERTISSEMENT : N'utilisez que les batteries et les chargeurs répertoriés ci-dessus. L'utilisation d'autres batteries et chargeurs peut provoquer des blessures et/ou un incendie.

Source d'alimentation connectée par cordon recommandée

Support d'alimentation portable	PDC1200
---------------------------------	---------

- La ou les sources d'alimentation connectées par cordon répertoriées ci-dessus peuvent ne pas être disponibles selon la région où vous résidez.
- Avant d'utiliser la source d'alimentation connectée par cordon, lisez les instructions et les avertissements inscrits dessus.

Estimation de la durée de fonctionnement

Batterie (complètement chargée)	500 W	350 W
BL4020 x 2	6 min	11 min
BL4025 x 2	8 min	14 min
BL4040 x 2	15 min	21 min
BL4050F x 2	22 min	30 min
BL4080F x 2	35 min	48 min
PDC1200	84 min	113 min

NOTE : Les valeurs sont des approximations et peuvent être différentes selon le statut de la charge et les conditions d'utilisation.

NOTE : La durée de fonctionnement estimée avec une batterie est environ la moitié de celle lorsque deux batteries sont utilisées.

Utilisations

Cet appareil est conçu pour réchauffer de la nourriture.

Mesures de protection importantes

AVERTISSEMENT : Cet appareil doit être dépanné uniquement par un technicien de service qualifié. Confiez l'examen, la réparation ou le réglage de cet appareil au centre de service agréé le plus proche.

AVERTISSEMENT : N'essayez pas d'utiliser cet appareil avec la porte ouverte, étant donné que le fonctionnement avec la porte ouverte peut exposer l'utilisateur à des micro-ondes nocives.

AVERTISSEMENT : Si la porte (déformée), les charnières (cassées ou desserrées), les joints de porte ou la surface d'étanchéité sont endommagés, le four à micro-ondes ne doit pas être utilisé tant qu'il n'a pas été réparé par une personne qualifiée.

AVERTISSEMENT : Il est dangereux pour toute personne autre qu'une personne qualifiée d'effectuer une intervention de dépannage ou de réparation, impliquant le retrait de tout couvercle, qui offre une protection contre l'exposition aux micro-ondes.

AVERTISSEMENT : Utilisez cet appareil uniquement pour son usage prévu, comme décrit dans le manuel.

AVERTISSEMENT : N'utilisez pas de produits chimiques ou de vapeurs corrosifs dans cet appareil.

AVERTISSEMENT : Ce type d'appareil est spécialement conçu pour chauffer, cuire ou sécher des aliments. Il n'est pas conçu pour une utilisation industrielle ou en laboratoire.

AVERTISSEMENT : Les liquides ou d'autres aliments ne doivent pas être chauffés dans des récipients fermés hermétiquement, car ils sont susceptibles d'exploser.

1. Cet appareil est conçu pour être utilisé à des fins domestiques et similaires, à savoir :
 - coin-cuisine du personnel dans un magasin, bureau et autre environnement de travail ;
 - ferme ;
 - par les clients d'un hôtel, motel et autre environnement de type résidentiel ;
 - environnement de type maison d'hôte.
2. Ne vous asseyez pas ni ne marchez sur l'appareil. Ne placez pas d'objets sur l'appareil.
3. Cet appareil peut être utilisé par des enfants de 8 ans et plus, ainsi que par des personnes aux facultés physiques, sensorielles ou mentales diminuées ou sans expérience ni expertise sous la surveillance d'un adulte ou s'ils ont reçu des instructions concernant l'utilisation en toute sécurité de l'appareil et s'ils comprennent les risques encourus.
4. Ne laissez pas les enfants jouer avec l'appareil.
5. Si vous remarquez de la fumée, éteignez l'appareil, retirez les batteries et gardez la porte fermée pour étouffer toute flamme.
6. N'utilisez pas l'appareil sans aliments dans la cavité. Autrement, l'appareil pourrait être endommagé.
7. Ne percez pas la grille de la porte du four. Autrement, cela provoquera une fuite des micro-ondes.
8. N'utilisez pas l'appareil dans un espace fermé, comme un placard.
9. Placez l'appareil sur une surface horizontale et plane.
10. N'utilisez pas l'appareil alors qu'il est suspendu. N'utilisez pas la poignée à toute autre fin que le transport de l'appareil.
11. Retirez la batterie lorsque vous transportez l'appareil.
12. Ne déplacez pas l'appareil pendant qu'il fonctionne.
13. N'utilisez pas l'appareil sous la pluie. Ne mouillez pas l'appareil. Si l'appareil est exposé à de l'eau, faites-le inspecter par notre service après-vente.
14. Ne rangez pas cet appareil à l'extérieur. N'utilisez pas ce produit près de l'eau, par exemple près d'un évier de cuisine, dans un sous-sol humide, près d'une piscine ou d'autres endroits similaires.
15. Pour réduire le risque d'électrocution, ne placez pas l'appareil dans l'eau ou dans un autre liquide. Ne posez ni ne rangez l'appareil dans un endroit d'où il pourrait tomber ou être plongé dans une baignoire ou un évier.
16. Si l'appareil subit un choc ou tombe, confiez-le à notre service après-vente pour inspection et maintenance en temps opportun.
17. Ne couvrez ni ne bloquez les ouvertures de l'appareil.
18. Il est interdit de chauffer des produits inflammables et des explosifs, en particulier de la glace carbonique.
19. Utilisez uniquement des ustensiles utilisables dans les fours à micro-ondes.
20. Les récipients en métal pour aliments et boissons ne sont pas autorisés pendant la cuisson par micro-ondes.
21. Lorsque vous chauffez des aliments dans des récipients en plastique ou en papier, gardez un œil sur le four en raison d'une possible ignition.

22. Les liquides comme l'eau, le café ou le thé peuvent surchauffer au-delà du point d'ébullition sans avoir l'air d'être bouillants. Des bulles ou une ébullition lors du retrait du récipient du four à micro-ondes ne sont pas toujours visibles. CELA POURRAIT ENTRAÎNER LE DÉBORDEMENT SOUDAIN DE LIQUIDES TRÈS CHAUDS LORS DE L'AGITATION DU RÉCIPÉNT OU DE L'INSERTION D'UN USTENSILE DANS LE LIQUIDE.
23. Le contenu des biberons et des petits pots pour bébé doit être remué et agité et la température doit être vérifiée avant la consommation, afin d'éviter les brûlures.
24. Les œufs dans leur coquille et les œufs durs entiers ne doivent pas être chauffés dans un four à micro-ondes, car ils peuvent exploser, même après la fin du chauffage par micro-ondes.
25. Ne placez pas de produits inflammables ou combustibles près de l'appareil.
26. Pendant le fonctionnement de l'appareil, gardez un œil sur les conditions de cuisson du four à micro-ondes en tout temps. Programmez la durée de cuisson correcte. Une cuisson excessive peut provoquer un incendie.
27. Au cours du processus de cuisson d'aliments légers à faible teneur en eau, en raison de capacités d'absorption des micro-ondes différentes, la cuisson risque de ne pas être uniforme. Il s'agit d'un phénomène normal.
28. De petites quantités d'aliments ou des aliments à faible teneur en humidité peuvent sécher, brûler ou prendre feu s'ils sont surchauffés.
29. Ne séchez pas de vêtements, de journaux ou d'autres matériaux dans le four à micro-ondes, ni n'utilisez de papier journal ou de sacs en papier pour la cuisson.
30. Retirez les liens torsadés des sacs en papier ou plastique avant de placer le sac dans le four à micro-ondes.
31. Ne vous servez pas de la cavité à des fins de rangement. Ne laissez pas de batteries, produits en papier, ustensiles de cuisine ou aliments dans la cavité lorsque vous ne l'utilisez pas.
32. Chauffer des boissons aux micro-ondes pouvant provoquer une éruption bouillante à retardement, redoublez de précaution lors de la manipulation du récipient.
33. N'utilisez pas d'outils tranchants (comme une éponge inox, une spatule, une cuillère, etc.) pour nettoyer la cavité.
34. Nettoyez le joint de la porte, la cavité et les pièces adjacentes. Consultez la section sur le nettoyage pour en savoir plus.
35. Si la propreté de l'appareil n'est pas maintenue, la surface risque d'être détériorée. Cela pourrait affecter négativement la durée de service de l'appareil et entraîner une situation potentiellement dangereuse.
36. N'utilisez pas de solution pouvant corroder la surface de l'appareil.
37. L'appareil ne doit pas être nettoyé avec un nettoyeur vapeur.
38. Une fois la batterie arrivée en fin de vie, retirez-la de l'outil et déposez-la en lieu sûr. Respectez la réglementation locale en matière de mise au rebut des batteries.
39. Si vous prévoyez de ranger l'appareil sans l'utiliser pendant une période prolongée, retirez les batteries.
40. Ne court-circuitez pas la batterie.
41. Les batteries rechargeables doivent être retirées de l'appareil avant d'être rechargées.
42. Respectez la polarité des batteries insérées.
43. Retirez les batteries vides de l'appareil et mettez-les au rebut de manière appropriée.

Consignes de sécurité pour les appareils fonctionnant sur batterie

Utilisation et entretien des appareils fonctionnant sur batterie

1. Évitez les démarrages intempestifs. Assurez-vous que l'interrupteur est en position d'arrêt avant de connecter la batterie, de ramasser ou de transporter l'appareil. Transporter l'appareil en ayant le doigt sur l'interrupteur ou le brancher alors que l'interrupteur est en position de marche est source d'accidents.
2. Débranchez la batterie de l'appareil avant de procéder à des réglages, de changer d'accessoires ou de ranger l'appareil. Ces mesures de sécurité préventives réduiront les risques de démarrage accidentel de l'appareil.
3. Rechargez la batterie uniquement avec le chargeur spécifié par le fabricant. Un chargeur qui est adapté à un type spécifique de batterie peut présenter un risque d'incendie s'il est utilisé avec un autre type de batterie.
4. Utilisez un appareil uniquement avec la batterie spécifiquement indiquée. L'utilisation de toute autre batterie peut présenter un risque de blessure et d'incendie.
5. Lorsque vous n'utilisez pas la batterie, tenez-la à l'écart des objets métalliques, comme des trombones, pièces de monnaie, clés, clous, vis ou autres petits objets métalliques, susceptibles de créer une connexion entre deux bornes. Court-circuiter les bornes d'une batterie entre elles peut provoquer des brûlures ou un incendie.
6. Dans des conditions d'utilisation inadéquates, il peut y avoir une fuite de l'électrolyte de la batterie. Le cas échéant, évitez tout contact avec ce liquide. En cas de contact accidentel, rincez à l'eau. Si le liquide pénètre dans les yeux, consultez par ailleurs un médecin. Le liquide s'échappant de la batterie peut provoquer une irritation ou des brûlures.
7. N'utilisez pas une batterie ou un appareil endommagé ou modifié. Une batterie endommagée ou modifiée peut avoir un comportement imprévisible susceptible d'entraîner un incendie, une explosion ou des blessures.

8. **N'exposez pas la batterie ou l'appareil au feu ou à une température excessive.** L'exposition au feu ou à une température supérieure à 130 °C peut provoquer une explosion.
9. **Respectez toutes les instructions de charge et ne chargez pas la batterie ou l'appareil en dehors de la plage de température indiquée dans les instructions.** Une charge incorrecte ou à une température en dehors de la plage indiquée peut endommager la batterie et augmenter le risque d'incendie.
10. **Confiez la réparation de votre appareil à un réparateur qualifié qui n'utilise que des pièces de rechange identiques.** La sécurité de l'appareil sera ainsi préservée.
11. **Ne modifiez pas et n'essayez pas de réparer l'appareil ou la batterie sauf comme indiqué dans les instructions d'utilisation et d'entretien.**
10. **Les batteries au lithium-ion contenues sont soumises aux exigences de la législation sur les marchandises dangereuses.**
Lors du transport commercial par des tierces parties ou des transitaires par exemple, des exigences spécifiques en matière d'étiquetage et d'emballage doivent être respectées.
Pour la préparation de l'article expédié, il est nécessaire de consulter un expert en matériau dangereux. Veuillez également respecter les réglementations nationales susceptibles d'être plus détaillées.
Recouvrez les contacts exposés avec du ruban adhésif ou du ruban de masquage et emballez la batterie de telle sorte qu'elle ne puisse pas bouger dans l'emballage.
11. **Une fois la batterie arrivée en fin de vie, retirez-la de l'appareil et mettez-la au rebut en lieu sûr. Respectez la réglementation locale en matière de mise au rebut des batteries.**

Consignes de sécurité importantes pour la batterie

1. **Avant d'utiliser la batterie, lisez toutes les instructions et précautions relatives (1) au chargeur de batterie, (2) à la batterie, et (3) au produit utilisant la batterie.**
2. **Ne désassemblez pas et ne modifiez pas la batterie.** Cela pourrait entraîner un incendie, une chaleur excessive ou une explosion.
3. **Cessez immédiatement l'utilisation si le temps de fonctionnement devient excessivement court. Il y a risque de surchauffe, de brûlures, voire d'explosion.**
4. **Si l'électrolyte pénètre dans vos yeux, rincez-les à l'eau claire et consultez immédiatement un médecin. Il y a risque de perte de la vue.**
5. **Ne court-circuitez pas la batterie :**
 - (1) **Ne touchez les bornes avec aucun matériau conducteur.**
 - (2) **Évitez de ranger la batterie dans un conteneur avec d'autres objets métalliques, par exemple des clous, des pièces de monnaie, etc.**
 - (3) **N'exposez pas la batterie à l'eau ou à la pluie.**

Un court-circuit de la batterie peut provoquer une intensité de courant élevée, une surchauffe, parfois des brûlures et même une panne.
6. **Ne rangez ni n'utilisez l'appareil et la batterie dans un endroit où la température risque d'atteindre ou de dépasser 50 °C.**
7. **Ne jetez pas la batterie au feu même si elle est sérieusement endommagée ou complètement épuisée. La batterie peut exploser au contact du feu.**
8. **Abstenez-vous de clouer, couper, écraser, jeter, laisser tomber la batterie, ou de la heurter contre un objet dur.** Une telle conduite pourrait entraîner un incendie, une chaleur excessive ou une explosion.
9. **N'utilisez pas la batterie si elle est endommagée.**
12. **Utilisez les batteries uniquement avec les produits spécifiés par Makita.** L'insertion de batteries dans des produits non conformes peut provoquer un incendie, une chaleur excessive, une explosion ou une fuite de l'électrolyte.
13. **Lorsque vous n'utilisez pas l'appareil pendant une période prolongée, la batterie doit être retirée de l'appareil.**
14. **Pendant et après l'utilisation, la batterie peut chauffer, ce qui peut entraîner des brûlures, y compris en cas de température relativement basse. Manipulez les batteries chaudes avec précaution.**
15. **Ne touchez pas la borne de l'appareil immédiatement après utilisation, car elle peut être assez chaude pour provoquer des brûlures.**
16. **Évitez que des copeaux, de la poussière ou de la terre adhèrent aux bornes, aux trous et aux rainures de la batterie.** Cela pourrait réduire les performances ou provoquer une panne de l'appareil ou de la batterie.
17. **À moins que l'appareil prenne en charge un tel usage, n'utilisez pas la batterie à proximité de lignes électriques haute tension.** Cela pourrait entraîner un dysfonctionnement ou une panne de l'appareil ou de la batterie.
18. **Conservez la batterie hors de portée des enfants.**

CONSERVEZ CES INSTRUCTIONS.

⚠ ATTENTION : N'utilisez que des batteries de marque Makita. L'utilisation de batteries de marque autre que Makita ou de batteries modifiées peut provoquer l'explosion des batteries, ce qui présente un risque d'incendie, de dommages matériels et corporels. Cela annulera également la garantie Makita pour l'appareil et le chargeur Makita.

Conseils pour assurer la durée de vie optimale de la batterie

1. Chargez la batterie avant qu'elle ne soit complètement déchargée. Arrêtez toujours l'appareil et rechargez la batterie quand vous remarquez que la puissance de l'appareil diminue.
2. Ne rechargez jamais une batterie complètement chargée. La surcharge réduit la durée de service de la batterie.
3. Chargez la batterie à une température ambiante comprise entre 10 °C et 40 °C. Avant de charger une batterie chaude, laissez-la refroidir.
4. Lorsque vous n'utilisez pas la batterie, retirez-la de l'appareil ou du chargeur.
5. Rechargez la batterie si elle est restée inutilisée pendant une période prolongée (plus de six mois).

Description des pièces

► Fig.1

1. Poignée
2. Tableau de commande
Consultez la description suivante pour en savoir plus.
3. Cavité
4. Porte
L'appareil doit être utilisé avec la porte fermée.
5. Grille de la porte du four
6. Cache du port USB
7. Couvercle du filtre
8. Borne de batterie

Tableau de commande

► Fig.2

1. Interrupteur d'alimentation
2. Bouton de sélection de la puissance
3. Puissance du micro-ondes
4. Durée de fonctionnement/Code d'erreur
5. Témoin de la batterie
6. Bouton pause/arrêt
7. Molette de réglage de la durée
8. Bouton de démarrage

Bip sonore

- **Après la fin du chauffage :**
 - Un bip est émis pendant 2 secondes. Le bip s'arrêtera si vous ouvrez la porte.
 - Trois bips (un chaque seconde) sont émis chaque minute en l'absence d'opération.
 - L'appareil s'éteint sans émettre de son si aucune opération n'est effectuée pendant 3 minutes.
- **Lorsque la charge restante de la batterie est faible :**
Trois bips sont émis trois fois de suite.
- **Lorsqu'un code d'erreur s'affiche :**
Un bip bref est émis.

Mode silencieux

Après la mise sous tension, appuyez longuement sur les boutons « STOP » et « START » simultanément jusqu'à ce que « OFF » s'affiche pour activer le mode silencieux. Toutes les alertes sont désactivées. En mode silencieux, appuyez longuement sur les boutons « STOP » et « START » simultanément jusqu'à ce que « ON » s'affiche pour quitter le mode silencieux. Toutes les alertes sont rétablies.

Code d'erreur

Lorsque l'appareil détecte une panne, le tableau de commande affiche le code d'erreur correspondant. Consultez la section sur les codes d'erreur.

Symboles

Vous trouverez ci-dessous les symboles susceptibles d'être utilisés pour l'appareil. Veillez à comprendre leur signification avant toute utilisation.



Lire le mode d'emploi.



Avertissement : Surface chaude. Risque de brûlure. Ne pas toucher avant refroidissement.



Pour les pays de l'Union européenne uniquement
En raison de la présence de composants dangereux dans l'équipement, les déchets d'équipements électriques et électroniques, les accumulateurs et les batteries peuvent avoir un impact négatif sur l'environnement et la santé humaine.



Ne jetez pas les appareils électriques et électroniques ou les batteries avec les ordures ménagères !

Conformément à la directive européenne relative aux déchets d'équipements électriques et électroniques et aux déchets d'accumulateurs et de batteries, ainsi qu'à son adaptation à la législation nationale, les déchets d'équipements électriques, les batteries et les accumulateurs doivent être collectés séparément et déposés dans un point de collecte distinct pour déchets urbains, conformément aux réglementations en matière de protection de l'environnement.

Cela est indiqué par le symbole de la poubelle à roulettes barrée sur l'équipement.

PRÉPARATIFS

ATTENTION : Assurez-vous toujours que l'appareil est hors tension et que sa batterie est retirée avant de l'ajuster ou de vérifier son fonctionnement.

Installation

AVERTISSEMENT : Installez ou placez cet appareil en suivant scrupuleusement les instructions d'installation fournies.

- Retirez tout l'emballage. Vérifiez soigneusement l'absence de dommages. En présence de dommages, avertissez immédiatement le revendeur ou informez le service après-vente.
- Placez l'appareil.
 - L'appareil doit être placé dans un environnement sec non corrosif, à l'écart de la chaleur et de l'humidité (éloigné d'un brûleur à gaz ou d'un réservoir d'eau, par exemple).
 - Pour garantir une aération adéquate, la distance entre l'arrière du four à micro-ondes et le mur doit être d'au moins 10 cm et celle entre les côtés et le mur d'au moins 2 cm.
 - Maintenez un intervalle d'au moins 2 mètres entre le four à micro-ondes et un téléviseur, un poste de radio et une antenne étant donné que cela peut perturber l'image et le son.
 - Pour soulever la poignée, nous recommandons de maintenir un espace libre d'au moins 10 cm au-dessus de la surface supérieure.
 - Le four à micro-ondes ne doit pas être utilisé dans un espace fermé comme un placard. Le four à micro-ondes est autoportant.

► Fig.3

NOTE : Lors de sa première utilisation, l'appareil peut dégager une odeur ou une légère fumée. Cela est dû à des résidus de fabrication ou de l'huile restant sur la cavité ou l'élément de chauffage. Il ne s'agit pas d'une anomalie et cela disparaîtra après plusieurs utilisations. Maintenez les portes ou les fenêtres ouvertes pour garantir une bonne aération. Il est vivement recommandé de chauffer à plusieurs reprises une tasse d'eau dans la cavité, en réglant sur 500 W.

Batterie

Indication de la charge restante de la batterie

Appuyez sur le bouton de vérification sur la batterie pour indiquer la charge restante de la batterie. Les témoins s'allument pendant quelques secondes.

► Fig.4: 1. Témoins 2. Bouton de vérification

Témoins			Charge restante
Allumé	Éteint	Clignotant	
■	□	◐	75 % à 100 %
■	■	□	50 % à 75 %
■	□	□	25 % à 50 %
■	□	□	0 % à 25 %
◐	□	□	Chargez la batterie.

Témoins			Charge restante
Allumé	Éteint	Clignotant	
■	□	◐	Anomalie possible de la batterie.
■	■	□	
□	□	■	

NOTE : Selon les conditions d'utilisation et la température ambiante, l'indication peut être légèrement différente de la capacité réelle.

NOTE : Le premier témoin (complètement à gauche) clignotera pendant le fonctionnement du système de protection de la batterie.

Directives sur les ustensiles

ATTENTION : N'utilisez jamais de récipients métalliques pour la cuisson par micro-ondes et la cuisson mixte sous peine de produire des étincelles.

Il est vivement recommandé d'utiliser des récipients adaptés et sans danger pour la cuisson par micro-ondes. En règle générale, les récipients fabriqués en céramique, en verre ou en plastique résistant à la chaleur conviennent à la cuisson par micro-ondes. Vous pouvez vous référer au tableau ci-dessous.

Matériau du récipient	Micro-ondes	Notes
Céramique résistant à la chaleur	Oui	N'utilisez jamais de céramique décorée de bordures en métal ou vernie.
Plastique résistant à la chaleur	Oui	Ne peut pas être utilisé pour une cuisson par micro-ondes prolongée.
Verre résistant à la chaleur	Oui	-
Grille	Non	-
Film plastique	Oui	Ne doit pas être utilisé pour cuire de la viande ou des côtelettes, car la surchauffe risque d'endommager le film.

Fixation de la bandoulière

Accessoire en option

ATTENTION : Assurez-vous que la bandoulière est solidement et correctement fixée. Autrement, une chute pourrait survenir.

- Faites passer la bandoulière par les deux trous sur la poignée.
- Bouclez la bandoulière.

► Fig.5

Système de protection de l'appareil/ la batterie

L'appareil et la batterie sont équipés d'un système de protection. Ce système met automatiquement hors tension le moteur pour accroître l'autonomie de l'appareil et de la batterie. Si l'appareil ou la batterie se trouve dans l'une des situations suivantes, l'appareil cessera automatiquement de fonctionner.

- Protection contre la surcharge : Lorsque l'appareil ou la batterie sont utilisés d'une manière provoquant un appel de courant anormalement élevé, l'appareil s'arrête automatiquement sans indication. Dans ce cas, éteignez l'appareil et arrêtez la tâche ayant provoqué la surcharge de l'appareil. Puis rallumez l'appareil pour reprendre la tâche.
- Protection contre la surchauffe : En cas de surchauffe de l'appareil ou de la batterie, l'appareil s'arrête automatiquement. Laissez l'appareil refroidir avant de le rallumer.
- Protection contre la décharge totale de la batterie : Lorsque la charge restante de la batterie devient faible, l'appareil s'arrête automatiquement. Si l'appareil ne fonctionne pas même en actionnant les interrupteurs, retirez la batterie de l'appareil et chargez-la.

Fonction de protection de fermeture et d'ouverture de la porte

Si la porte est ouverte en cours de fonctionnement, l'appareil s'arrête immédiatement, la lumière à l'intérieur de la cavité s'allume et le fonctionnement des micro-ondes est suspendu. Après la fermeture de la porte, la lumière à l'intérieur de la cavité s'éteint. Appuyez à nouveau sur le bouton de démarrage pour reprendre le fonctionnement.

Lorsque vous ouvrez la porte alors que le programme fonctionne et ne la refermez pas dans les 3 minutes, l'appareil quitte le programme et s'éteint.

L'appareil ne démarre pas si vous ne fermez pas la porte. Si vous appuyez sur le bouton de démarrage avec la porte ouverte, un bip est émis une fois et un code s'affiche : F09.

Protection en cas d'inclinaison

L'appareil ne peut pas fonctionner s'il est incliné. Si l'appareil est incliné, le code d'erreur suivant s'affiche : F01. Placez l'appareil à l'horizontale et recommencez.

Protections contre d'autres causes

Le système de protection est également conçu pour d'autres causes qui pourraient endommager l'appareil et lui permet de s'arrêter automatiquement. Suivez toutes les étapes ci-dessous pour éliminer les causes, lorsque l'appareil a été arrêté provisoirement ou a cessé de fonctionner.

En cas d'affichage d'un code d'erreur, consultez la section sur les codes d'erreur.

1. Éteignez l'appareil, puis rallumez-le pour le redémarrer.
2. Chargez la ou les batteries ou remplacez-les par des batteries rechargées.
3. Laissez l'appareil et la ou les batteries refroidir.

En l'absence d'amélioration après avoir rétabli le système de protection, contactez notre service après-vente.

Utilisation de l'appareil avec une source d'alimentation connectée par cordon

Avant d'utiliser la source d'alimentation connectée par cordon, lisez les instructions et les avertissements inscrits dessus.

⚠ AVERTISSEMENT : Lorsque vous utilisez l'appareil avec la source d'alimentation connectée par cordon, placez la source d'alimentation connectée par cordon sur une surface stable. Cet appareil est utilisé en position statique. L'utilisation de la source d'alimentation connectée par cordon en la transportant sur votre dos peut provoquer une chute accidentelle.

MÉTHODE D'UTILISATION

Insertion ou retrait de la batterie

⚠ ATTENTION : Éteignez toujours l'appareil avant de mettre en place ou de retirer la batterie.

⚠ ATTENTION : Tenez fermement l'appareil et la batterie lors de la mise en place ou du retrait de la batterie. Si vous ne tenez pas fermement l'appareil et la batterie, ils peuvent vous glisser des mains, et s'abîmer ou vous blesser.

Pour mettre en place la batterie, alignez la languette sur la batterie avec la rainure sur le compartiment et insérez-la. Insérez-la à fond jusqu'à ce qu'un léger déclic se fasse entendre. Si l'indicateur rouge sur le dessus du bouton est visible, cela signifie qu'elle n'est pas bien verrouillée.

Pour retirer la batterie, faites-la glisser hors de l'appareil tout en faisant glisser le bouton à l'avant de la batterie.

► Fig.6: 1. Indicateur rouge 2. Bouton 3. Batterie

⚠ ATTENTION : Insérez toujours complètement la batterie jusqu'à ce que l'indicateur rouge ne soit plus visible. Sinon, elle pourrait tomber accidentellement de l'outil, au risque de vous blesser ou de blesser quelqu'un se trouvant près de vous.

⚠ ATTENTION : N'insérez pas la batterie de force. Si elle ne glisse pas facilement, c'est que vous ne l'insérez pas correctement.

NOTE : Il est possible d'installer jusqu'à deux batteries, bien que l'appareil n'en utilise qu'une pour fonctionner.

Si vous installez deux batteries, l'appareil utilise en premier la batterie du côté droit sur la figure.

Mise sous/hors tension de l'appareil

Appuyez sur l'interrupteur d'alimentation pour démarrer l'appareil avec un bip. Après avoir démarré l'appareil, le tableau de commande affiche la puissance du micro-ondes de 500 W, une durée de fonctionnement de 0, les informations par défaut de la capacité de la batterie et tous les voyants des boutons s'allument.

En l'absence d'opérations dans les 3 minutes, il s'éteint automatiquement et l'écran d'affichage et les voyants des boutons s'éteignent pour passer à l'état hors tension.

Après la mise sous tension, appuyez sur l'interrupteur d'alimentation pour l'éteindre, et ce dans n'importe quel mode, même en mode de chauffage.

Chauffage

Vous avez deux niveaux de puissance de chauffage : 500 W et 350 W.

Appuyez sur le bouton de sélection de la puissance pour basculer entre 500 W et 350 W. Le tableau de commande affiche le niveau correspondant.

Après avoir sélectionné la puissance, tournez la molette de réglage de la durée dans le sens des aiguilles d'une montre pour augmenter la durée et dans le sens inverse des aiguilles d'une montre pour la diminuer. La durée de réglage maximale est de 20 minutes.

Après avoir sélectionné le niveau de la puissance et la durée, appuyez brièvement sur le bouton de démarrage pour lancer le chauffage par micro-ondes. Une fois le chauffage terminé, un bip est émis pour indiquer la fin de l'opération.

Après le démarrage du chauffage par micro-ondes, appuyez brièvement sur le bouton pause/arrêt pour suspendre l'opération.

Appuyez brièvement sur le bouton de démarrage pour reprendre le fonctionnement pendant la pause.

Pour arrêter le fonctionnement pendant la pause, appuyez brièvement sur le bouton pause/arrêt. La durée restante est réinitialisée et l'appareil entre en mode de veille.

REMARQUE : Ne retirez pas de manière répétée les batteries immédiatement après le fonctionnement. La répétition de cette action ne provoque pas de dysfonctionnement, mais une erreur pourrait se produire si cela est continu.

L'appareil est équipé d'un ventilateur de refroidissement.









Le ventilateur de refroidissement peut fonctionner pour refroidir l'appareil après le fonctionnement. Un bruit d'air est entendu pendant que le ventilateur fonctionne. Il ne s'agit pas d'un dysfonctionnement de l'appareil.

NOTE : La durée de chauffage peut être ajustée pendant le chauffage.

NOTE : La puissance émise ne peut pas être changée pendant le chauffage.

État de la charge

Le nombre de bars dans les témoins de batterie sur le tableau de commande indique la charge restante de la batterie.

Témoins de batterie		Charge restante
 Allumé	 Éteint	
		La charge restante est égale ou supérieure à 75 %.
		La charge restante est égale ou supérieure à 50 % et inférieure à 75 %.
		La charge restante est égale ou supérieure à 25 % et inférieure à 50 %.
		La charge restante est inférieure à 25 %.
		Vide (Chargez la batterie.)
		Chargez la batterie.

NOTE : Même si la charge restante de la batterie est suffisante, le tableau de commande peut clignoter pour demander de charger la batterie. Il ne s'agit pas d'un dysfonctionnement de l'appareil.

Certaines batteries peuvent ne pas fonctionner si leur capacité chute en dessous d'un certain niveau en raison des spécifications.

Opération appliquée

Conseils de cuisson

Les facteurs suivants peuvent affecter le résultat de la cuisson :

Disposition des aliments

Placez les portions plus épaisses vers l'extérieur du plat, la portion plus mince au centre et répartissez uniformément. Ne faites pas se chevaucher les aliments dans la mesure du possible.

Durée de cuisson

Commencez la cuisson en réglant une durée courte, évaluez la cuisson une fois la durée écoulée et augmentez la durée en fonction des besoins. Une cuisson excessive peut dégager de la fumée ou provoquer des brûlures.

Cuisson uniforme des aliments

Les aliments comme le poulet, un hamburger ou un steak doivent être retournés une fois pendant la cuisson. Selon le type d'aliment, le cas échéant, remuez de l'extérieur vers le centre du plat une ou deux fois pendant la cuisson.

Déterminer si les aliments sont cuits

La couleur et la dureté des aliments peuvent aider à déterminer s'ils sont cuits :

- De la vapeur s'échappe de l'ensemble des aliments, pas seulement du bord
- La volaille peut être facilement découpée
- Il n'y a pas de sang visible sur le porc ou le poulet
- Le poisson est opaque et peut être facilement coupé avec une fourchette

Plat brunisseur

Lors de l'utilisation d'un plat brunisseur ou d'un récipient auto-chauffant, placez toujours un isolant résistant à la chaleur comme une assiette en porcelaine dessous pour éviter d'endommager l'appareil.

Film alimentaire adapté aux micro-ondes

Lors de la cuisson d'aliments riches en matières grasses, ne laissez pas le film alimentaire entrer en contact avec l'aliment, car il risque de fondre.

Ustensiles de cuisine en plastique adaptés aux micro-ondes

Certains ustensiles de cuisine en plastique adaptés aux micro-ondes peuvent ne pas convenir pour cuire des aliments riches en matières grasses et en sucre. De plus, le temps de préchauffage indiqué dans le mode d'emploi du plat ne doit pas être dépassé.

USB

Sortie USB 5VCC max. 2,4A, identification automatique.

Le port de sortie USB peut servir pour charger un téléphone portable lorsque l'appareil est sous tension. Pendant la charge, l'appareil ne s'éteindra pas automatiquement. Si vous utilisez un dispositif USB à faible courant, l'appareil s'éteindra automatiquement. Une fois la charge terminée, l'appareil s'éteindra en l'absence d'opération pendant 3 minutes.

REMARQUE : Connectez uniquement des dispositifs compatibles avec le port USB. Autrement, l'appareil pourrait présenter un dysfonctionnement.

REMARQUE : Ne connectez pas le port USB de cet appareil à la borne USB de votre ordinateur. Cela pourrait provoquer un dysfonctionnement.

REMARQUE : Avant de connecter un dispositif USB à l'appareil, sauvegardez toujours les données du dispositif USB. Autrement, vos données pourraient éventuellement être perdues.

REMARQUE : Lorsque vous n'utilisez pas les dispositifs ou après la charge, retirez le câble USB et remettez le cache en place.

Nettoyage

AVERTISSEMENT : Assurez-vous toujours que l'appareil est hors tension et que la batterie est retirée avant le nettoyage.

AVERTISSEMENT : Ne plongez pas l'appareil dans l'eau ou d'autres liquides lors du nettoyage.

ATTENTION : Ne touchez pas l'appareil immédiatement après utilisation. Attendez que l'appareil ait complètement refroidi. Autrement, vous risquez de vous brûler.

ATTENTION : Ne retirez pas la grille de la porte du four.

REMARQUE : L'appareil doit être nettoyé régulièrement et tout dépôt de nourriture retiré. Si l'appareil n'est pas propre, la surface peut être détériorée ce qui pourrait affecter négativement la durée de service de l'appareil.

REMARQUE : Utilisez uniquement du savon ou des détergents doux non abrasifs appliqués avec une éponge ou un chiffon doux. N'utilisez jamais de poudre abrasive ou de brosse métallique pour nettoyer une partie quelconque de l'appareil.

Après utilisation, essuyez la grille de la porte du four avec un chiffon humide, puis avec un chiffon sec pour retirer toute éclaboussure ou graisse d'aliment. La graisse accumulée peut surchauffer et commencer à dégager de la fumée ou prendre feu.

Si l'appareil a été utilisé pendant une période prolongée, une odeur inhabituelle peut émaner du four. Suivez l'une des méthodes ci-dessous pour vous en débarrasser :

- Placez plusieurs tranches de citron dans une tasse, puis chauffez à 500 W pendant 2 à 3 minutes.
- Placez une tasse de thé rouge dans le four, puis chauffez à 500 W pendant 2 à 3 minutes.
- Placez des peaux d'orange dans le four, puis chauffez-les à 500 W pendant 1 minute.

Comment nettoyer le filtre éponge :

Nettoyez le filtre éponge une fois par mois en procédant comme suit :

1. Ouvrez le couvercle du filtre. Retirez le filtre éponge et éliminez la poussière.
2. Essuyez la surface et l'intérieur du couvercle du filtre avec un chiffon de nettoyage.
3. Lavez le filtre éponge à l'eau et séchez bien ou soufflez les saletés et la poussière adsorbées dans le filtre éponge avec un souffleur de poussières. Lorsque le filtre éponge est endommagé et ne peut pas être nettoyé, remplacez-le à temps.

► Fig.7: 1. Couvercle du filtre 2. Filtre éponge

Rangement

Lorsque l'appareil n'est pas utilisé, rangez-le à l'intérieur dans un endroit aéré.

ENTRETIEN et INSPECTION

Entretien

⚠️ AVERTISSEMENT : RAYONNEMENT MICRO-ONDES

Retirez la batterie avant l'entretien. Le four à micro-ondes présente un risque de rayonnement micro-ondes et de haute tension. Le condensateur haute tension présente toujours une tension dangereuse dans les 30 secondes après la mise hors tension. Il est nécessaire d'utiliser un outil avec poignée isolante pour court-circuiter et décharger la borne du condensateur avec la coque. **Pour éviter toute blessure, il est strictement interdit de démonter et de réparer vous-même l'appareil. Seul un technicien de maintenance y est autorisé.**

⚠️ ATTENTION : Assurez-vous toujours que l'appareil est hors tension et débranché, et que la batterie est retirée avant d'y effectuer tout travail d'inspection ou d'entretien.

REMARQUE : N'utilisez jamais d'essence, benzine, diluant, alcool ou autre produit similaire. Cela risquerait de provoquer la décoloration, la déformation ou la fissuration de l'outil.

Pour assurer la SÉCURITÉ et la FIABILITÉ du produit, toute réparation, tout travail d'entretien ou de réglage doivent être effectués par un centre d'entretien Makita agréé, avec des pièces de rechange Makita.

Code d'erreur

Lorsque l'appareil détecte une défaillance, le tableau de commande affiche le code d'erreur correspondant comme suit :

Code d'erreur	Sujet
F01	L'appareil est placé à plus de 30 degrés environ en angle. Vérifiez que l'appareil est placé à l'horizontale.
F02	Surintensité. Éteignez l'appareil et redémarrez-le après avoir remplacé la batterie.
F03	Surtension. Éteignez l'appareil et redémarrez-le après avoir remplacé la batterie.
F04	Surchauffe. Laissez l'appareil reposer pendant un moment et redémarrez-le après qu'il a refroidi.
F05	Panne du ventilateur à l'intérieur de l'appareil. Éteignez et redémarrez l'appareil.
F06	Panne du magnétron à l'intérieur de l'appareil. Éteignez et redémarrez l'appareil.
F07	Panne de l'énergisation interne. Éteignez et redémarrez l'appareil.

Code d'erreur	Sujet
F09	La fonction de protection de fermeture et d'ouverture de la porte s'est peut-être activée. Consultez la section sur la fonction de protection de fermeture et d'ouverture de la porte. Si le problème persiste, éteignez et redémarrez l'appareil.

Si le problème persiste, confiez l'appareil à un centre de service après-vente Makita agréé ou un centre de service usine.

Dépannage

Vérifiez si l'appareil fonctionne correctement en procédant comme suit :

Placez une tasse d'eau en verre résistant à la chaleur (environ 150 ml) dans la cavité et fermez fermement la porte. Laissez tourner l'appareil pendant 1 minute.

- Est-ce que la lumière à l'intérieur de la cavité s'allume ?
 - Est-ce que l'eau à l'intérieur de la cavité chauffe ?
- Si vous répondez « NON » à l'une ou l'autre des questions ci-dessus, l'appareil présente un problème interne. Confiez la réparation à un centre de service après-vente Makita agréé ou un centre de service usine.

Mise au rebut

⚠️ AVERTISSEMENT : Mettez correctement au rebut l'appareil. La mise au rebut de l'appareil doit être conforme aux arrêtés et aux règlements locaux.

ACCESSOIRES EN OPTION

⚠️ ATTENTION : Ces accessoires ou pièces complémentaires sont recommandés pour l'utilisation avec l'appareil Makita spécifié dans ce mode d'emploi. L'utilisation de tout autre accessoire ou pièce peut présenter un risque de blessure. N'utilisez un accessoire ou pièce que pour son usage prévu.

Pour obtenir plus de détails sur ces accessoires, contactez votre centre d'entretien local Makita.

- Batterie de marque Makita et chargeur autorisé par Makita
- Bandoulière

NOTE : Il se peut que certains éléments de la liste soient compris dans l'emballage de l'outil en tant qu'accessoires standard. Ils peuvent varier d'un pays à l'autre.

WICHTIGE SICHERHEITSANWEISUNGEN SORGFÄLTIG LESEN UND FÜR SPÄTERE VERWENDUNG AUFBEWAHREN

Einleitung

Technische Daten

Modell:		MW001G
Nennspannung		36 V - 40 V Gleichstrom
Mikrowellenleistung		500 W * / 350 W
Abmessungen (B x L x H)	Außenabmessungen	343 mm x 318 mm x 338 mm (ohne Akku) (bei abgesenktem Tragegriff)
	Garraum	255 mm x 241 mm x 120 mm
Kapazität		8 L
Betriebsfrequenz		2.450 MHz
Nettogewicht		8,7 kg (ohne Akku)
USB-Stromversorgungsanschluss		Typ A / Ausgangsspannung Gleichstrom 5 V / Ausgangsstrom Gleichstrom 2,4 A (Max.)

- * Die 500W Mikrowellenleistung ist die temporäre Verstärkungsfunktion. Es erfolgt eine automatische Umschaltung auf 350W Mikrowellenleistung nach etwa 8 Minuten.
- Wir behalten uns vor, Änderungen der technischen Daten im Zuge der Entwicklung und des technischen Fortschritts ohne vorherige Ankündigung vorzunehmen.
- Die technischen Daten können von Land zu Land unterschiedlich sein.

Zutreffende Akkus und Ladegeräte

Li-Ion-Akku (Akku)	BL4020 / BL4025 / BL4040 / BL4050F / BL4080F
Ladegerät	DC40RA / DC40RB / DC40RC

- Einige der oben aufgelisteten Akkus und Ladegeräte sind je nach Ihrem Wohngebiet eventuell nicht erhältlich.

⚠️ WARNUNG: Verwenden Sie nur die oben aufgeführten Akkus und Ladegeräte. Bei Verwendung irgendwelcher anderer Akkus und Ladegeräte besteht Verletzungs- und/oder Brandgefahr.

Empfohlene kabelgebundene Stromquelle

Rückentragbare Akku-Bank	PDC1200
--------------------------	---------

- Die oben aufgelisteten kabelgebundenen Stromquellen sind je nach Ihrem Wohngebiet eventuell nicht erhältlich.
- Lesen Sie vor Gebrauch der kabelgebundenen Stromquelle die daran angebrachten Anweisungen und Warmmarkierungen durch.

Geschätzte Betriebszeit

Akku (voll aufgeladen)	500 W	350 W
BL4020 x 2	6 Min.	11 Min.
BL4025 x 2	8 Min.	14 Min.
BL4040 x 2	15 Min.	21 Min.
BL4050F x 2	22 Min.	30 Min.
BL4080F x 2	35 Min.	48 Min.
PDC1200	84 Min.	113 Min.

HINWEIS: Die Werte sind ungefähre Angaben und können je nach Ladezustand und Nutzungsbedingungen abweichen.

HINWEIS: Die geschätzte Betriebszeit mit einem Akku beträgt etwa die Hälfte der Zeit, die bei Benutzung von zwei Akkus vergeht.

Vorgesehene Verwendung

Das Gerät ist für das Erhitzen von Speisen bestimmt.

Wichtige Sicherheitsvorkehrungen

WARNUNG: Dieses Gerät sollte nur von qualifiziertem Servicepersonal gewartet werden. Wenden Sie sich zur Überprüfung, Reparatur oder Einstellung an die nächstgelegene autorisierte Kundendienststelle.

WARNUNG: Versuchen Sie nicht, das Gerät bei geöffneter Tür zu betreiben, da der Betrieb bei offener Tür zu einer schädlichen Belastung durch Mikrowellenenergie führen kann.

WARNUNG: Falls die Tür (verbogen), die Scharniere (gebrochen oder gelockert), die Türdichtungen oder die Dichtungsfläche beschädigt sind, darf der Mikrowellenofen nicht in Betrieb genommen werden, bis er von einer geschulten Person repariert worden ist.

WARNUNG: Es ist gefährlich, wenn andere als geschulte Personen Wartungs- oder Reparaturarbeiten durchführen, bei denen Abdeckungen zum Schutz vor Mikrowellenenergie entfernt werden müssen.

WARNUNG: Benutzen Sie dieses Gerät nur für den in der Bedienungsanleitung beschriebenen Verwendungszweck.

WARNUNG: Verwenden Sie keine ätzenden Chemikalien oder Dämpfe in diesem Gerät.

WARNUNG: Dieser Gerätetyp ist speziell für das Erhitzen, Kochen oder Trocknen von Lebensmitteln konzipiert. Es ist nicht für die Benutzung in der Industrie oder im Labor bestimmt.

WARNUNG: Flüssigkeiten oder andere Lebensmittel dürfen nicht in verschlossenen Behältern erhitzt werden, da sie explodieren können.

1. Dieses Gerät ist für den Gebrauch im Haushalt und für ähnliche Anwendungen bestimmt, wie z. B.:
 - Personalküchenbereiche in Geschäften, Büros und anderen Arbeitsumgebungen;
 - Bauernhäuser;
 - von Kunden in Hotels, Motels und anderen wohnungsähnlichen Umgebungen;
 - Frühstückspensionen.
2. Setzen und stellen Sie sich nicht auf das Gerät. Stellen Sie keine Objekte auf das Gerät.
3. Dieses Gerät kann von Kindern ab 8 Jahren und Personen mit verminderten körperlichen, sensorischen oder geistigen Fähigkeiten oder Mangel an Erfahrung und Kenntnissen benutzt werden, sofern sie eine Beaufsichtigung oder Anweisung bezüglich des sicheren Gebrauchs des Gerätes erhalten haben und die damit verbundenen Gefahren verstehen.
4. Kinder dürfen nicht mit dem Gerät spielen.

5. Falls Rauch bemerkt wird, schalten Sie das Gerät aus, nehmen Sie die Akkus heraus und halten Sie die Tür geschlossen, um eventuelle Flammen zu ersticken.
6. Wenn sich keine Speisen im Garraum befinden, darf das Gerät nicht betrieben werden. Anderenfalls kann das Gerät beschädigt werden.
7. Das Ofentürgitter darf nicht durchstochen werden. Anderenfalls kann es zu Leckagen der Mikrowelle kommen.
8. Betreiben Sie das Gerät nicht in geschlossenen Räumen, z. B. in einem Schrank.
9. Stellen Sie das Gerät auf eine ebene und flache Fläche.
10. Betreiben Sie das Gerät nicht in aufgehängtem Zustand. Benutzen Sie den Tragegriff nicht zu einem anderen Zweck als zum Tragen des Gerätes.
11. Nehmen Sie den Akku heraus, wenn Sie das Gerät tragen.
12. Bewegen Sie das Gerät nicht während des Betriebs.
13. Benutzen Sie das Gerät nicht im Regen. Lassen Sie das Gerät nicht nass werden. Falls das Gerät mit Wasser in Berührung gekommen ist, lassen Sie es von unserem Kundendienst überprüfen.
14. Bewahren Sie dieses Gerät nicht im Freien auf. Benutzen Sie dieses Produkt nicht in der Nähe von Wasser, z. B. in der Nähe einer Küchenspüle, in einem feuchten Keller, in der Nähe eines Schwimmbeckens oder an ähnlichen Orten.
15. Um die Gefahr eines elektrischen Schlags zu reduzieren, legen Sie das Gerät nicht in Wasser oder eine andere Flüssigkeit. Platzieren oder lagern Sie das Gerät nicht an einem Ort, wo es herunterfallen oder in eine Wanne oder ein Waschbecken gezogen werden kann.
16. Falls das Gerät einen Stoß abbekommen hat oder heruntergefallen ist, schicken Sie das Gerät rechtzeitig an unseren Kundendienst zur Überprüfung und Wartung.
17. Verdecken oder blockieren Sie keine Öffnungen am Gerät.
18. Das Erhitzen von brennbaren und explosiven Stoffen, insbesondere von Trockeneis, ist verboten.
19. Benutzen Sie nur Utensilien, die für die Benutzung in Mikrowellenöfen geeignet sind.
20. Metallische Behälter für Speisen und Getränke sind beim Garen in der Mikrowelle nicht erlaubt.
21. Wenn Sie Speisen in Plastik- oder Papierbehältern erhitzen, sollten Sie den Ofen im Auge behalten, da die Möglichkeit einer Entzündung besteht.

22. Flüssigkeiten wie Wasser, Kaffee oder Tee können über den Siedepunkt hinaus erhitzt werden, ohne dass es den Anschein hat, dass sie kochen. Ein sichtbares Blubbern oder Sieden, wenn der Behälter aus dem Mikrowellenofen genommen wird, ist nicht immer vorhanden. **DIES KÖNNTE DAZU FÜHREN, DASS SEHR HEISSE FLÜSSIGKEITEN PLÖTZLICH ÜBERKOCHEN, WENN DER BEHÄLTER GESTÖRT WIRD ODER EIN UTENSIL IN DIE FLÜSSIGKEIT EINGEFÜHRT WIRD.**
23. Der Inhalt von Babyflaschen und Gläschen ist vor dem Verzehr umzurühren oder zu schütten und die Temperatur ist zu überprüfen, um Verbrennungen zu vermeiden.
24. Eier in der Schale und ganze hartgekochte Eier dürfen nicht in Mikrowellenöfen erhitzt werden, da sie explodieren können, auch nachdem die Mikrowellenerhitzung beendet ist.
25. Stellen Sie keine brennbaren Materialien in der Nähe des Gerätes ab.
26. Achten Sie während des Betriebs des Gerätes jederzeit auf den Garzustand des Mikrowellenofens. Stellen Sie die korrekte Garzeit ein. Übermäßiges Kochen kann einen Brand verursachen.
27. Beim Garen von Lebensmitteln mit leichter Belastung mit geringem Wassergehalt kann es aufgrund der unterschiedlichen Mikrowellen-Absorptionsfähigkeit der verschiedenen Stoffe zu ungleichmäßiger Kälte und Hitze kommen. Dies ist ein normales Phänomen.
28. Kleine Mengen von Lebensmitteln oder Lebensmitteln mit geringem Feuchtigkeitsgehalt können bei Überhitzung austrocknen, verbrennen oder in Brand geraten.
29. Trocknen Sie keine Kleidungsstücke, Zeitungen oder andere Materialien im Mikrowellenofen und benutzen Sie keine Zeitungen oder Beutel aus Papier zum Kochen.
30. Entfernen Sie die Drahtbändchen von den Papier- oder Plastikbeuteln, bevor Sie den Beutel in den Mikrowellenofen stellen.
31. Benutzen Sie den Garraum nicht zu Aufbewahrungszwecken. Lassen Sie keine Akkus, Papierprodukte, Kochutensilien oder Lebensmittel im Garraum liegen, wenn Sie ihn nicht benutzen.
32. Das Erhitzen von Getränken in der Mikrowelle kann zu einem verzögerten Eruptionssieden führen, daher ist bei der Handhabung des Behälters Vorsicht geboten.
33. Benutzen Sie keine scharfen Werkzeuge (wie Reinigungskugel, Schaufel, Löffel usw.), um den Garraum zu reinigen.
34. Reinigen Sie die Türdichtung, den Garraum und die angrenzenden Teile. Weitere Informationen finden Sie im Abschnitt über die Reinigung.
35. Wenn Sie das Gerät nicht in einem sauberen Zustand halten, kann dies zu einer Verschlechterung der Oberfläche führen. Dies könnte sich negativ auf die Lebensdauer des Gerätes auswirken und möglicherweise zu einer gefährlichen Situation führen.
36. Benutzen Sie keine Lösung, die die Oberfläche des Gerätes angreift.
37. Das Gerät darf nicht mit einem Dampfreiniger gereinigt werden.
38. Entfernen Sie den Akku zum Entsorgen vom Werkzeug, und entsorgen Sie ihn an einem sicheren Ort. Befolgen Sie die örtlichen Vorschriften bezüglich der Entsorgung von Akkus.
39. Soll das Gerät über einen längeren Zeitraum unbenutzt bleiben, sollten die Akkus entfernt werden.
40. Der Akku darf nicht kurzgeschlossen werden.
41. Wiederaufladbare Akkus sind vor dem Aufladen aus dem Gerät zu entfernen.
42. Die Akkus sind polrichtig einzulegen.
43. Erschöpfte Akkus sind aus dem Gerät zu entfernen und sicher zu entsorgen.

Sicherheitswarnungen für batteriebetriebene Geräte

Verwendung und Pflege von batteriebetriebenen Geräten

1. Verhüten Sie unbeabsichtigtes Einschalten. Vergewissern Sie sich, dass sich der Schalter in der Aus-Stellung befindet, bevor Sie den Akku anschließen bzw. das Gerät aufheben oder tragen. Das Tragen des Gerätes mit dem Finger am Schalter oder das Anschließen bei eingeschaltetem Schalter führt zu Unfällen.
2. Trennen Sie den Akku vom Gerät, bevor Sie Einstellungen vornehmen, Zubehörteile austauschen oder das Gerät lagern. Solche vorbeugenden Sicherheitsmaßnahmen reduzieren die Gefahr eines versehentlichen Einschaltens des Gerätes.
3. Laden Sie den Akku nur mit dem vom Hersteller vorgeschriebenen Ladegerät. Ein Ladegerät, das für einen Akkutyp geeignet ist, kann eine Brandgefahr darstellen, wenn es mit einem anderen Akku verwendet wird.
4. Benutzen Sie Geräte nur mit den ausdrücklich vorgeschriebenen Akkus. Bei Verwendung irgendwelcher anderer Akkus besteht Verletzungs- und Brandgefahr.
5. Halten Sie den Akku bei Nichtgebrauch von anderen Metallgegenständen, wie z. B. Büroklammern, Münzen, Schlüsseln, Nägeln, Schrauben oder anderen kleinen Metallgegenständen, fern, welche die Kontakte kurzschließen können. Kurzschließen der Akkukontakte kann Verbrennungen oder einen Brand verursachen.
6. Bei Missbrauch kann Flüssigkeit aus dem Akku austreten. Vermeiden Sie Kontakt mit dieser Flüssigkeit. Falls Sie versehentlich mit der Flüssigkeit in Berührung kommen, spülen Sie die betroffenen Stellen mit Wasser ab. Falls die Flüssigkeit in die Augen gelangt, suchen Sie zusätzlich ärztliche Hilfe auf. Die vom Akku austretende Flüssigkeit kann Hautreizungen oder Verätzungen verursachen.

7. **Verwenden Sie keine Akkus oder Geräte, die beschädigt oder modifiziert sind.** Beschädigte oder modifizierte Akkus können unvorhersehbares Verhalten zeigen, das zu einem Brand, einer Explosion oder Verletzungsgefahr führen kann.
8. **Setzen Sie einen Akku oder ein Gerät nicht Feuer oder übermäßigen Temperaturen aus.** Bei Einwirkung von Feuer oder Temperaturen über 130 °C kann es zu einer Explosion kommen.
9. **Befolgen Sie alle Ladeanweisungen, und laden Sie den Akku bzw. das Gerät nicht außerhalb des in den Anweisungen angegebenen Temperaturbereichs.** Wird der Ladevorgang unsachgemäß oder bei Temperaturen außerhalb des angegebenen Bereichs durchgeführt, kann es zu einer Beschädigung des Akkus und erhöhter Brandgefahr kommen.
10. **Lassen Sie Wartungsarbeiten nur von einem qualifizierten Wartungstechniker unter Verwendung identischer Ersatzteile durchführen.** Dadurch wird die Aufrechterhaltung der Sicherheit des Produkts gewährleistet.
11. **Unterlassen Sie jegliche Modifizierung oder Versuche, das Gerät oder den Akku zu reparieren, außer wie in den Anweisungen für Gebrauch und Pflege angegeben.**
7. **Versuchen Sie niemals, den Akku zu verbrennen, selbst wenn er stark beschädigt oder vollkommen verbraucht ist. Der Akku kann im Feuer explodieren.**
8. **Unterlassen Sie Nageln, Schneiden, Zerquetschen, Werfen, Fallenlassen des Akkus oder Schlagen des Akkus mit einem harten Gegenstand.** Eine solche Handlung kann zu einem Brand, übermäßiger Hitzeentwicklung oder einer Explosion führen.
9. **Benutzen Sie keine beschädigten Akkus.**
10. **Die enthaltenen Lithium-Ionen-Akkus unterliegen den Anforderungen der Gefahrgutgesetzgebung.**
Für kommerzielle Transporte, z. B. durch Dritte oder Spediteure, müssen besondere Anforderungen zu Verpackung und Etikettierung beachtet werden.
Zur Vorbereitung des zu transportierenden Artikels ist eine Beratung durch einen Experten für Gefahrgut erforderlich. Bitte beachten Sie möglicherweise ausführlichere nationale Vorschriften. Überkleben oder verdecken Sie offene Kontakte, und verpacken Sie den Akku so, dass er sich in der Verpackung nicht umher bewegen kann.
11. **Entfernen Sie den Akku zum Entsorgen vom Gerät, und entsorgen Sie ihn an einem sicheren Ort. Befolgen Sie die örtlichen Vorschriften bezüglich der Entsorgung von Akkus.**

Wichtige Sicherheitsanweisungen für Akku

1. **Lesen Sie vor der Benutzung des Akkus alle Anweisungen und Warnhinweise, die an (1) Ladegerät, (2) Akku und (3) Akkuwerkzeug angebracht sind.**
2. **Unterlassen Sie Zerlegen oder Manipulieren des Akkus.** Es kann sonst zu einem Brand, übermäßiger Hitzeentwicklung oder einer Explosion kommen.
3. **Falls die Betriebszeit beträchtlich kürzer geworden ist, stellen Sie den Betrieb sofort ein. Anderenfalls besteht die Gefahr von Überhitzung, möglichen Verbrennungen und sogar einer Explosion.**
4. **Falls Elektrolyt in Ihre Augen gelangt, waschen Sie sie mit sauberem Wasser aus, und begeben Sie sich unverzüglich in ärztliche Behandlung. Anderenfalls können Sie Ihre Sehkraft verlieren.**
5. **Der Akku darf nicht kurzgeschlossen werden:**
 - (1) **Die Kontakte dürfen nicht mit leitfähigem Material berührt werden.**
 - (2) **Lagern Sie den Akku nicht in einem Behälter zusammen mit anderen Metallgegenständen, wie z. B. Nägel, Münzen usw.**
 - (3) **Setzen Sie den Akku weder Wasser noch Regen aus.**

Ein Kurzschluss des Akkus verursacht starken Stromfluss, der Überhitzung, mögliche Verbrennungen und einen Defekt zur Folge haben kann.
6. **Unterlassen Sie Lagerung und Gebrauch des Gerätes und des Akkus an Orten, an denen die Temperatur 50 °C erreichen oder überschreiten kann.**
12. **Verwenden Sie die Akkus nur mit den von Makita angegebenen Produkten.** Das Einsetzen der Akkus in nicht konforme Produkte kann zu einem Brand, übermäßiger Hitzebildung, einer Explosion oder Auslaufen von Elektrolyt führen.
13. **Soll das Gerät längere Zeit nicht benutzt werden, muss der Akku vom Gerät entfernt werden.**
14. **Der Akku kann während des Gebrauchs heiß werden und auch nach dem Gebrauch noch längere Zeit heiß bleiben, so dass es zu Verbrennungen oder Niedertemperaturverbrennungen kommen kann. Beachten Sie die Handhabung von heißen Akkus.**
15. **Berühren Sie nicht den Anschlusskontakt des Gerätes unmittelbar nach dem Gebrauch, da er heiß genug werden kann, um Verbrennungen zu verursachen.**
16. **Achten Sie darauf, dass sich keine Späne, Staub oder Schmutz in den Anschlusskontakten, Löchern und Nuten des Akkus absetzen.** Dies kann zu einer Leistungseinbuße oder Betriebsstörung des Gerätes oder des Akkus führen.
17. **Wenn das Gerät den Einsatz in der Nähe einer Hochspannungs-Stromleitung nicht unterstützt, benutzen Sie den Akku nicht in der Nähe einer Hochspannungs-Stromleitung.** Dies kann zu einer Funktionsstörung oder Betriebsstörung des Gerätes oder des Akkus führen.
18. **Halten Sie den Akku von Kindern fern.**

**DIESE ANWEISUNGEN
AUFBEWAHREN.**

⚠ VORSICHT: Verwenden Sie nur **Original-Makita-Akkus**. Die Verwendung von Nicht-Original-Makita-Akkus oder von Akkus, die abgeändert worden sind, kann zum Bersten des Akkus und daraus resultierenden Bränden, Personenschäden und Beschädigung führen. Außerdem wird dadurch die Makita-Garantie für das Makita-Gerät und -Ladegerät ungültig.

Hinweise zur Aufrechterhaltung der maximalen Akku-Nutzungsdauer

1. **Laden Sie den Akku auf, bevor er vollkommen erschöpft ist. Schalten Sie das Gerät stets aus, und laden Sie den Akku auf, wenn Sie ein Nachlassen der Geräteleistung feststellen.**
2. **Unterlassen Sie erneutes Laden eines voll aufgeladenen Akkus. Überladen führt zu einer Verkürzung der Nutzungsdauer des Akkus.**
3. **Laden Sie den Akku bei Raumtemperatur zwischen 10 – 40 °C. Lassen Sie einen heißen Akku abkühlen, bevor Sie ihn laden.**
4. **Wenn Sie den Akku nicht benutzen, nehmen Sie ihn vom Gerät oder Ladegerät ab.**
5. **Der Akku muss geladen werden, wenn er lange Zeit (länger als sechs Monate) nicht benutzt wird.**

Beschreibung der Teile

► Abb.1

1. **Tragegriff**
2. **Bedienfeld**
Einzelheiten finden Sie in der folgenden Beschreibung.
3. **Garraum**
4. **Tür**
Das Gerät muss mit geschlossener Tür betrieben werden.
5. **Ofentürgitter**
6. **USB-Anschlussabdeckung**
7. **Filterabdeckung**
8. **Akku-Anschluss**

Bedienfeld

► Abb.2

1. **Ein-Aus-Taste**
2. **Leistungswahltaste**
3. **Mikrowellenleistung**
4. **Betriebszeit/Fehlercode**
5. **Akku-Anzeige**
6. **Pause-/Stopptaste**
7. **Zeiteinstellknopf**
8. **Starttaste**

Signalton

- **Wenn der Heizbetrieb beendet ist:**
 - 2 Sekunden langer Signalton. Der Signalton wird abgebrochen, falls Sie die Tür öffnen.

- „Piep, piep, piep“ (einmal jede 1 Sekunde) ertönt jede 1 Minute, falls kein Betrieb stattfindet.
- das Gerät schaltet sich ohne Ton aus, falls 3 Minuten lang kein Betrieb erfolgt.
- **Wenn die Akku-Restkapazität niedrig ist:** „Piep, piep, piep“, „piep, piep, piep“, „piep, piep, piep“ ertönt.
- **Wenn der Fehlercode angezeigt wird:** Es ertönt ein kurzer, einmaliger „Piep“-Ton.

Leise-Modus

Nachdem Sie das Gerät eingeschaltet haben, drücken Sie die Tasten „STOP“ und „START“ gleichzeitig so lange, bis „OFF“ angezeigt wird, um den Leise-Modus zu starten. Alle Hinweistöne werden ausgeschaltet. Drücken Sie im Leise-Modus die Tasten „STOP“ und „START“ gleichzeitig so lange, bis „ON“ angezeigt wird, um den Leise-Modus zu beenden. Alle Hinweistöne werden wiederhergestellt.

Fehlercode

Wenn das Gerät einen Fehler feststellt, zeigt das Bedienfeld den entsprechenden Fehlercode an. Siehe den Abschnitt über Fehlercodes.

Symbole

Nachfolgend werden Symbole beschrieben, die für das Gerät verwendet werden können. Machen Sie sich unbedingt vor der Benutzung mit ihrer Bedeutung vertraut.



Betriebsanleitung lesen.



Warnung: Heiße Oberfläche. Verbrennungsgefahr. Nicht vor Abkühlen berühren.



Nur für EU-Länder
Aufgrund des Vorhandenseins gefährlicher Komponenten in der Ausrüstung können Elektro- und Elektronik-Altgeräte, Akkumulatoren und Batterien sich negativ auf die Umwelt und die menschliche Gesundheit auswirken.



Entsorgen Sie Elektro- und Elektronikgeräte oder Batterien nicht mit dem Hausmüll!

In Übereinstimmung mit der Europäischen Richtlinie über Elektro- und Elektronik-Altgeräte, Akkumulatoren und Batterien, verbrauchte Akkumulatoren und Batterien sowie ihrer Anpassung an nationales Recht sollten Elektro-Altgeräte, Batterien und Akkumulatoren gemäß den Umweltschutzbestimmungen getrennt gelagert und zu einer getrennten Sammelstelle für Siedlungsabfälle geliefert werden.

Dies wird durch das am Gerät angebrachte Symbol der durchgestrichenen Abfalltonne auf Rädern angezeigt.

VORBEREITUNG

⚠ VORSICHT: Vergewissern Sie sich vor der Durchführung von Einstellungen oder Funktionsprüfungen des Gerätes stets, dass das Gerät ausgeschaltet und der Akku abgenommen ist.

Installation

⚠ WARNUNG: Installieren oder platzieren Sie dieses Gerät nur in Übereinstimmung mit der mitgelieferten Installationsanleitung.

- Nehmen Sie das gesamte Verpackungsmaterial heraus. Überprüfen Sie sorgfältig auf Beschädigungen. Falls dies der Fall ist, benachrichtigen Sie sofort Ihren Händler oder senden Sie das Gerät an unseren Kundendienst.
- Stellen Sie das Gerät auf.
 - Das Gerät muss in einer trockenen und korrosionsfreien Umgebung aufgestellt werden, die von Hitze und Feuchtigkeit ferngehalten wird, z. B. Gasbrenner oder Wassertank.
 - Um eine ausreichende Belüftung zu gewährleisten, sollte der Abstand zwischen der Rückseite des Mikrowellenofens und der Wand mindestens 10 cm betragen, der Abstand zwischen der Seite und der Wand mindestens 2 cm.
 - Halten Sie einen Mindestabstand von 2 Metern zwischen dem Mikrowellenofen und dem Fernseher, dem Radio und der Antenne ein, da Bildstörungen oder Rauschen auftreten können.
 - Um den Tragegriff anzuheben, empfehlen wir, einen freien Abstand von mindestens 10 cm über der Oberseite einzuhalten.
 - Der Mikrowellenofen darf nicht in geschlossenen Räumen wie z. B. in einem Schrank betrieben werden. Der Mikrowellenofen ist für freistehende Benutzung bestimmt.

► Abb.3

HINWEIS: Wenn Sie das Gerät zum ersten Mal benutzen, kann es sein, dass das Gerät einen Geruch oder leichten Rauch abgibt. Die Ursache dafür sind Produktionsrückstände oder Ölreste im Garraum oder am Heizelement. Das ist ein normaler Fall und verschwindet nach mehrmaliger Benutzung. Halten Sie Türen oder Fenster offen, um eine gute Belüftung zu gewährleisten. Es wird dringend empfohlen, eine Tasse Wasser in den Garraum zu stellen, die Leistung auf 500 W einzustellen und mehrere Male zu betreiben.

Akku

Anzeigen der Akku-Restkapazität

Drücken Sie die Prüftaste am Akku, um die Akku-Restkapazität anzuzeigen. Die Anzeigelampen leuchten wenige Sekunden lang auf.

► **Abb.4:** 1. Anzeigelampen 2. Prüftaste

Anzeigelampen			Restkapazität
Erleuchtet	Aus	Blinkend	
■ ■ ■ ■	□ □ □ □	□ □ □ □	75% bis 100%
■ ■ ■ □	□ □ □ □	□ □ □ □	50% bis 75%
■ ■ □ □	□ □ □ □	□ □ □ □	25% bis 50%
■ □ □ □	□ □ □ □	□ □ □ □	0% bis 25%
■ □ □ □	□ □ □ □	□ □ □ □	Den Akku aufladen.
■ □ □ □	□ □ □ □	□ □ □ □	Möglicherweise liegt eine Funktionsstörung im Akku vor.

HINWEIS: Abhängig von den Benutzungsbedingungen und der Umgebungstemperatur kann die Anzeige geringfügig von der tatsächlichen Kapazität abweichen.

HINWEIS: Die erste (äußerste linke) Anzeigelampe blinkt, wenn das Akku-Schutzsystem aktiv ist.

Leitfaden für Utensilien

⚠ VORSICHT: Verwenden Sie niemals Metallbehälter zum Garen in der Mikrowelle oder zum kombinierten Garen, da es zu Funkenbildung kommen kann.

Es wird dringend empfohlen, Behälter zu benutzen, die für das Kochen in der Mikrowelle geeignet und sicher sind. Im Allgemeinen sind Behälter aus hitzebeständiger Keramik, Glas oder Kunststoff für das Kochen in der Mikrowelle geeignet. Sie können sich an der nachstehenden Tabelle orientieren.

Material des Behälters	Mikrowelle	Hinweise
Hitzebeständige Keramik	Ja	Benutzen Sie keine Keramiken, die mit einem Metallrand verziert oder glasiert sind.
Hitzebeständiger Kunststoff	Ja	Kann nicht für längere Zeit in der Mikrowelle benutzt werden.
Hitzebeständiges Glas	Ja	-
Grillrost	Nein	-
Kunststoffolie	Ja	Sollte nicht zum Garen von Fleisch oder Koteletts benutzt werden, da die Folie durch die Überhitzung beschädigt werden kann.

Anbringen des Schulterriemens

Sonderzubehör

⚠ VORSICHT: Vergewissern Sie sich, dass der Schulterriemen ordnungsgemäß befestigt ist. Andernfalls kann ein Unfall durch Herunterfallen auftreten.

1. Führen Sie den Gurt durch die beiden Löcher am Tragegriff.
 2. Schnallen Sie den Riemen zu.
- **Abb.5**

Geräte-/Akku-Schutzsystem

Gerät und Akku sind mit einem Schutzsystem ausgestattet. Dieses System schaltet die Stromversorgung des Gerätes automatisch ab, um die Lebensdauer von Gerät und Akku zu verlängern. Das Gerät schaltet sich während des Betriebs automatisch aus, wenn das Gerät oder der Akku einer der folgenden Bedingungen unterliegt.

- Überlastschutz: Wird das Gerät oder der Akku in einer Weise benutzt, die eine ungewöhnlich hohe Stromaufnahme bewirkt, bleibt das Gerät ohne jegliche Anzeige automatisch stehen. Schalten Sie in dieser Situation das Gerät aus, und brechen Sie die Anwendung ab, die eine Überlastung des Gerätes verursacht hat. Schalten Sie dann das Gerät wieder ein, um es neu zu starten.
- Überhitzungsschutz: Wenn das Gerät oder der Akku überhitzt wird, bleibt das Gerät automatisch stehen. Lassen Sie das Gerät abkühlen, bevor Sie es wieder einschalten.
- Überentladungsschutz: Wenn die Akkukapazität niedrig wird, bleibt das Gerät automatisch stehen. Falls das Gerät trotz Betätigung der Schalter nicht funktioniert, entfernen Sie den Akku vom Gerät, und laden Sie ihn auf.

Schutzfunktion beim Öffnen und Schließen der Tür

Falls die Tür während des Betriebs geöffnet wird, bricht das Gerät sofort den Betrieb ab, das Licht im Garraum schaltet sich ein, und der Mikrowellenbetrieb wird unterbrochen. Nachdem die Tür geschlossen ist, erlischt das Licht im Garraum. Drücken Sie die Starttaste erneut, um den Betrieb fortzusetzen.

Wenn Sie die Tür bei laufendem Programm öffnen und nicht innerhalb von 3 Minuten wieder schließen, beendet das Gerät das Programm und schaltet sich ab. Der Betrieb startet nicht ohne Schließen der Tür. Wenn Sie die Starttaste bei geöffneter Tür drücken, ertönt ein Signalton und ein Code wird angezeigt: F09.

Kippschutz

Das Gerät kann nicht in gekipptem Zustand betrieben werden. Falls das Gerät gekippt wird, erscheint der Fehlercode: F01. Stellen Sie das Gerät waagrecht und nehmen Sie den Betrieb wieder auf.

Schutz gegen andere Ursachen

Das Schutzsystem ist auch für andere Ursachen ausgelegt, die eine Beschädigung des Gerätes verursachen könnten, und ermöglicht, dass das Gerät automatisch stehen bleibt. Führen Sie alle folgenden Schritte aus, um die Ursachen zu beseitigen, wenn das Gerät vorübergehend zum Stillstand gekommen ist oder im Betrieb stehen geblieben ist.

Wenn der Fehlercode angezeigt wird, lesen Sie den Abschnitt über den Fehlercode.

1. Schalten Sie das Gerät aus und dann wieder ein, um es neu zu starten.
2. Laden Sie den/die Akku(s) auf oder tauschen Sie ihn/sie gegen einen aufgeladenen Akku/aufgeladene Akkus aus.
3. Lassen Sie das Gerät und den/die Akku(s) abkühlen.

Falls die Wiederherstellung des Schutzsystems keine Besserung bringt, wenden Sie sich bitte an unseren Kundendienst.

Verwendung des Gerätes mit einer kabelgebundenen Stromquelle

Lesen Sie vor Gebrauch der kabelgebundenen Stromquelle die daran angebrachten Anweisungen und Warnmarkierungen durch.

⚠ WARNUNG: Wenn Sie das Gerät mit der kabelgebundenen Stromquelle verwenden, legen Sie die kabelgebundene Stromquelle auf eine stabile Fläche. Dieses Gerät wird in statischer Position verwendet. Wenn Sie eine kabelgebundene Stromquelle verwenden, die Sie auf dem Rücken tragen, kann es zu einem Sturzunfall kommen.

BENUTZUNG

Anbringen und Abnehmen des Akkus

⚠ VORSICHT: Schalten Sie stets das Gerät aus, bevor Sie den Akku anbringen oder abnehmen.

⚠ VORSICHT: Halten Sie das Gerät und den Akku beim Anbringen oder Abnehmen des Akkus sicher fest. Wenn Sie das Gerät und den Akku nicht sicher festhalten, können sie Ihnen aus der Hand rutschen, was zu einer Beschädigung des Gerätes und des Akkus und zu Personenschäden führen kann.

Richten Sie zum Anbringen des Akkus dessen Führungsfeder auf die Nut im Gehäuse aus, und schieben Sie den Akku hinein. Schieben Sie ihn vollständig ein, bis er mit einem hörbaren Klicken einrastet. Falls die rote Anzeige an der Oberseite des Knopfes sichtbar ist, ist der Akku nicht vollständig verriegelt.

Ziehen Sie den Akku zum Abnehmen vom Gerät ab, während Sie den Knopf an der Vorderseite des Akkus verschieben.

► **Abb.6:** 1. Rote Anzeige 2. Knopf 3. Akku

⚠ VORSICHT: Schieben Sie den Akku stets bis zum Anschlag ein, bis die rote Anzeige nicht mehr sichtbar ist. Anderenfalls kann er aus dem Werkzeug herausfallen und Sie oder umstehende Personen verletzen.

⚠ VORSICHT: Unterlassen Sie Gewaltanwendung beim Anbringen des Akkus. Falls der Akku nicht reibungslos hineingeleitet, ist er nicht richtig ausgerichtet.

HINWEIS: Bis zu zwei Akkus können eingesetzt werden, obwohl das Gerät nur einen Akku für den Betrieb benutzt.

Falls Sie zwei Akkus installieren, benutzt das Gerät zuerst den Akku, der in der Abbildung rechts liegt.

ANMERKUNG: Nehmen Sie die Akkus nicht wiederholt unmittelbar nach Abschluss des Betriebs wieder heraus. Das mehrmalige Wiederholen dieses Vorgangs verursacht keine Fehlfunktion, falls es jedoch fortgesetzt wird, kann ein Fehler auftreten.

Dieses Gerät ist mit einem Kühlgebläse ausgestattet.

Das Kühlgebläse kann arbeiten, um das Gerät nach dem Betrieb zu kühlen. Wenn das Gebläse in Betrieb ist, ist ein Luftgeräusch zu hören. Dies ist keine Fehlfunktion des Gerätes.

HINWEIS: Die Heizzeit kann während des Heizens eingestellt werden.

HINWEIS: Die Ausgangsleistung kann während des Heizens nicht umgeschaltet werden.

Grundlegende Bedienung

Ein- und Ausschalten des Gerätes

Drücken Sie die Ein-Aus-Taste, um das Gerät mit einem Signalton zu starten. Nachdem das Gerät gestartet wurde, zeigt das Bedienfeld standardmäßig eine Mikrowellenleistung von 500 W, eine Betriebszeit von 0 und Informationen zur Akkuleistung an und alle Tasten leuchten auf.

Falls innerhalb von 3 Minuten kein weiterer Betrieb erfolgt, schaltet sich das Gerät automatisch ab, und der Anzeigebildschirm und die Leuchten der Tasten erlöschen, um in den Ausschaltzustand überzugehen.

Drücken Sie nach dem Einschalten die Ein-Aus-Taste, um das Gerät in jedem beliebigen Zustand, einschließlich der Heizung, auszuschalten.

Heizbetrieb

Es gibt zwei Heizleistungsstufen: 500 W und 350 W. Drücken Sie die Leistungswahltaste, um zwischen 500 W und 350 W umzuschalten. Das Bedienfeld zeigt die entsprechende Stufe an.

Nachdem die Leistung gewählt wurde, drehen Sie den Zeiteinstellknopf im Uhrzeigersinn, um die Zeit zu erhöhen, und entgegen dem Uhrzeigersinn, um die Zeit zu verringern. Die maximale Einstellzeit beträgt 20 Minuten.

Nachdem Sie die Leistungsstufe und die Zeit gewählt haben, drücken Sie kurz die Starttaste, um die Mikrowellenerwärmung zu starten. Nach Beendigung des Heizvorgangs ertönt ein Signalton, um den Abschluss des Betriebs anzuzeigen.









Nachdem die Mikrowellenerwärmung gestartet ist, drücken Sie kurz die Pause-/Stopptaste, um die Erwärmung zu unterbrechen.

Um den Betrieb während der Pause fortzusetzen, drücken Sie kurz die Starttaste.

Um den Betrieb während der Pause zu beenden, drücken Sie kurz die Pause-/Stopptaste. Die verbleibende Zeit wird zurückgesetzt und das Gerät geht in den Bereitschaftsmodus über.

Ladezustand

Die Anzahl der Balken in den Akku-Anzeigen auf dem Bedienfeld zeigt die Akku-Restkapazität an.

Akku-Anzeigen		Restkapazität
		
		Die verbleibende Leistung ist gleich oder größer als 75 %.
		Die verbleibende Leistung ist gleich oder größer als 50 % und kleiner als 75 %.
		Die verbleibende Leistung ist gleich oder größer als 25 % und kleiner als 50 %.
		Die verbleibende Leistung beträgt weniger als 25 %.
		Leer (Akku aufladen.)
		Akku aufladen.

HINWEIS: Selbst wenn noch Akkukapazität vorhanden ist, kann das Bedienfeld blinken, um zum Aufladen aufzufordern. Dies ist keine Fehlfunktion des Gerätes.

Einige der Akkus können möglicherweise nicht mehr betrieben werden, wenn ihre Kapazität unter ein bestimmtes Niveau fällt, was auf die Spezifikationen zurückzuführen ist.

Kochtipps

Die folgenden Faktoren können das Garergebnis beeinflussen:

Anordnung der Lebensmittel

Den dickeren Teil nach außen und den dünneren Teil in die Mitte der Schüssel geben und gleichmäßig verteilen. Möglichst nicht überlappen.

Garzeitlänge

Starten Sie das Garen mit einer kurzen Zeiteinstellung, bewerten Sie sie, nachdem sie abgelaufen ist, und verlängern Sie sie entsprechend dem tatsächlichen Bedarf. Ein Überkochen kann zu Rauch und Verbrennungen führen.

Gleichmäßiges Garen von Speisen

Speisen wie Hähnchen, Hacksteaks oder Steaks sollten während des Garens einmal gewendet werden. Je nach Art der Speisen, falls zutreffend, während des Garvorgangs ein- oder zweimal von außen zur Mitte der Schale hin umrühren.

Ob das Essen gar ist

Farbe und Härte von Lebensmitteln helfen dabei, festzustellen, ob sie gar sind, dazu gehören:

- Dampf tritt aus allen Teilen der Speise aus, nicht nur aus dem Rand
- Gelenke von Geflügel können leicht bewegt werden
- Schweinefleisch oder Geflügel zeigt keine Anzeichen von Blut
- Fisch ist undurchsichtig und lässt sich leicht mit einer Gabel zerteilen.

Bräunungsschale

Wenn Sie eine Bräunungsschale oder einen Selbsterhitzungsbehälter benutzen, legen Sie immer einen hitzebeständigen Isolierstoff, z. B. einen Porzellanteller, darunter, um Schäden am Gerät zu vermeiden.

Mikrowellensichere Frischhaltefolie

Beim Garen von Speisen mit hohem Fettgehalt darf die Frischhaltefolie nicht mit den Speisen in Berührung kommen, da sie sonst schmelzen kann.

Mikrowellensicheres

Kunststoff-Kochgeschirr

Einige mikrowellensichere Kunststoffkochgeschirre eignen sich möglicherweise nicht zum Garen von Speisen mit hohem Fett- und Zuckergehalt. Auch die in der Gebrauchsanleitung des Geschirrs vorgeschriebene Vorwärmzeit darf nicht überschritten werden.

USB

USB-Ausgangsleistung Gleichstrom max. 5V 2,4A, automatische Identifizierung.

Der USB-Ausgangsanschluss kann zum Aufladen eines Mobiltelefons benutzt werden, wenn das Gerät eingeschaltet ist. Während des Ladevorgangs schaltet sich das Gerät nicht automatisch ab. Falls Sie ein USB-Gerät mit geringer Stromstärke benutzen, schaltet sich das Gerät automatisch ab.

Nach Abschluss des Ladevorgangs schaltet sich das Gerät ab, falls es 3 Minuten lang nicht betrieben wird.

ANMERKUNG: Schließen Sie nur Geräte an, die mit dem USB-Stromversorgungsanschluss kompatibel sind. Andernfalls kann es zu Fehlfunktionen des Gerätes kommen.

ANMERKUNG: Verbinden Sie den USB-Stromversorgungsanschluss dieses Geräts nicht mit dem USB-Anschluss Ihres Computers. Dies kann zu Fehlfunktionen führen.

ANMERKUNG: Bevor Sie ein USB-Gerät an das Gerät anschließen, sollten Sie Ihre Daten auf dem USB-Gerät sichern. Andernfalls können Ihre Daten unter Umständen verloren gehen.

ANMERKUNG: Wenn Sie die Geräte nicht benutzen oder nachdem Sie sie aufgeladen haben, entfernen Sie das USB-Kabel und bringen Sie die Abdeckung an.

Reinigen

⚠️ WARNUNG: Vergewissern Sie sich immer, dass das Gerät ausgeschaltet und der Akku entfernt ist, bevor Sie es reinigen.

⚠️ WARNUNG: Tauchen Sie das Gerät beim Reinigen nicht in Wasser oder andere Flüssigkeiten ein.

⚠️ VORSICHT: Berühren Sie das Gerät nicht unmittelbar nach dem Betrieb. Warten Sie, bis das Gerät vollständig abgekühlt ist. Andernfalls kann es zu Verbrennungen kommen.

⚠️ VORSICHT: Das Ofentürgitter darf nicht entfernt werden.

ANMERKUNG: Das Gerät sollte regelmäßig gereinigt und von Speiseresten befreit werden. Wenn Sie das Gerät nicht sauber halten, kann dies zu einer Verschlechterung der Oberfläche führen, die sich negativ auf die Lebensdauer des Gerätes auswirken kann.

ANMERKUNG: Benutzen Sie nur milde, nicht scheuernde Seifen oder Reinigungsmittel, die mit einem Schwamm oder einem weichen Tuch angewendet werden. Benutzen Sie niemals Scheuerpulver oder Metallbürsten, um Teile des Gerätes zu reinigen.

Wischen Sie das Ofentürgitter nach der Benutzung mit einem feuchten und anschließend mit einem trockenen Tuch ab, um eventuelle Lebensmittel- und Fettspritzer zu entfernen. Angesammeltes Fett kann überhitzen und Rauch verursachen oder Feuer fangen.

Wenn das Gerät über einen längeren Zeitraum benutzt wurde, kann es im Ofen zu seltsamen Gerüchen kommen. Mit einer der folgenden Methoden können Sie sie beseitigen:

- Geben Sie mehrere Zitronenscheiben in eine Tasse, und erhitzen Sie sie bei 500 W 2-3 Minuten lang.
- Stellen Sie eine Tasse roten Tee in den Ofen und erhitzen Sie ihn bei 500 W für 2-3 Minuten.
- Legen Sie einige Orangenschalen in den Ofen, und erhitzen Sie sie 1 Minute lang bei 500 W.

So reinigen Sie den Schwammfilter:

Reinigen Sie den Schwammfilter einmal im Monat nach dem folgenden Verfahren:

1. Öffnen Sie die Filterabdeckung. Entfernen Sie den Schwammfilter und entstauben Sie ihn.
2. Wischen Sie die Oberfläche und die Innenseite der Filterabdeckung mit einem Reinigungstuch ab.
3. Waschen Sie den Schwammfilter in Wasser und trocknen Sie ihn gut ab oder blasen Sie den im Schwammfilter adsorbierten Schmutz und Staub mit einem Luftgebläse aus. Wenn der Schwammfilter beschädigt ist und nicht gereinigt werden kann, tauschen Sie den Schwammfilter rechtzeitig aus.

► **Abb.7: 1. Filterabdeckung 2. Schwammfilter**

Lagerung

Wenn das Gerät nicht benutzt wird, stellen Sie es in einem geschlossenen und belüfteten Innenraum auf.

WARTUNG und INSPEKTION

Wartung

⚠️ WARNUNG: MIKROWELLENSTRAHLUNG

Nehmen Sie den Akku vor der Wartung heraus. Im Mikrowellenofen gibt es Mikrowellenstrahlung und Hochspannung. Der Hochspannungskondensator steht noch 30 Sekunden nach dem Ausschalten des Stroms unter gefährlicher Spannung. Es ist notwendig, ein Werkzeug mit isolierendem Handgriff zu benutzen, um den Kondensatoranschluss mit dem Gehäuse kurzzuschließen und zu entladen. **Um Verletzungen zu vermeiden, ist es strengstens untersagt, das Gerät selbst zu zerlegen und zu reparieren, ausgenommen die Wartungstechniker.**

⚠️ VORSICHT: Vergewissern Sie sich stets, dass das Gerät abgeschaltet, der Stecker abgezogen und der Akku abgenommen ist, bevor Sie sich anschicken, Inspektions- oder Wartungsarbeiten durchzuführen.

ANMERKUNG: Verwenden Sie auf keinen Fall Benzin, Waschbenzin, Verdünnern, Alkohol oder dergleichen. Solche Mittel können Verfärbung, Verformung oder Rissbildung verursachen.

Um die SICHERHEIT und ZUVERLÄSSIGKEIT dieses Produkts zu gewährleisten, sollten Reparaturen und andere Wartungs- oder Einstellarbeiten nur von Makita-Vertragswerkstätten oder Makita-Kundendienstzentren unter ausschließlicher Verwendung von Makita-Originalersatzteilen ausgeführt werden.

Fehlercode

Wenn das Gerät einen Fehler feststellt, zeigt das Bedienfeld den entsprechenden Fehlercode wie folgt an:

Fehlercode	Grund
F01	Das Gerät wird in einem Winkel von mehr als 30 Grad zur Horizontalen aufgestellt. Überprüfen Sie, ob das Gerät waagrecht aufgestellt ist.
F02	Überstrom. Gerät ausschalten und nach dem Austauschen des Akkus neu starten.
F03	Überspannung. Gerät ausschalten und nach dem Austauschen des Akkus neu starten.
F04	Übertemperatur. Lassen Sie das Gerät eine Zeit lang stehen und nehmen Sie es wieder in Betrieb, nachdem es abgekühlt ist.
F05	Ausfall des Lüfters im Gerät. Gerät ausschalten und neu starten.
F06	Ausfall des Magnetrons im Gerät. Gerät ausschalten und neu starten.
F07	Ausfall der internen Energieversorgung. Gerät ausschalten und neu starten.
F09	Die Schutzfunktion zum Öffnen und Schließen der Tür ist möglicherweise aktiv. Siehe den Abschnitt über die Schutzfunktion beim Öffnen und Schließen der Tür. Falls der Fehler immer noch nicht behoben ist, schalten Sie das Gerät aus und starten Sie es neu.

Falls der Fehler immer noch nicht behoben ist, bringen Sie das Gerät zu einem autorisierten Makita- oder Werks-Servicecenter.

Instandhaltung

Überprüfen Sie das korrekte Funktionieren des Gerätes wie folgt:

Stellen Sie eine Tasse Wasser in einem hitzebeständigen Glas (ca. 150 ml) in den Garraum und schließen Sie die Tür sicher. Lassen Sie das Gerät 1 Minute lang laufen.

- Schaltet sich das Licht im Garraum ein?
- Wird das Wasser im Garraum heiß?

Falls eine der oben genannten Fragen mit „NEIN“ beantwortet wird, liegt ein Problem im Inneren des Gerätes vor. Wenden Sie sich zur Reparatur an ein autorisiertes Makita- oder Werks-Servicecenter.

Entsorgung

⚠️ WARNUNG: Entsorgen Sie das Gerät ordnungsgemäß. Entsorgen Sie das Gerät gemäß den örtlichen Verordnungen und Gesetzen.

SONDERZUBEHÖR

⚠ VORSICHT: Die folgenden Zubehörteile oder Vorrichtungen werden für den Einsatz mit dem in dieser Anleitung beschriebenen Makita-Gerät empfohlen. Die Verwendung anderer Zubehörteile oder Vorrichtungen kann eine Verletzungsgefahr darstellen. Verwenden Sie Zubehörteile oder Vorrichtungen nur für ihren vorgesehenen Zweck.

Wenn Sie weitere Einzelheiten bezüglich dieser Zubehörteile benötigen, wenden Sie sich bitte an Ihre Makita-Kundendienststelle.

- Original-Makita-Akku und von Makita zugelassenes Ladegerät
- Schulterriemen

HINWEIS: Manche Teile in der Liste können als Standardzubehör im Werkzeugsatz enthalten sein. Sie können von Land zu Land unterschiedlich sein.



ISTRUZIONI DI SICUREZZA IMPORTANTI LEGGERE CON ATTENZIONE E CONSERVARE COME RIFERIMENTO FUTURO

INTRODUZIONE

Dati tecnici

Modello:		MW001G
Tensione nominale		Da 36 V a 40 V CC max
Potenza delle microonde		500 W*/350 W
Dimensioni (P x L x A)	Dimensioni esterne	343 mm x 318 mm x 338 mm (Cartuccia della batteria esclusa) (Con la maniglia in posizione abbassata)
	Cavità	255 mm x 241 mm x 120 mm
Capacità		8 L
Frequenza di esercizio		2.450 MHz
Peso netto		8,7 kg (Cartuccia della batteria esclusa)
Porta di alimentazione USB		Tipo A/Tensione di uscita in CC 5 V/Corrente in uscita in CC 2,4 A (max)

- * La potenza delle microonde da 500W è per la funzione di incremento temporaneo. Passa automaticamente alla potenza delle microonde da 350W dopo circa 8 minuti.
- A causa del nostro programma continuativo di ricerca e sviluppo, i dati tecnici sono soggetti a modifiche senza preavviso.
- I dati tecnici possono variare da nazione a nazione.

Cartuccia della batteria e caricabatterie applicabili

Batteria a ioni di litio (Cartuccia della batteria)	BL4020 / BL4025 / BL4040 / BL4050F / BL4080F
Caricabatterie	DC40RA / DC40RB / DC40RC

- Alcune cartucce delle batterie e alcuni caricabatterie elencati sopra potrebbero non essere disponibili a seconda della propria area geografica di residenza.

⚠AVVERTIMENTO: Utilizzare solo le cartucce delle batterie e i caricabatterie elencati sopra. L'utilizzo di altre cartucce delle batterie e di altri caricabatterie potrebbe causare lesioni personali e/o un incendio.

Fonte di alimentazione collegata via cavo consigliata

Gruppo di alimentazione portatile	PDC1200
-----------------------------------	---------

- La fonte o le fonti di alimentazione collegate via cavo elencate sopra potrebbero non essere disponibili, a seconda della propria area geografica di residenza.
- Prima di utilizzare la fonte di alimentazione collegata via cavo, leggere le istruzioni e le indicazioni delle avvertenze riportate su quest'ultima.

Tempo di funzionamento stimato

Cartuccia della batteria (completamente carica)	500 W	350 W
BL4020 x 2	6 min	11 min
BL4025 x 2	8 min	14 min
BL4040 x 2	15 min	21 min
BL4050F x 2	22 min	30 min
BL4080F x 2	35 min	48 min
PDC1200	84 min	113 min

NOTA: I valori sono approssimativi e possono variare a seconda dello stato di carica e delle condizioni d'uso.

NOTA: Il tempo di funzionamento stimato con una sola batteria è pari a circa la metà del tempo quando si utilizzano due batterie.

Utilizzo previsto

Questo elettrodomestico è destinato al riscaldamento di alimenti.

Misure di sicurezza importanti

AVVERTENZA: Questo elettrodomestico va sottoposto a interventi di assistenza solo da parte di personale di assistenza qualificato. Per ispezioni, riparazioni o regolazioni, contattare il centro di assistenza autorizzato più vicino.

AVVERTENZA: Non tentare di far funzionare questo elettrodomestico con lo sportello aperto, poiché il funzionamento con lo sportello aperto può risultare in un'esposizione dannosa all'energia delle microonde.

AVVERTENZA: In caso di danneggiamento dello sportello (piegato), delle cerniere (rotte o allentate), delle guarnizioni dello sportello o della superficie di tenuta, è necessario non utilizzare il forno a microonde fino a quando sia stato riparato da una persona esperta.

AVVERTENZA: È pericoloso per chiunque non sia una persona esperta eseguire qualsiasi intervento di assistenza o riparazione che implichi la rimozione di qualsiasi copertura che fornisca protezione dall'esposizione all'energia delle microonde.

AVVERTENZA: Utilizzare questo elettrodomestico esclusivamente per l'uso a cui è destinato, come descritto nel manuale.

AVVERTENZA: Non utilizzare prodotti chimici o vapori corrosivi in questo elettrodomestico.

AVVERTENZA: Questo tipo di elettrodomestico è progettato specificamente per riscaldare, cucinare o far seccare alimenti. Non è progettato per l'utilizzo industriale o di laboratorio.

AVVERTENZA: Non riscaldare liquidi o altri alimenti all'interno di contenitori sigillati, poiché potrebbero esplodere.

- Questo elettrodomestico è destinato all'utilizzo domestico e in applicazioni simili, quali:
 - aree di cucina per il personale in negozi, uffici e altri ambienti di lavoro;
 - fattorie;
 - da parte dei clienti in hotel, motel e altri ambienti di tipo residenziale;
 - in ambienti di tipo bed and breakfast.
- Non sedersi né salire in piedi sull'elettrodomestico. Non appoggiare oggetti sull'elettrodomestico.
- Questo elettrodomestico può venire utilizzato dai bambini dagli 8 anni in su, nonché da persone con capacità fisiche, sensoriali o mentali ridotte, o prive di esperienza o preparazione, qualora vengano fornite loro supervisione o istruzioni relative all'utilizzo in sicurezza dell'elettrodomestico e comprendano i pericoli che comporta.
- I bambini non devono giocare con l'elettrodomestico.
- Qualora si noti del fumo, spegnere l'elettrodomestico, rimuovere le batterie e mantenere lo sportello chiuso, al fine di soffocare eventuali fiamme.
- Non far funzionare l'elettrodomestico quando non sono presenti alimenti nella cavità. In caso contrario, l'elettrodomestico potrebbe venire danneggiato.
- Non perforare la rete metallica dello sportello del forno. In caso contrario, si causerebbe una fuoriuscita di microonde.
- Non far funzionare l'elettrodomestico in spazi chiusi, ad esempio un armadietto.
- Posizionare l'elettrodomestico su una superficie orizzontale e piana.
- Non far funzionare l'elettrodomestico mentre è sospeso. Non utilizzare la maniglia da trasporto a scopi diversi dal trasporto dell'elettrodomestico.
- Rimuovere la batteria quando si intende trasportare l'elettrodomestico.
- Non spostare l'elettrodomestico durante l'uso.
- Non utilizzare l'elettrodomestico sotto la pioggia. Non far bagnare l'elettrodomestico. Qualora l'elettrodomestico venga esposto all'acqua, farlo ispezionare dal nostro reparto post-vendita.
- Non conservare questo elettrodomestico all'aperto. Non utilizzare questo prodotto in prossimità dell'acqua: ad esempio, in prossimità di un lavandino, in un seminterrato umido, in prossimità di una piscina o in ubicazioni simili.
- Per ridurre il rischio di scosse elettriche, non immergere mai l'elettrodomestico in acqua o altri liquidi. Non collocare o riporre l'elettrodomestico in ubicazioni da cui possa cadere o essere tirato in una vasca da bagno o un lavandino.
- Qualora l'elettrodomestico subisca un impatto o cada, inviarlo prontamente al nostro reparto post-vendita per ispezione e manutenzione.
- Non coprire né ostruire alcuna apertura sull'elettrodomestico.
- È vietato riscaldare materiali infiammabili ed esplosivi, specialmente il ghiaccio secco.
- Utilizzare esclusivamente utensili idonei all'utilizzo nei forni a microonde.
- I contenitori metallici per alimenti e bevande non sono consentiti durante la cottura a microonde.
- Quando si intende riscaldare alimenti in contenitori di plastica o di carta, tenere sotto controllo il forno a causa della possibilità di combustione.

22. I liquidi, quali acqua, caffè o tè, possono venire surriscaldati oltre il punto di bollitura senza bollire visivamente. Quando si rimuove il contenitore dal forno a microonde, non sono sempre presenti un ribollimento o un'ebollizione visibili. **QUESTO FENOMENO POTREBBE RISULTARE NEL TRABOCCO IMPROVVISO DI LIQUIDI BOLLENTI, QUANDO IL CONTENITORE VIENE SPOSTATO O SI INSERISCE UN UTENSILE NEL LIQUIDO.**
23. È necessario mescolare o agitare i contenuti dei biberon e dei vasetti di omogeneizzati, e controllare la temperatura prima del consumo, al fine di evitare ustioni.
24. Le uova nei loro gusci e le uova sode intere non vanno riscaldate nei forni a microonde, perché potrebbero esplodere, anche dopo che il riscaldamento a microonde è terminato.
25. Non collocare materiali infiammabili e combustibili in prossimità dell'elettrodomestico.
26. Durante il funzionamento dell'elettrodomestico, tenere sotto controllo le condizioni di cottura del forno a microonde in ogni momento. Impostare il tempo di cottura corretto. Una cottura eccessiva potrebbe causare un incendio.
27. Nel processo di cottura di cibi leggeri, contenenti meno acqua, a causa della diversa capacità di assorbimento delle microonde delle varie sostanze, potrebbero essere presenti parti fredde e calde disomogenee. Si tratta di un fenomeno normale.
28. Piccole quantità di alimenti, o alimenti con un basso contenuto di umidità, potrebbero seccarsi, bruciarsi o prendere fuoco, se surriscaldati.
29. Non far asciugare vestiti, giornali o altri materiali nel forno a microonde, né utilizzare giornali o sacchetti di carta per la cottura.
30. Rimuovere fascette attorcigliabili in fil di ferro dai sacchetti di carta o di plastica, prima di inserire un sacchetto nel forno a microonde.
31. Non utilizzare la cavità per riporvi alcunché. Non lasciare la batteria, prodotti di carta, utensili da cucina o alimenti nella cavità, quando l'elettrodomestico non è in uso.
32. Il riscaldamento a microonde di bevande può risultare in una bollitura eruttiva ritardata, pertanto è necessario adottare cautela nel maneggiare il contenitore.
33. Non utilizzare utensili affilati (ad esempio palline per la pulizia, palette, cucchiali, e così via) per pulire la cavità.
34. Pulire la guarnizione dello sportello, la cavità e le parti adiacenti. Per i dettagli, fare riferimento alla sezione relativa alla pulizia.
35. La mancata manutenzione dell'elettrodomestico in condizioni pulite potrebbe portare al deterioramento della superficie. Questo potrebbe compromettere la vita utile dell'elettrodomestico, con la possibilità di causare situazioni pericolose.
36. Non utilizzare soluzioni corrosive sulla superficie dell'elettrodomestico.
37. L'elettrodomestico non deve essere pulito con un pulitore a vapore.
38. Quando si intende smaltire la cartuccia della batteria, rimuoverla dall'utensile e smaltirla in un luogo sicuro. Attenersi alle normative locali relative allo smaltimento della batteria.
39. Se l'elettrodomestico deve essere conservato inutilizzato per un periodo di tempo prolungato, le batterie vanno rimosse.
40. Non cortocircuitare la cartuccia della batteria.
41. Le batterie ricaricabili vanno rimosse dall'elettrodomestico prima di venire caricate.
42. È necessario inserire le batterie rispettando la polarità.
43. Le batterie esauste vanno rimosse dall'elettrodomestico e smaltite in sicurezza.

Avvertenze di sicurezza relative agli elettrodomestici funzionanti a batteria

Uso e manutenzione degli elettrodomestici funzionanti a batteria

1. Evitare l'avvio accidentale. Accertarsi che l'interruttore sia nella posizione di spegnimento, prima di effettuare il collegamento alla batteria e di sollevare o trasportare l'elettrodomestico. Il trasporto dell'elettrodomestico con il dito appoggiato sull'interruttore o il collegamento all'alimentazione elettrica di un elettrodomestico con l'interruttore attivato favoriscono gli incidenti.
2. **Scollegare la batteria dall'elettrodomestico prima di effettuare eventuali regolazioni, cambiare gli accessori o riporre l'elettrodomestico.** Tali misure di sicurezza preventive riducono il rischio di avvio accidentale dell'elettrodomestico.
3. **Ricaricare solo con il caricabatterie specificato dal produttore.** Un caricabatterie appropriato per un tipo di batteria potrebbe creare un rischio di incendio, se utilizzato con un'altra batteria.
4. **Utilizzare gli elettrodomestici esclusivamente con le batterie specificamente designate.** L'utilizzo di qualsiasi altra batteria potrebbe creare un rischio di lesioni personali e di incendio.
5. **Quando la batteria non è in uso, tenerla lontana da altri oggetti metallici, quali graffette, monete, chiavi, chiodi, viti o altri piccoli oggetti metallici, che potrebbero fare contatto tra terminali diversi.** Il cortocircuito dei terminali della batteria può causare ustioni o incendi.
6. **In condizioni di uso improprio, la batteria potrebbe emettere un liquido: evitare il contatto con tale liquido. Qualora si verifici un contatto accidentale con il liquido, lavare abbondantemente con acqua. Qualora il liquido entri in contatto con gli occhi, richiedere anche assistenza medica.** Il liquido espulso dalla batteria può causare irritazioni o ustioni.

7. **Non utilizzare una batteria o un elettrodomestico che siano danneggiati o che siano stati modificati.** Batterie danneggiate o modificate potrebbero mostrare un comportamento imprevedibile che può risultare in incendi, esplosioni o nel rischio di lesioni personali.
8. **Non esporre una batteria o un elettrodomestico al fuoco o a temperature eccessive.** L'esposizione al fuoco o a temperature superiori ai 130 °C potrebbe causare un'esplosione.
9. **Attenersi a tutte le istruzioni relative alla carica e non caricare la batteria o l'elettrodomestico al di fuori della gamma di temperature specificata nelle istruzioni.** Una carica inappropriata o a temperature al di fuori della gamma specificata potrebbe danneggiare la batteria e incrementare il rischio di incendio.
10. **Per l'assistenza tecnica, rivolgersi a un riparatore qualificato che utilizzi solo pezzi di ricambio identici.** In tal modo, si garantisce che la sicurezza del prodotto venga preservata.
11. **Non modificare né tentare di riparare l'elettrodomestico o la batteria, tranne per quanto indicato nelle istruzioni per l'uso e la manutenzione.**
7. **Non incenerire la cartuccia della batteria anche qualora sia gravemente danneggiata o completamente esaurita.** La cartuccia della batteria può esplodere se a contatto con il fuoco.
8. **Non inchiodare, tagliare, schiacciare, lanciare o far cadere la cartuccia della batteria, né farla urtare con forza contro un oggetto duro.** Questi comportamenti potrebbero risultare in un incendio, calore eccessivo o un'esplosione.
9. **Non utilizzare una batteria danneggiata.**
10. **Le batterie a ioni di litio contenute sono soggette ai requisiti del regolamento sul trasporto di merci pericolose (Dangerous Goods Legislation).**
Per trasporti commerciali, ad esempio da parte di terzi o spedizionieri, è necessario osservare dei requisiti speciali sull'imballaggio e sull'etichetta. Per la preparazione dell'articolo da spedire, è richiesta la consulenza di un esperto in materiali pericolosi. Attenersi anche alle normative nazionali, che potrebbero essere più dettagliate. Nastrare o coprire i contatti aperti e imballare la batteria in modo tale che non si possa muovere liberamente all'interno dell'imballaggio.
11. **Quando si intende smaltire la cartuccia della batteria, rimuoverla dall'elettrodomestico e smaltirla in un luogo sicuro.** Attenersi alle normative locali relative allo smaltimento della batteria.

Istruzioni di sicurezza importanti per la cartuccia della batteria

1. **Prima di utilizzare la cartuccia della batteria, leggere tutte le istruzioni e le avvertenze riportate (1) sul caricabatteria, (2) sulla batteria e (3) sul prodotto che utilizza la batteria.**
2. **Non smantellare né manomettere la cartuccia della batteria.** In caso contrario, si potrebbe causare un incendio, calore eccessivo o un'esplosione.
3. **Qualora il tempo di utilizzo si riduca eccessivamente, interrompere immediatamente l'utilizzo dell'utensile.** In caso contrario, si può incorrere nel rischio di surriscaldamento, possibili ustioni e persino un'esplosione.
4. **Qualora l'elettrolita entri in contatto con gli occhi, sciacquarli con acqua pulita e richiedere immediatamente assistenza medica.** Questa eventualità può risultare nella perdita della vista.
5. **Non cortocircuitare la cartuccia della batteria:**
 - (1) **Non toccare i terminali con alcun materiale conduttivo.**
 - (2) **Evitare di conservare la cartuccia della batteria in un contenitore insieme ad altri oggetti metallici quali chiodi, monete, e così via.**
 - (3) **Non esporre la cartuccia della batteria all'acqua o alla pioggia.**

Un cortocircuito della batteria può causare un grande flusso di corrente, un surriscaldamento, possibili ustioni e persino un guasto.
6. **Non conservare e utilizzare l'elettrodomestico e la cartuccia della batteria in ubicazioni in cui la temperatura possa raggiungere o superare i 50°C.**
12. **Utilizzare le batterie esclusivamente con i prodotti specificati da Makita.** L'installazione delle batterie in prodotti non compatibili potrebbe risultare in incendi, calore eccessivo, esplosioni o perdite di liquido elettrolitico.
13. **Qualora l'elettrodomestico non venga utilizzato per un periodo di tempo prolungato, la batteria deve essere rimossa dall'elettrodomestico.**
14. **Durante e dopo l'uso, la cartuccia della batteria potrebbe assorbire calore, che può causare ustioni o ustioni a bassa temperatura.** Fare attenzione a come si maneggiano le cartucce delle batterie estremamente calde.
15. **Non toccare i terminali dell'elettrodomestico subito dopo l'uso, in quanto potrebbero diventare estremamente caldi al punto da causare ustioni.**
16. **Evitare di far incastrare schegge, polveri o terreno nei terminali, nei fori e nelle scanalature della cartuccia della batteria.** In caso contrario, si potrebbero causare prestazioni scadenti o la rottura dell'elettrodomestico o della cartuccia della batteria.
17. **A meno che l'elettrodomestico supporti l'uso in prossimità di linee elettriche ad alta tensione, non utilizzare la cartuccia della batteria in prossimità di linee elettriche ad alta tensione.** In caso contrario, si potrebbe causare un malfunzionamento o la rottura dell'elettrodomestico o della cartuccia della batteria.
18. **Tenere la batteria lontana dai bambini.**

CONSERVARE LE PRESENTI ISTRUZIONI.

⚠ATTENZIONE: Utilizzare esclusivamente batterie originali Makita. L'utilizzo di batterie Makita non originali, o di batterie che siano state alterate, potrebbe risultare nello scoppio della batteria, causando incendi, lesioni personali e danni. Inoltre, ciò potrebbe invalidare la garanzia Makita per l'elettrodomestico e il caricabatterie Makita.

Suggerimenti per preservare la durata massima della batteria

1. Caricare la cartuccia della batteria prima che si scarichi completamente. Smettere sempre di utilizzare l'elettrodomestico e caricare la cartuccia della batteria quando si nota che la potenza dell'elettrodomestico è diminuita.
2. Non ricaricare mai una cartuccia della batteria completamente carica. La sovraccarica riduce la vita utile della batteria.
3. Caricare la cartuccia della batteria a una temperatura ambiente compresa tra 10 °C e 40 °C. Lasciar raffreddare una cartuccia della batteria prima di caricarla.
4. Quando non si utilizza la cartuccia della batteria, rimuoverla dall'elettrodomestico o dal caricabatterie.
5. Caricare la cartuccia della batteria se non la si è utilizzata per un periodo di tempo prolungato (più di sei mesi).

Descrizione delle parti

► Fig.1

1. **Maniglia**
2. **Quadro comandi**
Per i dettagli, fare riferimento alla descrizione seguente.
3. **Cavità**
4. **Sportello**
L'elettrodomestico deve essere fatto funzionare con lo sportello chiuso.
5. **Rete metallica dello sportello del forno**
6. **Sportellino della porta USB**
7. **Sportellino del filtro**
8. **Terminale della batteria**

Quadro comandi

► Fig.2

1. **Pulsante di accensione**
2. **Pulsante di selezione della potenza**
3. **Potenza delle microonde**
4. **Tempo di funzionamento/codice di errore**
5. **Indicatore della batteria**
6. **Pulsante di pausa/arresto**
7. **Manopola di regolazione del tempo**
8. **Pulsante di avvio**

Segnale acustico

- **Al termine dell'operazione di riscaldamento:**
 - Segnale acustico di 2 secondi. Il segnale acustico viene annullato se si apre lo sportello.

- "bip, bip, bip" (a intervalli di 1 secondo) si sente a intervalli di 1 minuto in assenza di operazioni.
- l'elettrodomestico si spegne senza alcun suono, qualora non venga effettuata alcuna operazione per 3 minuti.

- **Quando la carica residua della batteria è bassa:**
Si sente: "bip, bip, bip", "bip, bip, bip", "bip, bip, bip".
- **Quando viene visualizzato un codice di errore:**
Si sente un breve "bip".

Modalità silenziosa

Dopo l'accensione, per attivare la modalità silenziosa, premere a lungo i pulsanti "STOP" e "START" contemporaneamente fino a quando viene visualizzato "OFF". Tutti i suoni di avviso vengono disattivati. In modalità silenziosa, per uscire da quest'ultima, premere a lungo i pulsanti "STOP" e "START" contemporaneamente fino a quando viene visualizzato "ON". Tutti i suoni di avviso vengono ripristinati.

Codice di errore

Quando l'elettrodomestico rileva un guasto, il quadro comandi visualizza il codice di errore corrispondente. Fare riferimento alla sezione relativa al codice di errore.

Simboli

Le figure seguenti mostrano i simboli utilizzati per l'apparecchio. Accertarsi di comprenderne il significato prima dell'uso.



Leggere il manuale d'uso.



Avvertenza: superficie molto calda. Rischio di ustioni. Non toccare fino a quando si è raffreddata.



Solo per le nazioni dell'EU
A causa della presenza di componenti pericolosi nelle apparecchiature, i rifiuti di apparecchiature elettriche ed elettroniche, accumulatori e batterie potrebbero produrre un impatto negativo sull'ambiente e sulla salute umana.



Non smaltire elettrodomestici elettrici ed elettronici o batterie insieme ai rifiuti domestici!

In conformità alla direttiva europea sui rifiuti di apparecchiature elettriche ed elettroniche (RAEE), sugli accumulatori e le batterie, nonché sui rifiuti di accumulatori e batterie, e al suo adattamento alle normative nazionali, i rifiuti di apparecchiature elettriche ed elettroniche, batterie e accumulatori vanno conservati separatamente e conferiti a un punto di raccolta separato per i rifiuti comunali, operando in conformità alle normative per la protezione dell'ambiente.

Tale requisito viene indicato mediante il simbolo del bidone della spazzatura con ruote barrato apposto sull'apparecchio.

PREPARAZIONE

ATTENZIONE: Accertarsi sempre che l'elettrodomestico sia spento e che la cartuccia della batteria sia stata rimossa, prima di regolare o di controllare il funzionamento dell'elettrodomestico.

Installazione

AVVERTIMENTO: Installare o collocare questo elettrodomestico solo in conformità alle istruzioni di installazione fornite in dotazione.

1. Estrarre tutto l'imballaggio. Controllare con cura l'eventuale presenza di danni. In caso di eventuali danni, comunicarli immediatamente al rivenditore o inviare il prodotto al nostro reparto post-vendita.
2. Posizionare l'elettrodomestico.
 - L'elettrodomestico deve essere collocato in ambienti asciutti e non corrosivi, e tenuto lontano da fonti di calore e di umidità, ad esempio stufe a gas o serbatoi d'acqua.
 - Per assicurare una ventilazione sufficiente, la distanza tra il lato posteriore del forno a microonde e la parete deve essere di almeno 10 cm, e tra i lati e la parete di almeno 2 cm.
 - Mantenere una distanza di almeno 2 metri tra il forno a microonde e televisori, radio e antenne, in quanto potrebbero verificarsi disturbi delle immagini o rumore.
 - Per sollevare la maniglia, si consiglia di mantenere una distanza libera al di sopra della superficie superiore pari ad almeno 10 cm.
 - Il forno a microonde non deve essere fatto funzionare in spazi chiusi, ad esempio un armadietto. Il forno a microonde è destinato a un utilizzo a libera installazione.

► Fig.3

NOTA: Quando si utilizza l'elettrodomestico per la prima volta, l'elettrodomestico potrebbe emettere un cattivo odore o un leggero fumo. La causa è dovuta a residui od olio di produzione rimasti nella cavità o sull'elemento riscaldante. Si tratta di una situazione normale, che sparisce dopo svariati utilizzi. Mantenere una porta o una finestra aperta per assicurare una buona ventilazione. Si consiglia caldamente di inserire una tazza d'acqua nella cavità, impostare l'elettrodomestico su 500 W e farlo funzionare per svariate volte.

Cartuccia della batteria

Indicazione della carica residua della batteria

Premere il pulsante di controllo sulla cartuccia della batteria per indicare la carica residua della batteria. Gli indicatori luminosi si illuminano per alcuni secondi.

► Fig.4: 1. Indicatori luminosi 2. Pulsante di controllo

Indicatori luminosi			Carica residua
■ Illuminato	□ Spento	▬ Lampeggiante	
■ ■ ■ ■			Dal 75% al 100%
■ ■ ■ □			Dal 50% al 75%
■ ■ □ □			Dal 25% al 50%
■ □ □ □			Dallo 0% al 25%
▬ □ □ □			Caricare la batteria.
■ ■ □ □			La batteria potrebbe essersi guastata.
□ □ ■ ■			

NOTA: A seconda delle condizioni d'uso e della temperatura ambiente, l'indicazione potrebbe variare leggermente rispetto alla carica effettiva.

NOTA: Il primo indicatore luminoso (all'estremità sinistra) lampeggia quando il sistema di protezione della batteria è in funzione.

Linee guida sugli utensili

ATTENZIONE: Non utilizzare mai contenitori di metallo per la cottura a microonde e la cottura combinata, in quanto è probabile che si verifichino delle scintille.

Si consiglia caldamente di utilizzare contenitori che siano idonei e sicuri per la cottura a microonde. In termini generali, i contenitori fabbricati in ceramica resistente al calore, vetro o plastica sono idonei per la cottura a microonde.

Fare riferimento alla tabella seguente.

Materiale del contenitore	Microonde	Note
Ceramica resistente al calore	Sì	Non utilizzare mai materiali ceramici che siano decorati con bordi di metallo o vetrinati.
Plastica resistente al calore	Sì	Non può essere utilizzata per la cottura a microonde per periodi di tempo prolungati.
Vetro resistente al calore	Sì	-
Griglia	No	-
Pellicola in plastica	Sì	Non va utilizzata quando si intende cucinare carne o costolette/braciole, in quanto la temperatura eccessiva potrebbe danneggiare la pellicola.

Montaggio della tracolla

Accessorio opzionale

⚠ATTENZIONE: Accertarsi che la tracolla sia montata saldamente e in modo appropriato. In caso contrario, potrebbero verificarsi degli incidenti dovuti a cadute.

1. Far passare la cinghia attraverso i due fori nella maniglia.
 2. Allacciare le fibbie della cinghia.
- Fig.5

Sistema di protezione dell'elettrodomestico e della batteria

L'elettrodomestico e la batteria sono dotati di un sistema di protezione. Questo sistema interrompe automaticamente l'alimentazione al motore per prolungare la vita utile dell'elettrodomestico e della batteria. L'elettrodomestico si arresta automaticamente durante il funzionamento, qualora l'elettrodomestico stesso o la batteria vengano a trovarsi in una delle condizioni seguenti:

- Protezione dal sovraccarico: Quando l'elettrodomestico o la batteria vengono utilizzati in modo tale da causare un assorbimento di corrente elevato in modo anomalo, l'elettrodomestico si arresta automaticamente senza alcuna indicazione. In questa circostanza, spegnere l'elettrodomestico e interrompere l'applicazione che ha causato il sovraccarico dell'elettrodomestico. Quindi, accendere l'elettrodomestico per ricominciare.
- Protezione dal surriscaldamento: Quando l'elettrodomestico o la batteria sono surriscaldati, l'elettrodomestico si arresta automaticamente. Lasciar raffreddare l'elettrodomestico prima di riaccenderlo.
- Protezione dalla sovrascarica: Quando la carica della batteria diventa bassa, l'elettrodomestico si arresta automaticamente. Qualora l'elettrodomestico non funzioni anche quando si attivano gli interruttori, rimuovere la cartuccia della batteria dall'elettrodomestico e caricarla.

Funzione di protezione dell'apertura e della chiusura dello sportello

Qualora lo sportello venga aperto durante l'uso, l'elettrodomestico smette immediatamente di funzionare, la luce all'interno della cavità si accende e il lavoro a microonde viene sospeso. Dopo che lo sportello viene chiuso, la luce all'interno della cavità si spegne. Premere di nuovo il pulsante di avvio per riprendere l'operazione.

Quando si apre lo sportello mentre è in corso un programma, e non lo si chiude entro 3 minuti, l'elettrodomestico esce dal programma e si spegne. L'operazione non si avvia se non si chiude lo sportello. Quando si preme il pulsante di avvio con lo sportello aperto, il cicalino suona una volta, e viene visualizzato il codice: F09.

Protezione dall'inclinazione

L'elettrodomestico non può funzionare quando è inclinato. Qualora l'elettrodomestico venga inclinato, viene visualizzato il codice di errore: F01. Posizionare l'elettrodomestico orizzontalmente e riavviare l'operazione.

Protezione da altre cause

Il sistema di protezione è progettato anche per altre cause che potrebbero danneggiare l'elettrodomestico, e consente all'elettrodomestico di arrestarsi automaticamente. Adottare tutte le misure seguenti per rimuovere le cause, quando l'elettrodomestico è stato portato a un'interruzione temporanea o a un arresto del funzionamento.

Quando viene visualizzato il codice di errore, fare riferimento alla sezione relativa ai codici di errore.

1. Spegnere l'elettrodomestico, quindi riaccenderlo per ricominciare.
2. Caricare la batteria o le batterie, o sostituirla/sostituirele con una batteria o delle batterie ricaricate.
3. Lasciar raffreddare l'elettrodomestico e la batteria o le batterie.

Qualora non venga rilevato alcun miglioramento ripristinando il sistema di protezione, contattare il nostro reparto post-vendita.

Uso dell'elettrodomestico con la fonte di alimentazione collegata via cavo

Prima di utilizzare la fonte di alimentazione collegata via cavo, leggere le istruzioni e le indicazioni delle avvertenze riportate su quest'ultima.

⚠AVVERTIMENTO: Quando si intende utilizzare l'elettrodomestico con la fonte di alimentazione collegata via cavo, collocare quest'ultima su una superficie stabile. Questo elettrodomestico va utilizzato in posizione statica. L'utilizzo di una fonte di alimentazione collegata via cavo che si trasporti sulla schiena potrebbe causare incidenti dovuti alla caduta.

UTILIZZO

Installazione o rimozione della cartuccia della batteria

⚠ATTENZIONE: Spegnere sempre l'elettrodomestico prima di installare o rimuovere la cartuccia della batteria.

⚠ATTENZIONE: Mantenere saldamente l'elettrodomestico e la cartuccia della batteria, quando si intende installare o rimuovere la cartuccia della batteria. Qualora non si mantengano saldamente l'elettrodomestico e la cartuccia della batteria, questi ultimi potrebbero scivolare dalle mani e causare un danneggiamento dell'elettrodomestico e della cartuccia della batteria, nonché lesioni personali.

Per installare la cartuccia della batteria, allineare l'appendice della batteria con la scanalatura nell'alloggiamento e farla scivolare in sede. Inserirla completamente fino al suo blocco in sede con un leggero scatto. Se è possibile vedere l'indicatore rosso sul lato superiore del pulsante, la batteria non è bloccata completamente.

Per rimuovere la cartuccia della batteria, farla scorrere via dall'elettrodomestico mentre si fa scorrere allo stesso tempo il pulsante sulla parte anteriore della cartuccia.

► **Fig.6:** 1. Indicatore rosso 2. Pulsante
3. Cartuccia della batteria

⚠ATTENZIONE: Installare sempre fino in fondo la cartuccia della batteria, fino a quando l'indicatore rosso non è più visibile. In caso contrario, la batteria potrebbe cadere accidentalmente dall'utensile, causando lesioni personali all'operatore o a chi gli è vicino.

⚠ATTENZIONE: Non installare forzatamente la cartuccia della batteria. Qualora la batteria non si inserisca scorrendo agevolmente, vuol dire che non viene inserita correttamente.

NOTA: È possibile installare fino a due cartucce delle batterie, anche se elettrodomestico utilizza una sola cartuccia della batteria per il funzionamento.

Se si installano due batterie, l'elettrodomestico utilizza per prima la batteria sul lato destro nella figura.

Funzionamento di base

Accensione/spengimento dell'elettrodomestico

Per avviare l'elettrodomestico con un segnale acustico, premere il pulsante di accensione. Dopo aver avviato l'elettrodomestico, il quadro comandi visualizza, come impostazione predefinita, la potenza delle microonde di 500 W, un tempo di funzionamento pari a 0 e informazioni sulla carica delle batterie, e tutte le luci dei pulsanti sono accese.

Se non viene effettuata alcuna operazione entro 3 minuti, l'elettrodomestico si spegne automaticamente, e lo schermo del display e le luci dei pulsanti si spengono tutti per disporsi nello stato di spegnimento.

Dopo l'accensione, premere il pulsante di accensione per lo spegnimento in qualsiasi stato, incluso il riscaldamento.

Operazione di riscaldamento

Sono disponibili due livelli di potenza di riscaldamento: 500 W e 350 W.

Premere il pulsante di selezione della potenza per commutare tra 500 W e 350 W. Il quadro comandi visualizza il livello corrispondente.

Dopo aver selezionato la potenza, ruotare la manopola di regolazione del tempo in senso orario per aumentare il tempo, e in senso antiorario per ridurlo. Il tempo massimo dell'impostazione è di 20 minuti.

Dopo aver selezionato il livello di potenza e il tempo, premere brevemente il pulsante di avvio per avviare il riscaldamento a microonde. Al termine del riscaldamento, viene emesso un segnale acustico per comunicare il completamento dell'operazione.

Dopo l'avvio del riscaldamento a microonde, premere brevemente il pulsante di pausa/arresto per mettere in pausa il riscaldamento.

Per riprendere il funzionamento durante la pausa, premere brevemente il pulsante di avvio.

Per arrestare il funzionamento durante la pausa, premere brevemente il pulsante di pausa/arresto. Il tempo restante viene azzerato e l'elettrodomestico si dispone in modalità standby.

AVVISO: Non ripetere la rimozione delle cartucce delle batterie subito dopo il funzionamento.

Qualora si effettuasse questa operazione svariato volte non si causa un guasto, tuttavia si potrebbe verificare un errore, se si continua a farlo.

L'elettrodomestico è dotato di una ventola di raffreddamento.









La ventola di raffreddamento potrebbe entrare in funzione per raffreddare l'elettrodomestico dopo il funzionamento. Quando la ventola di raffreddamento è in funzione, viene emesso il suono dell'aria che fuoriesce. Non si tratta di un guasto dell'elettrodomestico.

NOTA: È possibile regolare il tempo di riscaldamento durante il riscaldamento.

NOTA: Non è possibile commutare la potenza in uscita durante il riscaldamento.

Stato di carica

Il numero di barre degli indicatori delle batterie sul quadro comandi mostra la carica residua delle batterie.

Indicatori delle batterie	Carica residua
  Illuminato Spento	
	La carica residua è pari o superiore al 75%.
	La carica residua è pari o superiore al 50% e inferiore al 75%.
	La carica residua è pari o superiore al 25% e inferiore al 50%.
	La carica residua è inferiore al 25%.
	Scarica (caricare la batteria).
	Caricare la batteria.

NOTA: Anche se è presente una carica residua della batteria, il quadro comandi potrebbe lampeggiare per richiedere la carica. Non si tratta di un guasto dell'elettrodomestico.

Potrebbe non essere possibile far funzionare alcune delle batterie, quando la loro carica scende al di sotto di un livello specifico, a causa delle caratteristiche tecniche.

Operazione applicata

Consigli sulla cottura

I fattori seguenti potrebbero influenzare il risultato della cottura:

Disposizione degli alimenti

Posizionare le aree più spesse verso l'esterno del piatto, la parte più sottile verso il centro, e distribuirle in modo omogeneo. Se possibile, evitare la sovrapposizione.

Lunghezza del tempo di cottura

Iniziare la cottura con l'impostazione di un tempo breve, valutarla allo scadere del tempo e prolungarla in base alle esigenze effettive. Una cottura eccessiva potrebbe risultare in fumo e bruciature.

Cucinare gli alimenti in modo omogeneo

Alimenti quali pollo, hamburger o bistecche vanno girati una volta, durante la cottura. A seconda del tipo di alimenti, se applicabile, mescolarli dall'esterno verso il centro del piatto una o due volte durante la cottura.

Come capire l'alimento sia cotto o meno

Il colore e la durezza dell'alimento aiutano a stabilire se sia cotto, e includono:

- Vapore che fuoriesce da tutte le parti dell'alimento, non solo dai bordi
- Le articolazioni del pollame possono essere mosse facilmente
- Il maiale o il pollame non mostrano tracce di sangue
- Il pesce è opaco e può essere affettato facilmente con una forchetta

Piatto di rosolatura

Quando si intende utilizzare un piatto di rosolatura o un contenitore autoriscaldante, collocarvi sempre sotto un isolante resistente al calore, ad esempio un piatto di porcellana, per evitare danni all'elettrodomestico.

Pellicola per alimenti adatta al microonde

Quando si intende cucinare alimenti con un elevato contenuto di grassi, non consentire alla pellicola per alimenti di entrare in contatto con gli alimenti, in quanto potrebbe fondere

Pentole e tegami di plastica adatti al microonde

Alcune pentole e alcuni tegami di plastica adatti al microonde potrebbero non essere idonei per cucinare alimenti con un elevato contenuto di grassi e zuccheri. Inoltre, il tempo di preriscaldamento specificato nel manuale d'uso del piatto non deve essere superato.

USB

Uscita USB 5 V CC max. 2,4A, identificazione automatica.

È possibile utilizzare la porta di uscita a USB per caricare telefoni cellulari, quando l'elettrodomestico è acceso. Durante il processo di carica, l'elettrodomestico non si spegne automaticamente. Se si utilizza un dispositivo USB a bassa corrente, l'elettrodomestico si spegne automaticamente.

Al termine della carica, l'elettrodomestico si spegne, qualora non venga effettuata alcuna operazione per 3 minuti.

AVVISO: Collegare esclusivamente dispositivi compatibili con la porta di alimentazione USB. In caso contrario, si potrebbe causare il malfunzionamento dell'elettrodomestico.

AVVISO: Non collegare la porta di alimentazione USB di questo elettrodomestico al terminale USB di un computer. Potrebbe causare un guasto.

AVVISO: Prima di collegare il dispositivo USB all'elettrodomestico, eseguire sempre il backup dei dati del dispositivo USB. In caso contrario, i dati potrebbero andare persi a causa di qualsiasi eventualità.

AVVISO: Quando non si intende utilizzare i dispositivi o dopo la carica, rimuovere il cavo USB e applicare lo sportellino.

Pulizia

AVVERTIMENTO: Prima della pulizia, accertarsi sempre che l'elettrodomestico sia spento e che la cartuccia della batteria sia stata rimossa.

AVVERTIMENTO: Non immergere l'elettrodomestico in acqua o altri liquidi durante la pulizia.

ATTENZIONE: Non toccare l'elettrodomestico subito dopo l'uso. Attendere che l'elettrodomestico si sia raffreddato completamente. In caso contrario, si potrebbe verificare un'ustione.

ATTENZIONE: Non rimuovere la rete metallica dello sportello del forno.

AVVISO: L'elettrodomestico va pulito regolarmente, ed eventuali depositi di alimenti vanno rimossi. Qualora non si mantenga pulito l'elettrodomestico, si potrebbe causare il deterioramento della superficie, che potrebbe produrre effetti negativi sulla vita utile dell'elettrodomestico.

AVVISO: Utilizzare esclusivamente saponi o detersivi delicati non abrasivi, applicati con una spugna o un panno morbido. Non utilizzare mai polveri abrasive o spazzole metalliche per pulire alcuna parte dell'elettrodomestico.

Dopo l'uso, pulire la rete metallica dello sportello del forno passandovi un panno umido, seguito da un panno asciutto, per rimuovere eventuali schizzi di alimenti e grasso. Il grasso accumulato può surriscaldarsi e iniziare a causare fumo o prendere fuoco.

Quando l'elettrodomestico è stato utilizzato per un periodo di tempo prolungato, all'interno del forno potrebbero essere presenti dei cattivi odori strani. È possibile eliminarli con uno dei metodi seguenti:

- Inserire svariate fette di limone in una tazza, quindi riscaldare a 500 W per 2-3 minuti.
- Inserire una tazza di tè rosso nel forno, quindi riscaldare a 500 W per 2-3 minuti.
- Inserire delle bucce di arancia nel forno, quindi riscaldarle a 500 W per 1 minuto.

Come pulire il filtro in spugna:

Pulire il filtro in spugna una volta al mese attenendosi alla procedura seguente:

1. Aprire lo sportellino del filtro. Rimuovere il filtro in spugna e rimuovere le polveri.
2. Pulire la superficie e l'interno dello sportellino del filtro con un panno per la pulizia.
3. Lavare il filtro in spugna in acqua e farlo asciugare bene o soffiare via i vari oggetti e le polveri assorbite nel filtro in spugna con una bomboletta di aria compressa. Quando il filtro in spugna è danneggiato e non può essere pulito, sostituirlo prontamente.

► **Fig.7:** 1. Sportellino del filtro 2. Filtro in spugna

Conservazione

Quando l'elettrodomestico non deve essere utilizzato, collocarlo al chiuso e in un'area ventilata.

MANUTENZIONE e ISPEZIONE

Manutenzione

⚠AVVERTIMENTO: RADIAZIONI A MICROONDE

Prima della manutenzione, rimuovere la cartuccia della batteria. Nel forno a microonde sono presenti radiazioni a microonde e alte tensioni. Il condensatore ad alta tensione conserva una carica pericolosa per 30 secondi dallo spegnimento. È necessario utilizzare un utensile con manico isolante per cortocircuitare e scaricare il terminale del condensatore con la carcassa. **Per evitare lesioni personali ad esseri umani, è severamente proibito smontare e riparare da soli l'elettrodomestico, fatta eccezione per i tecnici della manutenzione.**

⚠ATTENZIONE: Prima di tentare di eseguire interventi di ispezione o manutenzione, accertarsi sempre che l'elettrodomestico sia spento, scollegato dalla presa elettrica, e che la cartuccia della batteria sia stata rimossa.

AVVISO: Non utilizzare mai benzina, benzene, solventi, alcol o altre sostanze simili. In caso contrario, si potrebbero causare scolorimenti, deformazioni o crepe.

Per preservare la SICUREZZA e l'AFFIDABILITÀ del prodotto, le riparazioni e qualsiasi altro intervento di manutenzione e di regolazione devono essere eseguiti da un centro di assistenza autorizzato Makita, utilizzando sempre ricambi Makita.

Codice di errore

Quando l'elettrodomestico rileva un guasto, il quadro comandi visualizza il codice di errore corrispondente, nel modo seguente:

Codice di errore	Problema
F01	L'elettrodomestico è posizionato a un'angolazione di oltre 30 gradi rispetto al livello orizzontale. Verificare se l'elettrodomestico sia posizionato orizzontalmente o meno.
F02	Sovraccorrente. Spegnerne e riavviare dopo aver sostituito la batteria.
F03	Sovratensione. Spegnerne e riavviare dopo aver sostituito la batteria.
F04	Temperatura eccessiva. Lasciare inutilizzato l'elettrodomestico per un periodo di tempo e riavviarlo dopo che si è raffreddato.
F05	Guasto della ventola all'interno dell'elettrodomestico. Spegnerne e riavviare l'elettrodomestico.
F06	Guasto del magnetron all'interno dell'elettrodomestico. Spegnerne e riavviare l'elettrodomestico.
F07	Guasto della messa in tensione interna. Spegnerne e riavviare l'elettrodomestico.
F09	Potrebbe essersi attivata la funzione di protezione dell'apertura e della chiusura dello sportello. Fare riferimento alla sezione relativa alla funzione di protezione dell'apertura e della chiusura dello sportello. Qualora l'errore continui a non migliorare, spegnere e riavviare l'elettrodomestico.

Qualora l'errore continui a persistere, portare l'elettrodomestico a un centro di assistenza autorizzato Makita.

Assistenza

Controllare se l'elettrodomestico stia funzionando correttamente o meno attenendosi alla procedura seguente:

Inserire una tazza d'acqua in un bicchiere resistente al calore (circa 150 ml) nella cavità e chiudere saldamente lo sportello. Lasciar funzionare l'elettrodomestico per 1 min.

- La luce all'interno della cavità si accende?
- L'acqua all'interno della cavità diventa molto calda?

Qualora la risposta a una delle domande precedenti sia "NO", l'elettrodomestico ha qualche problema interno. Rivolgersi ai centri di assistenza autorizzati Makita per la riparazione.

Smaltimento

⚠AVVERTIMENTO: Smaltire correttamente l'elettrodomestico. Lo smaltimento dell'elettrodomestico va eseguito in conformità alle ordinanze e alle normative locali.

ACCESSORI OPZIONALI

⚠ATTENZIONE: Questi accessori o componenti aggiuntivi sono consigliati per l'uso con l'elettrodomestico Makita specificato nel presente manuale. L'utilizzo di qualsiasi altro accessorio o componente aggiuntivo potrebbe presentare il rischio di lesioni alle persone. Utilizzare un accessorio o un componente aggiuntivo solo per lo scopo a cui è destinato.

Per ottenere ulteriori dettagli relativamente a questi accessori, rivolgersi a un centro di assistenza Makita.

- Batteria originale Makita e caricabatterie autorizzato Makita
- Tracolla

NOTA: Alcuni articoli nell'elenco potrebbero essere inclusi nell'imballaggio dell'utensile come accessori standard. Tali articoli potrebbero variare da nazione a nazione.

BELANGRIJKE VEILIGHEIDSVORSCHRIFTEN LEES AANDACHTIG EN BEWAAR OM IN DE TOEKOMST TE KUNNEN RAADPLEGEN

INLEIDING

Technische gegevens

Model:		MW001G
Nominale spanning		Max. 36 V - 40 V gelijkspanning
Magnetronvermogen		500 W* / 350 W
Afmetingen (b x l x h)	Buitenafmetingen	343 mm x 318 mm x 338 mm (zonder accu) (met de handgreep omlaag)
	Binnenafmetingen	255 mm x 241 mm x 120 mm
Inhoud		8 l
Frequentiegebied		2.450 MHz
Nettogewicht		8,7 kg (zonder accu)
USB-voedingspoort		Type A / Uitgangsspanning 5 V DC / Uitgangsstroomsterkte 2,4 A DC (max.)

- * Het magnetronvermogen van 500 W is een tijdelijk verhogingsfunctie. Deze schakelt na ongeveer 8 minuten automatisch om naar een magnetronvermogen van 350 W.
- In verband met ononderbroken research en ontwikkeling, behouden wij ons het recht voor de bovenstaande technische gegevens zonder voorafgaande kennisgeving te wijzigen.
- De technische gegevens kunnen van land tot land verschillen.

Toepasselijke accu's en laders

Lithiumionaccu (accu)	BL4020 / BL4025 / BL4040 / BL4050F / BL4080F
Lader	DC40RA / DC40RB / DC40RC

- Sommige van de hierboven vermelde accu's en laders zijn mogelijk niet leverbaar afhankelijk van waar u woont.

⚠ WAARSCHUWING: Gebruik uitsluitend de accu's en laders die hierboven worden genoemd. Gebruik van enige andere accu of lader kan leiden tot letsel en/of brand.

Aanbevolen bekabelde voedingsbron

Draagbare voedingseenheid	PDC1200
---------------------------	---------

- De hierboven vermelde bekabelde voedingsbron(nen) is/zijn mogelijk niet leverbaar afhankelijk van waar u woont.
- Alvorens de bekabelde voedingsbron te gebruiken, leest u de instructies en waarschuwingsopdrachten erop.

Geschatte gebruikstijd

Accu (volledig opgeladen)	500 W	350 W
BL4020 x 2	6 min	11 min
BL4025 x 2	8 min	14 min
BL4040 x 2	15 min	21 min
BL4050F x 2	22 min	30 min
BL4080F x 2	35 min	48 min
PDC1200	84 min	113 min

OPMERKING: De waarden zijn bij benadering en kunnen verschillen afhankelijk van de laadtoestand en de gebruiksomstandigheden.

OPMERKING: De geschatte gebruikstijd één accu is ongeveer de helft van de gebruikstijd voor twee accu's.

Gebruiksdoeleinden

Het apparaat is bedoeld voor het verwarmen van voedsel.

Belangrijke veiligheidsregels

WAARSCHUWING: Dit apparaat mag uitsluitend worden gerepareerd door vakbekwaam servicepersoneel. Neem contact op met het dichtstbijzijnde, erkende servicecentrum voor onderzoek, reparatie of afstelling.

WAARSCHUWING: Probeer dit apparaat niet te bedienen terwijl de deur open staat omdat werking met geopende deur kan leiden tot blootstelling aan schadelijke microgolffenergie.

WAARSCHUWING: Als de deur (verbogen), de scharnieren (afgebroken of los), de deurafdichtingen of het afdichtvlak beschadigd zijn, mag de magnetron niet worden bediend totdat deze is gerepareerd door een opgeleide monteur.

WAARSCHUWING: Het is gevaarlijk voor iedereen anders dan een opgeleide monteur om enige service- of reparatiewerkzaamheden uit te voeren waarbij een afdekking wordt verwijderd die bescherming biedt tegen blootstelling aan microgolffenergie.

WAARSCHUWING: Dit apparaat mag uitsluitend worden gebruikt voor de gebruiksdoeleinden zoals beschreven in deze handleiding.

WAARSCHUWING: Gebruik geen corrosieve chemicaliën of dampen in dit apparaat.

WAARSCHUWING: Dit type apparaat is specifiek ontworpen om voedsel op te warmen, te bereiden of te drogen. Het is niet ontworpen voor industrieel of laboratoriumgebruik.

WAARSCHUWING: Vloeistoffen en ander voedsel mogen niet worden verwarmd in afgesloten voedselbakjes omdat deze zouden kunnen exploderen.

1. Dit apparaat is bedoeld voor gebruik in het huishouden en soortgelijke toepassingen, zoals:
 - in personeelskeukens in winkels, kantoren en andere werkomgevingen,
 - op boerderijen,
 - door klanten van hotels, motels en andere woonomgevingen,
 - in bed and breakfasts.
2. Ga niet op het apparaat zitten of staan. Plaats geen voorwerpen op het apparaat.
3. Dit apparaat kan worden gebruikt door kinderen van 8 jaar en ouder en door personen met een verminderd lichamelijk, zintuiglijk of geestelijk vermogen, of gebrek aan kennis en ervaring mits zij onder toezicht staan of instructies hebben gehad over het veilig gebruiken van het apparaat en de gevaren ervan kennen.
4. Kinderen mogen niet met het apparaat spelen.
5. Als rook wordt waargenomen, schakelt u het apparaat uit, verwijdert u de accu's en houdt u de deur gesloten om eventuele vlammen te doven.
6. **Bedien het apparaat niet als er geen voedsel in zit.** Anders kan het apparaat worden beschadigd.
7. **Doorboor het raster van de magnetrondeur niet.** Anders zullen microgolven ontsnappen.
8. **Bedien het apparaat niet in een omsloten ruimte, zoals een kast.**
9. **Plaats het apparaat op een horizontaal en vlak oppervlak.**
10. **Bedien het apparaat niet terwijl u het draagt.** Gebruik de handgreep voor geen ander doel dan om het apparaat te dragen.
11. **Verwijder de accu wanneer u het apparaat draagt.**
12. **Verplaats het apparaat niet tijdens gebruik.**
13. **Gebruik het apparaat niet in de regen.** Maak het apparaat niet nat. Als het apparaat is blootgesteld aan water, laat u het inspecteren door onze aftersales-afdeling.
14. **Bewaar dit apparaat niet buiten.** Gebruik dit apparaat niet in de buurt van water, bijvoorbeeld vlakbij een gootsteen, in een natte kelder, in de buurt van een zwembad of soortgelijke plaatsen.
15. **Om het risico van een elektrische schok te verkleinen, plaatst u het apparaat niet in water of een andere vloeistof.** Plaats of bewaar het apparaat niet op een plek waar het in een kuip of gootsteen kan vallen of worden getrokken.
16. **Als het apparaat botst of valt, stuurt u het apparaat op tijd naar onze aftersales-afdeling voor inspectie en onderhoud.**
17. **Dek geen openingen van het apparaat af en blokkeer ze niet.**
18. **Het is verboden om brandbare en explosieve stoffen op te warmen, met name droogijs.**
19. **Gebruik uitsluitend keukengerei dat geschikt is voor gebruik in een magnetron.**
20. **Metalen voedselbakjes of drankflesjes zijn niet toegestaan in de magnetron.**
21. **Als u voedsel verwarmt in plastic of papieren voedselbakjes, let u goed op de magnetron vanwege het gevaar van ontbranding.**
22. **Vloeistoffen zoals water, koffie en thee kunnen oververhit raken tot boven het kookpunt zonder dat ze lijken te koken.** Wanneer het voedselbakje uit de magnetron wordt gehaald is borrelen of koken niet altijd zichtbaar. **DIT KAN ERTOE LEIDEN DAT ZEER HETE VLOEISTOFFEN PLOTSELING OVERKOKEN WANNEER HET VOEDSELBAKJE WORDT BEROERD OF EETGEREI IN DE VLOEISTOF WORDT GEPLAATST.**
23. **Om verbrandingen te voorkomen, moet de inhoud van zuigflessen en glazen potten met babyvoeding omgeroerd of geschud worden en moet de temperatuur gecontroleerd worden voordat het wordt geconsumeerd.**

24. Eieren in de dop en hele hardgekookte eieren mogen niet worden verwarmd in een magnetron omdat deze kunnen exploderen, ook nadat het verwarmen in de magnetron is gestopt.
25. Plaats geen ontvlambare of brandbare materialen in de buurt van het apparaat.
26. Houd tijdens gebruik van het apparaat continu de bereidingsomstandigheden van de magnetron in de gaten. Stel de juiste bereidingstijd in. Een te lange bereiding kan brand veroorzaken.
27. Tijdens het bereidingsproces van lichte voedingsmiddelen met een laag watergehalte kan een ongelijkmatige temperatuurverdeling ontstaan als gevolg van variaties in het microgolfabsorptievermogen van verschillende stoffen. Dit is een normaal fenomeen.
28. Kleine hoeveelheden voedsel of voedsel met een laag vochtgehalte kan uitdrogen, verschroeien of in brand vliegen wanneer het oververhit wordt.
29. Droog geen kleding, kranten of andere materialen in de magnetron, en gebruik geen kranten of papieren zakken tijdens de bereiding.
30. Verwijder de draadsluitingen vanaf papieren of plastic zakken voordat u de zakken in de magnetron plaatst.
31. Gebruik de magnetron niet om dingen in op te bergen. Laat de accu, papierproducten, keukengerei of voedsel niet achter in de magnetron wanneer deze niet in gebruik is.
32. Het verwarmen van dranken in de magnetron kan leiden tot vertraagd, explosief koken, waardoor voorzichtigheid moet worden betracht bij het hanteren van het voedselbakje.
33. Gebruik geen scherpe hulpmiddelen (zoals rvs-schuursponzen, spatels, lepel enz.) om de binnenkant van de magnetron te reinigen.
34. Reinig de deurafdichting, binnenkant en naastgelegen onderdelen. Raadpleeg het gedeelte over reinigen voor meer informatie.
35. Als het apparaat niet in schone staat wordt gehouden, kan het uiterlijk van het oppervlak achteruitgaan. Dit kan nadelige gevolgen hebben voor de levensduur van het apparaat en kan mogelijk leiden tot een gevaarlijke situatie.
36. Gebruik geen oplossing om het oppervlak van het apparaat te corroderen.
37. Het apparaat mag niet worden gereinigd met een stoomreiniger.
38. Wanneer u de accu wilt weggooien, verwijdert u de accu vanaf het gereedschap en gooit u hem op een veilige manier weg. Volg bij het weggooien van de accu de plaatselijke voorschriften.
39. Als het apparaat gedurende een lange tijd ongebruikt moet worden bewaard, moeten de accu's worden verwijderd.
40. Voorkom kortsluiting van de accu.
41. Oplaadbare accu's moeten vanaf het apparaat worden verwijderd voordat ze worden opgeladen.
42. De contactpunten van de accu's moeten in de juiste richting worden geplaatst.

43. Kapotte accu's moeten vanaf het apparaat worden verwijderd en veilig worden verwerkt.

Veiligheidswaarschuwingen voor apparaten die op een accu werken

Gebruik en verzorging van apparaten die op een accu werken

1. **Voorkom onbedoeld inschakelen. Controleer of de schakelaar in de uit-stand staat alvorens de accu aan te brengen, het apparaat op te pakken of te dragen.** Door het apparaat te dragen met uw vinger op de schakelaar, of door het apparaat op een voeding aan te sluiten terwijl de schakelaar aan staat, neemt de kans op ongevallen sterk toe.
2. **Haal de accu van het apparaat af voordat u instellingen aanpast, accessoires vervangt of het apparaat opbergt.** Dergelijke preventieve veiligheidsmaatregelen verkleinen de kans dat het apparaat per ongeluk wordt ingeschakeld.
3. **Laad alleen op met de acculader aanbevolen door de fabrikant.** Een acculader die geschikt is voor een bepaald type accu, kan brandgevaar opleveren indien gebruikt met een ander type accu.
4. **Gebruik apparaten uitsluitend met de daarvoor bestemde accu's.** Als u een andere accu erin gebruikt, kan dit leiden tot persoonlijk letsel of brand.
5. **Als de accu niet wordt gebruikt, houdt u deze uit de buurt van metalen voorwerpen, zoals paperclips, muntgeld, sleutels, spijkers, schroeven en andere kleine metalen voorwerpen die een kortsluiting kunnen veroorzaken tussen de accupolen.** Kortsluiting tussen de accupolen kan leiden tot brandwonden of brand.
6. **Onder zware gebruiksomstandigheden kan vloeistof uit de accu komen. Voorkom aanraking!** Als u er per ongeluk mee in aanraking komt, spoelt u het er met water af. **Als de vloeistof in uw ogen komt, raadpleeg u tevens een arts.** Vloeistof uit de accu kan irritatie en brandwonden veroorzaken.
7. **Gebruik geen accu of apparaat die/dat beschadigd of gewijzigd is.** Beschadigde of gewijzigde accu's kunnen onvoorspelbaar gedrag vertonen dat kan leiden tot brand, explosie of gevaar van letsel.
8. **Stel een accu of apparaat niet bloot aan vuur of buitensporige temperaturen.** Blootstelling aan vuur of temperaturen hoger dan 130 °C kunnen een explosie veroorzaken.
9. **Volg alle oplaad instructies en laad de accu of het apparaat niet op buiten het temperatuurbereik vermeld in de instructies.** Verkeerd opladen of bij een temperatuur buiten het vermelde bereik, kan de accu beschadigen en de kans op brand vergroten.
10. **Laat onderhoud en reparatie uitvoeren door een vakbekwame reparateur die gebruik maakt van uitsluitend identieke vervangingsonderdelen.** Zo bent u ervan verzekerd dat de veiligheid van het apparaat behouden blijft.

11. **Probeer niet het apparaat of de accu te wijzigen of te repareren, behalve zoals aangegeven in de instructies voor gebruik en verzorging.**

Belangrijke veiligheidsinstructies voor een accu

1. **Lees alle voorschriften en waarschuwingen op (1) de acculader, (2) de accu, en (3) het product waarvoor de accu wordt gebruikt, alvorens de accu in gebruik te nemen.**
2. **Haal de accu niet uit elkaar en saboteer hem niet.** Dit kan leiden tot brand, buitensporige hitte of een explosie.
3. **Als de gebruikstijd van een opgeladen accu aanzienlijk korter is geworden, moet u het gebruik ervan onmiddellijk stopzetten.** Voortgezet gebruik kan oververhitting, brandwonden en zelfs een ontploffing veroorzaken.
4. **Als elektrolyt in uw ogen is terechtgekomen, spoelt u uw ogen met schoon water en roept u onmiddellijk de hulp van een dokter in.** Elektrolyt in de ogen kan blindheid veroorzaken.
5. **Voorkom kortsluiting van de accu:**
 - (1) **Raak de accuklemmen nooit aan met een geleidend materiaal.**
 - (2) **Bewaar de accu niet in een bak waarin andere metalen voorwerpen zoals spijkers, munten e.d. worden bewaard.**
 - (3) **Stel de accu niet bloot aan water of regen.****Kortsluiting van de accu kan oorzaak zijn van een grote stroomafgifte, oververhitting, brandwonden, en zelfs defecten.**
6. **Bewaar en gebruik het apparaat en de accu niet op plaatsen waar de temperatuur kan oplopen tot 50 °C of hoger.**
7. **Werp de accu nooit in het vuur, ook niet wanneer hij zwaar beschadigd of volledig versleten is. De accu kan ontploffen in het vuur.**
8. **Laat de accu niet vallen, sla er geen spijker in, snijd er niet in, gooi er niet mee en stoot hem niet tegen een hard voorwerp.** Dergelijke handelingen kunnen leiden tot brand, buitensporige hitte of een explosie.
9. **Gebruik nooit een beschadigde accu.**
10. **De bijgeleverde lithium-ionbatterijen zijn onderhevig aan de vereisten in de wetgeving omtrent gevaarlijke stoffen.**

Voor commercieel transport en dergelijke door derden en transporteurs moeten speciale vereisten ten aanzien van verpakking en etikettering worden nageleefd.

Als voorbereiding van het artikel dat wordt getransporteerd is het noodzakelijk een expert op het gebied van gevaarlijke stoffen te raadplegen. Houd u tevens aan mogelijk strengere nationale regelgeving.

Blootliggende contactpunten moeten worden afgedekt met tape en de accu moet zodanig worden verpakt dat deze niet kan bewegen in de verpakking.

11. **Wanneer u de accu wilt weggooien, verwijdert u de accu vanaf het apparaat en gooit u hem op een veilige manier weg. Volg bij het weggooien van de accu de plaatselijke voorschriften.**
12. **Gebruik de accu's uitsluitend met de gereedschappen die door Makita zijn aanbevolen.** Als de accu's worden aangebracht in niet-compatibele gereedschappen, kan dat leiden tot brand, buitensporige warmteontwikkeling, een explosie of lekkage van elektrolyt.
13. **Als u het apparaat gedurende een lange tijd niet denkt te gaan gebruiken, moet de accu vanaf het apparaat worden verwijderd.**
14. **Tijdens en na gebruik, kan de accu heet worden waardoor oppervlakkige of diepe brandwonden kunnen worden veroorzaakt. Wees voorzichtig bij het hanteren van een hete accu.**
15. **Raak de contactpunten van het apparaat niet onmiddellijk na gebruik aan omdat deze heet genoeg kunnen zijn om een brandwond te veroorzaken.**
16. **Zorg ervoor dat geen vuildeeltjes, stof of grond vast komt te zitten op/in de contactpunten, openingen en groeven van de accu.** Dit kan leiden tot slechte prestaties of een defect van het apparaat of de accu.
17. **Behalve indien gebruik van het apparaat is toegestaan in de buurt van hoogspanningsleidingen, mag u de accu niet gebruiken in de buurt van een hoogspanningsleiding.** Dit kan leiden tot een storing of een defect van het apparaat of de accu.
18. **Houd de accu uit de buurt van kinderen.**

BEWAAR DEZE INSTRUCTIES.

⚠ LET OP: Gebruik uitsluitend originele Makita accu's. Het gebruik van niet-originele accu's, of accu's die zijn gewijzigd, kan ertoe leiden dat de accu barst, waardoor brand, persoonlijk letsel en schade kunnen worden veroorzaakt. Ook vervalt daarmee de garantie van Makita op het apparaat en de lader van Makita.

Tips voor een maximale levensduur van de accu

1. **Laad de accu op voordat deze volledig ontladen is. Stop met het gebruik van het apparaat en laad de accu op zodra u merkt dat het vermogen van het apparaat afneemt.**
2. **Laad een volledig opgeladen accu nooit opnieuw op. Te lang opladen verkort de levensduur van de accu.**
3. **Laad de accu op bij een omgevingstemperatuur tussen 10 °C en 40 °C. Laat een warme accu afkoelen alvorens hem op te laden.**
4. **Als de accu niet wordt gebruikt, verwijdert u hem vanaf het apparaat of de lader.**
5. **Laad de accu op als u deze gedurende een lange tijd (meer dan zes maanden) niet gaat gebruiken.**

Beschrijving van de onderdelen

► Fig.1

1. **Handgreep**
2. **Bedieningspaneel**
Raadpleeg de onderstaande beschrijving voor meer informatie.
3. **Binnenkant**
4. **Deur**
Het apparaat moet worden gebruikt met de deur gesloten.
5. **Raster van de magnetrondeur**
6. **Afdekking van de USB-voedingspoort**
7. **Filterafdekking**
8. **Accuaansluitpoort**

Bedieningspaneel

► Fig.2

1. **Aan-uitknop**
2. **Vermogenkeuzeknop**
3. **Magnetronvermogen**
4. **Bereidingstijd/foutcode**
5. **Accu-indicator**
6. **Pauze-/stopknop**
7. **Tijdstelknop**
8. **Startknop**

Pieptoon

- **Nadat het verwarmen voltooid is:**
 - Pieptoon van 2 seconden. De pieptoon stopt wanneer u de deur opent.
 - "piep, piep, piep" (elk 1 seconde) klinkt elke 1 minuut als geen bediening plaatsvindt.
 - het apparaat wordt zonder enig geluid uitgeschakeld als gedurende 3 minuten geen bediening plaatsvindt.
- **Wanneer de resterende acculading laag is:** "Piep, piep, piep", "piep, piep, piep", "piep, piep, piep" klinkt.
- **Wanneer een foutcode wordt weergegeven:** Een korte "piep" klinkt eenmaal.

Stand voor stille werking

Houd, nadat het apparaat is ingeschakeld, tegelijkertijd de knoppen "STOP" en "START" ingedrukt totdat "OFF" wordt weergegeven om de stand voor stille werking in te schakelen. Alle pieptonen worden uitgeschakeld. Houd, in de stand voor stille werking, tegelijkertijd de knoppen "STOP" en "START" ingedrukt totdat "ON" wordt weergegeven om de stand voor stille werking uit te schakelen. Alle pieptonen worden hersteld.

Foutcode

Wanneer het apparaat een storing detecteert, wordt op het bedieningspaneel de bijbehorende foutcode weergegeven. Raadpleeg het gedeelte over foutcodes.

Symbolen

Hieronder staan de symbolen die voor het gereedschap kunnen worden gebruikt. Zorg ervoor dat u de betekenis ervan kent voordat u het gereedschap gaat gebruiken.



Lees de gebruiksaanwijzing.



Waarschuwing: Heet oppervlak. Gevaar van brandwonden. Niet aanraken voordat het is afgekoeld.



Alleen voor EU-landen
Als gevolg van de aanwezigheid van schadelijke componenten in het apparaat, kunnen oude elektrische en elektronische apparaten, accu's en batterijen negatieve gevolgen hebben voor het milieu en de gezondheid van mensen.



Gooi elektrische en elektronische apparaten en accu's niet met het huisvuil weg! In overeenstemming met de Europese richtlijn inzake oude elektrische en elektronische apparaten en inzake accu's en batterijen en oude accu's en batterijen, alsmede de toepassing daarvan binnen de nationale wetgeving, dienen oude elektrische apparaten, accu's en batterijen gescheiden te worden opgeslagen en te worden ingeleverd bij een apart inzamelingspunt voor huishoudelijk afval dat de milieubeschermingsvoorschriften in acht neemt.

Dit wordt op het apparaat aangegeven door het symbool van een doorgekruiste afvalcontainer.

VOORBEREIDINGEN

⚠ LET OP: Zorg altijd dat het apparaat is uitgeschakeld en de accu ervan is verwijderd alvorens de functies op het apparaat af te stellen of te controleren.

Opstellen

⚠ WAARSCHUWING: Stel dit apparaat alleen op overeenkomstig de bijgeleverde instructies.

1. Haal alle verpakkingsmaterialen eruit. Controleer zorgvuldig op beschadigingen. Indien aanwezig, stelt u de dealer onmiddellijk op de hoogte, of stuurt u het apparaat naar onze aftersales-afdeling.
2. Stel het apparaat op.
 - Het apparaat moet worden opgesteld in een droge en niet-corrosieve omgeving, uit de buurt van warmtebronnen en vocht, zoals een gasbrander of watertank.
 - Om verzekerd te zijn van voldoende ventilatie moet de afstand tussen de achterkant van de magnetron en de muur minstens 10 cm zijn, en tussen de zijkant en de muur minstens 2 cm zijn.
 - Houd minstens 2 meter afstand tussen de magnetron en een televisie, radio en antenne omdat anders het beeld of geluid verstoord kan worden.
 - Om de handgreep omhoog te kunnen zetten, houdt u boven het bovenoppervlak van de magnetron een vrije afstand aan van minstens 10 cm.

- De magnetron mag niet worden bediend in een omsloten ruimte, zoals een kast. De magnetron is bedoeld om vrijstaand te worden gebruikt.

► Fig.3

OPMERKING: Wanneer u het apparaat de eerste keer gebruikt, kan het apparaat een geur of lichte rook verspreiden. De oorzaak hiervan is dat productieresten of olie zijn/is achtergebleven in de binnenkant of op het verwarmingselement. Dit is normaal en verdwijnt na enkele keren gebruik. Laat een deur of raam open staan om verzekerd te zijn van een goede ventilatie. Wij adviseren u met klem een kopje water in de magnetron te plaatsen, deze in te stellen op 500 W en enkele keren te gebruiken.

Accu

De resterende acculading controleren

Druk op de testknop op de accu om de resterende acculading te zien. De indicatorlampjes branden gedurende enkele seconden.

► Fig.4: 1. Indicatorlampjes 2. Testknop

Indicatorlampjes			Resterende acculading
Brandt	Uit	Knippert	
■	□	▩	75% tot 100%
■ ■ ■ ■			
■ ■ ■	□		50% tot 75%
■ ■	□ □		25% tot 50%
■	□ □ □		0% tot 25%
▩	□ □ □		Laad de accu op.
■ ■	□ □		Er kan een storing zijn opgetreden in de accu.
□ □	■ ■		

OPMERKING: Afhankelijk van de gebruiksomstandigheden en de omgevingstemperatuur, is het mogelijk dat de aangegeven acculading verschilt van de werkelijke acculading.

OPMERKING: Het eerste (meest linker) indicatorlampje knippert wanneer het accubeveiligingssysteem in werking is getreden.

Richtlijnen voor keukengerei

LET OP: Gebruik nooit metalen bakjes in de magnetron omdat dan vonken kunnen worden geproduceerd.

Wij adviseren u met klem bakjes te gebruiken die geschikt en veilig zijn voor gebruik in een magnetron. Over het algemeen zijn bakjes gemaakt van hittebestendig keramiek, glas of kunststof geschikt voor gebruik in een magnetron.

Ter referentie raadpleegt u de onderstaande tabel.

Materiaal van het bakje	Magnetron	Opmerking
Hittebestendig keramiek	Ja	Gebruik nooit keramiek dat is versierd met een metalen rand of is geglaazuurd.
Hittebestendig kunststof	Ja	Dit kan niet langdurig in de magnetron worden gebruikt.
Hittebestendig glas	Ja	-
Grillrooster	Nee	-
Plasticfolie	Ja	Dit mag niet worden gebruikt voor het bereiden van vlees omdat een te hoge temperatuur de folie kan beschadigen.

De schouderriem bevestigen

Optioneel accessoire

LET OP: Verzeker u ervan dat de schouderriem stevig en veilig is aangebracht. Anders kan zich door vallen een ongeval voordoen.

1. Steek de riem door de twee gaten in de handgreep.
2. Maak de gespen van de riem vast.

► Fig.5

Apparaat-/accubeveiligingssysteem

Het apparaat en de accu zijn voorzien van een beveiligingssysteem. Dit systeem schakelt automatisch de voeding naar de motor uit om de levensduur van het apparaat en de accu te verlengen. Het apparaat zal tijdens het gebruik automatisch stoppen wanneer het apparaat of de accu zich in één van de volgende omstandigheden bevindt.

- **Overbelastingsbeveiliging:** Wanneer het apparaat of de accu wordt gebruikt op een manier die een abnormaal hoge stroomsterkte vergt, stopt het apparaat automatisch zonder dat een indicatorlampje gaat branden. Schakel in dat geval het apparaat uit en stop met de toepassing die ertoe leidde dat het apparaat overbelast raakte. Schakel vervolgens het apparaat in om het weer te starten.
- **Oververhittingsbeveiliging:** Wanneer het apparaat of de accu oververhit is, stopt het apparaat automatisch. Laat het apparaat eerst afkoelen alvorens het weer in te schakelen.
- **Overontladingsbeveiliging:** Als de acculading laag is, stopt het apparaat automatisch. Als het apparaat niet werkt, ook niet wanneer de schakelaars worden bediend, verwijdert u de accu vanaf het apparaat en laadt u hem op.

Beveiligingsfunctie bij deur openen en sluiten

Als tijdens gebruik de deur wordt geopend, stopt het apparaat onmiddellijk met werken, gaat de verlichting binnenin het apparaat aan en wordt de werking van de magnetron onderbroken. Nadat de deur is gesloten, gaat de verlichting binnenin de magnetron uit. Druk opnieuw op de startknop om de werking te hervatten. Wanneer u de deur opent terwijl het programma bezig is, en niet binnen 3 minuten de deur sluit, verlaat het apparaat het programma en wordt het uitgeschakeld. De werking begint niet zonder dat de deur is gesloten. Als op de startknop wordt gedrukt terwijl de deur open staat, klinkt de zoemer eenmaal en wordt de foutcode F09 weergegeven.

Bescherming tegen kantelen

Het apparaat kan niet werken als het apparaat gekanteld wordt. Als het apparaat wordt gekanteld, wordt de foutcode F01 weergegeven. Zet het apparaat horizontaal en start de bediening opnieuw.

Beveiliging tegen andere oorzaken

Het beveiligingssysteem is ook ontworpen voor andere oorzaken die het apparaat kunnen beschadigen, en zorgt ervoor dat het apparaat onmiddellijk stopt. Voer alle volgende stappen uit om de oorzaken op te heffen, wanneer het apparaat tijdelijk is onderbroken of tijdens het gebruik is gestopt.

Wanneer een foutcode wordt weergegeven, raadpleegt u het gedeelte over de foutcodes.

1. Schakel het apparaat uit en schakel het daarna weer in om het opnieuw te starten.
2. Laad de accu('s) op of vervang hem/ze door (een) opgeladen accu('s).
3. Laat het apparaat en de accu('s) afkoelen.

Als geen verbetering optreedt nadat het beveiligingssysteem is gereset, neemt u contact op met onze aftersales-afdeling.

Het apparaat gebruiken met een bekabelde voedingsbron

Alvorens de bekabelde voedingsbron te gebruiken, leest u de instructies en waarschuwingsopchriften erop.

WAARSCHUWING: Als het apparaat wordt gebruikt met een bekabelde voedingsbron, plaatst u de bekabelde voedingsbron op een stabiele ondergrond. Dit apparaat moet worden gebruikt terwijl het stilstaat. Bij gebruik van een bekabelde voedingsbron die u op uw rug draagt, kan zich door omvallen een ongeval voordoen.

GEBRUIKSMETHODE

De accu aanbrengen en verwijderen

ALLET OP: Schakel het apparaat altijd uit voordat u de accu aanbrengt of verwijdert.

ALLET OP: Houd het apparaat en de accu stevig vast tijdens het aanbrengen of verwijderen van de accu. Als u het apparaat en de accu niet stevig vasthoudt, kunnen deze uit uw handen glijpen en het apparaat of de accu beschadigen, of kan persoonlijk letsel worden veroorzaakt.

Om de accu aan te brengen lijnt u de lip op de accu uit met de groef in de behuizing en duwt u de accu op zijn plaats. Steek de accu zo ver mogelijk in het gereedschap tot u een klinkgeluid hoort. Als u het rode deel aan de bovenkant van de knop kunt zien, is de accu niet goed aangebracht.

Om de accu te verwijderen, verschuift u de knop aan de voorkant van de accu en schuift u tegelijkertijd de accu uit het apparaat.

► Fig.6: 1. Rood deel 2. Knop 3. Accu

ALLET OP: Breng de accu altijd helemaal aan totdat het rode deel niet meer zichtbaar is. Als u dit niet doet, kan de accu per ongeluk uit het gereedschap vallen en u of anderen in uw omgeving verwonden.

ALLET OP: Breng de accu niet met kracht aan. Als de accu niet gemakkelijk in het gereedschap kan worden geschoven, wordt deze niet goed aangebracht.

OPMERKING: Maximaal twee accu's kunnen worden aangebracht, ondanks dat het apparaat tijdens gebruik slechts één accu gebruikt.

Als u twee accu's aanbrengt, gebruikt het apparaat eerst de accu aan de rechterkant in de afbeelding.

Basisbediening

Het apparaat in-/uitschakelen

Druk op de aan-uitknop om het apparaat in te schakelen met één pieptoon. Nadat het apparaat is ingeschakeld, geeft het bedieningspaneel standaard een magnetronvermogen van 500 W, een gebruikstijd van 0 en de acculadinginformatie weer en lichten alle knoppen op. Als geen andere bediening plaatsvindt binnen 3 minuten, wordt het apparaat automatisch uitgeschakeld, gaat alle verlichting van het bedieningspaneel uit en wordt het apparaat in de uit-stand gezet.

Druk na het inschakelen op de aan-uitknop om het apparaat uit te schakelen ongeacht in welke stand het staat, waaronder verwarmen.

Verwarmen

Het apparaat heeft twee vermogensniveaus voor verwarmen: 500 W en 350 W.

Druk op de vermogenkeuzeknop om te wisselen tussen 500 W en 350 W. Het bedieningspaneel geeft het betreffende vermogensniveau weer.

Nadat het vermogensniveau is geselecteerd, draait u de tijdstelknop rechtsom om de bereidingstijd te verlengen en linksom om de bereidingstijd te verkorten. De maximaal instelbare bereidingstijd is 20 minuten.

Nadat het vermogensniveau en de bereidingstijd zijn geselecteerd, drukt u kort op de startknop om het verwarmen door de magnetron te starten. Nadat het verwarmen is voltooid, klinkt een pieptoon om het einde van de bereidingstijd aan te geven.

Nadat het verwarmen door de magnetron is gestart, kunt u kort op de pauze-/stopknop drukken om het verwarmen te pauzeren.

Om de werking te hervatten, drukt u kort op de startknop.

Om tijdens het pauzeren de bereiding af te breken, drukt u kort op de pauze-/stopknop. De resterende tijd wordt gereset en het apparaat wordt in de stand-bystand gezet.

KENNISGEVING: Verwijder niet herhaaldelijk de accu's onmiddellijk na gebruik. Als u dit meerdere keren doet, wordt geen storing veroorzaakt maar kan wel een foutcode worden weergegeven als u hiermee doorgaat.

Dit apparaat is uitgerust met een koelventilator.

De koelventilator kan in werking treden om het apparaat na gebruik te koelen. Wanneer de koelventilator werkt, kan het geluid van de luchtstroom hoorbaar zijn. Dit is geen defect van het apparaat.

OPMERKING: De verwarmingstijd kan worden aangepast tijdens het verwarmen.

OPMERKING: Het uitgangsvermogen kan niet worden veranderd tijdens het verwarmen.

Ladingsniveau

Het aantal blokjes in de accu-indicators op het bedieningspaneel geeft de resterende acculading aan.

Accu-indicators	Resterende acculading
Brandt Uit	
	De resterende lading is 75% of meer.
	De resterende lading is 50% of meer, maar minder dan 75%.
	De resterende lading is 25% of meer, maar minder dan 50%.
	De resterende lading is minder dan 25%.
	Leeg (laad de accu op)

Accu-indicators	Resterende acculading
Brandt Uit	
	Laad de accu op.

OPMERKING: Zelfs als acculading resteert, kan de accu-indicator op het bedieningspaneel knipperen om opladen te verzoeken. Dit is geen defect van het apparaat.

Sommige accu's kunnen niet worden gebruikt wanneer hun ladingniveau onder een bepaalde waarde komt als gevolg van de specificaties.

Praktijkgebruik

Bereidingstips

De volgende factoren kunnen van invloed zijn op het bereidingsresultaat:

Positie van het voedsel

Plaats de dikkere delen aan de buitenkant van de schaal en de dünnere delen in het midden. Verspreid het voedsel gelijkmatig over de schaal. Overlap zo mogelijk niet.

Langte van de bereidingstijd

Begin met een korte bereidingstijd en beoordeel na afloop het resultaat. Verleng zo nodig de bereidingstijd. Te lang bereiden kan rook en verbranding veroorzaken.

Voedsel gelijkmatig bereiden

Voedsel zoals kip, hamburger en biefstuk moeten tijdens de bereiding één keer worden omgedraaid. Afhankelijk van het type voedsel, indien van toepassing, roert u dit één of twee keer tijdens de bereiding vanaf de buitenkant naar het midden van de schaal.

Of het voedsel klaar is

De kleur en hardheid van het voedsel helpen te bepalen of het voedsel klaar is, waaronder:

- Stoom komt uit alle delen van het voedsel, niet alleen vanaf de rand.
- De gewrichten van kippenvlees kunnen gemakkelijk worden bewogen.
- Bij varkensvlees of kippenvlees is geen bloed meer zichtbaar.
- Vis is ondoorzichtig en kan gemakkelijk met een vork worden doorgesneden.

Ovenschaal

Bij gebruik van een ovenschaal of zelfverwarmend bakje legt u altijd een hittebestendige isolator, zoals een porseleinen plaat, eronder om schade aan het apparaat te voorkomen.

Magnetron-veilige plasticfolie

Als u voedsel met een hoog vetgehalte bereidt, zorgt u ervoor dat de plasticfolie niet in aanraking met het voedsel kan komen omdat het kan smelten.

Magnetron-veilig plastic kookgerei

Sommige magnetron-veilig plastic kookgerei is mogelijk niet geschikt voor het bereiden van voedsel met een hoog vet- of suikergehalte. Ook mag de voorverwarmingstijd, vermeld in de instructiehandleiding van de schaal, niet worden overschreden.

USB

USB-uitgang 5V DC, max. 2,4A, automatische identificatie.

De USB-uitgangspoort kan worden gebruikt om een mobiele telefoon op te laden terwijl het apparaat is ingeschakeld. Tijdens het laadproces wordt het apparaat niet automatisch uitgeschakeld. Als u een USB-apparaat met een lage stroomsterkte gebruikt, wordt het apparaat automatisch uitgeschakeld.

Nadat het opladen voltooid is, wordt het apparaat uitgeschakeld als gedurende 3 minuten geen bediening plaatsvindt.

KENNISGEVING: Sluit alleen apparaten aan die compatibel zijn met de USB-voedingspoort. Anders kan een storing in het apparaat worden veroorzaakt.

KENNISGEVING: Sluit de USB-voedingspoort van dit apparaat niet aan op de USB-aansluiting van uw computer. Dit kan een storing veroorzaken.

KENNISGEVING: Voordat u een USB-apparaat aansluit op het apparaat, maakt u altijd een reservekopie van uw gegevens op het USB-apparaat. Anders bestaat de kans dat uw gegevens verloren gaan.

KENNISGEVING: Als u de apparaten niet gebruikt, of na het opladen, verwijdert u de USB-kabel en plaatst u de afdekking erop.

Reinigen

⚠ WAARSCHUWING: Zorg er altijd voor dat het apparaat is uitgeschakeld en de accu is verwijderd, voordat u het apparaat reinigt.

⚠ WAARSCHUWING: Dompel het apparaat niet onder in water of een andere vloeistof om het te reinigen.

⚠ LET OP: Raak het apparaat niet aan onmiddellijk na gebruik aan. Wacht totdat het apparaat volledig is afgekoeld. Anders kan letsel ontstaan door verbranding.

⚠ LET OP: Verwijder het raster van de magnetrondeur niet.

KENNISGEVING: Het apparaat moet regelmatig worden gereinigd en voedselresten worden verwijderd. Als het apparaat niet wordt schoongehouden, kan het uiterlijk van het oppervlak achteruitgaan wat nadelige gevolgen kan hebben voor de levensduur van het apparaat.

KENNISGEVING: Gebruik alleen milde, niet-schurende zeep of reinigingsmiddel op een spons of zachte doek. Gebruik nooit schuurpoeder of een metalen borstel om enig deel van het apparaat te reinigen.

Veeg na gebruik het raster van de magnetrondeur af met een vochtige doek, gevolgd door een droge doek om voedselresten en vetspetters te verwijderen. Opgehoopt vet kan oververhit raken en rook veroorzaken of in brand vliegen.

Als het apparaat gedurende een lange tijd is gebruikt, kunnen vreemde geurtjes aanwezig zijn in de magnetron. Met een van de volgende methoden kunt u deze verwijderen:

- Plaats enkele citroenschijfjes in een kopje en verwarm deze gedurende 2 tot 3 minuten op 500 W.
- Plaats een kopje rode thee in de magnetron en verwarm dit gedurende 2 tot 3 minuten op 500 W.
- Leg wat sinaasappelschillen en verwarm deze gedurende 1 minuut op 500 W.

Het sponsfilter reinigen:

Reinig het sponsfilter eenmaal per maand aan de hand van de volgende procedure:

1. Open de filterafdekking. Verwijder het sponsfilter en haal het stof eraf.
2. Veeg de buitenkant en de binnenkant van de filterafdekking af met een reinigingsdoek.
3. Was het sponsfilter in water en droog hem grondig, of blaas het vuil en stof uit het sponsfilter met behulp van een luchtblazer. Als het sponsfilter beschadigd is en niet gereinigd kan worden, vangt u het sponsfilter op tijd.

► Fig.7: 1. Filterafdekking 2. Sponsfilter

Bewaren

Wanneer het apparaat niet wordt gebruikt, bewaart u het binnenshuis en op een goed geventileerde plek.

ONDERHOUD EN INSPECTIE

Onderhoud

⚠️ WAARSCHUWING: MICROGOLFSTRALING

Verwijder de accu alvorens onderhoud uit te voeren. Binnenin de magnetron zit microgolfstraling en hoogspanning. De hoogspanningscondensator bevat nog steeds een gevaarlijke spanning gedurende de eerste 30 seconden nadat het apparaat is uitgeschakeld. Het is noodzakelijk om een gereedschap met geïsoleerde handgrepen te gebruiken om het aansluitpunt van de condensator kort te sluiten met de mantel om hem zo te ontladen. **Om persoonlijk letsel te voorkomen, is het ten strengste verboden om zelf het apparaat te demonteren en te repareren, uitgezonderd een onderhoudsmonteur.**

⚠️ LET OP: Zorg altijd dat het apparaat is uitgeschakeld, de plug eruit is getrokken en de accu ervan is verwijderd alvorens te beginnen met onderhoud of inspectie.

KENNISGEVING: Gebruik nooit benzine, wasbenzine, thinner, alcohol en dergelijke. Hierdoor kunnen verkleuring, vervormingen en barsten worden veroorzaakt.

Om de VEILIGHEID en BETROUWBAARHEID van het gereedschap te handhaven, dienen alle reparaties, onderhoud of afstellingen te worden uitgevoerd bij een erkend Makita-servicecentrum of de Makita-fabriek, en altijd met gebruik van Makita-ervangingsonderdelen.

Foutcode

Wanneer het apparaat een storing detecteert, geeft het bedieningspaneel de bijbehorende foutcode als volgt weer:

Foutcode	Probleem
F01	Het apparaat staat onder een hoek van ongeveer 30 graden ten opzichte van horizontaal. Controleer of het apparaat horizontaal staat.
F02	Te hoge stroomsterkte. Schakel het apparaat uit en start het opnieuw nadat de accu is vervangen.
F03	Te hoge spanning. Schakel het apparaat uit en start het opnieuw nadat de accu is vervangen.
F04	Te hoge temperatuur. Laat het apparaat gedurende enige tijd met rust en start het apparaat opnieuw nadat het is afgekoeld.
F05	Storing van de ventilator binnenin het apparaat. Schakel het apparaat uit en start het opnieuw.
F06	Storing van de elektronenbuis binnenin het apparaat. Schakel het apparaat uit en start het opnieuw.

Foutcode	Probleem
F07	Storing van interne energietoever. Schakel het apparaat uit en start het opnieuw.
F09	De beveiligingsfunctie bij deur openen en sluiten kan in werking zijn. Raadpleeg het gedeelte over de beveiligingsfunctie bij deur openen en sluiten. Als de fout nog steeds aanhoudt, schakelt u het apparaat uit en start u het opnieuw.

Als de fout daarna nog steeds aanhoudt, brengt u het apparaat naar een erkend Makita-servicecentrum of het fabrieksservicecentrum.

Inspectie

Controleer of het apparaat correct werkt of niet aan de hand van de volgende stappen:

Plaats een hittebestendig glas met water (ongeveer 150 ml) in de magnetron en sluit de deur stevig. Schakel het apparaat in en laat het gedurende ongeveer 1 minuut werken.

- Gaat de verlichting binnenin de magnetron aan?
- Wordt het water binnenin de magnetron warm?

Als het antwoord op één van de bovenstaande vragen "NEE" is, zit er een storing in het apparaat. Vraag een erkend Makita-servicecentrum of het fabrieksservicecentrum om het te repareren.

Weggoaien

⚠️ WAARSCHUWING: Gooi het apparaat op verantwoorde wijze weg. Het apparaat moet worden weggegooid in overeenstemming met de lokale wet- en regelgeving.

OPTIONELE ACCESSOIRES

⚠️ LET OP: Deze accessoires of hulpstukken worden aanbevolen voor gebruik met het Makita-apparaat dat in deze gebruiksaanwijzing wordt beschreven. Het gebruik van andere accessoires of hulpstukken kan gevaar voor persoonlijk letsel opleveren. Gebruik accessoires of hulpstukken uitsluitend voor de aangegeven doeleinden.

Wenst u meer bijzonderheden over deze accessoires, neem dan contact op met het plaatselijke Makita-servicecentrum.

- Originele Makita-accu en door Makita goedgekeurde lader.
- Schouderriem

OPMERKING: Sommige items op de lijst kunnen zijn inbegrepen in de doos van het gereedschap als standaard toebehoren. Deze kunnen van land tot land verschillen.

INSTRUCCIONES DE SEGURIDAD IMPORTANTES LEA ATENTAMENTE Y CONSERVE PARA REFERENCIA FUTURA

INTRODUCCIÓN

Especificaciones

Modelo:		MW001G
Tensión nominal		CC 36 V - 40 V máx.
Potencia del microondas		500 W */350 W
Dimensiones (An x La x Al)	Dimensiones externas	343 mm x 318 mm x 338 mm (Sin cartucho de batería) (Con el asa en posición bajada)
	Cavidad	255 mm x 241 mm x 120 mm
Capacidad		8 L
Frecuencia de funcionamiento		2.450 MHz
Peso neto		8,7 kg (Sin cartucho de batería)
Puerto USB de suministro de alimentación		Tipo A / Tensión de salida CC 5 V / Corriente de salida CC 2,4 A (Máx.)

- * La potencia de 500W del microondas es la función auxiliar temporal. Esta cambia automáticamente a la potencia de 350W del microondas después de unos 8 minutos.
- Debido a nuestro continuado programa de investigación y desarrollo, las especificaciones aquí dadas están sujetas a cambios sin previo aviso.
- Las especificaciones pueden ser diferentes de país a país.

Cartucho de batería y cargador aplicables

Batería Li-ion (Cartucho de batería)	BL4020 / BL4025 / BL4040 / BL4050F / BL4080F
Cargador	DC40RA / DC40RB / DC40RC

- Algunos de los cartuchos de batería y cargadores indicados arriba puede que no estén disponibles dependiendo de su región de residencia.

⚠ ADVERTENCIA: Utilice solamente los cartuchos de batería y cargadores indicados arriba. La utilización de cualquier otro cartucho de batería y cargador puede ocasionar heridas y/o un incendio.

Fuente de alimentación conectada por cable recomendada

Unidad portátil de alimentación eléctrica	PDC1200
---	---------

- La fuente o fuentes de alimentación conectadas por cable indicadas arriba puede que no estén disponibles dependiendo de su región de residencia.
- Antes de utilizar la fuente de alimentación conectada por cable, lea las instrucciones e indicaciones de precaución sobre ella.

Tiempo estimado de operación

Cartucho de batería (Completamente cargado)	500 W	350 W
BL4020 x 2	6 min	11 min
BL4025 x 2	8 min	14 min
BL4040 x 2	15 min	21 min
BL4050F x 2	22 min	30 min
BL4080F x 2	35 min	48 min
PDC1200	84 min	113 min

NOTA: Los valores son aproximados y pueden variar de acuerdo con el estado de la carga y las condiciones de utilización.

NOTA: El tiempo estimado de operación con una batería es aproximadamente la mitad del periodo de cuando se usan dos baterías.

Uso previsto

El aparato ha sido previsto para calentar alimentos.

Salvaguardas importantes

ADVERTENCIA: El servicio de mantenimiento de este aparato deberá ser realizado solamente por personal cualificado. Póngase en contacto con el taller de servicio autorizado más cercano para inspección, reparación o ajustes.

ADVERTENCIA: No intente utilizar este aparato con la puerta abierta, porque la operación con la puerta abierta puede resultar en una exposición dañina a la energía de microondas.

ADVERTENCIA: Si la puerta (se dobla), los goznes (se rompen o aflojan), los cierres herméticos de la puerta o la superficie de los cierres se dañan, el horno de microondas no deberá ser utilizado hasta que haya sido reparado por una persona capacitada.

ADVERTENCIA: Realizar cualquier operación de servicio o reparación que implique quitar cualquier cubierta, que provea protección contra la exposición a la energía de microondas, será peligroso para cualquiera que no sea una persona capacitada.

ADVERTENCIA: Utilice este aparato solamente para su uso previsto como se describe en el manual.

ADVERTENCIA: No utilice productos químicos ni vapores corrosivos en este aparato.

ADVERTENCIA: Este tipo de aparato ha sido diseñado específicamente para calentar, cocer o secar alimentos. No ha sido diseñado para uso industrial ni en laboratorios.

ADVERTENCIA: Los líquidos u otros alimentos no deberán ser calentados en recipientes sellados porque es probable que exploten.

- Este aparato ha sido previsto para ser utilizado en hogares y aplicaciones similares tales como:
 - áreas de cocina para personal en comercios, oficinas y otros entornos de trabajo;
 - granjas;
 - para clientes en hoteles, hostales y otros entornos de tipo residencial;
 - entornos de tipo alojamiento y desayuno.
- No se siente ni se suba encima del aparato. No ponga objetos encima del aparato.
- Este aparato puede ser utilizado por niños de 8 o más años de edad y personas con capacidades físicas, sensoriales o mentales mermadas, o sin experiencia y conocimiento, si han recibido supervisión o instrucción para el uso del aparato de forma segura y son conscientes del peligro que implica.
- Los niños no deben jugar con el aparato.
- Si observa que hay humo, apague el aparato, retire las baterías y mantenga cerrada la puerta para contener cualquier llama.
- No utilice el aparato sin alimentos dentro de la cavidad.** De lo contrario, el aparato se podrá dañar.
- No rasgue la malla de la puerta del horno.** De lo contrario, ocasionará la fuga de microondas.
- No utilice el aparato en espacios cerrados, tal como en un armario.**
- Ponga el aparato sobre una superficie nivelada y plana.
- No utilice el aparato estando colgado. No utilice el asa para ningún otro propósito que el de transportar el aparato.**
- Retire la batería cuando transporte el aparato.
- No mueva el aparato durante su utilización.
- No utilice el aparato en la lluvia. No moje el aparato. Si el aparato es expuesto al agua, pida a nuestro departamento posventa que lo inspeccionen.**
- No almacene el aparato en exteriores. No utilice este producto cerca de agua -por ejemplo, cerca de un fregadero, en un sótano mojado, cerca de una piscina, o lugares similares.
- Para reducir el riesgo de descarga eléctrica, no ponga el aparato en agua ni en otro líquido. No ponga ni guarde el aparato donde pueda caerse o ser empujado al interior de una bañera o fregadero.
- Si el aparato recibe un impacto o se cae, envíelo a nuestro departamento posventa para que lo inspeccionen y le hagan el mantenimiento a tiempo.
- No cubra ni bloquee ninguna abertura del aparato.
- Está prohibido calentar productos inflamables y explosivos, especialmente hielo seco.
- Utilice solamente utensilios que sean apropiados para usar en hornos de microondas.
- El uso de recipientes metálicos para alimentos y bebidas no está permitido durante la cocción en microondas.
- Cuando caliente alimentos en recipientes de plástico o papel, esté pendiente del horno debido a la posibilidad de que ardan.
- Los líquidos, como agua, café o té se pueden calentar por encima del punto de ebullición sin que parezca que están hirviendo. El burbujeo o la ebullición no es siempre visible cuando el recipiente es sacado del horno de microondas. **ESTO PUEDE RESULTAR EN QUE LÍQUIDOS MUY CALIENTES COMIENCEN A EBULLIR REPENTINAMENTE CUANDO EL RECIPIENTE SEA PERTURBADO O SE INSERTE UN UTENSILIO EN EL LÍQUIDO.**
- Los contenidos de biberones y tarros de comida para bebé se deberán remover o agitar y la temperatura se deberá comprobar antes de consumir, a fin de evitar quemaduras.

24. Los huevos en su cascarón y los huevos cocidos enteros no deberán ser calentados en hornos de microondas porque pueden explotar, incluso después de que el calentamiento en microondas haya terminado.
25. No ponga sustancias inflamables ni combustibles cerca del aparato.
26. Durante la utilización del aparato, esté atento a la condición de cocción del horno de microondas en cualquier momento. Ajuste el tiempo de cocción correcto. Un tiempo excesivo de cocción puede ocasionar un incendio.
27. En el proceso de cocción de alimentos ligeros con menos contenido de agua, debido a la diferencia en la capacidad de absorción de microondas de las diferentes sustancias, puede que haya disparidad en frío y calor. Este es un fenómeno normal.
28. Las pequeñas cantidades de alimentos o los alimentos con bajo contenido de humedad puede que se sequen, se quemen superficialmente o que comiencen a arder si se calientan demasiado.
29. No seque ropa, periódicos ni otros materiales en el horno de microondas, ni utilice periódicos ni bolsas de papel para cocinar.
30. Retire las ataduras de alambre de las bolsas de papel o plástico antes de poner la bolsa en el horno de microondas.
31. No utilice la cavidad como lugar de almacenamiento. No deje la batería, productos de papel, utensilios de cocina, ni alimentos en la cavidad cuando no esté siendo usada.
32. El calentamiento en microondas de bebidas puede resultar en una ebullición eruptiva retardada, por lo tanto, deberá tener cuidado cuando maneje el recipiente.
33. No utilice utensilios cortantes (como una bola de limpieza, una pala, una cuchara, etc.) para limpiar la cavidad.
34. Limpie el cierre hermético de la puerta, la cavidad y las partes adyacentes. Consulte la sección de limpieza para más detalles.
35. No mantener el aparato en buen estado de limpieza podrá dar lugar al deterioro de la superficie. Esto podrá afectar adversamente a la vida de servicio del aparato y posiblemente resultar en una situación de peligro.
36. No utilice una solución que corroa la superficie del aparato.
37. El aparato no deberá ser limpiado con un limpiador a vapor.
38. Para desechar el cartucho de batería, retírelo de la herramienta y deséchelo en un lugar seguro. Siga los reglamentos locales referentes al desecho de la batería.
39. Si el aparato va a ser almacenado sin utilizar durante un periodo de tiempo largo, las baterías deberán ser retiradas.
40. No cortocircuite el cartucho de batería.
41. Las baterías recargables deben ser retiradas del aparato antes de ser cargadas.
42. Las baterías tienen que ser insertadas con la polaridad correcta.
43. Las baterías que ya no sirvan tienen que ser retiradas del aparato y ser desechadas de forma segura.

Advertencias de seguridad para el aparato de funcionamiento a batería

Utilización y cuidado del aparato de funcionamiento a batería

1. **Evite las puestas en marcha involuntarias. Asegúrese de que el interruptor está en la posición desactivada antes de conectar a la batería, y de recoger o transportar el aparato.** Transportar el aparato con el dedo en el interruptor o suministrar energía al aparato teniendo el interruptor activado es una invitación a accidentes.
2. **Desconecte la batería del aparato antes de hacer cualquier ajuste, cambiar accesorios o guardar el aparato.** Tales medidas preventivas de seguridad reducirán el riesgo de que el aparato pueda ser puesto en marcha accidentalmente.
3. **Cargue la batería solamente con el cargador especificado por el fabricante.** Un cargador que es apropiado para un tipo de batería puede crear un riesgo de incendio cuando se utiliza con otra batería.
4. **Utilice los aparatos solamente con las baterías designadas específicamente para ellos.** La utilización de cualquier otra batería puede crear un riesgo de heridas y de incendio.
5. **Cuando la batería no esté siendo utilizada, guárdela alejada de otros objetos metálicos, como sujetapapeles, monedas, llaves, clavos, tornillos u otros objetos metálicos pequeños, que puedan hacer conexión entre un terminal y el otro.** Si se cortocircuitan entre sí los terminales de la batería podrán producirse quemaduras o un incendio.
6. **En condiciones abusivas, es posible que salga expulsado líquido de la batería; evite el contacto con él. Si se produce un contacto accidental, enjuague con agua. Si el líquido entra en los ojos, además de enjuagarlos, solicite asistencia médica.** El líquido expulsado de la batería puede ocasionar irritación y quemaduras.
7. **No utilice una batería ni aparato que esté dañado o modificado.** Las baterías dañadas o modificadas pueden comportarse de forma impredecible resultando en un incendio, explosión o riesgo de heridas.
8. **No exponga una batería ni aparato al fuego ni a una temperatura excesiva.** La exposición al fuego o a una temperatura superior a los 130°C puede ocasionar una explosión.
9. **Siga todas las instrucciones sobre la carga y no cargue la batería ni el aparato fuera del rango de temperatura especificado en las instrucciones.** Cargar incorrectamente o a temperaturas fuera del rango especificado puede dañar la batería y aumentar el riesgo de incendio.

10. Haga que el servicio de mantenimiento sea realizado por un reparador técnico cualificado utilizando solamente piezas de repuesto idénticas. Esto garantizará que se mantendrá la seguridad del producto.
11. No modifique ni intente reparar el aparato ni la batería excepto como se indica en las instrucciones para la utilización y el cuidado.

Instrucciones de seguridad importantes para el cartucho de batería

1. Antes de utilizar el cartucho de batería, lea todas las instrucciones e indicaciones de precaución sobre (1) el cargador de baterías, (2) la batería, y (3) el producto con el que se utiliza la batería.
2. No desensamble ni manipule el cartucho de batería. Podrá resultar en un incendio, calor excesivo, o una explosión.
3. Si el tiempo de uso se acorta demasiado, cese la operación inmediatamente. Podría resultar en un riesgo de recalentamiento, posibles quemaduras e incluso una explosión.
4. Si entra electrolito en sus ojos, aclárelos con agua limpia y acuda a un médico inmediatamente. Existe el riesgo de poder perder la vista.
5. No cortocircuite el cartucho de batería:
 - (1) No toque los terminales con ningún material conductor.
 - (2) Evite guardar el cartucho de batería en un cajón junto con otros objetos metálicos, como clavos, monedas, etc.
 - (3) No exponga el cartucho de batería al agua ni a la lluvia.

Un cortocircuito en la batería puede producir una gran circulación de corriente, un recalentamiento, posibles quemaduras e incluso una rotura de la misma.

6. No guarde ni utilice el aparato ni el cartucho de batería en lugares donde la temperatura pueda alcanzar o exceder los 50 °C.
7. No incinere el cartucho de batería incluso en el caso de que esté dañado seriamente o ya no sirva en absoluto. El cartucho de batería puede explotar si se tira al fuego.
8. No clave, corte, aplaste, lance, deje caer, ni golpee contra un objeto duro el cartucho de batería. Tal conducta podrá resultar en un incendio, calor excesivo, o una explosión.
9. No utilice una batería dañada.
10. Las baterías de litio-ion contenidas están sujetas a los requisitos de la Legislación para Materiales Peligrosos.

Para transportes comerciales, p.ej., por terceras personas y agentes de transportes, se deberán observar requisitos especiales para el empaquetado y etiquetado.

Para la preparación del artículo que se va a enviar, se requiere consultar con un experto en materiales peligrosos. Por favor, observe también la posibilidad de reglamentos nacionales más detallados.

Cubra con cinta aislante o enmascare los contactos expuestos y empaquete la batería de tal manera que no se pueda mover alrededor dentro del embalaje.

11. Para desechar el cartucho de batería, retirelo del aparato y deséchelo en un lugar seguro. Siga los reglamentos locales referentes al desecho de la batería.
12. Utilice las baterías solamente con los productos especificados por Makita. La instalación de las baterías en productos no compatibles puede resultar en un incendio, calor excesivo, explosión, o fuga de electrolito.
13. Si el aparato no va a ser utilizado durante un periodo de tiempo largo, la batería deberá ser retirada del aparato.
14. Durante y después de la utilización, el cartucho de batería podrá acumular calor, lo cual puede ocasionar quemaduras o quemaduras de baja temperatura. Preste atención al manejo de cartuchos de batería calientes.
15. No toque el terminal del aparato inmediatamente después de utilizar, dado que puede calentarse lo suficiente como para ocasionar quemaduras.
16. No permita que virutas, polvo, o tierra se adhieran dentro de los terminales, orificios, y ranuras del cartucho de batería. Podrá resultar en un mal rendimiento o rotura del aparato o el cartucho de batería.
17. A menos que el aparato permita ser usado cerca de cables eléctricos de alta tensión, no utilice el cartucho de batería cerca de cables eléctricos de alta tensión. Podrá resultar en un mal funcionamiento o rotura del aparato o el cartucho de batería.
18. Mantenga la batería alejada de los niños.

GUARDE ESTAS INSTRUCCIONES.

⚠PRECAUCIÓN: Utilice solamente baterías genuinas de Makita. La utilización de baterías no genuinas de Makita, o baterías que hayan sido alteradas, puede resultar en una explosión de la batería ocasionando incendios, heridas personales y daños. También anulará la garantía de Makita para el aparato y cargador de Makita.

Consejos para alargar al máximo la vida de servicio de la batería

1. Cargue el cartucho de batería antes de que se descargue completamente. Detenga siempre la operación del aparato y cargue el cartucho de batería cuando note menos potencia en el aparato.
2. No cargue nunca un cartucho de batería que esté completamente cargado. La sobrecarga acortará la vida de servicio de la batería.
3. Cargue el cartucho de batería a temperatura ambiente de 10 °C - 40 °C. Si un cartucho de batería está caliente, déjelo enfriar antes de cargarlo.

4. Cuando no esté utilizando el cartucho de batería, retírelo del aparato o del cargador.
5. Cargue el cartucho de batería si no lo utiliza durante un periodo de tiempo prolongado (más de seis meses).

Descripción de las partes

► Fig.1

1. **Asa**
2. **Panel de control**
Consulte la descripción siguiente para más detalles.
3. **Cavidad**
4. **Puerta**
El aparato se deberá utilizar con la puerta cerrada.
5. **Malla de la puerta del horno**
6. **Cubierta del puerto USB**
7. **Cubierta del filtro**
8. **Terminal de la batería**

Panel de control

► Fig.2

1. **Botón interruptor de la alimentación**
2. **Botón de selección de alimentación**
3. **Potencia del microondas**
4. **Tiempo de operación/Código de error**
5. **Indicador de batería**
6. **Botón de pausa/Parada**
7. **Dial de ajuste de tiempo**
8. **Botón de inicio**

Sonido de pitido

- **Cuando la operación de calentar ha terminado:**
 - 2 segundos de sonido de pitido. El pitido se cancelará si abre la puerta.
 - Si no se realiza ninguna operación, sonará "bip, bip, bip" (una vez cada 1 segundo) cada 1 minuto.
 - El aparato se apagará sin ningún sonido si no se realiza ninguna operación durante 3 minutos.
- **Cuando la capacidad de batería restante es baja:**
Suena "bip, bip, bip", "bip, bip, bip", "bip, bip, bip".
- **Cuando se visualiza un código de error:**
Suena un sonido "bip" corto.

Modo silencioso

Después de activar la alimentación, presione unos instantes los botones de "parada" e "inicio" al mismo tiempo hasta que se visualice "OFF" para entrar en el modo silencioso. Todos los tonos de aviso se apagan. En el modo silencioso, presione unos instantes los botones de "parada" e "inicio" al mismo tiempo hasta que se visualice "ON" para salir del modo silencioso. Todos los tonos de aviso se restablecen.

Código de error

Cuando el aparato detecte un fallo, el panel de control visualizará el código de error correspondiente. Consulte la sección para código de error.

Símbolos

A continuación se muestran los símbolos que pueden ser utilizados para el equipo. Asegúrese de que entienda su significado antes de utilizar.



Lea el manual de instrucciones.



Advertencia: Superficie caliente. Riesgo de quemaduras. No toque hasta haberse enfriado.



Sólo para países de la Unión Europea
Debido a la presencia de componentes peligrosos en el equipo, el equipo eléctrico y electrónico, los acumuladores y las baterías desechados pueden tener un impacto negativo para el medioambiente y la salud humana.



¡No tire los aparatos eléctricos y electrónicos ni las baterías junto con los residuos domésticos!

De conformidad con las Directivas Europeas sobre residuos de aparatos eléctricos y electrónicos y sobre acumuladores y baterías, así como la adaptación de las mismas a la ley nacional, el equipo eléctrico, las baterías y los acumuladores desechados deberán ser almacenados por separado y trasladados a un punto distinto de recogida de desechos municipales, que cumpla con los reglamentos sobre protección medioambiental.

Esto se indica mediante el símbolo de cubo de basura tachado colocado en el equipo.

PREPARACIÓN

⚠PRECAUCIÓN: Asegúrese siempre de que el aparato está apagado y el cartucho de batería ha sido retirado antes de ajustar o comprobar una función en el aparato.

Instalación

⚠ADVERTENCIA: Instale o ubique este aparato solamente de acuerdo con las instrucciones de instalación provistas.

1. Extraiga todo el material de embalaje. Compruebe cuidadosamente por si hay algún daño. Si lo hay, notifíquelo inmediatamente al concesionario o envíelo a nuestro departamento posventa.
2. Coloque el aparato.
 - El aparato deberá ser colocado en entornos secos y no corrosivos, alejado de calor y humedad, tal como de un quemador de gas o depósito de agua.
 - Para garantizar una ventilación suficiente, la distancia entre la parte trasera del horno de microondas y la pared deberá ser de al menos 10 cm, el lateral y la pared deberá ser de al menos 2 cm.
 - Mantenga un espacio de al menos 2 metros entre el horno de microondas y un televisor, radio y antena porque podrá producirse perturbación de imagen o ruido de fondo.

- Para levantar el asa, recomendamos mantener una distancia libre por encima de la superficie superior de al menos 10 cm.
- El horno de microondas no deberá ser utilizado en espacios cerrados, tal como en un armario. El horno de microondas ha sido previsto para ser utilizado sin fijación.

► Fig.3

NOTA: Cuando utilice el aparato por primera vez, puede que el aparato emita olor o humo leve. La causa se debe a residuos de fabricación o a restos de aceite en la cavidad o el elemento calefactor. Esto es un caso normal y desaparecerá después de ser usado varias veces. Mantenga la puerta o ventana abierta para asegurar una buena ventilación. Se recomienda encarecidamente colocar una taza de agua en la cavidad, ajustar a 500 W y hacerlo funcionar varias veces.

Cartucho de batería

Modo de indicar la capacidad de batería restante

Presione el botón de comprobación en el cartucho de batería para indicar la capacidad de batería restante. Las lámparas indicadoras se iluminan durante unos pocos segundos.

- Fig.4: 1. Lámparas indicadoras
2. Botón de comprobación

Lámparas indicadoras			Capacidad restante
Iluminada	Apagada	Parpadeando	
			75% a 100%
			50% a 75%
			25% a 50%
			0% a 25%
			Cargue la batería.
			Puede que la batería no esté funcionando bien.

NOTA: Dependiendo de las condiciones de utilización y de la temperatura ambiente, la indicación podrá variar ligeramente de la capacidad real.

NOTA: La primera lámpara indicadora (extremo izquierdo) parpadeará cuando el sistema de protección de la batería esté funcionando.

Guía para utensilios

PRECAUCIÓN: No utilice nunca recipientes de metal para cocción en microondas ni cocción combinada porque es probable que se produzcan chispas.

Se recomienda encarecidamente utilizar recipientes que sean apropiados y seguros para cocinar en microondas. Generalmente hablando, los recipientes que están hechos de cerámica, vidrio o plástico resistente al calor son apropiados para cocinar en microondas.

Puede tomar como referencia la tabla de abajo.

Material del recipiente	Microondas	Notas
Cerámica resistente al calor	Sí	No utilice nunca cerámicas que estén decoradas con reborde metálico o esmaltadas.
Plástico resistente al calor	Sí	No se puede utilizar cocción en microondas durante largo tiempo.
Vidrio resistente al calor	Sí	-
Rejilla de parrilla	No	-
Película de plástico	Sí	No deberá ser utilizada cuando se cocine carne o chuletas porque el sobrecalentamiento puede causar daño a la película.

Colocación de la correa de hombros

Accesorios opcionales

PRECAUCIÓN: Asegúrese de que la correa de hombros está colocada firmemente de forma apropiada. De lo contrario, podrá caerse y ocasionar un accidente.

1. Ponga la correa a través de los dos agujeros del asa.
2. Abroche la correa.

► Fig.5

Sistema de protección del aparato / batería

El aparato y la batería están equipados con un sistema de protección. Este sistema corta automáticamente la alimentación del motor para alargar la vida útil del aparato y la batería. El aparato se detendrá automáticamente durante la operación si el aparato o la batería es puesto en una de las condiciones siguientes.

- Protección contra sobrecarga: Cuando el aparato o la batería sea utilizado de manera que tenga que absorber una corriente anormalmente alta, el aparato se parará automáticamente sin ninguna indicación. En esta situación, apague el aparato y detenga la tarea que ocasiona la sobrecarga del aparato. Después encienda el aparato para volver a empezar.
- Protección contra recalentamiento: Cuando el aparato o la batería se recaliente, el aparato se detendrá automáticamente. Deje que el aparato se enfríe antes de encenderlo otra vez.

- Protección contra descarga excesiva: Cuando la capacidad de batería sea baja, el aparato se detendrá automáticamente. Si el aparato no funciona aun cuando los interruptores sean accionados, retire el cartucho de batería del aparato y cárguelo.

Función de protección de apertura y cierre de la puerta

Si la puerta se abre durante la operación, el aparato deja de funcionar inmediatamente, la luz dentro de la cavidad se enciende, y la tarea de microondas se suspende. Después de cerrar la puerta, la luz dentro de la cavidad se apaga. Presione el botón de inicio otra vez para reanudar la operación.

Cuando la puerta se abra mientras el programa se esté ejecutando y no se cierre dentro de 3 minutos, el aparato abandonará el programa y se apagará.

La operación no se iniciará sin haber cerrado la puerta. Cuando se presione el botón de inicio con la puerta abierta, el zumbador sonará una vez y se visualizará el código: F09.

Protección contra inclinación

El aparato no puede funcionar cuando está inclinado. Si el aparato se inclina, el código de error: F01 se visualiza. Coloque el aparato horizontalmente y vuelva a realizar la operación.

Protección contra otras causas

También hay un sistema de protección diseñado para otras causas que pueden dañar el aparato y permite al aparato detenerse automáticamente. Realice todos los pasos siguientes para despejar las causas, cuando el aparato haya sido llevado a una pausa temporal o a una parada en la operación.

Cuando se visualice el código de error, consulte la sección para el código de error.

1. Apague el aparato, y después enciéndalo otra vez para volver a empezar.
2. Cargue la(s) batería(s) o reemplácela(s) con una batería(s) regada(s).
3. Deje que el aparato y la(s) batería(s) se enfríe(n).

Si no se nota una mejora al restablecer el sistema de protección, póngase en contacto con nuestro departamento posventa.

Utilización del aparato con fuente de alimentación conectada por cable

Antes de utilizar la fuente de alimentación conectada por cable, lea las instrucciones e indicaciones de precaución sobre ella.

⚠ADVERTENCIA: Cuando utilice el aparato con la fuente de alimentación conectada por cable, ponga la fuente de alimentación conectada por cable sobre una superficie estable. Este aparato se utiliza en posición estacionaria. La utilización de la fuente de alimentación conectada por cable que usted transporta en la espalda puede ocasionar un accidente por caída.

CÓMO USAR

Instalación o extracción del cartucho de batería

⚠PRECAUCIÓN: Apague siempre el aparato antes de instalar o retirar el cartucho de batería.

⚠PRECAUCIÓN: Sujete el aparato y el cartucho de batería firmemente cuando instale o retire el cartucho de batería. Si no sujeta el aparato y el cartucho de batería firmemente podrán caerse de las manos y resultar en daños al aparato y cartucho de batería y heridas personales.

Para instalar el cartucho de batería, alinee la lengüeta del cartucho de batería con la ranura de la carcasa y deslícelo hasta que encaje en su sitio. Insértelo a tope hasta que se bloquee en su sitio produciendo un pequeño chasquido. Si puede ver el indicador rojo en el lado superior del botón, no estará bloqueado completamente.

Para retirar el cartucho de batería, deslícelo hacia afuera del aparato mientras desliza el botón de la parte delantera del cartucho.

► **Fig.6:** 1. Indicador rojo 2. Botón
3. Cartucho de batería

⚠PRECAUCIÓN: Instale siempre el cartucho de batería completamente hasta que no pueda verse el indicador rojo. En caso contrario, podrá caerse accidentalmente de la herramienta y ocasionarle heridas a usted o a alguien que esté cerca de usted.

⚠PRECAUCIÓN: No instale el cartucho de batería empleando fuerza. Si el cartucho no se desliza al interior fácilmente, será porque no está siendo insertado correctamente.

NOTA: Se pueden instalar hasta dos cartuchos de batería, aunque el aparato solo utiliza un cartucho de batería para la operación.

Si instala dos baterías, el aparato utilizará primero la batería del lado derecho de la figura.

Operación básica

Para encender/apagar el aparato

Presione el botón interruptor de la alimentación para poner en marcha el aparato con un pitido. Después de poner en marcha el aparato, el panel de control visualiza la potencia del microondas de 500 W, el tiempo de funcionamiento de 0 y la información de la potencia de la batería de forma predeterminada y las luces de todos los botones se encienden.

Si no se realiza ninguna otra operación dentro de 3 minutos, se apagará automáticamente, y la pantalla de visualización y las luces de los botones se apagarán para entrar en el estado apagado.

Después de encenderlo, presione el botón interruptor de la alimentación para apagarlo en cualquier estado, incluido el de calentamiento.

Operación de calentamiento

Hay dos niveles de potencia de calentamiento; 500 W y 350 W.

Presione el botón de selección de alimentación para cambiar entre 500 W y 350 W. El panel de control visualiza el nivel correspondiente.

Después de seleccionar la potencia, gire el pomo de ajuste de tiempo hacia la derecha para aumentar el tiempo y hacia la izquierda para reducir el tiempo. El tiempo máximo de ajuste es de 20 minutos.

Después de seleccionar el nivel de potencia y el tiempo, presione brevemente el botón de inicio para iniciar el calentamiento en microondas. Cuando el calentamiento haya terminado, sonará un pitido para avisar que la operación ha terminado.

Después de que se inicie el calentamiento en microondas, presione brevemente el botón de pausa/parada para pausar el calentamiento.

Para reanudar la operación durante la pausa, presione brevemente el botón de inicio.

Para abandonar la operación durante la pausa, presione brevemente el botón de pausa/parada. El tiempo restante se pone a cero y el aparato se pone en modo de espera.

AVISO: No repita la retirada de los cartuchos de batería inmediatamente después de la operación. Si lo hace varias veces no ocasionará un mal funcionamiento, sin embargo, puede producirse un error si continúa.

Este aparato está equipado con un ventilador de enfriamiento.

El ventilador de enfriamiento puede que funcione para enfriar el aparato después de la operación.





Cuando el ventilador de enfriamiento está funcionando se emite sonido de aire. Esto no es un mal funcionamiento del aparato.





NOTA: El tiempo de calentamiento se puede ajustar durante el calentamiento.

NOTA: La potencia de salida no se puede cambiar durante el calentamiento.

Estado de la carga

El número de la barra en los indicadores de batería del panel de control muestra la capacidad de batería restante.

Indicadores de batería	Capacidad restante
 Iluminada	 Apagada
	La potencia restante es igual o más del 75%.
	La potencia restante es igual o más del 50% y menos del 75%.
	La potencia restante es igual o más del 25% y menos del 50%.

Indicadores de batería	Capacidad restante
 Iluminada	 Apagada
	La potencia restante es menos del 25%.
	Vacía (Cargue la batería).
	Cargue la batería.

NOTA: Aunque haya capacidad de batería restante, puede que el panel de control parpadee para solicitar carga. Esto no es un mal funcionamiento del aparato.

Puede que alguna de las baterías no pueda funcionar cuando su capacidad caiga por debajo de cierto nivel debido a las especificaciones.

Operación aplicada

Consejos para cocinar

Los factores siguientes pueden afectar a los resultados de la cocción:

Colocación de los alimentos

Coloque las partes gruesas hacia el exterior del plato, las partes finas hacia el centro y disperse todo uniformemente. No solape si es posible.

Duración del tiempo de cocción

Inicie la cocción con un ajuste de tiempo corto, evalúela después de transcurrir este tiempo y prólonguela de acuerdo con la necesidad actual. Una cocción excesiva puede resultar en humo y quemaduras.

Cocción uniforme de alimentos

A los alimentos como pollo, hamburguesas o bistecs se les deberá dar la vuelta una vez durante la cocción. Dependiendo del tipo de alimento, si es aplicable, remuévalo desde fuera hacia el centro del plato una o dos veces durante la cocción.

Para saber si el alimento está cocido

El color y la dureza del alimento ayuda a determinar si está cocido, estos incluyen:

- Vapor saliendo de todas las partes del alimento, no solo de los bordes
- Las articulaciones de las aves de corral se pueden mover fácilmente
- La carne de cerdo y de aves de corral no muestran indicios de sangre
- El pescado es opaco y se puede cortar en rodajas fácilmente con un tenedor

Plato para dorar

Cuando utilice un plato para dorar o recipiente autocalentable, ponga siempre un aislante resistente al calor, tal como un plato de porcelana debajo de él para evitar daños al aparato.

Envoltura de plástico apta para microondas

Cuando cocine alimentos con un alto contenido de grasa, no permita que la envoltura de plástico entre en contacto con el alimento porque se podrá derretir.

Utensilios de cocina de plástico aptos para microondas

Algunos utensilios de cocina de plástico aptos para microondas puede que no sean apropiados para cocinar alimentos con un alto contenido de grasa y azúcar. Además, el tiempo de precalentamiento especificado en el manual de instrucciones del plato no se deberá exceder.

USB

CC de salida USB5V Máx. 2,4A, identificación automática.

El puerto de salida USB se puede utilizar para cargar el teléfono móvil cuando el aparato está encendido. Durante el proceso de carga, el aparato no se apagará automáticamente. Si utiliza un dispositivo USB de poca corriente, el aparato se apagará automáticamente. Después de que finalice la carga, el aparato se apagará si no se realiza ninguna operación durante 3 minutos.

AVISO: Conecte solamente dispositivos que sean compatibles con el puerto USB de suministro de alimentación. De lo contrario, podrá ocasionar un mal funcionamiento del aparato.

AVISO: No conecte el puerto USB de suministro de alimentación del aparato al terminal USB de su ordenador. Si lo hace podrá ocasionar un mal funcionamiento.

AVISO: Antes de conectar un dispositivo USB al aparato, haga siempre una copia de seguridad de los datos del dispositivo USB. De lo contrario, sus datos se podrán perder por cualquier casualidad.

AVISO: Cuando no se utilicen dispositivos o después de la carga, retire el cable USB y ponga la cubierta.

Limpieza

⚠️ ADVERTENCIA: Asegúrese siempre de que el aparato está apagado y que el cartucho de batería ha sido retirado antes de limpiar.

⚠️ ADVERTENCIA: No sumerja el aparato en agua ni otros líquidos cuando lo limpie.

⚠️ PRECAUCIÓN: No toque el aparato inmediatamente después de la operación. Espere hasta que el aparato se haya enfriado completamente. De lo contrario, podrá ocurrir una herida por quemadura.

⚠️ PRECAUCIÓN: No retire la malla de la puerta del horno.

AVISO: El aparato se deberá limpiar regularmente y retirar cualquier resto de alimentos. Si no mantiene limpio el aparato, podrá dar lugar a un deterioro de la superficie, lo que podrá afectar adversamente a la vida de servicio del aparato.

AVISO: Utilice solamente jabones suaves y no abrasivos, o detergentes aplicados con una esponja o paño suave. No utilice nunca polvo abrasivo ni cepillos de metal para limpiar ninguna parte del aparato.

Después de la utilización, limpie la malla de la puerta del horno con un paño humedecido, seguido de un paño seco para retirar cualquier salpicadura de comida y grasa. La grasa acumulada puede recalentarse y comenzar a causar humo o prender fuego.

Cuando el aparato haya sido utilizado durante largo tiempo, puede que haya algunos olores extraños en el horno. Uno de los métodos siguientes puede eliminarlos:

- Ponga varias rodajas de limón en una taza, después caliéntelas con 500 W durante 2 o 3 minutos.
- Ponga una taza de té rojo en el horno, después caliéntela con 500 W durante 2 o 3 minutos.
- Ponga algunas peladuras de naranja en el horno, y después caliéntalas con 500 W durante 1 minuto.

Cómo limpiar el filtro de esponja:

Limpie el filtro de esponja una vez al mes mediante el procedimiento siguiente:

1. Abra la cubierta del filtro. Retire el filtro de esponja y quite el polvo.
2. Limpie la superficie y el interior de la cubierta del filtro con un paño de limpieza.
3. Lave el filtro de esponja en agua y séquelo bien o sople la miscelánea y el polvo absorbido en el filtro de esponja con un soplador de aire. Cuando el filtro de esponja se dañe y no se pueda limpiar, reemplácelo a tiempo.

► Fig.7: 1. Cubierta del filtro 2. Filtro de esponja

Almacenamiento

Cuando el aparato no se esté usando, póngalo en un lugar en interiores ventilado.

MANTENIMIENTO e INSPECCIÓN

Mantenimiento

⚠️ ADVERTENCIA: RADIACIÓN DE MICROONDAS

Retire el cartucho de batería antes de hacer el mantenimiento. En el horno de microondas hay radiación de microondas y alta tensión. El condensador de alta tensión todavía tiene una tensión peligrosa dentro de 30 segundos después de desconectar la alimentación. Es necesario utilizar una herramienta con mango aislado para cortocircuitar y descargar el terminal del condensador con la carcasa. **Para evitar heridas a personas, está estrictamente prohibido desmontar y reparar uno mismo excepto los técnicos de mantenimiento.**

⚠️ PRECAUCIÓN: Asegúrese siempre de que el aparato está apagado, desenchufado, y el cartucho de batería ha sido retirado antes de intentar hacer una inspección o mantenimiento.

AVISO: No utilice nunca gasolina, bencina, disolvente, alcohol o similares. Podría producir descoloración, deformación o grietas.

Para mantener la SEGURIDAD y FIABILIDAD del producto, las reparaciones, y cualquier otra tarea de mantenimiento o ajuste deberán ser realizadas en centros de servicio o de fábrica autorizados por Makita, empleando siempre repuestos Makita.

Código de error

Cuando el aparato detecte un fallo, el panel de control visualizará el código del fallo correspondiente de la forma siguiente:

Código de error	Motivo
F01	El aparato está colocado unos 30 grados sobre el ángulo horizontal. Compruebe si el aparato está colocado horizontalmente.
F02	Exceso de corriente eléctrica. Apague y vuelva a poner en marcha después de reemplazar la batería.
F03	Exceso de tensión eléctrica. Apague y vuelva a poner en marcha después de reemplazar la batería.
F04	Exceso de temperatura. Deje de usar el aparato durante un periodo de tiempo y vuelva a ponerlo en marcha después de que se enfríe.
F05	Fallo del ventilador dentro del aparato. Apague y vuelva a poner en marcha el aparato.
F06	Fallo del magnetrón dentro del aparato. Apague y vuelva a poner en marcha el aparato.
F07	Fallo de activación de la energía interna. Apague y vuelva a poner en marcha el aparato.

Código de error	Motivo
F09	La función de protección de apertura y cierre de la puerta puede que esté activa. Consulte la sección para la función de protección de apertura y cierre de la puerta. Si el error todavía no mejora, apague y vuelva a poner en marcha el aparato.

Si el error todavía no mejora, lleve el aparato a un centro de servicio autorizado o de fábrica de Makita.

Servicio

Compruebe si el aparato está funcionando correctamente o no mediante lo siguiente:

Ponga una taza de agua en un vaso resistente al calor (aprox. 150 ml) en la cavidad y cierre la puerta firmemente. Deje que el aparato funcione durante 1 minuto.

— ¿La luz dentro de la cavidad se enciende?

— ¿El agua dentro de la cavidad se calienta?

Si la respuesta es "NO" a cualquiera de las preguntas de arriba, el aparato tiene algún problema interior. Pida al centro de servicio autorizado o de fábrica de Makita que se lo reparen.

Desecho

⚠️ ADVERTENCIA: Deseche el aparato debidamente. El desecho del aparato deberá ser realizado de acuerdo con las ordenanzas y leyes locales.

ACCESORIOS OPCIONALES

⚠️ PRECAUCIÓN: Estos accesorios o aditamentos están recomendados para utilizar con su aparato Makita especificado en este manual. El uso de otros accesorios o aditamentos puede suponer un riesgo de heridas personales. Solo use el accesorio o aditamento para su fin específico.

Si necesita cualquier ayuda para más detalles en relación con estos accesorios, pregunte al centro de servicio Makita local.

- Batería genuina de Makita y cargador autorizado por Makita
- Correa de hombros

NOTA: Algunos elementos de la lista podrán estar incluidos en el paquete de la herramienta como accesorios estándar. Pueden variar de un país a otro.

INSTRUÇÕES DE SEGURANÇA IMPORTANTES LER ATENTAMENTE E GUARDAR PARA CONSULTA FUTURA

INTRODUÇÃO

Especificações

Modelo:	MW001G	
Tensão nominal	C.C. 36 V - 40 V máx.	
Potência do forno de microondas	500 W * / 350 W	
Dimensões (L x C x A)	Dimensões externas	343 mm x 318 mm x 338 mm (Sem bateria) (Com a pega na posição descida)
	cavidade	255 mm x 241 mm x 120 mm
Capacidade	8 L	
Frequência operacional	2.450 MHz	
Peso líquido	8,7 kg (Sem bateria)	
Porta da fonte de alimentação USB	Tipo A / Tensão de saída C.C. 5 V / Corrente de saída C.C. 2,4 A (Máx.)	

- * A potência do forno de micro-ondas de 500 W constitui a função de impulso temporário. Esta muda automaticamente para a potência do forno de micro-ondas de 350 W após cerca de 8 minutos.
- Devido a um programa contínuo de pesquisa e desenvolvimento, estas especificações estão sujeitas a alteração sem aviso prévio.
- As especificações podem variar de país para país.

Bateria e carregador aplicável

A bateria de íons de lítio (Bateria)	BL4020 / BL4025 / BL4040 / BL4050F / BL4080F
Carregador	DC40RA / DC40RB / DC40RC

- Algumas das baterias e carregadores listados acima poderão não estar disponíveis, dependendo da sua região de residência.

⚠️ AVISO: Utilize apenas as baterias e carregadores listados acima. A utilização de quaisquer outras baterias e carregadores pode causar ferimentos e/ou um incêndio.

Fonte de alimentação ligada por fio recomendada

Adaptador de baterias tipo mochila	PDC1200
------------------------------------	---------

- A(s) fonte(s) de alimentação ligada(s) por fio listada(s) acima pode(m) não estar disponível(eis) dependendo da sua região de residência.
- Antes de utilizar a fonte de alimentação ligada por fio, leia as instruções e etiquetas de precaução na mesma.

Tempo de funcionamento previsto

Bateria (totalmente carregada)	500 W	350 W
BL4020 x 2	6 min	11 min
BL4025 x 2	8 min	14 min
BL4040 x 2	15 min	21 min
BL4050F x 2	22 min	30 min
BL4080F x 2	35 min	48 min
PDC1200	84 min	113 min

NOTA: Os valores são indicativos e podem diferir em função do estado da carga e das condições de utilização.

NOTA: O tempo de funcionamento previsto com uma bateria é cerca de metade do período no qual são utilizadas duas baterias.

Utilização a que se destina

O aparelho destina-se ao aquecimento de alimentos.

Salvaguardas importantes

AVISO: Este aparelho deve ser alvo de manutenção apenas por pessoal de manutenção qualificado. Contacte a instalação de assistência autorizada mais próxima para solicitar inspeção, reparação ou ajuste.

AVISO: Não tente utilizar este aparelho com a porta aberta, dado que o funcionamento com a porta aberta pode resultar na exposição nociva à energia de microondas.

AVISO: Se a porta (curvada), dobradiças (partidas ou soltas), vedantes da porta ou superfície de vedação estiverem danificados, o forno de microondas não deve ser utilizado até que tenha sido reparado por uma pessoa qualificada.

AVISO: É perigoso para qualquer pessoa que não possua qualificações realizar qualquer operação de manutenção ou reparação que envolva a remoção de qualquer cobertura que protege contra a exposição à energia de microondas.

AVISO: Utilize este aparelho apenas para os fins a que se destina conforme descrito no manual.

AVISO: Não utilize produtos químicos ou vapores corrosivos neste aparelho.

AVISO: Este tipo de aparelho foi especificamente concebido para aquecer, cozinhar ou secar alimentos. Não foi concebido para utilização industrial ou laboratorial.

AVISO: Líquidos ou outros alimentos não devem ser aquecidos em recipientes fechados, uma vez que estão sujeitos a explodir.

1. Este aparelho destina-se a ser utilizado em aplicações domésticas e semelhantes tais como:
 - áreas de cozinha do pessoal em lojas, escritórios e outros ambientes de trabalho;
 - casas de campo;
 - clientes de hotéis, motéis e outros ambientes de tipo residencial;
 - ambientes do tipo de alojamento com pequeno-almoço.
2. Não se sente ou pise no aparelho. Não coloque objetos no aparelho.
3. Este aparelho pode ser utilizado por crianças com idade a partir de 8 anos e por pessoas com capacidades físicas, sensoriais ou mentais reduzidas ou falta de experiência e conhecimento, se tiverem recebido supervisão ou instruções relativamente à utilização do aparelho de forma segura e tiverem compreendido os perigos envolvidos.
4. As crianças não devem brincar com o aparelho.
5. Se perceber a presença de fumo, desligue o aparelho, remova as baterias e mantenha a porta fechada para abafar quaisquer chamas.
6. Quando a cavidade não tiver alimentos, não utilize o aparelho. Caso contrário, o aparelho pode ficar danificado.
7. Não perfure a rede da porta do forno. Caso contrário, causará fugas no microondas.
8. Não utilize o aparelho em espaços fechados, tais como o armário.
9. Coloque o aparelho sobre uma superfície nivelada e plana.
10. Não utilize o aparelho enquanto estiver suspenso. Não utilize a pega de transporte para qualquer outra finalidade que não a de transportar o aparelho.
11. Remova a bateria quando transportar o aparelho.
12. Não mova o aparelho durante a operação.
13. Não utilize o aparelho à chuva. Não molhe o aparelho. Se o aparelho for exposto à água, solicite a sua inspeção ao nosso departamento de pós-venda.
14. Não armazene este aparelho no exterior. Não utilize este produto perto de água – por exemplo, perto de uma pia de cozinha, numa cave húmida, perto de uma piscina ou locais semelhantes.
15. Para reduzir o risco de choque elétrico, não coloque o aparelho em água ou noutro líquido. Não coloque nem guarde o produto do aparelho num local onde possa cair ou ser puxado em direção a uma banheira ou lava-loiça.
16. Se o aparelho receber um impacto ou cair, envie o aparelho para o nosso departamento de pós-venda para inspeção e manutenção a tempo.
17. Não cubra ou bloqueie quaisquer aberturas no aparelho.
18. É proibido aquecer produtos inflamáveis e explosivos, especialmente gelo seco.
19. Utilize apenas utensílios que sejam adequados para utilização em fornos de microondas.
20. Recipientes metálicos para alimentos e bebidas não são permitidos durante a confeção de alimentos no microondas.
21. Quando aquecer alimentos em recipientes de plástico ou de papel, vigie o forno devido à possibilidade de ignição.
22. Líquidos, tais como água, café ou chá podem ser aquecidos além do ponto de ebulição sem que pareçam estar a ferver. Borbulhamento ou ebulição visível quando o recipiente é removido do forno de microondas nem sempre está presente. **ISTO PODE RESULTAR NO TRANSBORDO SÚBITO DE LÍQUIDOS MUITO QUENTES QUANDO O RECIPIENTE É AGITADO OU UM UTENSÍLIO É INSERIDO NO LÍQUIDO.**
23. O conteúdo de biberões e boiões de comida para bebés tem de ser mexido ou agitado e a temperatura tem de ser verificada antes do consumo para evitar queimaduras.
24. Ovos com casca e ovos cozidos inteiros não devem ser aquecidos em fornos de microondas, uma vez que podem explodir, mesmo após o aquecimento no microondas ter terminado.
25. Não coloque produtos inflamáveis e combustíveis perto do aparelho.

26. Durante a operação do aparelho, mantenha-se sempre atento à condição de cozedura do forno de microondas. Defina o tempo de cozedura correto. A cozedura além do tempo definido pode causar incêndio.
27. No processo de cozedura de alimentos leves com menos teor de água, devido à diferente capacidade de absorção de microondas de diferentes substâncias, poderá ocorrer frio e calor irregulares. Trata-se de um fenómeno normal.
28. Pequenas quantidades de alimentos ou alimentos com baixo teor de humidade podem secar, ressequeir ou incendiar-se se forem sobreaquecidos.
29. Não seque roupas, jornais ou outros materiais no forno de microondas ou utilize jornal ou sacos de papel para cozinhar.
30. Remova amarradores de arame de sacos de papel ou de plástico antes de colocar o saco no forno de microondas.
31. Não utilize a cavidade para fins de armazenamento. Não deixe a bateria, produtos de papel, utensílios de cozinha ou alimentos na cavidade quando não estiver a utilizar o aparelho.
32. O aquecimento de bebidas no microondas pode resultar em ebulição eruptiva tardia, pelo que deve ter cuidado quando manusear o recipiente.
33. Não utilize ferramentas afiadas (tais como palha de aço, pá, colher, etc.) para limpar a cavidade.
34. Limpe o vedante da porta, a cavidade e as peças adjacentes. Consulte a secção relativa à limpeza para obter detalhes.
35. Não manter o aparelho numa condição limpa pode provocar a deterioração da superfície. Isto pode afetar adversamente a vida útil do aparelho e eventualmente resultar numa situação perigosa.
36. Não utilize solução para corroer a superfície do aparelho.
37. O aparelho não deve ser limpo com um aparelho de limpeza a vapor.
38. Quando eliminar a bateria, remova-a da ferramenta e elimine-a num local seguro. Siga os regulamentos locais relacionados com a eliminação de baterias.
39. Se o aparelho tiver de ser armazenado por utilizar por um período prolongado, as baterias devem ser removidas.
40. Não coloque a bateria em curto-circuito.
41. As baterias recarregáveis devem ser removidas do aparelho antes de serem carregadas.
42. As baterias devem ser inseridas com a polaridade correta.
43. As baterias gastas devem ser removidas do aparelho e eliminadas em segurança.

Avisos de segurança para o aparelho alimentado por bateria

Utilização e manutenção do aparelho alimentado por bateria

1. Evite o arranque não intencional. Certifique-se de que o interruptor está na posição de desligado antes de ligar ao conjunto de baterias, pegar no aparelho ou transportá-lo. Transportar o aparelho com o dedo no interruptor ou dar energia a um aparelho que tenha o interruptor ligado pode dar origem a acidentes.
2. Desligue o conjunto de baterias do aparelho antes de efetuar quaisquer ajustes, mudar os acessórios ou guardar o aparelho. Estas medidas preventivas de segurança reduzem o risco de colocar o aparelho em funcionamento de forma accidental.
3. Recarregue apenas com o carregador especificado pelo fabricante. Um carregador adequado para um tipo de bateria pode criar um risco de incêndio quando utilizado com outra bateria.
4. Utilize aparelhos apenas com conjuntos de baterias especificamente designados. A utilização de quaisquer outros conjuntos de baterias pode criar um risco de ferimentos e incêndio.
5. Quando a bateria não está a ser utilizada, mantenha-a afastada de outros objetos metálicos, como cliques, moedas, chaves, pregos, parafusos ou outros objetos metálicos pequenos que possam fazer a ligação entre os dois terminais. Colocar os terminais da bateria em curto-circuito um com o outro pode provocar queimaduras ou um incêndio.
6. Em condições abusivas, o líquido pode ser ejetado da bateria; evite o contacto com o mesmo. Se ocorrer um contacto accidental, lave com água. Se o líquido entrar em contacto com os olhos, procure também assistência médica. O líquido ejetado da bateria pode provocar irritações ou queimaduras.
7. Não utilize um conjunto de baterias ou um aparelho que se encontre danificado ou modificado. As baterias danificadas ou modificadas podem exibir um comportamento imprevisível, resultando em incêndio, explosão ou risco de ferimentos.
8. Não exponha um conjunto de baterias ou um aparelho a incêndio ou temperatura excessiva. A exposição a incêndio ou a uma temperatura superior a 130 °C pode causar uma explosão.
9. Siga todas as instruções de carregamento e não carregue o conjunto de baterias ou o aparelho fora do intervalo de temperaturas especificado nas instruções. O carregamento incorreto ou a temperaturas fora do intervalo especificado pode danificar a bateria e aumentar o risco de incêndio.
10. Solicite a manutenção por parte de um técnico de reparação qualificado utilizando apenas peças de substituição idênticas. Tal garante que a segurança do produto é mantida.

11. Não modifique nem tente reparar o aparelho ou o conjunto de baterias, exceto conforme indicado nas instruções de utilização e manutenção.

Instruções de segurança importantes para a bateria

1. Antes de utilizar a bateria, leia todas as instruções e etiquetas de precaução no (1) carregador de bateria (2) bateria e (3) produto que utiliza a bateria.
2. Não desmonte nem modifique a bateria. Tal pode resultar em incêndio, calor excessivo ou explosão.
3. Se o tempo de funcionamento se tornar excessivamente curto, pare o funcionamento imediatamente. Pode resultar em sobreaquecimento, possíveis queimaduras e mesmo explosão.
4. Se entrar eletrólito nos seus olhos, lave-os com água e consulte imediatamente um médico. Pode resultar em perda de visão.
5. Não coloque a bateria em curto-circuito:
 - (1) Não toque nos terminais com qualquer material condutor.
 - (2) Evite guardar a bateria juntamente com outros objetos metálicos tais como pregos, moedas, etc.
 - (3) Não exponha a bateria à água ou chuva. Um curto-circuito pode ocasionar um enorme fluxo de corrente, sobreaquecimento, possíveis queimaduras e mesmo estragar-se.
6. Não guarde nem utilize o aparelho e a bateria em locais onde a temperatura pode atingir ou exceder 50 °C.
7. Não queime a bateria mesmo que esteja seriamente danificada ou completamente gasta. A bateria pode explodir no fogo.
8. Não pregue, corte, esmague, atire, deixe cair a bateria, nem bata a bateria contra um objeto rijo. Esta conduta pode resultar em incêndio, calor excessivo ou explosão.
9. Não utilize uma bateria danificada.
10. As baterias de íões de lítio contidas na ferramenta são sujeitas aos requisitos da DGL (Dangerous Goods Legislation - Legislação de bens perigosos).

Para o transporte comercial, por exemplo, por terceiros ou agentes de expedição, têm de ser observados os requisitos referentes à embalagem e etiquetagem.

Para preparação do artigo a ser expedido, é necessário consultar um perito em materiais perigosos. Tenha ainda em conta a possibilidade de existirem regulamentos nacionais mais detalhados.

Coloque fita-cola ou tape os contactos abertos e embale a bateria de tal forma que não possa mover-se dentro da embalagem.
11. Quando eliminar a bateria, remova-a do aparelho e elimine-a num local seguro. Siga os regulamentos locais relacionados com a eliminação de baterias.

12. Utilize as baterias apenas com os produtos especificados pela Makita. Instalar as baterias em produtos não-conformes poderá resultar num incêndio, calor excessivo, explosão ou fuga de eletrólito.
13. Se o aparelho não for utilizado durante um período de tempo prolongado, a bateria deve ser removida do aparelho.
14. Durante e após a utilização, a bateria pode aquecer, o que pode provocar queimaduras ou queimaduras a baixa temperatura. Preste atenção ao manuseamento de baterias quentes.
15. Não toque no terminal do aparelho imediatamente após a utilização, pois pode ficar suficientemente quente para provocar queimaduras.
16. Não permita a adesão de aparas, pó ou sujidade nos terminais, nos orifícios e nos ranhuras da bateria. Tal pode resultar no fraco desempenho ou na avaria do aparelho ou da bateria.
17. A menos que o aparelho suporte a utilização perto de linhas elétricas de alta tensão, não utilize a bateria perto de linhas elétricas de alta tensão. Tal pode resultar no mau funcionamento ou na avaria do aparelho ou da bateria.
18. Mantenha a bateria afastada das crianças.

GUARDE ESTAS INSTRUÇÕES.

⚠PRECAUÇÃO: Utilize apenas baterias genuínas da Makita. A utilização de baterias não genuínas da Makita, ou de baterias que foram alteradas, pode resultar no rebentamento da bateria provocando incêndios, ferimentos pessoais e danos. Além disso, anulará a garantia da Makita no que se refere ao aparelho e ao carregador da Makita.

Conselhos para manter a máxima vida útil da bateria

1. Carregue a bateria antes de estar completamente descarregada. Pare sempre o funcionamento do aparelho e carregue a bateria quando notar menos potência no aparelho.
2. Nunca carregue uma bateria completamente carregada. Carregamento excessivo diminui a vida útil da bateria.
3. Carregue a bateria à temperatura ambiente de 10 °C – 40 °C. Deixe que uma bateria quente arrefeça antes de a carregar.
4. Quando não utilizar a bateria, remova-a do aparelho ou do carregador.
5. Carregue a bateria se não a utilizar durante um longo período de tempo (mais de seis meses).

Descrição das peças

► Fig.1

1. Pega
2. Painel de controlo
Consulte a descrição seguinte para obter informações.
3. Cavidade

4. **Porta**
O aparelho deve ser operado com a porta fechada.
5. **Rede da porta do forno**
6. **Cobertura da porta USB**
7. **Cobertura do filtro**
8. **Terminal da bateria**

Painel de controlo

► Fig.2

1. **Botão do interruptor de alimentação**
2. **Botão de seleção de alimentação**
3. **Potência do forno de microondas**
4. **Tempo de funcionamento / Código de erro**
5. **Indicador da bateria**
6. **Botão pausa/parar**
7. **Botão rotativo de ajuste do tempo**
8. **Botão iniciar**

Sinal sonoro

- **Quando a operação de aquecimento for concluída:**
 - 2 segundos de sinal sonoro. O sinal sonoro é cancelado se abrir a porta.
 - "sinal sonoro, sinal sonoro, sinal sonoro" (uma vez por cada segundo) soa por cada minuto se não ocorrer qualquer operação.
 - o aparelho desliga sem emitir qualquer som se não ocorrer qualquer operação durante 3 minutos.
- **Quando a restante capacidade da bateria estiver fraca:**
Soa "sinal sonoro, sinal sonoro, sinal sonoro", "sinal sonoro, sinal sonoro, sinal sonoro", "sinal sonoro, sinal sonoro, sinal sonoro".
- **Quando o código de erro é exibido:**
Soa um "sinal sonoro" breve.

Modo silencioso

Após ligar o aparelho, pressione sem soltar os botões "PARAR" e "INICIAR" ao mesmo tempo até que "DESLIGADO" seja exibido para entrar no modo silencioso. Todos os sons de alerta são desligados. No modo silencioso, pressione sem soltar os botões "PARAR" e "INICIAR" ao mesmo tempo até que "LIGADO" seja exibido para sair do modo silencioso. Todos os sons de alerta são restaurados.

Código de erro

Quando o aparelho deteta uma falha, o painel de controlo exibe o código de erro correspondente. Consulte a secção relativa ao código de erro.

Símbolos

A seguir são apresentados os símbolos que podem ser utilizados para o equipamento. Certifique-se de que compreende o seu significado antes da utilização.



Leia o manual de instruções.



Aviso: Superfície quente. Risco de queimaduras. Não tocar até ter arrefecido.



Apenas para países da UE
Devido à presença de componentes perigosos no equipamento, os resíduos de equipamentos elétricos e eletrónicos, acumuladores e baterias podem ter um impacto negativo no meio ambiente e na saúde humana.



Não elimine aparelhos elétricos e eletrónicos ou baterias juntamente com resíduos domésticos!

De acordo com a Diretiva europeia relativa aos resíduos de equipamentos elétricos e eletrónicos, acumuladores e baterias, bem como a respetiva adaptação à legislação nacional, os resíduos de equipamentos elétricos e eletrónicos, acumuladores e baterias devem ser armazenados separadamente e entregues num ponto de recolha separado para resíduos municipais, que opere de acordo com os regulamentos de proteção ambiental.

Tal é indicado pelo símbolo de contenedor de lixo com rodas barrado com uma cruz colocado no equipamento.

PREPARAÇÃO

⚠PRECAUÇÃO: Certifique-se sempre de que o aparelho está desligado e a bateria foi retirada antes de regular ou verificar qualquer função no aparelho.

Instalação

⚠AVISO: Instale ou posicione este aparelho apenas de acordo com as instruções de instalação fornecidas.

1. Retire todos os itens da embalagem. Verifique cuidadosamente quanto a danos. Caso existam danos, notifique o distribuidor imediatamente ou envie para o nosso departamento de pós-venda.
2. Coloque o aparelho.
 - O aparelho deve ser colocado em ambientes secos e não corrosivos, afastado do calor e da humidade, tal como queimador a gás ou reservatório de água.
 - Para assegurar a ventilação suficiente, a distância entre a parte traseira do forno de microondas e a parede deve ser, no mínimo, 10 cm, a parte lateral e a parede devem estar a, no mínimo, 2 cm.
 - Mantenha, no mínimo, um intervalo de 2 metros entre o forno de microondas e a TV, rádio e antena, pois pode ocorrer interferência na imagem ou ruído.
 - Para elevar a pega, recomendamos que mantenha a distância livre acima da superfície superior, no mínimo, 10 cm.
 - O forno de microondas não deve ser utilizado em espaços fechados, tais como um armário. O forno de microondas destina-se a ser utilizado independente.

► Fig.3

NOTA: Quando utilizar o aparelho pela primeira vez, o aparelho poderá emanar odores ou ligeiro fumo. A causa consiste em resíduos de fabrico ou óleo restante na cavidade ou elemento de aquecimento. Trata-se de uma situação normal e desaparece após algumas utilizações. Mantenha a porta ou janela aberta para assegurar uma boa ventilação. Recomenda-se veementemente que coloque um copo de água na cavidade, definindo a potência para 500 W e opere por diversas vezes.

Bateria

Indicação da capacidade restante da bateria

Prima o botão de verificação na bateria para indicar a capacidade restante da bateria. As luzes indicadoras acendem durante alguns segundos.

► Fig.4: 1. Luzes indicadoras 2. Botão de verificação

Luzes indicadoras			Capacidade restante
Aceso	Apagado	A piscar	
■	□	◐	75% a 100%
■ ■ ■ ■	□ □ □ □		
■ ■ ■ ■	□ □ □ □		50% a 75%
■ ■ ■ ■	□ □ □ □		25% a 50%
■ ■ ■ ■	□ □ □ □		0% a 25%
◐	□ □ □ □		Carregar a bateria.
■ ■ ■ ■	□ □ □ □		A bateria pode estar avariada.
	□ □ □ □	↑ ↓	

NOTA: Dependendo das condições de utilização e da temperatura ambiente, a indicação pode ser ligeiramente diferente da capacidade real.

NOTA: A primeira luz indicadora (extremo esquerdo) pisca quando o sistema de proteção da bateria funciona.

Guia de utensílios

⚠PRECAUÇÃO: Nunca utilize os recipientes de metal para cozinhar no microondas e cozinhar em combinação, pois é provável que ocorram chispas.

Recomenda-se veementemente que utilize os recipientes que sejam adequados e seguros para cozinhar no microondas. Em termos gerais, os recipientes fabricados em cerâmica, vidro ou plástico que são resistentes ao calor, são adequados para cozinhar no microondas. Pode consultar como referência a tabela seguinte.

Material do recipiente	Microondas	Notas
Cerâmica resistente ao calor	Sim	Nunca utilize a cerâmica que esteja decorada com bordo metálico ou esmaltado.
Plástico resistente ao calor	Sim	Não pode ser utilizado para cozinhar no microondas por um período prolongado.
Vidro resistente ao calor	Sim	-
Grelha	Não	-
Película de plástico	Sim	Não deve ser utilizado quando cozinhar carne ou costeletas, pois a temperatura excessiva poderá danificar a película.

Prender a faixa para o ombro

Acessório opcional

⚠PRECAUÇÃO: Certifique-se de que a faixa para o ombro está firmemente presa de forma adequada. Caso contrário, pode ocorrer um acidente de queda.

1. Insira a faixa através dos dois orifícios na pega.
2. Aperte a faixa.

► Fig.5

Sistema de proteção do aparelho/bateria

O aparelho e a bateria estão equipados com o sistema de proteção. Este sistema desliga automaticamente a alimentação do motor para prolongar a vida útil do aparelho e da bateria. O aparelho para automaticamente durante o funcionamento se o aparelho ou a bateria se encontrarem numa das seguintes condições.

- Proteção contra sobrecarga: Quando o aparelho ou a bateria é utilizado(a) de uma forma que causa a absorção de uma corrente anormalmente alta, o aparelho para automaticamente sem qualquer indicação. Nesta situação, desligue o aparelho e pare a aplicação que causou a sobrecarga do aparelho. Em seguida, ligue o aparelho para reiniciar.
- Proteção contra sobreaquecimento: Quando o aparelho ou a bateria estiver sobreaquecido(a), o aparelho para automaticamente. Deixe o aparelho arrefecer antes de ligá-lo novamente.
- Proteção contra descarga excessiva: Quando a capacidade da bateria é baixa, o aparelho para automaticamente. Se o aparelho não funcionar mesmo quando os interruptores são acionados, retire a bateria gasta do aparelho e carregue-a.

Função de proteção de abertura e fecho da porta

Se a porta for aberta durante a operação, o aparelho interrompe o funcionamento imediatamente, a luz dentro da cavidade liga e o trabalho do microondas fica suspenso. Após a porta ser fechada, a luz dentro da cavidade apaga. Pressione o botão iniciar novamente para retomar a operação.

Quando abrir a porta enquanto o programa estiver a funcionar e não a fechar decorridos 3 minutos, o aparelho sai do programa e encerra.

A operação não começa sem fechar a porta. Quando pressionar o botão iniciar com a porta aberta, o alarme emite um sinal sonoro uma vez e exibe o código: F09.

Proteção contra inclinação

O aparelho não pode operar quando estiver inclinado. Se o aparelho estiver inclinado, o código de erro: F01 é exibido. Coloque o aparelho horizontalmente e reinicie a operação.

Proteções contra outras causas

O sistema de proteção foi também concebido para outras causas que possam danificar o aparelho e permite ao aparelho parar automaticamente. Tome todas as medidas que se seguem para eliminar as causas quando o aparelho tiver parado ou interrompido temporariamente a operação.

Quando o código de erro é exibido, consulte a secção relativa ao código de erro.

1. Desligue o aparelho e, em seguida, volte a ligá-lo para reiniciar.
2. Carregue a(s) bateria(s) ou substitua-a(s) por bateria(s) recarregada(s).
3. Deixe o aparelho e a(s) bateria(s) arrefecerem.

Se não for possível constatar qualquer melhoria através do restauro do sistema de proteção, contacte o nosso departamento de pós-venda.

Utilização do aparelho com fonte de alimentação ligada por fio

Antes de utilizar a fonte de alimentação ligada por fio, leia as instruções e etiquetas de precaução na mesma.

⚠️ AVISO: Quando utilizar o aparelho com a fonte de alimentação ligada por fio, coloque a fonte de alimentação ligada por fio sobre uma superfície estável. Este aparelho é utilizado numa posição estática. A utilização da fonte de alimentação ligada por fio que carrega nas costas pode provocar um acidente de queda.

COMO UTILIZAR

Instalação ou remoção da bateria

⚠️ PRECAUÇÃO: Desligue sempre o aparelho antes de instalar ou remover a bateria.

⚠️ PRECAUÇÃO: Segure firmemente o aparelho e a bateria quando instalar ou remover a bateria.

Se não segurar firmemente o aparelho e a bateria pode fazer com que escorreguem das suas mãos resultando em danos no aparelho e na bateria e ferimentos pessoais.

Para instalar a bateria, alinhe a lingueta da bateria com a ranhura no compartimento e deslize-a no lugar. Empurre-a até o fim para que a mesma encaixe no lugar com um clique. Se puder ver a parte vermelha no lado superior do botão, significa que não está completamente bloqueada.

Para retirar a bateria, deslize-a para fora do aparelho enquanto desliza o botão na frente da bateria.

► **Fig.6:** 1. Indicador vermelho 2. Botão 3. Bateria

⚠️ PRECAUÇÃO: Instale sempre a bateria até ao fim, até deixar de ver o indicador vermelho.

Caso contrário, a bateria poderá cair da ferramenta acidentalmente e provocar ferimentos em si mesmo ou em alguém próximo.

⚠️ PRECAUÇÃO: Não instale a bateria à força.

Se a bateria não deslizar facilmente é porque não foi colocada corretamente.

NOTA: É possível instalar até duas baterias, embora o aparelho utilize apenas uma bateria para funcionar.

Se instalar duas baterias, o aparelho utiliza a bateria no lado direito na figura primeiro.

Operação básica

Ligar/desligar o aparelho

Pressione o botão do interruptor de alimentação para iniciar o aparelho com um sinal sonoro. Após iniciar o aparelho, o painel de controlo exibe a potência do forno de microondas de 500 W, o tempo de funcionamento de 0 e a informação sobre a potência da bateria por predefinição e todas as luzes dos botões ficam acesas. Se não ocorrer qualquer outra operação após 3 minutos, será desligado automaticamente e o ecrã de exibição e as luzes dos botões apagam para entrar no modo desligado.

Após a ligação, pressione o botão do interruptor de alimentação para encerrar em qualquer estado, incluindo aquecimento.

Operação de aquecimento

Estão disponíveis dois níveis de potência de aquecimento: 500 W e 350 W.

Pressione o botão de seleção de alimentação para alternar entre 500 W e 350 W. O painel de controlo exibe o nível correspondente.

Após selecionar a potência, rode o botão de ajuste do tempo para a direita para aumentar o tempo e para a esquerda para reduzir o tempo. O tempo máximo definido é 20 minutos.

Após selecionar o nível de potência e o tempo, pressione brevemente o botão iniciar para iniciar o aquecimento do microondas. Quando o aquecimento estiver concluído, soa um sinal sonoro para notificar a conclusão da operação.

Após o início do aquecimento do microondas, pressione brevemente o botão pausa/parar para pausar o aquecimento.

Para retomar a operação durante a pausa, pressione brevemente o botão iniciar.

Para sair da operação durante a pausa, pressione brevemente o botão pausa/parar. O tempo restante é repostado e o aparelho entra no modo de espera.

OBSERVAÇÃO: Não volte a remover as baterias imediatamente após a operação. Fazê-lo várias vezes não causa avaria, contudo, poderá ocorrer um erro caso continue.

Este aparelho está equipado com a ventoinha de arrefecimento.









A ventoinha de arrefecimento pode trabalhar para arrefecer o aparelho após a operação. O som de ar sai quando a ventoinha de arrefecimento estiver a funcionar. Não se trata de uma avaria do aparelho.

NOTA: O tempo de aquecimento pode ser ajustado durante o aquecimento.

NOTA: A potência de saída não pode ser alterada durante o aquecimento.

Estado de carga

O número de bar nos indicadores da bateria no painel de controlo mostra a capacidade da bateria restante.

Indicadores da bateria	Capacidade restante
 Aceso	 Apagado
	A potência restante é igual ou superior a 75%.
	A potência restante é igual ou superior a 50% e inferior a 75%.
	A potência restante é igual ou superior a 25% e inferior a 50%.
	A potência restante é inferior a 25%.
	Vazia (Carregue a bateria.)
 Intermitente	Carregue a bateria.

NOTA: Mesmo se ainda restar capacidade da bateria, o painel de controlo poderá ficar intermitente para solicitar o carregamento. Não se trata de uma avaria do aparelho.

Pode não ser possível operar uma parte da bateria quando a sua capacidade estiver abaixo de um determinado nível devido às especificações.

Operação aplicada

Dicas de cozedura

Os seguintes fatores poderão afetar o resultado de cozedura:

Disposição dos alimentos

Coloque áreas mais espessas viradas para fora do prato, a parte mais fina na direção do centro e distribua uniformemente. Se possível, não sobreponha.

Duração do tempo de cozedura

Comece a cozinhar com uma definição de tempo curta, avalie a cozedura após este tempo e prolongue-a de acordo com a necessidade real. A cozedura excessiva poderá resultar em fumo e queimaduras.

Cozinhar alimentos uniformemente

Alimentos como frango, hambúrguer ou bife devem ser virados uma vez durante a cozedura. Dependendo do tipo de alimentos, se aplicável, misture de fora para o centro do prato uma vez ou duas durante a cozedura.

Verificar se os alimentos estão prontos

A cor e a dureza dos alimentos ajudam a determinar se estão prontos, incluindo:

- Vapor a sair de todas as partes do alimento, não apenas da extremidade
- As juntas das aves podem mover-se facilmente
- A carne de porco ou de aves não mostra vestígios de sangue
- O peixe está opaco e pode ser cortado facilmente com um garfo

Prato para dourar

Quando utilizar um prato para dourar ou um recipiente de aquecimento autónomo, coloque sempre um isolante resistente ao calor, tal como um prato de porcelana sob este para evitar danos no aparelho.

Película de plástico segura para microondas

Quando cozinhar alimentos com elevado teor de gordura, não deixe que a película de plástico entre em contacto com os alimentos, pois pode derreter

Painéis de plástico seguras para microondas

Algumas painéis de plástico seguras para microondas podem não ser adequadas para cozinhar alimentos com elevado teor de gordura e açúcar. Além disso, o tempo de pré-aquecimento especificado no manual de instruções do prato não deve ser excedido.

USB

Saída USB C.C.5V Máx. 2,4A, identificação automática. A porta de saída USB pode ser utilizada para carregar o telemóvel quando o aparelho estiver ligado. Durante o processo de carregamento, o aparelho não desliga automaticamente. Se utilizar um dispositivo USB de baixa corrente, o aparelho desliga automaticamente. Após a conclusão do carregamento, o aparelho desliga se não for utilizado por 3 minutos.

OBSERVAÇÃO: Estabeleça a ligação de dispositivos apenas compatíveis com a porta de alimentação elétrica USB. Caso contrário, poderá causar a avaria do aparelho.

OBSERVAÇÃO: Não estabeleça a ligação da porta de alimentação elétrica USB deste aparelho ao terminal USB do seu computador. Poderá causar avaria.

OBSERVAÇÃO: Antes de ligar o dispositivo USB ao aparelho, faça sempre a cópia de segurança dos dados do dispositivo USB. Caso contrário, pode perder os seus dados por qualquer motivo.

OBSERVAÇÃO: Quando não estiver a utilizar os dispositivos ou após o carregamento, remova o cabo USB e coloque a tampa.

Limpeza

AVISO: Certifique-se sempre de que o aparelho está desligado e que a bateria foi retirada antes da limpeza.

AVISO: Não mergulhe o aparelho na água ou noutros fluidos quando realizar a limpeza.

PRECAUÇÃO: Não toque no aparelho imediatamente após a operação. Aguarde até que o aparelho arrefeça completamente. Caso contrário, poderá ocorrer uma lesão por queimadura.

PRECAUÇÃO: Não remova a rede da porta do forno.

OBSERVAÇÃO: O aparelho deve ser limpo regularmente e quaisquer depósitos de comida removidos. Não manter o aparelho limpo pode causar a deterioração da superfície, o que poderá afetar de forma adversa a vida útil do aparelho.

OBSERVAÇÃO: Use apenas sabões ou detergentes neutros e não abrasivos aplicados com uma esponja ou pano macio. Nunca use pó abrasivo ou escova metálica para limpar qualquer peça do aparelho.

Após a utilização, limpe a rede da porta do forno com um pano húmido e, em seguida, com um pano seco para remover quaisquer salpicos de alimentos e gordura. A gordura acumulada pode sobreaquecer e começar a causar fumo ou incendiar.

Quando o aparelho tiver sido utilizado por um período prolongado, podem ocorrer odores estranhos no forno. Um dos seguintes métodos pode eliminar os odores:

- Coloque várias fatias de limão num copo e, em seguida, aqueça a 500 W por 2-3 minutos.
- Coloque uma chávena de chá vermelho no forno e, em seguida, aqueça a 500 W por 2-3 minutos.
- Coloque uma casca de laranja no forno e, em seguida, aqueça-a a 500 W por 1 minuto.

Como limpar o filtro de esponja:

Limpe o filtro de esponja uma vez por mês através do seguinte procedimento:

1. Abra a cobertura do filtro. Remova o filtro de esponja e remova o pó.

2. Limpe a superfície e o interior da cobertura do filtro com um pano de limpeza.
3. Lave o filtro de esponja em água e seque bem ou sobre os materiais e o pó absorvidos no filtro de esponja com um soprador de ar. Quando o filtro de esponja estiver danificado e não puder se limpo, substitua o filtro de esponja a tempo.

► Fig.7: 1. Cobertura do filtro 2. Filtro de esponja

Armazenamento

Quando o aparelho não for usado, coloque o aparelho numa área interior ventilada.

MANUTENÇÃO e INSPEÇÃO

Manutenção

AVISO: RADIAÇÃO DE MICROONDAS

Remova a bateria antes da manutenção. Existe radiação de microondas e alta tensão no forno de microondas. O condensador de alta tensão continua a ter tensão perigosa 30 segundos após o corte da energia elétrica. É necessário utilizar uma ferramenta com pega isolante para curto-circuitar e descarregar o terminal do condensador com o invólucro. **Para evitar lesões em humanos, é estritamente proibido desmontar e reparar autonomamente, exceto os técnicos de manutenção.**

PRECAUÇÃO: Certifique-se sempre de que o aparelho se encontra desligado e de que a bateria foi retirada antes de tentar executar qualquer inspeção ou manutenção.

OBSERVAÇÃO: Nunca utilize gasolina, benzina, diluente, álcool ou produtos semelhantes. Pode ocorrer a descoloração, deformação ou rachaduras.

Para manter a SEGURANÇA e a FIABILIDADE do produto, as reparações e qualquer outra manutenção ou ajuste devem ser levados a cabo pelos centros de assistência Makita autorizados ou pelos centros de assistência de fábrica, utilizando sempre peças de substituição Makita.

Código de erro

Quando o aparelho deteta uma falha, o painel de controlo exibe o código de falha correspondente do seguinte modo:

Código de erro	Assunto
F01	O aparelho está colocado a aproximadamente mais de 30 graus em relação ao ângulo nivelado. Verifique se o aparelho está colocado na horizontal.
F02	Sobrecorrente. Desligue e reinicie o aparelho após substituir a bateria.

Código de erro	Assunto
F03	Sobretensão. Desligue e reinicie o aparelho após substituir a bateria.
F04	Temperatura excessiva. Deixe o aparelho parado por um período de tempo e reinicie o aparelho após este arrefecer.
F05	Falha da ventoinha dentro do aparelho. Desligue e reinicie o aparelho.
F06	Falha do magnetrão dentro do aparelho. Desligue e reinicie o aparelho.
F07	Falha de energização interna. Desligue e reinicie o aparelho.
F09	A função de proteção de abertura e fecho da porta pode ativar. Consulte a secção relativa à função de proteção de abertura e fecho da porta. Se o erro persistir, desligue e reinicie o aparelho.

NOTA: Alguns itens da lista podem estar incluídos na embalagem da ferramenta como acessórios padrão. Eles podem variar de país para país.

Se o erro persistir, leve o aparelho aos Centros de Assistência Autorizados ou de Fábrica da Makita.

Manutenção

Verifique se o aparelho está a funcionar corretamente ou não procedendo do seguinte modo:

Coloque um copo de água num vidro resistente ao calor (aprox. 150 ml) na cavidade e feche a porta em segurança. Deixe o aparelho funcionar por 1 min.

— A luz dentro da cavidade acende?

— A água dentro da cavidade fica quente?

Se a resposta for “NÃO” a qualquer uma das perguntas anteriores, o aparelho apresenta algum problema no interior. Solicite a reparação nos Centros de Assistência Autorizados ou de Fábrica da Makita.

Eliminação

⚠AVISO: Elimine o aparelho corretamente. A eliminação do aparelho deve ser realizada de acordo com as normas e leis locais.

ACESSÓRIOS OPCIONAIS

⚠PRECAUÇÃO: Estes acessórios ou peças são recomendados para utilização com o aparelho Makita especificado neste manual. A utilização de quaisquer outros acessórios ou acoplamentos pode representar risco de lesão física. Utilize apenas acessórios ou acoplamentos para os respetivos fins previstos.

Se necessitar de informações adicionais relativas a estes acessórios, solicite-as ao seu centro de assistência Makita.

- Bateria genuína da Makita e carregador autorizado da Makita
- Faixa para o ombro

VIGTIGE SIKKERHEDSINSTRUKTIONER

LÆS OMHYGGELIGT OG GEM TIL FREMTIDIG REFERENCE

INTRODUKTION

Specifikationer

Model:		MW001G
Nominel spænding		D.C. 36 V - 40 V maks.
Mikrobølgeeffekt		500W */350W
Mål (B x L x H)	Eksterne mål	343 mm x 318 mm x 338 mm (Uden akku) (Med håndtaget i sænket position)
	Ovnrum	255 mm x 241 mm x 120 mm
Kapacitet		8 L
Driftsfrekvens		2.450 MHz
Nettovægt		8,7 kg (Uden akku)
USB-strømforsyningsport		Type A / Udgangsspænding jævnstrøm 5 V / Udgangsstrøm jævnstrøm 2,4 A (Maks.)

- * Mikrobølgeeffekten på 500W er den midlertidige boost-funktion. Den skifter automatisk til mikrobølgeeffekten på 350W efter ca. 8 minutter.
- På grund af vores kontinuerlige forsknings- og udviklingsprogrammer kan hosstående specifikationer blive ændret uden varsel.
- Specifikationer kan variere fra land til land.

Anvendelig akku og oplader

Li-ion-batteriet (Akku)	BL4020 / BL4025 / BL4040 / BL4050F / BL4080F
Oplader	DC40RA / DC40RB / DC40RC

- Nogle af de akkuer og opladere, der er angivet ovenfor, er muligvis ikke tilgængelige, afhængigt af hvilket område du bor i.

⚠ ADVARSEL: Brug kun de akkuer og opladere, der er angivet ovenfor. Brug af andre akkuer og opladere kan medføre personskade og/eller brand.

Anbefalet ledningstilsluttet strømforsyningskilde

Bærbar strømforsyning	PDC1200
-----------------------	---------

- Den eller de ovenfor anførte ledningstilsluttede strømforsyningskilder er muligvis ikke tilgængelige, afhængigt af hvilket område du bor i.
- Inden du bruger den ledningstilsluttede strømforsyningskilde, skal du læse instruktionen og advarselmærkerne på dem.

Estimeret driftstid

Akku (fuldt opladet)	500 W	350 W
BL4020 x 2	6 min	11 min
BL4025 x 2	8 min	14 min
BL4040 x 2	15 min	21 min
BL4050F x 2	22 min	30 min
BL4080F x 2	35 min	48 min
PDC1200	84 min	113 min

BEMÆRK: Værdier er omtrentlige og kan variere afhængigt af opladestatus og brugsforhold.

BEMÆRK: Den estimerede driftstid med et batteri er ca. halvdelen af perioden ved brug af to batterier.

Tilsigtet anvendelse

Apparatet er beregnet til opvarmning af mad.

Vigtige beskyttelsesforanstaltninger

ADVARSEL: Dette apparat må kun serviceres af kvalificeret servicepersonale. Kontakt nærmeste autoriserede serviceværksted angående eftersyn, reparation eller justering.

ADVARSEL: Forsøg ikke at betjene dette apparat med lågen åben, da betjening med åben låge kan medføre udsættelse for skadelig eksponering af mikrobølgeenergi.

ADVARSEL: Hvis lågen (bøjlet), hængslerne (i stykker eller løse), lågetætningerne eller tætningsoverfladen er beskadiget, må mikrobølgeovnen ikke betjenes, før den er blevet repareret af en uddannet person.

ADVARSEL: Det er farligt for alle andre end en uddannet person at udføre nogen form for service- eller reparationsbetjening, som omfatter afmontering af et hvilket som helst dæksel, der giver beskyttelse mod eksponering for mikrobølgeenergi.

ADVARSEL: Brug kun dette apparat til dets tilsigtede anvendelse som beskrevet i vejledningen.

ADVARSEL: Brug ikke ætsende kemikalier eller dampe i dette apparat.

ADVARSEL: Denne type apparat er specielt designet til at opvarme, tilberede eller tørre mad. Den er ikke designet til industriel eller laboratoriebrug.

ADVARSEL: Væsker eller anden mad må ikke opvarmes i tillukkede beholdere, da der er risiko for, at de kan eksplodere.

1. Dette apparat er beregnet til brug i husholdninger og lignende anvendelser såsom:
 - personalets køkkenområder i butikker, kontorer og andre arbejdsmiljøer;
 - bondegårde;
 - af kunder på hoteller, moteller og andre boligmiljøer;
 - bed and breakfast-miljøer.
2. Sid eller tråd ikke på apparatet. Placer ikke genstande på apparatet.
3. Dette apparat kan bruges af børn fra 8 år og derover og personer med nedsatte fysiske, sensoriske eller mentale evner eller manglende erfaring og viden, hvis de er under påsyn eller har modtaget instruktioner i sikker anvendelse af apparatet og forstår de farer, der er involveret.
4. Børn må ikke lege med apparatet.
5. Hvis der observeres røg, skal apparatet slukkes, batterierne fjernes, og lågen holdes lukket for at kvæle eventuelle flammer.
6. Når der ikke er mad i ovnrummet, skal du ikke betjene apparatet. Ellers kan apparatet tage skade.
7. Lav ikke hul i ovnlågens trådnæt. Ellers vil det forårsage mikrobølgelækage.
8. Betjen ikke apparatet på indelukkede steder, som fx i et skab.
9. Anbring apparatet på et jævnt og fladt underlag.
10. Betjen ikke apparatet, mens det er ophængt.

Brug ikke håndtaget til noget andet formål end til at bære apparatet i.

11. Fjern batteriet, når du bærer på apparatet.
12. Flyt ikke apparatet under betjening.
13. Brug ikke apparatet i regnvejr. Gør ikke apparatet vådt. Hvis apparatet udsættes for vand, skal du få det eftersat af vores eftersalgsafdeling.
14. Opbevar ikke dette apparat udendørs. Brug ikke dette produkt i nærheden af vand, som fx i nærheden af en køkkenvask, i en våd kælder, nær en swimmingpool eller lignende steder.
15. For at reducere risikoen for elektrisk stød skal du ikke putte apparatet ned i vand eller nogen anden væske. Placer eller opbevar ikke apparatproduktet, hvor det kan falde ned eller blive trukket ind i et kar eller en vask.
16. Hvis apparatet bliver udsat for et stød eller falder ned, skal apparatet sendes til vores eftersalgsafdeling for eftersyn og vedligeholdelse i tide.
17. Tildæk eller bloker ikke nogen åbninger på apparatet.
18. Det er forbudt at opvarme brandfarlige materialer og sprængstoffer, især tørris.
19. Brug kun redskaber, som er egnede til brug i mikrobølgeovne.
20. Metalbeholdere til mad og drikkevarer er ikke tilladt under mikrobølgeforberedning.
21. Når der opvarmes mad i plastik- eller papirbeholdere, skal du holde øje med ovnen pga. risikoen for antændelse.
22. Væsker, som fx vand, kaffe eller te kan overopvarmes til over kogepunktet uden at se ud til at koge. Der er ikke altid synlig boblen eller kogning, når beholderen fjernes fra mikrobølgeovnen. **DETTE KAN RESULTERE I AT MEGET VARME VÆSKER PLUDSELIG KOGER OVER, NÅR BEHOLDEREN FORSTYRRES, ELLER DER INDSÆTTES ET REDSKAB I VÆSKEN.**
23. Indholdet af sutteflasker og glas med babymad skal omrøres eller rystes, og temperaturen skal kontrolleres inden indtagelse, for at forhindre forbrændinger.
24. Æg i deres skaller og hele hårdkogte æg må ikke opvarmes i mikrobølgeovne, da de muligvis kan eksplodere, selv efter mikrobølgeopvarmning er afsluttet.
25. Placer ikke brandfarlige eller brændbare materialer i nærheden af apparatet.
26. Under betjening af apparatet skal du til enhver tid holde øje med mikrobølgeovnens tilberedningstilstand. Indstil den korrekte tilberedningstid. For lang tilberedningstid kan muligvis forårsage brand.
27. Ved tilberedningsprocessen af mindre mængde med lille vandindhold kan der, pga. forskellen i absorberingskapaciteten af mikrobølger for forskellige stoffer, være en ujævn fordeling af koldt og varmt. Dette er et normalt fænomen.
28. Mindre kvantiteter af mad eller mad med lavt fugtindhold kan tørre ud, svides eller antændes ved overophedning.

29. Tør ikke tøj, aviser eller andre materialer i mikrobølgeovnen, og brug ikke aviser eller papirsposer til tilberedning.
30. Fjern plastlukkere med metaltråd eller papirs- eller plastikposer, inden posen placeres i mikrobølgeovnen.
31. Brug ikke ovnrummet til opbevaringsformål. Efterlad ikke batteri, papirprodukter, køkkenredskaber eller mad i ovnrummet, når ovnen ikke er i brug.
32. Mikrobølgeopvarmning af læskedrikke kan resultere i kogning med forsinket udbrud, og der skal derfor udvises forsigtighed ved håndtering af beholderen.
33. Brug ikke skarpe værktøjer (som fx rensekugle, skovl, ske osv.) til rengøring af ovnrummet.
34. Rengør lågetætningen, ovnrummet og tilstødende dele. Se afsnittet om rengøring angående detaljer.
35. Hvis apparatet ikke bevares i en ren tilstand, kan det medføre nedbrydning af overfladen. Dette kan negativt påvirke apparatets levetid og muligvis resultere i en farlig situation.
36. Brug ikke opløsning til at ætse overfladen på apparatet.
37. Apparatet må ikke rengøres med en damprenser.
38. Når du bortskaffer akkuen, skal du afmontere den fra maskinen og bortskaffe den på et sikkert sted. Følg dine lokale regler vedrørende bortskaffelse af batterier.
39. Hvis apparatet skal opbevares ubenyttet i en lang periode, skal batterierne fjernes.
40. Akkuen må ikke kortslyttes.
41. Genopladelige batterier skal afmonteres fra apparatet, inden de oplades.
42. Batterier skal indsættes med den korrekte polaritet.
43. Udtjente batterier skal afmonteres fra apparatet og bortskaffes på en sikker måde.
4. Brug kun apparater med specifikt udpegede batteripakker. Brug af andre batteripakker kan medføre risiko for personskade og brand.
5. Når batteripakker ikke anvendes, skal de holdes borte fra andre metalgenstande som papirclips, mønter, nøgler, søm, skruer og andre små metalgenstande, der kan skabe forbindelse mellem terminalerne. Hvis batteriets terminaler kortslyttes, kan det forårsage brand.
6. I tilfælde af misbrug kan der sprøjte væske ud fra batteriet. Undgå kontakt. Skyl med vand, hvis De kommer i kontakt med væsken. Søg læge, hvis De får væske i øjet. Væske, der sprøjter ud fra batteriet, kan medføre irritation eller forbrændinger.
7. Undlad at bruge en batteripakke eller et apparat, der er beskadiget eller ændret. Beskadigede eller ændrede batterier kan udvise uforudsigelig adfærd, der resulterer i brand, eksplosion eller risiko for personskade.
8. Undlad at udsætte en batteripakke eller et apparat for ild eller for høj temperatur. Eksponering for brand eller temperaturer over 130 °C kan forårsage eksplosion.
9. Følg alle opladningsinstruktioner, og oplad ikke batteripakken eller apparatet uden for det temperaturområde, der er angivet i instruktionerne. Forkert opladning eller ved temperaturer uden for det angivne område kan beskadige batteriet og øge risikoen for brand.
10. Få service udført af en kvalificeret reparatør kun ved brug identiske reservedele. Dette vil sikre, at produktets sikkerhed opretholdes.
11. Undlad at ændre eller forsøge at reparere apparatet eller batteripakken, undtagen som angivet i instruktionerne for brug og vedligeholdelse.

Vigtige sikkerhedsinstruktioner for akkuen

1. Læs alle instruktioner og advarselmærkater på (1) akku-opladeren, (2) akkuen og (3) produktet, som anvender akku.
2. Undlad at adskille eller ændre akkuen. Det kan resultere i brand, overdreven varme eller eksplosion.
3. Hold straks op med anvendelsen, hvis brugstiden er blevet stærkt afkortet. Fortsat anvendelse kan resultere i risiko for overophedning, forbrændinger og endog eksplosion.
4. Hvis De har fået elektrolytvæske i øjnene, skal De straks skylle den ud med rent vand og derefter øjeblikkeligt søge lægehjælp. I modsat fald kan De miste synet.
5. Vær påpasselig med ikke at komme til at kortslytte akkuen:
 - (1) Rør ikke ved terminalerne med noget ledende materiale.
 - (2) Undgå at opbevare akkuen i en beholder sammen med andre genstande af metal, for eksempel søm, mønter og lignende.
 - (3) Udsæt ikke akkuen for vand eller regn. Kortslytning af akkuen kan forårsage en kraftig opvarmning af strømmen, overophedning, mulige forbrændinger og endog værktøjstop.

Sikkerhedsadvarsler for batteridrevet apparat

Brug og vedligeholdelse af batteridrevne apparater

1. Undgå utilsigtet start. Sørg for, at kontakten er i slukket position, før du tilslutter til batteripakken, samler apparatet op eller bærer det. Hvis du bærer apparatet med fingeren på kontakten, eller sætter strøm til apparatet, mens kontakten er slået til, kan der ske uheld.
2. Frakobl batteripakken fra apparatet, før du foretager justeringer, skifter tilbehør eller opbevarer apparatet. Sådanne forebyggende sikkerhedsforanstaltninger reducerer risikoen for utilsigtet start af apparatet.
3. Oplad kun med den oplader, som producenten angiver. En oplader, der passer til én type batteri, kan forårsage brand, hvis den anvendes med et andet batteri.

6. **Apparatet og akkuen må ikke opbevares og bruges på steder, hvor temperaturen kan nå eller overstige 50 °C (122 °F).**
7. **Undlad at brænde akkuen, selv om ikke selv om den er alvorligt beskadiget eller helt slidt. Akkuen kan eksplodere i en brand.**
8. **Undlad at slå søm i, skære, knuse, tabe eller kaste akkuen, eller slå en hård genstand mod akkuen.** En sådan adfærd kan resultere i brand, overdreven varme eller eksplosion.
9. **Anvend ikke en beskadiget akku.**
10. **De indbyggede litium-ion-batterier er underlagt lovkrav vedrørende farligt gods.**
Ved kommerciel transport, f.eks. af tredjeparts transportselskaber, skal særlige krav til forpakning og mærkning overholdes.
Ved forberedelse af udstyret til forsendelse skal du kontakte en ekspert i farligt gods. Overhold også eventuel mere detaljeret national lovgivning.
Tape eller tildæk åbne kontakter, og pak batteriet på en måde, så det ikke kan flytte sig rundt i pakningen.
11. **Når du bortskaffer akkuen, skal du afmontere den fra apparatet og bortskaffe den på et sikkert sted. Følg de lokale bestemmelser vedrørende bortskaffelse af batteriet.**
12. **Brug kun batterierne med de produkter, som Makita specificerer.** Hvis batterierne installeres i ikke-kompatible produkter, kan det medføre brand, kraftig varme, eksplosion eller udsivning af elektrolyt.
13. **Hvis apparatet ikke skal bruges i længere tid, skal batteriet afmonteres af apparatet.**
14. **Under og efter brug kan akkuen være varm, som kan forårsage forbrændinger eller forbrændinger ved lave temperaturer. Vær opmærksom på håndteringen af varme akkuer.**
15. **Undlad at røre ved apparatets terminal umiddelbart efter brug, da den kan blive varm nok til at forårsage forbrændinger.**
16. **Undlad at lade spåner, støv eller jord sætte sig fast i akkuens terminaler, huller og riller.** Det kan medføre dårlig ydeevne eller beskadigelse af apparatet eller akkuen.
17. **Medmindre apparatet understøtter brugen i nærheden af højspændingsledninger, må akkuen ikke bruges i nærheden af højspændingsledninger.** Det kan resultere i funktionsfejl eller nedbrud af apparatet eller akkuen.
18. **Opbevar batteriet utilgængeligt for børn.**

GEM DENNE BRUGSANVISNING.

⚠FORSIGTIG: Brug kun originale batterier fra Makita. Brug af uoriginale Makita-batterier eller batterier, der er blevet ændret, kan resultere i, at batteriet sprænger og forårsager brand, personskade og beskadigelse. Det vil også annullere Makita-garantien for Makita-apparatet og -opladeren.

Tips til opnåelse af maksimal akku-levetid

1. **Oplad akkuen, inden den er helt afladet. Stop altid apparatets drift, og oplad akkuen, når du bemærker mindre strøm på apparatet.**

2. **Genoplad aldrig en fuldt opladet akku. Overopladning vil afkorte akkuens levetid.**
3. **Oplad akkuen ved stuetemperatur ved 10 °C - 40 °C. Lad altid en varm akku få tid til at køle af, inden den oplades.**
4. **Når du ikke bruger akkuen, skal du afmontere den fra apparatet eller opladeren.**
5. **Oplad akkuen, hvis De ikke skal bruge den i længere tid (mere end seks måneder).**

Beskrivelse af delene

► Fig.1

1. **Håndtag**
2. **Kontrolpanel**
Se følgende beskrivelse vedrørende detaljer.
3. **Ovnrum**
4. **Låge**
Apparatet skal betjenes med lågen lukket.
5. **Ovnlåges trådned**
6. **USB-portdæksel**
7. **Filterdæksel**
8. **Batteriterminal**

Kontrolpanel

► Fig.2

1. **Tænd/sluk-knap**
2. **Knap til valg af effekt**
3. **Mikrobølgeeffekt**
4. **Driftstid / Fejlkode**
5. **Batteriindikator**
6. **Pause/stop-knap**
7. **Drejeknap til tidsjustering**
8. **Startknap**

Biplyd

- **Når opvarmningsbetjeningen er færdig:**
 - 2 sekunders biplyd. Bippet annulleres, hvis du åbner lågen.
 - "bip, bip, bip" (en gang hvert 1 sekund) lyder hvert 1 minut, hvis der ikke er nogen betjening.
 - apparatet slukker uden nogen lyd, hvis der ikke er nogen betjening i 3 minutter.
- **Når den resterende batteriladning er lav:**
Der lyder "bip, bip, bip", "bip, bip, bip", "bip, bip, bip".
- **Når fejlkoden vises:**
Der lyder et kort, enkelt "bip".

Stilletilstand

Efter tænding skal du trykke længe på knapperne "STOP" og "START" på samme tid, indtil "OFF" vises, for at komme ind i stilletilstanden. Alle betjeningslyde slukkes.

I stilletilstanden skal du trykke længe på knapperne "STOP" og "START" på samme tid, indtil "ON" vises, for at afslutte stilletilstanden. Alle betjeningslyde genoprettes.

Fejlkode

Når apparatet detekterer en fejl, vil kontrolpanelet vise den modsvarende fejlkode. Se afsnittet om fejlkode.

Symboler

Følgende viser de symboler, der muligvis anvendes til udstyret. Sørg for, at du forstår deres betydning før brugen.



Læs betjeningsvejledningen.



Advarsel: Varm overflade. Risiko for forbrændinger. Rør ikke ved den, før den er afkølet.



Kun for lande inden for EU
På grund af tilstedeværelsen af farlige komponenter i udstyret kan affald af elektrisk og elektronisk udstyr, akkumulatører og batterier have en negativ indvirkning på miljøet og folkesundheden.



Bortskaf ikke elektriske og elektroniske apparater eller batterier sammen med husholdningsaffald!
I overensstemmelse med EF-direktiv om affaldshåndtering af elektrisk og elektronisk udstyr og om akkumulatører og batterier og affaldsakkumulatører og -batterier og i overensstemmelse med national lovgivning, skal brugt elektrisk udstyr, batterier og akkumulatører opbevares separat og leveres til et separat indsamlingssted for kommunalt affald, der er etableret i henhold til bestemmelserne om miljøbeskyttelse. Dette er angivet ved symbolet på den krydsede skrædespand, der er placeret på udstyret.

FORBEREDELSE

⚠️FORSIGTIG: Sørg altid for, at apparatet er slukket, og at akkuen fjernes, før der udføres justering eller kontrol af funktioner på apparatet.

Installation

⚠️ADVARSEL: Installer eller placer kun dette apparat i overensstemmelse med de medfølgende installationsinstruktioner.

1. Tag al emballagen ud. Kontroller omhyggeligt for beskadigelse. Hvis der nogen, skal du øjeblikkeligt meddele forhandleren eller sende den til vores eftersalgsafdeling.
2. Placer apparatet.
 - Apparatet skal placeres i tørre og ikke-ætsende miljøer, væk fra varme og fugtighed, som fx en gasbrænder eller vandtank.
 - For at sikre tilstrækkelig ventilation skal afstanden mellem bagsiden af mikrobølgeovnen og væggen være mindst 10 cm, og siden og væggen skal være mindst 2 cm.

- Sørg for mindst et 2-meters interval mellem mikrobølgeovnen og tv'et, radioen og antennen, eftersom der kan opstå billedafbrydelse eller støj.
- For at kunne hæve håndtaget anbefaler vi, at der er en fri afstand over den øverste overflade på mindst 10 cm.
- Mikrobølgeovnen må ikke betjenes på indelukede steder som fx i et skab. Mikrobølgeovnen er beregnet til at blive anvendt fritstående.

► Fig.3

BEMÆRK: Når du anvender apparatet for første gang, kan apparatet muligvis afgive lugt eller en smule røg. Årsagen til dette er produktionsrester eller olie, som er forblevet i ovnrummet eller på varmeelementet. Dette er normalt og vil forsvinde efter flere ganges brug. Hold døren eller vinduet åben for at sikre god ventilation. Det anbefales kraftigt, at der placeres en kop vand i ovnrummet, indstilling på 500 W, og der udføres betjening flere gange.

Akkue

Indikation af den resterende batteriladning

Tryk på kontrolknappen på akkuen for at få vist den resterende batteriladning. Indikatorlampen lyser i nogle sekunder.

► Fig.4: 1. Indikatorlamper 2. Kontrolknap

Indikatorlamper			Resterende ladning
Tændt	Slukket	Blinker	
■ ■ ■ ■			75% til 100%
■ ■ ■ □			50% til 75%
■ ■ □ □			25% til 50%
■ □ □ □			0% til 25%
◻ □ □ □			Genoplad batteriet.
■ ■ □ □			Der er muligvis fejl i batteriet.
□ □ ■ ■			

BEMÆRK: Afhængigt af brugsforholdene og den omgivende temperatur kan indikationen afvige en smule fra den faktiske ladning.

BEMÆRK: Den første indikatorlampe (længst mod venstre) vil blinke, når batteribeskyttelsessystemet aktiveres.

Retningslinje for redskaber

⚠️ FORSIGTIG: Brug aldrig metalbeholdere til tilberedning i mikrobølgeovn og kombinationstilberedning, eftersom der sandsynligvis vil opstå gnister.

Det anbefales kraftigt, at der anvendes beholdere, som er egnede og sikre til mikrobølge-tilberedning. Beholdere, som er lavet af varmebestandig keramik, glas eller plastik er almindeligvis egnede til mikrobølge-tilberedning.

Du kan referere til tabellen nedenfor.

Beholderens materiale	Mikrobølge	Bemærkninger
Varmebestandig keramik	Ja	Brug aldrig keramik, som er dekoreret med metalkant eller glaseret.
Varmebestandig plastik	Ja	Den kan ikke anvendes til længevarende mikrobølge-tilberedning.
Varmebestandigt glas	Ja	-
Grillrist	Nej	-
Husholdningsfilm	Ja	Det bør ikke anvendes ved tilberedning af kød eller koteletter, eftersom overtemperatur muligvis kan beskadige filmen.

Montering af skulderremmen

Ekstraudstyr

⚠️ FORSIGTIG: Sørg for, at skulderremmen er ordentligt monteret. Ellers kan der ske en faldulykke.

1. Fø remmen gennem de to huller i håndtaget.
2. Spænd bæltet.

► Fig.5

Beskyttelsessystem til apparatet og batteriet

Apparatet og batteriet er udstyret med beskyttelsessystemet. Dette system afbryder automatisk strømmen til motoren for at forlænge apparatets og batteriets levetid. Apparatet stopper automatisk under anvendelse, hvis apparatet eller batteriet udsættes for et af følgende forhold.

- Overlastningsbeskyttelse: Når apparatet eller batteriet betjenes på en måde, der får det til at bruge unormalt meget strøm, stopper apparatet automatisk uden nogen indikation. I denne situation skal du slukke for apparatet og stoppe den anvendelse, der var årsag til at apparatet blev overbelastet. Tænd derefter for apparatet for at starte det igen.
- Overophedningssikring: Når apparatet eller batteriet er overophedet, stopper apparatet automatisk. Lad apparatet køle af, inden du tænder det igen.
- Overafladningsbeskyttelse: Når batteriladningen bliver for lav, stopper apparatet automatisk. Hvis apparatet ikke fungerer, selvom kontakterne betjenes, skal akkuen fjernes fra apparatet og oplades.

Beskyttelsesfunktion for åbning og lukning af låge

Hvis lågen åbnes under anvendelsen, stopper apparatet straks med at fungere, lyset inde i ovnrummet tænder, og mikrobølgearbejdet annulleres. Efter lågen er lukket, slukker lyset inde i ovnrummet. Tryk på startknappen igen for at genoptage betjeningen.

Når lågen åbnes, mens programmet kører, og du ikke lukker den inden for 3 minutter, forlader apparatet programmet og slukker.

Betjeningen starter ikke, hvis lågen ikke lukkes. Når der trykkes på startknappen med lågen åben, bipper brummeren én gang, og viser kode: F09.

Hældningsbeskyttelse

Apparatet kan ikke betjenes, når apparatet hælder. Hvis apparatet hælder, vises fejlkoden: F01. Placer apparatet vandret og genstart betjening.

Beskyttelse mod andre årsager

Beskyttelsessystemet er også designet til andre årsager, der kan beskadige apparatet og gør det muligt for apparatet at stoppe automatisk. Træf alle følgende foranstaltninger for at fjerne årsagerne, når apparatet er blevet midlertidigt standset eller stoppet i anvendelse.

Når fejlkoden vises, skal du se afsnittet for fejlkoden.

1. Sluk for apparatet, og tænd det derefter igen for at genstarte.
2. Oplad batteriet/batterierne, eller udskift det/dem med genopladet/genopladede batteri/batterier.
3. Lad apparatet og batteriet/batterierne køle af.

Hvis der ikke kan findes nogen forbedring ved at gen-danne beskyttelsessystemet, skal du kontakte vores eftersalgssafdeling.

Brug af apparat med ledningstilsluttede strømkilde

Før du bruger den ledningstilsluttede strømkilde, skal du læse instruktionerne og advarselsmarkeringerne på den.

⚠️ ADVARSEL: Når du bruger apparatet med den ledningstilsluttede strømkilde, skal du sætte den ledningstilsluttede strømkilde på den stabile overflade. Dette apparat bruges i statisk position. Brug af den ledningstilsluttede strømkilde, som du bærer på ryggen, kan forårsage en faldulykke.

SÅDAN BRUGES DEN

Isætning eller fjernelse af akkuen

⚠️FORSIGTIG: Sluk altid for apparatet før montering eller afmontering af akkuen.

⚠️FORSIGTIG: Hold apparatet og akkuen fast ved montering eller afmontering af akkuen. Hvis du ikke holder fast i apparatet og akkuen, kan de glide ud af hænderne på dig og medføre beskadigelse af apparatet og akkuen eller personskade.

Akkuen monteres ved, at De sætter tungen på akkuen ud for noten i kabinettet og lader den glide på plads. Sæt den hele vejen ind, så den låses på plads med et lille klik. Hvis den røde indikator på oversiden af knappen er synlig, betyder det, at den ikke er tilstrækkeligt låst.

Akkuen fjernes ved, at den trækkes ud af apparatet, idet der skydes på knappen på forsiden af akkuen.

► **Fig. 6:** 1. Rød indikator 2. Knap 3. Akku

⚠️FORSIGTIG: Monter altid akkuen helt, indtil den røde indikator ikke længere er synlig. Hvis dette ikke gøres, kan den falde ud af værktøjet ved et uheld, hvorved De selv eller personer i nærheden kan komme til skade.

⚠️FORSIGTIG: Brug ikke magt ved montering af akkuen. Hvis akkuen ikke glider på plads uden problemer, betyder det, at den ikke sættes i på korrekt vis.

BEMÆRK: Der kan monteres op til to akkuer, selvom apparatet kun bruger én akku til drift.

Hvis du installerer to batterier, anvender apparatet batteriet på den højre side i figuren først.

Grundlæggende betjening

Tænding/slukning af apparatet

Tryk på tænd/sluk-knappen for at starte apparatet med et bip. Efter start af apparatet viser kontrolpanelet som standard mikrobølgeeffekten på 500 W, arbejdstid på 0 og batterieffektinformation, og alle knaplamper er tændte.

Hvis der ikke er nogen betjening inden for 3 minutter, slukker det automatisk, og displayskærmen og knaplamperne vil alle slukkes for at gå ind i slukket-tilstanden.

Efter tænding skal du trykke på tænd/sluk-knappen for at slukke i enhver tilstand, herunder opvarmning.

Opvarmningsbetjening

Der er to effekt niveauer for opvarmning, 500 W og 350 W.

Tryk på knappen til valg af effekt for at skifte mellem 500 W og 350 W. Kontrolpanelet viser det modsvarende niveau.

Efter effekten er valgt, skal du dreje grebet til tidsjustering med uret for at forøge tiden og mod uret for at reducere tiden. Den maksimale indstillingstid er 20 minutter.

Efter valg af effekt niveau og tid skal du trykke kort på startknappen for at starte mikrobølgeopvarmning. Når opvarmningen er færdig, lyder der et bip for at meddele dig om færdiggørelsen af betjeningen.

Efter mikrobølgeopvarmningen starter, kan du trykke kort på pause/stop-knappen for at pause opvarmningen.

Tryk kort på startknappen for at genoptage betjeningen under pause.

Tryk kort på pause/stop-knappen for at afslutte betjeningen under pause. Den resterende tid nulstilles, og apparatet går ind i standbytilstand.

BEMÆRKNING: Gentag ikke fjernelse af akkuer umiddelbart efter betjening. Gør du dette flere gange, forårsager det ikke nogen funktionsfejl, men der kan opstå en fejl, hvis det fortsætter.

Dette apparat er udstyret med køleventilatoren.









Køleventilatoren arbejder muligvis for at køle apparatet af efter betjeningen. Der kommer lyd af luft ud, når køleventilatoren arbejder. Dette er ikke en funktionsfejl på apparatet.

BEMÆRK: Opvarmningstiden kan justeres under opvarmning.

BEMÆRK: Udgangseffekten kan ikke ændres under opvarmning.

Ladningstilstand

Antallet af bjælkerne i batteriindikatorerne på kontrolpanelet viser den resterende batteriladning.

Batteriindikatorer	Resterende ladning
 Tændt	 Slukket
	Den resterende strøm er lig med eller mere end 75 %.
	Den resterende strøm er lig med eller mere end 50 % og mindre end 75 %.
	Den resterende strøm er lig med eller mere end 25 % og mindre end 50 %.
	Den resterende strøm er mindre end 25 %.
	Tom (Oplad batteriet.)
 Blinker	Oplad batteriet.

BEMÆRK: Selv hvis der er batteriladning tilbage, blinker kontrolpanelet muligvis for at anmode om opladning. Dette er ikke en funktionsfejl på apparatet.

Det er muligvis ikke muligt at anvende noget af batteriet, når dets ladning falder ned under et vist niveau pga. specifikationerne.

Anvendt betjening

Tilberedningstips

Følgende faktorer kan muligvis påvirke tilberedningsresultatet:

Arrangering af mad

Placer tykkere områder mod tallerkenens yderside, den tyndere del mod midten og spred den jævnt ud. Undgå overlappning om muligt.

Længde på tilberedningstid

Start med at tilberede med en kort tidsindstilling, evaluer den efter den er forløbet, og forlæng den i overensstemmelse med det faktiske behov. For lang tilberedning kan resultere i røg og afsvidninger.

Jævn tilberedning af mad

Mad som kylling, hamburger eller bøf skal vendes en enkelt gang under tilberedning. Afhængigt af typen af mad skal du, om muligt, røre den fra ydersiden mod midten af retten én eller to gange under tilberedning.

Om maden er færdig

Farve og hårdhed af mad kan være med til at afgøre om den er færdigtilberedt. Disse omfatter:

- Der kommer damp ud fra alle dele af maden, ikke bare kanten
- Led på fjerkræ kan nemt bevæges
- Svinekød eller fjerkræ viser ingen tegn på blod
- Fish er uigennemsigtige og kan nemt skæres med en gaffel

Bruningsfad

Når der anvendes et bruningsfad eller en selvopvarmende beholder, skal du altid placere et varmebestandigt isolationsmateriale, som fx en porcelænstallerken under det/den, for at forhindre beskadigelse af apparatet.

Mikrobølgesikker husholdningsfilm

Når der tilberedes mad med højt fedtindhold, må husholdningsfilmen ikke komme i kontakt med maden, da muligvis kan smelte

Mikrobølgesikkert plastikkogegrej

Noget mikrobølgesikkert plastikkogegrej er muligvis ikke egnet til tilberedning af mad med højt fedt- og sukkerindhold. Endvidere må foropvarmningstiden angivet i fadets instruktionsvejledning ikke overskrides.

USB

USB-udgang jævnstrøm 5V Maks. 2,4A, automatisk identifikation.

USB-udgangsporten kan anvendes til at oplade mobiltelefonen, når apparatet er tændt. Under opladningsprocessen slukker apparatet ikke automatisk. Hvis du anvender en lavstrøms-USB-enhed, vil apparatet slukke automatisk.

Efter opladningen er færdig, vil apparatet slukke, hvis der ikke er nogen betjening i 3 minutter.

BEMÆRKNING: Du må kun tilslutte enheder, der er kompatible med USB-strømforsyningsporten. Ellers kan det muligvis forårsage funktionsfejl på apparatet.

BEMÆRKNING: Tilslut ikke USB-strømforsyningsporten på dette apparat til USB-terminalen på din computer. Det kan det medføre funktionsfejl.

BEMÆRKNING: Før du slutter en USB-enhed til apparatet, skal du altid sikkerhedskopiere dataene på USB-enheden. Ellers kan dine data muligvis gå tabt.

BEMÆRKNING: Fjern USB-kablet og sæt dækslet på, når der ikke anvendes enheder eller efter opladning.

Rengøring

⚠ ADVARSEL: Sørg altid for, at apparatet er slukket, og at akkuen er afmonteret, før rengøring.

⚠ ADVARSEL: Nedsænk ikke apparatet i vand eller andre væsker ved rengøring.

⚠ FORSIGTIG: Rør ikke ved apparatet umiddelbart efter brug. Vent indtil apparatet er helt kølet ned. Ellers kan der opstå en forbrændingsskade.

⚠ FORSIGTIG: Fjern ikke ovnlågens trådnet.

BEMÆRKNING: Apparatet bør rengøres regelmæssigt, og eventuelle madaflejringer fjernes. Hvis apparatet ikke holdes rent, kan det medføre nedbrydning af overfladen, hvilket kan påvirke apparatets levetid negativt.

BEMÆRKNING: Brug kun milde, ikke-slibende sæber eller rengøringsmidler påført en svamp eller blød klud. Brug aldrig slibemiddel eller metalbørste til at rengøre nogen del af apparatet.

Efter brug skal du tørre ovnlåges trådnet af med en fugtig klud, efterfulgt af en tør klud for at fjerne eventuelle madsprøjt og fedt. Ophobning af fedt kan muligvis overophede og begynde at forårsage røg eller bryde i brand.

Når apparatet har været i brug i lang tid, er der muligvis nogle mærkelige lugte i ovnen. En af følgende metoder kan fjerne dem:

- Placer adskillige citronskiver i en kop, og varm derefter op med 500 W i 2-3 minutter.
- Placer en kop rød te i ovnen, og varm derefter op med 500 W i 2-3 minutter.
- Placer noget appelsinskræl i ovnen, og varm dem derefter op med 500 W i 1 minut.

Sådan rengøres svampefilteret:

Rengør svampefilteret én gang om måneden vha. følgende procedure:

1. Åbn filterdækslet. Afmonter svampefilteret og fjern støvet.
2. Tør overfladen og indersiden af filterdækslet af med en rengøringsklud.
3. Vask svampefilteret i vand og tør det ordentligt eller blæs de diverse ting og støv absorberet i svampefilteret ud med komprimeret luft. Når svampefilteret er beskadiget og ikke kan rengøres, skal du udskifte svampefilteret i tide.

► **Fig.7:** 1. Filterdæksel 2. Svampefilter

Opbevaring

Når apparatet ikke anvendes, skal du placere apparatet indendørs og på et ventileret sted.

VEDLIGEHOLDELSE og EFTERSYN

Vedligeholdelse

⚠ ADVARSEL: MIKROBØLGESTRALING

Fjern akkuen inden vedligeholdelse. Der er mikrobølgestraling og høj spænding i mikrobølgeovnen. Højspændingskondensatoren har stadig farlig spænding inden for 30 sekunder, efter strømmen er slukket. Det er nødvendigt at anvende et værktøj med isoleringshåndtag til at kortslutte og aflade kondensatorterminalen med skallen. **For at undgå at mennesker kommer til skade, er det strengt forbudt at adskille og reparere selv, med undtagelse af vedligeholdelsesteknikerne.**

⚠ **FORSIGTIG: Sørg altid for, at apparatet er slukket, stikket er taget ud af stikkontakten og at akkuen er blevet fjernet, før du forsøger at udføre inspektioner eller vedligeholdelse.**

BEMÆRKNING: Anvend aldrig benzin, rensebenzin, fortynder, alkohol og lignende. Det kan medføre misfarvning, deformation eller revner.

For at opretholde produktets SIKKERHED og PÅLIDELIGHED må reparation, vedligeholdelse eller justering kun udføres af et autoriseret Makita servicecenter eller fabrikksservicecenter med anvendelse af Makita reservedele.

Fejlkode

Når apparatet detekterer en fejl, vises kontrolpanelet den modsvarende fejlkode som følger:

Fejlkode	Situation
F01	Apparatet er placeret ca. 30 grader over lige vinkel. Kontroller, om apparatet er placeret vandret.
F02	Overstrøm. Sluk og genstart efter udskiftning af batteriet.

Fejlkode	Situation
F03	Overspænding. Sluk og genstart efter udskiftning af batteriet.
F04	Overtemperatur. Lad apparatet være i et stykke tid og genstart apparatet, efter det er kølet ned.
F05	Fejl i ventilatoren inde i apparatet. Sluk og genstart apparatet.
F06	Fejl i magnetronen inde i apparatet. Sluk og genstart apparatet.
F07	Fejl i intern strømtilførsel. Sluk og genstart apparatet.
F09	Beskyttelsesfunktionen for åbning og lukning af lågen er muligvis aktiv. Se afsnittet om beskyttelsesfunktionen for åbning og lukning af lågen. Hvis fejlen stadig ikke forbedres, skal du slukke og genstarte apparatet.

Hvis fejlen stadig ikke forbedres, skal du tage apparatet med til et autoriseret Makita-servicecenter eller -fabriksservicecenter.

Servicering

Kontroller, om apparatet fungerer korrekt eller ej vha. følgende:

Placer en kop vand i varmebestandigt glas (ca. 150 ml) i ovnrummet og luk lågen ordentligt. Lad apparatet køre i 1 min.

— Tænder lyset inden i ovnrummet?

— Bliver vandet inden i ovnrummet varmt?

Hvis "NEJ" er svaret på nogen af spørgsmålene ovenfor, har apparatet et problem indvendigt. Kontakt et autoriseret Makita-servicecenter eller -fabriksservicecenter angående reparation.

Bortskaffelse

⚠ **ADVARSEL: Bortskaffelse af apparatet bør udføres i overensstemmelse med lokale forordninger og ifølge love.**

EKSTRAUDSTYR

⚠ **FORSIGTIG: Det følgende tilbehør og ekstraudstyr anbefales til brug med dit Makita apparat, der er beskrevet i denne brugervejledning. Brugen af andet tilbehør eller ekstraudstyr kan medføre risiko for personskade. Brug kun tilbehør eller ekstraudstyr til det beskrevne formål.**

Hvis De behøver hjælp ved valg af tilbehør eller ønsker yderligere informationer, bedes De kontakte Deres lokale Makita servicecenter.

- Originalt Makita-batteri og autoriseret Makita-oplader
- Skulderrem

BEMÆRK: Nogle ting på denne liste kan være inkluderet i værktøjsspakken som standardtilbehør. Det kan være forskellige fra land til land.

ΣΗΜΑΝΤΙΚΕΣ ΟΔΗΓΙΕΣ ΑΣΦΑΛΕΙΑΣ

ΔΙΑΒΑΣΤΕ ΠΡΟΣΕΚΤΙΚΑ ΚΑΙ ΔΙΑΤΗΡΗΣΤΕ ΓΙΑ ΜΕΛΛΟΝΤΙΚΗ ΑΝΑΦΟΡΑ

ΕΙΣΑΓΩΓΗ

Προδιαγραφές

Μοντέλο:		MW001G
Όνομαστική τάση		D.C. 36 V - 40 V μεγ.
Ισχύς μικροκυμάτων		500 W * / 350 W
Διαστάσεις (Π x Μ x Υ)	Εξωτερικές διαστάσεις	343 mm x 318 mm x 338 mm (Χωρίς κασέτα μπαταριών) (Με τη λαβή στη χαμηλωμένη θέση)
	Κοιλότητα	255 mm x 241 mm x 120 mm
Χωρητικότητα		8 L
Συχνότητα λειτουργίας		2.450 MHz
Καθαρό βάρος		8,7 kg (Χωρίς κασέτα μπαταριών)
Θύρα ηλεκτρικής παροχής USB		Τύπος A / Τάση εξόδου D.C. 5 V / Ρεύμα εξόδου D.C. 2,4 A (Μέγ.)

- * Η ισχύς μικροκυμάτων 500W είναι η λειτουργία προσωρινής ενίσχυσης. Αλλάζει αυτόματα σε ισχύ μικροκυμάτων 350W μετά από περίπου 8 λεπτά.
- Λόγω του συνεχιζόμενου προγράμματος έρευνας και ανάπτυξης, οι προδιαγραφές αυτές υπόκεινται σε αλλαγές χωρίς προειδοποίηση.
- Τα τεχνικά χαρακτηριστικά μπορεί να διαφέρουν από χώρα σε χώρα.

Ισχύουσα κασέτα μπαταριών και φορτιστής

Μπαταρία ιόντων λιθίου (Κασέτα μπαταριών)	BL4020 / BL4025 / BL4040 / BL4050F / BL4080F
Φορτιστής	DC40RA / DC40RB / DC40RC

- Ορισμένες από τις κασέτες και τους φορτιστές μπαταριών που αναγράφονται παραπάνω ίσως να μην είναι διαθέσιμοι, ανάλογα με την τοποθεσία κατοικίας σας.

⚠️ ΠΡΟΕΙΔΟΠΟΙΗΣΗ: Να χρησιμοποιείτε μόνο τις κασέτες μπαταριών και τους φορτιστές που παρατίθενται ανωτέρω. Η χρήση οποιασδήποτε άλλης κασέτας μπαταριών ή φορτιστή μπορεί να προκαλέσει τραυματισμό ή/και πυρκαγιά.

Συνιστώμενη ενσύρματη πηγή τροφοδοσίας

Φορητή ηλεκτρική τροφοδότηση	PDC1200
------------------------------	---------

- Οι ενσύρματες πηγές τροφοδοσίας που αναγράφονται παραπάνω μπορεί να μην είναι διαθέσιμες, ανάλογα με την περιοχή της κατοικίας σας.
- Πριν χρησιμοποιήσετε την ενσύρματη πηγή τροφοδοσίας, διαβάστε τις οδηγίες και τις ενδείξεις ασφαλείας που αναγράφονται σε αυτή.

Εκτιμώμενος χρόνος λειτουργίας

Κασέτα μπαταριών (πλήρως φορτισμένη)	500 W	350 W
BL4020 x 2	6 min	11 min
BL4025 x 2	8 min	14 min
BL4040 x 2	15 min	21 min
BL4050F x 2	22 min	30 min
BL4080F x 2	35 min	48 min
PDC1200	84 min	113 min

ΠΑΡΑΤΗΡΗΣΗ: Οι τιμές είναι προσεγγιστικοί και μπορεί να διαφέρουν ανάλογα με την κατάσταση φόρτισης και τις συνθήκες χρήσης.

ΠΑΡΑΤΗΡΗΣΗ: Ο εκτιμώμενος χρόνος λειτουργίας με μία μπαταρία είναι περίπου η μισή περίοδος όταν χρησιμοποιούνται δύο μπαταρίες.

Προοριζόμενη χρήση

Η συσκευή προορίζεται για το ζέσταμα φαγητού.

Σημαντικά μέτρα προστασίας

ΠΡΟΕΙΔΟΠΟΙΗΣΗ: Το σέρβις της συσκευής αυτής πρέπει να γίνεται μόνο από αρμόδιο προσωπικό σέρβις. Επικοινωνήστε με τις πλησιέστερες εξουσιοδοτημένες εγκαταστάσεις σέρβις για εξέταση, επισκευή ή ρύθμιση.

ΠΡΟΕΙΔΟΠΟΙΗΣΗ: Μην προσπαθήσετε να θέσετε αυτή τη συσκευή σε λειτουργία με την πόρτα ανοικτή, επειδή η λειτουργία με ανοικτή πόρτα μπορεί να έχει ως αποτέλεσμα επιβλαβή έκθεση στην ενέργεια μικροκυμάτων.

ΠΡΟΕΙΔΟΠΟΙΗΣΗ: Αν η πόρτα (λυγισμένη), οι μεντέσδες (σπασμένοι ή χαλαροί), τα λάστιχα ή η επιφάνεια σφράγισης της πόρτας είναι κατεστραμμένα, ο φούρνος μικροκυμάτων δεν θα λειτουργεί μέχρι να επισκευαστεί από εκπαιδευμένο άτομο.

ΠΡΟΕΙΔΟΠΟΙΗΣΗ: Είναι επικίνδυνο για οποιονδήποτε εκτός από εκπαιδευμένο άτομο να διεξάγει οποιαδήποτε εργασία σέρβις ή επισκευής, η οποία εμπλέκει την αφαίρεση οποιουδήποτε καλύμματος που παρέχει προστασία από την έκθεση στην ενέργεια μικροκυμάτων.

ΠΡΟΕΙΔΟΠΟΙΗΣΗ: Χρησιμοποιήστε αυτή τη συσκευή μόνο για την ενδοεπιγμένη χρήση του, όπως περιγράφεται στο εγχειρίδιο.

ΠΡΟΕΙΔΟΠΟΙΗΣΗ: Μην χρησιμοποιείτε διαβρωτικά χημικά ή αναθυμιάσεις σε αυτή τη συσκευή.

ΠΡΟΕΙΔΟΠΟΙΗΣΗ: Αυτός ο τύπος συσκευής έχει σχεδιαστεί ειδικά για το ζέσταμα, μαγείρεμα και ξήρανση τροφίμων. Δεν έχει σχεδιαστεί για βιομηχανική ή εργαστηριακή χρήση.

ΠΡΟΕΙΔΟΠΟΙΗΣΗ: Τα υγρά ή άλλα τρόφιμα δεν πρέπει να ζεσταίνονται σε σφραγισμένους περιέκτες επειδή μπορεί να εκραγούν.

1. Η συσκευή αυτή προορίζεται για χρήση σε οικιακές και παρόμοιες εφαρμογές όπως:
 - περιοχές κουζίνας προσωπικού σε καταστήματα, γραφεία και άλλα εργασιακά περιβάλλοντα,
 - αγροκτήματα,
 - από πελάτες σε ξενοδοχεία, πανδοχεία και άλλα περιβάλλοντα οικιακού τύπου,
 - περιβάλλοντα τύπου διαμονής και πρινού.
2. Μην κάθεστε επάνω και μην πατάτε επάνω στη συσκευή. Μην τοποθετείτε αντικείμενα επάνω στη συσκευή.
3. Η συσκευή αυτή μπορεί να χρησιμοποιηθεί από παιδιά άνω των 8 ετών και άτομα με μειωμένες σωματικές, αισθητήριες ή διανοητικές ικανότητες ή που δεν έχουν πείρα και γνώσεις, αν επιτηρούνται ή τους έχουν δοθεί οδηγίες για την ασφαλή χρήση της συσκευής και κατανοούν τους κινδύνους που εμπλέκονται.
4. Τα παιδιά δεν πρέπει να παίζουν με τη συσκευή.
5. Αν παρατηρηθεί καπνός, απενεργοποιήστε τη συσκευή, αφαιρέστε τις μπαταρίες και διατηρήστε την πόρτα κλειστή για να σβηστούν τυχόν φλόγες.
6. Όταν δεν υπάρχει φαγητό στην κοιλότητα, μην θέτετε τη συσκευή σε λειτουργία. Διαφορετικά, η συσκευή μπορεί να υποστεί βλάβη.
7. Μην διατρυπήσετε το πλέγμα πόρτας φούρνου. Διαφορετικά, μπορεί να προκληθεί διαρροή μικροκυμάτων.
8. Μην θέτετε τη συσκευή σε λειτουργία σε κλειστούς χώρους, όπως μια ντουλάπα.
9. Τοποθετήστε τη συσκευή σε μια επίπεδη και σταθερή επιφάνεια.
10. Μην θέτετε τη συσκευή σε λειτουργία ενώ αιωρείται. Μην χρησιμοποιείτε τη λαβή για οποιονδήποτε άλλο σκοπό, εκτός από τη μεταφορά της συσκευής.
11. Αφαιρέστε την μπαταρία όταν μεταφέρετε τη συσκευή.
12. Μην μετακινείτε τη συσκευή κατά τη διάρκεια της λειτουργίας.
13. Μην χρησιμοποιείτε τη συσκευή στη βροχή. Μην βρέχετε τη συσκευή. Αν η συσκευή έχει εκτεθεί σε νερό, ζητήστε από το τμήμα μεταγοραστικής εξυπηρέτησης να την επιθεωρήσει.
14. Μην αποθηκεύετε αυτή τη συσκευή σε εξωτερικό χώρο. Μην χρησιμοποιείτε αυτό το προϊόν κοντά σε νερό – για παράδειγμα, κοντά σε νεροχύτη, σε υπόγειο με υγρασία, κοντά σε πισίνα ή παρόμοιες τοποθεσίες.
15. Για να μειωθεί ο κίνδυνος ηλεκτροπληξίας, μην τοποθετείτε τη συσκευή μέσα σε νερό ή άλλο υγρό. Μην τοποθετείτε και μην αποθηκεύετε τη συσκευή σε κάποιο μέρος από το οποίο μπορεί να πέσει ή να τραβηχτεί μέσα σε μπανιέρα ή νιπτήρα.
16. Αν η συσκευή χτυπηθεί ή πέσει, προσκομίστε εγκαίρως τη συσκευή στο τμήμα μεταγοραστικής εξυπηρέτησης για επιθεώρηση και συντήρηση.
17. Μην καλύπτετε και μην φράσσετε οποιαδήποτε ανοίγματα στη συσκευή.
18. Απαγορεύεται να θερμαίνετε εύφλεκτα και εκρηκτικά υλικά, ειδικά τον ξηρό πάγο.
19. Να χρησιμοποιείτε μόνο σκεύη που είναι κατάλληλα για τη χρήση σε φούρνους μικροκυμάτων.
20. Απαγορεύεται η χρήση μεταλλικών περιεκτών για τρόφιμα και αναψυκτικά κατά τη διάρκεια του μαγειρέματος με μικροκύματα.
21. Όταν θερμαίνετε τα τρόφιμα μέσα σε πλαστικούς ή χάρτινους περιέκτες, προσέχετε τον φούρνο λόγω της πιθανότητας ανάφλεξης.

22. Υγρά, όπως νερό, καφέ ή τσάι, μπορούν να υπερθερμανθούν άνω του σημείου βρασμού χωρίς να φαίνεται ότι βράζουν. Δεν υπάρχει πάντα ορατό κόχλασμα ή βράσιμο όταν ο περιεκτής αφαιρεθεί από τον φούρνο μικροκυμάτων. ΑΥΤΟ ΜΠΟΡΕΙ ΝΑ ΕΧΕΙ ΩΣ ΑΠΟΤΕΛΕΣΜΑ ΤΟ ΑΙΦΝΙΔΙΟ ΒΡΑΣΙΜΟ ΠΟΛΥ ΖΕΣΤΩΝ ΥΓΡΩΝ ΟΤΑΝ Ο ΠΕΡΙΕΚΤΗΣ ΔΙΑΤΑΡΡΑΧΤΕΙ Ή ΕΙΣΑΧΘΕΙ ΚΑΠΟΙΟ ΣΚΕΥΟΣ ΜΕΣΑ ΣΤΟ ΥΓΡΟ.
23. Το περιεχόμενο στα μπιμπερό και τα βαζάκια με βρεφικά τρόφιμα πρέπει να ανακατευθεί ή να ανακινήθει και η θερμοκρασία πρέπει να ελεγχθεί πριν από την κατανάλωση, προκειμένου να αποφευχθούν τα εγκαύματα.
24. Τα αυγά μαζί με το κέλυφος και τα ολόκληρα βραστά αυγά δεν πρέπει να ζεσταίνονται σε φούρνο μικροκυμάτων επειδή μπορεί να εκραγούν, ακόμη και μετά τη λήξη της θέρμανσης με μικροκύματα.
25. Μην τοποθετείτε εύφλεκτα και καύσιμα υλικά κοντά στη συσκευή.
26. Κατά τη διάρκεια της λειτουργίας της συσκευής, προσέχετε την κατάσταση μαγειρέματος του φούρνου μικροκυμάτων ανά πάσα στιγμή. Ρυθμίστε τον σωστό χρόνο μαγειρέματος. Το μαγείρεμα για υπερβολικό χρόνο μπορεί να προκαλέσει φωτιά.
27. Στη διαδικασία μαγειρέματος ελαφρών φορτίων φαγητού με μικρότερη περιεκτικότητα νερού, λόγω της διαφορετικής χωρητικότητας απορρόφησης μικροκυμάτων των διαφορετικών συστατικών, μπορεί να υπάρχει ανομοιόμορφο κρύο και θερμό. Αυτό είναι ένα φυσιολογικό φαινόμενο.
28. Μικρές ποσότητες τροφίμων ή τρόφιμα με χαμηλή περιεκτικότητα υγρασίας μπορεί να στεγνώσουν, να καούν ή να αναφλεγούν αν ζεσταθούν υπερβολικά.
29. Μην στεγνώσετε ρούχα, εφημερίδες ή άλλα υλικά στον φούρνο μικροκυμάτων και μην χρησιμοποιήσετε εφημερίδα ή χάρτινες σακούλες για μαγείρεμα.
30. Αφαιρέστε τα συρμάτινα δεματικά από χάρτινες ή πλαστικές σακούλες πριν τοποθετήσετε τη σακούλα στον φούρνο μικροκυμάτων.
31. Μην χρησιμοποιείτε την κοιλότητα για αποθήκευση. Μην αφήνετε μπαταρίες, χάρτινα προϊόντα, μαγειρικά σκεύη ή τρόφιμα μέσα στην κοιλότητα όταν δεν χρησιμοποιούνται.
32. Η θέρμανση ροφημάτων με μικροκύματα μπορεί να έχει ως αποτέλεσμα καθυστερημένο εκρηκτικό βρασμό, συνεπώς πρέπει να προσέχετε κατά τον χειρισμό του περιέκτη.
33. Μην χρησιμοποιείτε αιχμηρά εργαλεία (όπως συρματάκι, ζυστήρι, κουτάλι, κτλ.) για να καθαρίσετε την κοιλότητα.
34. Να καθαρίζετε το λάστιχο πόρτας, την κοιλότητα και τα γειτονικά μέρη. Για λεπτομέρειες, ανατρέξτε στην ενότητα για τον καθαρισμό.
35. Αν δεν διατηρείτε τη συσκευή σε καθαρή κατάσταση, μπορεί να οδηγήσει σε φθορά της επιφάνειας. Αυτό μπορεί να επηρεάσει αρνητικά τη διάρκεια λειτουργίας της συσκευής και πιθανώς να έχει ως αποτέλεσμα μια επικίνδυνη κατάσταση.
36. Μην χρησιμοποιείτε διαλύματα που διαβρώνουν την επιφάνεια της συσκευής.
37. Η συσκευή δεν πρέπει να καθαριστεί με ατμοκαθαριστή.
38. Όταν απορρίπτετε την κασέτα μπαταριών, αφαιρέστε την από το εργαλείο και διαθέστε την σε ένα ασφαλές μέρος. Τηρήστε τους τοπικούς κανονισμούς που σχετίζονται με τη διάθεση της μπαταρίας.
39. Αν η συσκευή πρόκειται να αποθηκευτεί χωρίς να χρησιμοποιείται για μεγάλη χρονική περίοδο, πρέπει να αφαιρέσετε τις μπαταρίες.
40. Μη βραχυκυκλώνετε την κασέτα μπαταριών.
41. Οι επαναφορτιζόμενες μπαταρίες πρέπει να αφαιρεθούν από τη συσκευή πριν φορτιστούν.
42. Οι μπαταρίες πρέπει να τοποθετούνται με τη σωστή πολικότητα.
43. Οι εξαντλημένες μπαταρίες πρέπει να αφαιρεθούν από τη συσκευή και να διατεθούν με ασφάλεια.

Προειδοποιήσεις ασφάλειας για συσκευές που λειτουργούν με μπαταρίες

Χρήση και φροντίδα συσκευών που λειτουργούν με μπαταρίες

1. Να αποφεύγετε την αθέλητη ενεργοποίηση του εργαλείου. Βεβαιωθείτε ότι ο διακόπτης βρίσκεται στην ανενεργή θέση πριν συνδέσετε το πακέτο μπαταριών ή σηκώσετε ή μεταφέρετε τη συσκευή. Αν μεταφέρετε τη συσκευή με το δαχτύλο σας στον διακόπτη ή αν ενεργοποιήσετε τη συσκευή όταν ο διακόπτης είναι στην ενεργή θέση, μπορεί να προκληθούν ατυχήματα.
2. Να αποσυνδέετε το πακέτο μπαταριών από τη συσκευή πριν κάνετε οποιοδήποτε ρυθμίσεις ή αλλαγές εξαρτημάτων και πριν αποθηκεύετε τη συσκευή. Τέτοια προληπτικά μέτρα ασφάλειας μειώνουν τον κίνδυνο τυχαίας ενεργοποίησης της συσκευής.
3. Να επαναφορτίζετε τις μπαταρίες μόνο με το φορτιστή που καθορίζεται από τον κατασκευαστή. Ένας φορτιστής που είναι κατάλληλος για μια συγκεκριμένη μπαταρία μπορεί να δημιουργήσει κίνδυνο πυρκαγιάς όταν χρησιμοποιείται με μια άλλη μπαταρία.
4. Να χρησιμοποιείτε συσκευές μόνο με ειδικά καθορισμένα πακέτα μπαταριών. Η χρήση κάθε άλλου πακέτου μπαταριών μπορεί να δημιουργήσει κίνδυνο τραυματισμού και πυρκαγιάς.
5. Όταν δεν χρησιμοποιείται η κασέτα μπαταριών, διατηρήστε τη μακριά από άλλα μεταλλικά αντικείμενα, όπως συνδετήρες, κέρματα, κλειδιά, καρφιά, βίδες ή άλλα μικρά μεταλλικά αντικείμενα, με τα οποία μπορεί να δημιουργηθεί σύνδεση από τον έναν ακροδέκτη στον άλλον. Το βραχυκύκλωμα των ακροδεκτών της μπαταρίας μπορεί να προκαλέσει εγκαύματα ή πυρκαγιά.

6. Υπό συνθήκες κατάχρησης, μπορεί να εξαχθεί υγρό από την μπαταρία. Να αποφεύγετε την επαφή. Εάν συμβεί επαφή κατά λάθος, εκπλύνετε με νερό. Εάν το υγρό έρθει σε επαφή με τα μάτια, αναζητήστε και ιατρική βοήθεια. Το υγρό που εξάγεται από την μπαταρία μπορεί να προκαλέσει ερεθισμό ή εγκαύματα.
7. Μην χρησιμοποιείτε ένα πακέτο μπαταριών ή συσκευή που έχει καταστραφεί ή τροποποιηθεί. Οι κατεστραμμένες ή τροποποιημένες μπαταρίες μπορεί να παρουσιάζουν απρόβλεπτη συμπεριφορά που έχει ως αποτέλεσμα πυρκαγιά, έκρηξη ή κίνδυνο τραυματισμού.
8. Μην εκθέτετε το πακέτο μπαταριών ή τη συσκευή σε πυρκαγιά ή υπερβολικά υψηλή θερμοκρασία. Η έκθεση σε φωτιά ή θερμοκρασία άνω των 130 °C μπορεί να προκαλέσει έκρηξη.
9. Ακολουθήστε όλες τις οδηγίες φόρτισης και μην φορτίσετε το πακέτο μπαταριών ή τη συσκευή εκτός του θερμοκρασιακού εύρους που καθορίζεται στις οδηγίες. Η λανθασμένη φόρτιση ή η φόρτιση σε θερμοκρασίες εκτός του καθορισμένου εύρους μπορεί να προκαλέσει ζημιά στην μπαταρία και να αυξήσει τον κίνδυνο πυρκαγιάς.
10. Να φροντίζετε η εργασία σέρβις να γίνεται από αρμόδιο επαγγελματία χρησιμοποιώντας μόνο γνήσια ανταλλακτικά. Έτσι θα είστε σίγουροι για τη διατήρηση της ασφάλειας του προϊόντος.
11. Μην τροποποιήσετε και μην επιχειρήσετε να επισκευάσετε τη συσκευή ή το πακέτο μπαταρίας, εκτός εάν υποδεικνύεται στις οδηγίες χρήσης και φροντίδας.

Σημαντικές οδηγίες ασφάλειας για κασέτα μπαταριών

1. Πριν χρησιμοποιήσετε την κασέτα μπαταριών, διαβάστε όλες τις οδηγίες και σημειώσεις προφύλαξης (1) στον φορτιστή μπαταριών, (2) στην μπαταρία και (3) στο προϊόν που χρησιμοποιεί την μπαταρία.
2. Μην αποσυναρμολογήσετε ή παραβιάσετε την κασέτα μπαταριών. Μπορεί να έχει ως αποτέλεσμα πυρκαγιά, υπερθέρμανση ή έκρηξη.
3. Εάν ο χρόνος λειτουργίας έχει γίνει υπερβολικά βραχύς, σταματήστε τη λειτουργία αμέσως. Αλλιώς, μπορεί να έχει ως αποτέλεσμα κίνδυνο υπερθέρμανσης, πιθανά εγκαύματα ή ακόμη και έκρηξη.
4. Εάν ηλεκτρολύτης μπει στα μάτια σας, ξεπλύνετε τα με καθαρό νερό και ζητήστε ιατρική φροντίδα αμέσως. Αλλιώς, μπορεί να έχει ως αποτέλεσμα απώλεια της όρασης σας.
5. Μην βραχυκυκλώνετε την κασέτα μπαταριών:
 - (1) Μην αγγίζετε τους πόλους με οτιδήποτε αγώγιμο υλικό.
 - (2) Αποφεύγετε να αποθηκεύετε την κασέτα μπαταριών μέσα σε ένα δοχείο μαζί με άλλα μεταλλικά αντικείμενα όπως καρφιά, νομίσματα, κλπ.
 - (3) Μην εκθέτετε την κασέτα μπαταριών στο νερό ή στη βροχή.

Ένα βραχυκύκλωμα μπαταρίας μπορεί να προκαλέσει μεγάλη ροή ρεύματος, υπερθέρμανση, πιθανά εγκαύματα ακόμη και σοβαρή βλάβη.

6. Μην αποθηκεύετε και μην χρησιμοποιείτε τη συσκευή και την κασέτα μπαταριών σε τοποθεσίες όπου η θερμοκρασία μπορεί να φτάσει ή να ξεπεράσει τους 50°C.
7. Μην καίτε την κασέτα μπαταριών ακόμη και εάν έχει σοβαρή ζημιά ή είναι εντελώς φθαρμένη. Η κασέτα μπαταριών μπορεί να εκραγεί στη φωτιά.
8. Μην καρφώσετε, κόψετε, συνθλίψετε, πετάξετε ή ρίξετε κάτω την κασέτα μπαταριών, ούτε να χτυπήσετε ένα σκληρό αντικείμενο επάνω στην κασέτα μπαταριών. Τέτοια συμπεριφορά μπορεί να έχει ως αποτέλεσμα πυρκαγιά, υπερθέρμανση ή έκρηξη.
9. Μην χρησιμοποιείτε μπαταρία που έχει υποστεί ζημιά.
10. Οι μπαταρίες ιόντων λιθίου που περιέχονται υπόκεινται στις απαιτήσεις της νομοθεσίας για επικίνδυνα αγαθά.

Για εμπορικές μεταφορές, για παράδειγμα από τρία μέρη, πρέπει να τηρούνται οι διαμεταφορές, οι ειδικές απαιτήσεις στη συσκευασία και η επισήμανση.

Για προετοιμασία του στοιχείου που αποστέλλεται, είναι απαραίτητο να συμβουλευτείτε έναν ειδικό για επικίνδυνα υλικά. Επίσης, τηρήστε τους πιθανούς, πιο αναλυτικούς εθνικούς κανονισμούς. Καλύψτε με αυτοκόλλητη ταινία ή κρύψτε τις ανοικτές επαφές και συσκευάστε την μπαταρία με τρόπο που να μην μπορεί να μετακινείται μέσα στη συσκευασία.
11. Όταν απορρίπτετε την κασέτα μπαταριών, αφαιρέστε την από τη συσκευή και διαβάστε τη σε ένα ασφαλές μέρος. Τηρήστε τους τοπικούς κανονισμούς που σχετίζονται με τη διάθεση της μπαταρίας.
12. Χρησιμοποιήστε τις μπαταρίες μόνο με τα προϊόντα που καθορίζει η Makita. Αν τοποθετήσετε τις μπαταρίες σε μη συμβατά προϊόντα μπορεί να έχει ως αποτέλεσμα πυρκαγιά, υπερβολική θερμότητα, έκρηξη ή διαρροή ηλεκτρολύτη.
13. Αν δεν χρησιμοποιείτε τη συσκευή για μεγάλο χρονικό διάστημα, πρέπει να βγάλετε την μπαταρία από τη συσκευή.
14. Κατά τη διάρκεια και μετά τη χρήση, η κασέτα μπαταριών μπορεί να θερμανθεί, γεγονός που μπορεί να προκαλέσει εγκαύματα ή εγκαύματα από χαμηλή θερμοκρασία. Προσέχετε τον χειρισμό των ζεστών κασετών μπαταριών.
15. Μην αγγίζετε τον ακροδέκτη της συσκευής αμέσως μετά τη χρήση επειδή μπορεί να έχει ζεσταθεί αρκετά για να προκαλέσει εγκαύματα.
16. Μην αφήνετε θραύσματα, σκόνη ή βρομιά να κολλήσει στους ακροδέκτες, τις οπές και τις εγχοπές της κασέτας μπαταριών. Μπορεί να έχει ως αποτέλεσμα κακή απόδοση ή σπάσιμο της συσκευής ή της κασέτας μπαταριών.

- Εκτός αν η συσκευή υποστηρίζει τη χρήση κοντά σε ηλεκτρικές γραμμές υψηλής τάσης, μην χρησιμοποιείτε την κασέτα μπαταριών κοντά σε ηλεκτρικές γραμμές υψηλής τάσης. Μπορεί να έχει ως αποτέλεσμα δυσλειτουργία ή σπάσιμο της συσκευής ή της κασέτας μπαταριών.
- Φυλάξτε την μπαταρία μακριά από παιδιά.

ΦΥΛΑΞΤΕ ΤΙΣ ΟΔΗΓΙΕΣ ΑΥΤΕΣ.

ΠΡΟΣΟΧΗ: Να χρησιμοποιείτε μόνο γνήσιες μπαταρίες της Makita. Η χρήση μη γνήσιων μπαταριών Makita, ή μπαταριών που έχουν τροποποιηθεί, μπορεί να έχει ως αποτέλεσμα τη ρήξη της μπαταρίας, προκαλώντας πυρκαγιά, προσωπικό τραυματισμό και βλάβη. Θα ακυρώσει επίσης την εγγύηση της Makita για τη συσκευή και τον φορτιστή Makita.

Συμβουλές για τη διατήρηση της μέγιστης ζωής μπαταρίας

- Φορτίζετε την κασέτα μπαταριών πριν από την πλήρη αποφόρτιση της. Πάντοτε να σταματάτε τη λειτουργία της συσκευής και να φορτίζετε την κασέτα μπαταριών όταν παρατηρείτε μειωμένη ισχύ της συσκευής.
- Ποτέ μην επαναφορτίζετε μια πλήρως φορτισμένη κασέτα μπαταριών. Η υπερφόρτιση μειώνει την ωφέλιμη ζωή της μπαταρίας.
- Να φορτίζετε την κασέτα μπαταριών σε θερμοκρασία δωματίου, δηλαδή στους 10 °C έως 40 °C. Αφήστε μια θερμή κασέτα μπαταριών να κρυώσει πριν την φορτίσετε.
- Όταν δεν χρησιμοποιείτε την κασέτα μπαταριών, αφαιρέστε την από τη συσκευή ή τον φορτιστή.
- Να φορτίζετε την κασέτα μπαταριών εάν δεν τη χρησιμοποιείτε για μεγάλη χρονική περίοδο (περισσότερο από έξι μήνες).

Περιγραφή εξαρτημάτων

► Εικ.1

- Λαβή
- Πίνακας ελέγχου
Ανατρέξτε στην ακόλουθη περιγραφή για λεπτομέρειες.
- Κοιλότητα
- Πόρτα
Η συσκευή πρέπει να τίθεται σε λειτουργία με την πόρτα κλειστή.
- Πλέγμα πόρτας φούρνου
- Κάλυμμα θύρας USB
- Κάλυμμα φίλτρου
- Ακροδέκτης μπαταρίας

Πίνακας ελέγχου

► Εικ.2

- Κουμπί διακόπτη λειτουργίας
- Κουμπί επιλογής ισχύος
- Ισχύς μικροκυμάτων
- Χρόνος λειτουργίας / Κωδικός σφάλματος
- Ένδειξη μπαταριών
- Κουμπί πάυσης/διακοπής

- Καντράν ρύθμισης χρόνου
- Κουμπί έναρξης

Χαρακτηριστικός ήχος (μπιπ)

- Όταν τελειώσει η λειτουργία θέρμανσης:
 - 2 δευτερόλεπτα χαρακτηριστικού ήχου. Ο χαρακτηριστικός ήχος θα ακυρωθεί αν ανοίξετε την πόρτα.
 - «μπιπ, μπιπ, μπιπ» (μία φορά κάθε 1 δευτερόλεπτο) ηχεί κάθε 1 λεπτό αν δεν υπάρχει λειτουργία.
 - η συσκευή σβήνει χωρίς κανέναν ήχο αν δεν υπάρχει λειτουργία για 3 λεπτά.
- Όταν η εναπομείνουσα χωρητικότητα μπαταρίας είναι χαμηλή:
 - Ηχεί «μπιπ, μπιπ, μπιπ», «μπιπ, μπιπ, μπιπ», «μπιπ, μπιπ, μπιπ».
- Όταν εμφανίζεται ο κωδικός σφάλματος:
 - Ηχεί ένα σύντομο «μπιπ».

Τρόπος αθόρυβης λειτουργίας

Μετά την ενεργοποίηση, πατήστε παρατεταμένα τα κουμπιά «STOP» (Διακοπή) και «START» (Έναρξη) ταυτόχρονα μέχρι να εμφανιστεί «OFF» (Απενεργοποίηση) για να εισέλθετε στον τρόπο αθόρυβης λειτουργίας. Όλοι οι τόνοι προτροπής απενεργοποιούνται. Σε αθόρυβη λειτουργία, πατήστε παρατεταμένα τα κουμπιά «STOP» (Διακοπή) και «START» (Έναρξη) ταυτόχρονα μέχρι να εμφανιστεί «ON» (Ενεργοποίηση) για να εξέλθετε από τον τρόπο αθόρυβης λειτουργίας. Όλοι οι τόνοι προτροπής επαναφέρονται.

Κωδικός σφάλματος

Όταν η συσκευή ανιχνεύσει κάποιο σφάλμα, στον πίνακα ελέγχου θα εμφανιστεί ο αντίστοιχος κωδικός σφάλματος. Ανατρέξτε στην ενότητα για τον κωδικό σφάλματος.

Σύμβολα

Παρακάτω παρουσιάζονται τα σύμβολα που μπορούν να χρησιμοποιηθούν για τον εξοπλισμό. Βεβαιωθείτε ότι κατανοείτε τη σημασία τους πριν από τη χρήση.



Διαβάστε το εγχειρίδιο οδηγιών.



Προειδοποίηση: Ζεστή επιφάνεια. Κίνδυνος εγκαυμάτων. Μην αγγίζετε μέχρι να ψυχθεί.



Μόνο για τις χώρες της ΕΕ
Λόγω της παρουσίας των επικίνδυνων συστατικών μερών στον εξοπλισμό, ο απόβλητος ηλεκτρικός και ηλεκτρονικός εξοπλισμός, οι συσσωρευτές και οι μπαταρίες μπορεί να έχουν αρνητική επίδραση στο περιβάλλον και την ανθρώπινη υγεία. Μην απορρίπτετε τις ηλεκτρικές και ηλεκτρονικές συσκευές ή μπαταρίες μαζί με τα οικιακά απορρίμματα!



Σύμφωνα με την Ευρωπαϊκή Οδηγία για τον απόβλητο ηλεκτρικό και ηλεκτρονικό εξοπλισμό και για τους συσσωρευτές και μπαταρίες και τους απόβλητους συσσωρευτές και μπαταρίες, καθώς και την προσαρμογή τους στην εθνική νομοθεσία, ο απόβλητος ηλεκτρικός εξοπλισμός, οι μπαταρίες και οι συσσωρευτές θα πρέπει να αποθηκεύονται ξεχωριστά και να παραδίδονται σε ξεχωριστό σημείο συλλογής για δημοτικά απόβλητα, το οποίο λειτουργεί σύμφωνα με τους κανονισμούς για την προστασία του περιβάλλοντος. Αυτό υποδεικνύεται από το σύμβολο του διαγραμμένου τροχοφόρου κάδου που βρίσκεται αναρτημένο επάνω στον εξοπλισμό.

► **Εικ.3**

ΠΑΡΑΤΗΡΗΣΗ: Όταν χρησιμοποιείτε τη συσκευή για πρώτη φορά, από τη συσκευή μπορεί να αναδυθεί μια οσμή ή λίγος καπνός. Η αιτία είναι τα κατασκευαστικά υπολείμματα ή το λάδι που παραμένει στην κοιλότητα ή θερμαντικό στοιχείο. Αυτό είναι φυσιολογικό και θα εξαφανιστεί μετά από αρκετές χρήσεις. Να διατηρείτε μια πόρτα ή ένα παράθυρο ανοικτό για να εξαεραλίσετε καλό αερισμό. Συνιστάτε ένθερμα να τοποθετήσετε ένα φλιτζάνι νερό στην κοιλότητα, να ρυθμίσετε στα 500W και να λειτουργήσετε αρκετές φορές.

Κασέτα μπαταριών

Εμφάνιση υπολειπόμενης χωρητικότητας μπαταρίας

Πίστετε το κουμπί ελέγχου στην κασέτα μπαταριών για να υποδείξετε την υπολειπόμενη χωρητικότητα μπαταρίας. Οι ενδεικτικές λυχνίες ανάβουν για λίγα δευτερόλεπτα.

► **Εικ.4:** 1. Ενδεικτικές λυχνίες 2. Κουμπί ελέγχου

ΠΡΟΕΤΟΙΜΑΣΙΑ

▲ ΠΡΟΣΟΧΗ: Να φροντίζετε πάντα για την απενεργοποίηση της συσκευής και την αφαίρεση της κασέτας μπαταριών, πριν από οποιαδήποτε ρύθμιση ή έλεγχο της λειτουργίας της συσκευής.

Εγκατάσταση

▲ ΠΡΟΕΙΔΟΠΟΙΗΣΗ: Εγκαταστήστε ή τοποθετήστε αυτή τη συσκευή μόνο σύμφωνα με τις παρεχόμενες οδηγίες εγκατάστασης.

1. Αφαιρέστε όλα τα υλικά συσκευασίας. Ελέγξτε προσεκτικά για ζημιά. Αν υπάρχει, ειδοποιήστε αμέσως τον αντιπρόσωπο ή απευθυνθείτε στο τμήμα μεταγοραστικής εξυπηρέτησης.
2. Τοποθετήστε τη συσκευή.
 - Η συσκευή πρέπει να τοποθετηθεί σε στεγνό και μη διαβρωτικό περιβάλλον, μακριά από θερμότητα και υγρασία, όπως εστία αερίου ή δεξαμενή νερού.
 - Για να εξασφαλίζεται επαρκής αερισμός, η απόσταση μεταξύ του πίσω μέρους του φούρνου μικροκυμάτων και του τοίχου πρέπει να είναι τουλάχιστον 10 cm, ενώ μεταξύ του πλαισίου και του τοίχου πρέπει να είναι τουλάχιστον 2 cm.
 - Διατηρείτε απόσταση τουλάχιστον 2 μέτρων μεταξύ του φούρνου μικροκυμάτων και τηλεόρασης, ραδιοφώνου και κεραίας, επειδή μπορεί να συμβεί διαταραχή εικόνας ή θόρυβος.
 - Για να σκώσετε τη λαβή, συνιστάται να διατηρείτε ελεύθερη απόσταση πάνω από την άνω επιφάνεια τουλάχιστον 10 cm.
 - Ο φούρνος μικροκυμάτων δεν πρέπει να λειτουργεί σε κλειστούς χώρους, όπως μέσα σε ντουλάπι. Ο φούρνος μικροκυμάτων προορίζεται για ελεύθερη τοποθέτηση.

Ενδεικτικές λυχνίες			Υπολειπόμενη χωρητικότητα
Αναμμένες	Σβηστές	Αναβοσβήνουν	
■ ■ ■ ■	□	▲	75% έως 100%
■ ■ ■ □	□	□	50% έως 75%
■ ■ □ □	□	□	25% έως 50%
■ □ □ □	□	□	0% έως 25%
▲ □ □ □	□	□	Φορτίστε την μπαταρία.
■ ■ □ □	□	□	Μπορεί να προέκυψε δυσλειτουργία στην μπαταρία.
□ □ ■ ■	□	□	

ΠΑΡΑΤΗΡΗΣΗ: Ανάλογα με τις συνθήκες χρήσης και τη θερμοκρασία περιβάλλοντος, η ένδειξη μπορεί να διαφέρει λίγο από την πραγματική χωρητικότητα.

ΠΑΡΑΤΗΡΗΣΗ: Η πρώτη (τέρμα αριστερά) ενδεικτική λυχνία θα αναβοσβήνει όταν λειτουργεί το σύστημα προστασίας μπαταρίας.

Κατευθυντήριες οδηγίες για τα σκεύη

▲ ΠΡΟΣΟΧΗ: Μην χρησιμοποιείτε ποτέ μεταλλικούς περιέκτες για μαγείρεμα με μικροκύματα και για συνδυαστικό μαγείρεμα, επειδή είναι πιθανό να δημιουργηθεί σπινθήρας.

Συνιστάται ένθερμα να χρησιμοποιείτε περιέκτες που είναι κατάλληλοι και ασφαλείς για το μαγείρεμα με μικροκύματα. Γενικά, οι περιέκτες που είναι κατασκευασμένοι από θερμοανθεκτικό κεραμικό, γυαλί ή πλαστικό είναι κατάλληλοι για μαγείρεμα με μικροκύματα. Ανατρέξτε στον παρακάτω πίνακα.

Υλικό περιέκτη	Μικροκύματα	Σημειώσεις
Θερμοανθεκτικό κεραμικό	Ναι	Μην χρησιμοποιείτε ποτέ κεραμικά που είναι διακοσμημένα με μεταλλικό χείλος ή που είναι λουσταρισμένα.
Θερμοανθεκτικό πλαστικό	Ναι	Δεν μπορεί να χρησιμοποιηθεί για μαγείρεμα με μικροκύματα για μεγάλο χρονικό διάστημα.
Θερμοανθεκτικό γυαλί	Ναι	-
Σχάρα	Όχι	-
Πλαστική μεμβράνη	Ναι	Δεν πρέπει να χρησιμοποιείται κατά το μαγείρεμα κρέατος ή μπριζολών, επειδή η υπερβολική θερμοκρασία μπορεί να προκαλέσει ζημιά στη μεμβράνη.

Προσάρτηση του ιμάντα ώμου

Προαιρετικό εξάρτημα

⚠ ΠΡΟΣΟΧΗ: Βεβαιωθείτε ότι ο ιμάντας ώμου είναι προσαρτημένος καλά και σωστά. Διαφορετικά, μπορεί να προκληθεί ατύχημα λόγω πτώσης.

1. Τραβήξτε τον ιμάντα μέσα από τις δύο οπές στη λαβή.
 2. Δέστε τον ιμάντα.
- ▶ **Εικ.5**

Σύστημα προστασίας της συσκευής / μπαταρίας

Η συσκευή και η μπαταρία είναι εξοπλισμένες με σύστημα προστασίας. Αυτό το σύστημα αποκόπτει αυτόματα την ισχύ προς το μοτέρ για να παραταθεί η διάρκεια λειτουργίας της συσκευής και της μπαταρίας. Η συσκευή σταματάει αυτόματα κατά τη διάρκεια της λειτουργίας αν η συσκευή ή η μπαταρία βρεθεί κάτω από τις παρακάτω συνθήκες.

- Προστασία υπερφόρτωσης: Όταν η συσκευή ή η μπαταρία λειτουργεί με τρόπο ώστε να αναγκάζεται να καταναλώνει ασυνήθιστα υψηλό ρεύμα, η συσκευή σταματάει αυτόματα χωρίς καμία ένδειξη. Σε αυτή την κατάσταση, απενεργοποιήστε τη συσκευή και διακόψτε την εφαρμογή που προκαλεί την υπερφόρτωση. Μετά, ενεργοποιήστε τη συσκευή για επανεκκίνηση.
- Προστασία υπερθέρμανσης: Όταν η συσκευή ή η μπαταρία υπερθερμανθεί, η συσκευή διακόπτεται αυτόματα. Αφήστε τη συσκευή να κρυώσει πριν την ενεργοποιήσετε ξανά.
- Προστασία υπερβολικής αποφόρτισης: Όταν μειωθεί πολύ η χωρητικότητα μπαταρίας, η συσκευή σταματάει αυτόματα. Αν η συσκευή δεν λειτουργήσει ακόμα και όταν χειριστείτε τους διακόπτες, αφαιρέστε την κασέτα μπαταριών από τη συσκευή και φορτίστε την.

Λειτουργία προστασίας ανοίγματος και κλεισίματος πόρτας

Αν η πόρτα ανοίξει κατά τη διάρκεια της λειτουργίας, η συσκευή σταματάει αμέσως να λειτουργεί, το φως μέσα στην κοιλότητα ανάβει και τα μικροκύματα αναστέλλονται. Αφού κλείσει η πόρτα, το φως μέσα στην κοιλότητα σβήνει. Πατήστε ξανά το κουμπί έναρξης για να συνεχίσετε τη λειτουργία.

Όταν ανοίξετε την πόρτα ενώ το πρόγραμμα λειτουργεί και δεν την κλείσετε εντός 3 λεπτών, η συσκευή εξέρχεται από το πρόγραμμα και σβήνει.

Η λειτουργία δεν ξεκινάει αν δεν κλείσετε την πόρτα. Όταν πατάτε το κουμπί έναρξης με την πόρτα ανοικτή, ο βομβητής ηχεί μία φορά και εμφανίζεται ο κωδικός: F09.

Προστασία κλίσης

Η συσκευή δεν μπορεί να τεθεί σε λειτουργία όταν βρίσκεται υπό κλίση. Αν η συσκευή βρίσκεται υπό κλίση, εμφανίζεται ο κωδικός σφάλματος: F01. Τοποθετήστε τη συσκευή οριζόντια και επανεκκινήστε τη λειτουργία.

Προστασία και από άλλες αιτίες

Το σύστημα προστασίας έχει επίσης σχεδιαστεί για άλλες αιτίες που μπορούν να προκαλέσουν ζημιά στη συσκευή και επιτρέπει την αυτόματη διακοπή της συσκευής. Λάβετε όλα τα ακόλουθα βήματα για να διορθώσετε τις αιτίες, όταν η συσκευή τεθεί σε προσωρινή διακοπή ή διακοπή κατά τη διάρκεια της λειτουργίας.

Όταν εμφανιστεί ο κωδικός σφάλματος, ανατρέξτε στην ενότητα για τον κωδικό σφάλματος.

1. Απενεργοποιήστε τη συσκευή και, στη συνέχεια, ενεργοποιήστε την ξανά για να επανεκκινήση.
2. Φορτίστε την μπαταρία ή τις μπαταρίες ή αντικαταστήστε τις με επαναφορτιζόμενες μπαταρίες.
3. Αφήστε τη συσκευή και τις μπαταρίες να ψυχθούν.

Αν δεν υπάρχει βελτίωση με την επαναφορά του συστήματος προστασίας, επικοινωνήστε με το τμήμα μεταγοραστικής εξυπηρέτησής μας.

Χρήση συσκευής με ενσύρματη πηγή τροφοδοσίας

Πριν χρησιμοποιήσετε την ενσύρματη πηγή τροφοδοσίας, διαβάστε τις οδηγίες και τις ενδείξεις προφυλάξεων που αναγράφονται σε αυτή.

⚠ ΠΡΟΕΙΔΟΠΟΙΗΣΗ: Όταν χρησιμοποιείτε τη συσκευή με την ενσύρματη πηγή τροφοδοσίας, τοποθετήστε την ενσύρματη πηγή τροφοδοσίας σε μια σταθερή επιφάνεια. Η συσκευή αυτή χρησιμοποιείται σε στάσιμη θέση. Η χρήση της ενσύρματης πηγής τροφοδοσίας που μεταφέρετε στην πλάτη σας μπορεί να προκαλέσει ατύχημα πτώσης.

ΤΡΟΠΟΣ ΧΡΗΣΗΣ

Τοποθέτηση ή αφαίρεση της κασέτας μπαταριών

▲ ΠΡΟΣΟΧΗ: Να απενεργοποιείτε πάντα τη συσκευή πριν τοποθετείτε ή αφαιρέσετε την κασέτα μπαταριών.

▲ ΠΡΟΣΟΧΗ: Κρατήστε τη συσκευή και την κασέτα μπαταριών σταθερά κατά την τοποθέτηση ή αφαίρεση της κασέτας μπαταριών. Αν δεν κρατάτε τη συσκευή και την κασέτα μπαταριών σταθερά, μπορεί να γλιστρήσουν από τα χέρια σας και να προκληθεί ζημιά στη συσκευή και την κασέτα μπαταριών καθώς και προσωπικός τραυματισμός.

Για να τοποθετήσετε την κασέτα μπαταριών, ευθυγραμμίστε τη γλώσσα στην κασέτα μπαταριών με την αύλακα στην υποδοχή και ολισθήστε τη στη θέση της. Να την τοποθετείτε πλήρως μέχρι να ασφαλίσει στη θέση της, γεγονός που υποδεικνύεται με ένα χαρακτηριστικό ήχο. Εάν μπορείτε να δείτε τον κόκκινο δείκτη στην επάνω πλευρά του κουμπιού, δεν έχει κλειδωθεί τελείως.

Για να αφαιρέσετε την κασέτα μπαταριών, σύρετέ την από τη συσκευή ενώ σύρετε το κουμπί στο μπροστινό μέρος της κασέτας.

► **Εικ. 6:** 1. Κόκκινος δείκτης 2. Κουμπί 3. Κασέτα μπαταριών

▲ ΠΡΟΣΟΧΗ: Να τοποθετείτε πάντα την κασέτα μπαταριών πλήρως μέχρι να μη βλέπετε τον κόκκινο δείκτη. Εάν δεν ασφαλίσει, μπορεί να πέσει από το εργαλείο τυχαία, προκαλώντας σωματική βλάβη σε εσάς ή κάποιον άλλο γύρω σας.

▲ ΠΡΟΣΟΧΗ: Μην τοποθετείτε την κασέτα μπαταριών με βία. Εάν η κασέτα δεν ολισθαίνει με ευκολία, τότε δεν έχει τοποθετηθεί κατάλληλα.

ΠΑΡΑΤΗΡΗΣΗ: Μπορούν να τοποθετηθούν μέχρι δύο κασέτες μπαταριών, παρότι η συσκευή χρησιμοποιεί μία κασέτα μπαταριών για λειτουργία.

Αν εγκαταστήσετε δύο μπαταρίες, η συσκευή χρησιμοποιεί πρώτη την μπαταρία στη δεξιά πλευρά της εικόνας.

Βασική λειτουργία

Ενεργοποίηση / απενεργοποίηση της συσκευής

Πατήστε το κουμπί διακόπτη λειτουργίας για να ξεκινήσει η συσκευή με έναν χαρακτηριστικό ήχο «μπιπ». Αφού ξεκινήσετε τη συσκευή, ως προεπιλογή, στον πίνακα ελέγχου εμφανίζονται η ισχύς μικροκυμάτων των 500W, χρόνος λειτουργίας 0 και πληροφορίες για την ισχύ μπαταρίας και όλα τα φώτα κουμπιών είναι αναμμένα.

Αν δεν υπάρχει άλλη λειτουργία εντός 3 λεπτών, αυτή θα τερματιστεί αυτόματα και η οθόνη και τα φώτα κουμπιών θα σβήσουν για να μεταβούν στην κατάσταση απενεργοποίησης.

Μετά την ενεργοποίηση, πατήστε το κουμπί διακόπτη λειτουργίας για να τερματίσετε οποιαδήποτε κατάσταση, συμπεριλαμβανομένης της θέρμανσης.

Λειτουργία θέρμανσης

Υπάρχουν δύο επίπεδα ισχύος θέρμανσης: 500W και 350W.

Πατήστε το κουμπί επιλογής ισχύος για να αλλάξετε μεταξύ 500W και 350W. Στον πίνακα ελέγχου εμφανίζεται το αντίστοιχο επίπεδο.

Αφού επιλεγεί η ισχύς, περιστρέψτε το κομβίο ρύθμισης χρόνου δεξιόστροφα για να αυξήσετε τον χρόνο και αριστερόστροφα για να μειώσετε τον χρόνο. Ο μέγιστος χρόνος ρύθμισης είναι 20 λεπτά.

Αφού επιλέξετε το επίπεδο ισχύος και τον χρόνο, πατήστε σύντομα το κουμπί έναρξης για να ξεκινήσετε τη θέρμανση με μικροκύματα. Όταν τελειώσει η θέρμανση, θα ηχηθεί ένας χαρακτηριστικός ήχος «μπιπ» για να ειδοποιηθείτε για την ολοκλήρωση της λειτουργίας.

Αφού ξεκινήσει η θέρμανση με μικροκύματα, πατήστε σύντομα το κουμπί παύσης/διακοπής για να θέσετε τη θέρμανση σε παύση.

Για να συνεχίσετε τη λειτουργία κατά τη διάρκεια μιας παύσης, πατήστε σύντομα το κουμπί έναρξης.

Για να τερματίσετε τη λειτουργία κατά τη διάρκεια μιας παύσης, πατήστε το κουμπί παύσης/διακοπής. Ο υπόλοιπος χρόνος μηδενίζεται και η συσκευή μεταβαίνει σε τρόπο λειτουργίας αναμονής.

ΕΙΔΟΠΟΙΗΣΗ: Μην επαναλαμβάνετε την αφαίρεση των κασέτα μπαταριών αμέσως μετά τη λειτουργία. Αν το κάνετε αυτό αρκετές φορές, δεν προκαλείται δυσλειτουργία, αλλά μπορεί να συμβεί σφάλμα αν συνεχίσετε.

Αυτή η συσκευή είναι εξοπλισμένη με ανεμιστήρα ψύξης.





Ο ανεμιστήρας ψύξης μπορεί να τεθεί σε λειτουργία για να ψύξει τη συσκευή μετά τη λειτουργία. Ακούγεται ο ήχος του αέρα όταν ο ανεμιστήρας ψύξης βρίσκεται σε λειτουργία. Αυτό δεν αποτελεί δυσλειτουργία της συσκευής.







ΠΑΡΑΤΗΡΗΣΗ: Ο χρόνος θέρμανσης μπορεί να υπομιαστεί κατά τη διάρκεια της θέρμανσης.

ΠΑΡΑΤΗΡΗΣΗ: Δεν μπορείτε να αλλάξετε την ισχύ εξόδου κατά τη διάρκεια της θέρμανσης.

Κατάσταση φόρτισης

Ο αριθμός των γραμμών στις ενδείξεις μπαταριών στον πίνακα ελέγχου υποδεικνύει την υπολειπόμενη χωρητικότητα μπαταρίας.

Ενδείξεις μπαταριών		Υπολειπόμενη χωρητικότητα
 Αναμμένες	 Σβηστές	
		Η υπολειπόμενη ισχύς ισούται με ή είναι μεγαλύτερη από 75%.
		Η υπολειπόμενη ισχύς ισούται με ή είναι μεγαλύτερη από 50% και μικρότερη από 75%.

Ενδείξεις μπαταριών		Υπολειπόμενη χωρητικότητα
		
Αναμμένες	Σβηστές	
		Η υπολειπόμενη ισχύς ισούται με ή είναι μεγαλύτερη από 25% και μικρότερη από 50%.
		Η υπολειπόμενη ισχύς είναι μικρότερη από 25%.
		Άδεια (Φορτίστε την μπαταρία).
		Φορτίστε την μπαταρία.
Αναβοσβήνει		

ΠΑΡΑΤΗΡΗΣΗ: Ακόμη και αν απομένει χωρητικότητα μπαταρίας, ο πίνακας ελέγχου μπορεί να αναβοσβήνει για να ζητηθεί φόρτιση. Αυτό δεν αποτελεί δυσλειτουργία της συσκευής.

Κάποιο μέρος της μπαταρίας μπορεί να μην είναι δυνατό να λειτουργεί όταν η χωρητικότητά της μειωθεί κάτω από ένα ορισμένο επίπεδο, λόγω των προδιαγραφών.

Εφαρμοζόμενη λειτουργία

Συμβουλές για το μαγείρεμα

Οι ακόλουθοι παράγοντες μπορεί να επηρεάσουν το αποτέλεσμα μαγειρέματος:

Τακτοποίηση τροφίμων

Τοποθετήστε τις πιο παχιές περιοχές προς το εξωτερικό τμήμα του πιάτου, τις πιο λεπτές περιοχές προς το κέντρο και απλάστε ομοιόμορφα. Μην επικαλύπτεται αν είναι δυνατόν.

Χρονική διάρκεια μαγειρέματος

Ξεκινήστε το μαγείρεμα με μικρή ρύθμιση χρόνου, αξιολογήστε μετά τη λήξη του και παρατείνετε σύμφωνα με την πραγματική ανάγκη. Το υπερβολικό μαγείρεμα μπορεί να έχει ως αποτέλεσμα καπνό και κάψιμο.

Ομοιόμορφο μαγείρεμα τροφίμων

Κατά τη διάρκεια του μαγειρέματος, πρέπει να γυρίσετε μία φορά τρόφιμα όπως κοτόπουλο, μπριζέκι ή μπριζόλα. Ανάλογα με τον τύπο τροφίμων, αν ισχύει, ανακατέψτε από το εξωτερικό τμήμα προς το κέντρο του πιάτου μία ή δύο φορές κατά τη διάρκεια του μαγειρέματος.

Έλεγχος εάν το φαγητό είναι έτοιμο

Το χρώμα και η σκληρότητα των τροφίμων βοηθούν ώστε να καθοριστεί αν αυτό έχει γίνει, όπως τα εξής:

- Βγαίνει ατμός από όλα τα σημεία του τροφίμου, όχι απλώς την άκρη
- Το κοτόπουλο μπορεί να διαλυθεί εύκολα
- Το χοιρινό ή το κοτόπουλο δεν εμφανίζει σημάδια αίματος

— Το ψάρι είναι διάφανο και μπορεί να κοπεί εύκολα με ένα πιρούνι

Πυροκεραμικό σκεύος

Όταν χρησιμοποιείτε πυροκεραμικό ή αυτοθερμαινόμενο σκεύος, να τοποθετείτε πάντα έναν θερμοανθεκτικό μονωτή, όπως ένα πορσελάνινο πιάτο κάτω από αυτό για να αποφευχθεί η πρόκληση ζημιάς στη συσκευή.

Πλαστική μεμβράνη ασφαλής για μικροκύματα

Όταν μαγειρεύετε τρόφιμα με υψηλή περιεκτικότητα σε λίπος, μην αφήσετε την πλαστική μεμβράνη να έρθει σε επαφή με τα τρόφιμα επειδή θα λιώσει

Πλαστικά σκεύη ασφαλή για μικροκύματα

Μερικά πλαστικά σκεύη που είναι ασφαλή για μικροκύματα μπορεί να μην είναι κατάλληλα για το μαγείρεμα τροφίμων με υψηλή περιεκτικότητα λίπους και ζάχαρης. Επίσης, δεν πρέπει να ξεπεραστεί ο χρόνος προθέρμανσης που καθορίζεται στο χειρίδιο οδηγιών για πιάτα.

USB

Έξοδος USB D.C. 5V Μέγ. 2,4A, αυτόματη αναγνώριση. Η θύρα εξόδου USB μπορεί να χρησιμοποιηθεί για τη φόρτιση κινητού τηλεφώνου όταν η συσκευή είναι ενεργοποιημένη. Κατά τη διαδικασία φόρτισης, η συσκευή δεν θα θερμασιτεί αυτόματα. Αν χρησιμοποιείτε συσκευή USB χαμηλού ρεύματος, η συσκευή θα τερματιστεί αυτόματα.

Αφού ολοκληρωθεί η φόρτιση, η συσκευή θα τερματιστεί αν δεν υπάρχει άλλη λειτουργία για 3 λεπτά.

ΕΙΔΟΠΟΙΗΣΗ: Να συνδέετε μόνο συσκευές που είναι συμβατές με τη θύρα ηλεκτρικής παροχής USB. Διαφορετικά, μπορεί να προκληθεί δυσλειτουργία της συσκευής.

ΕΙΔΟΠΟΙΗΣΗ: Μην συνδέσετε τη θύρα ηλεκτρικής παροχής USB αυτής της συσκευής με τον ακροδέκτη USB του υπολογιστή σας. Μπορεί να προκαλέσει δυσλειτουργία.

ΕΙΔΟΠΟΙΗΣΗ: Πριν συνδέσετε συσκευή USB στη συσκευή, να δημιουργείτε πάντα αντίγραφο ασφαλείας των δεδομένων της συσκευής USB. Διαφορετικά, υπάρχει περίπτωση να χαθούν τα δεδομένα σας.

ΕΙΔΟΠΟΙΗΣΗ: Όταν δεν χρησιμοποιείτε συσκευές ή μετά τη φόρτιση, αφαιρέστε το καλώδιο USB και τοποθετήστε το κάλυμμα.

Καθαρισμός

ΠΡΟΕΙΔΟΠΟΙΗΣΗ: Να βεβαιώνετε πάντα ότι η συσκευή είναι σβηστή και έχετε βγάλει την κασέτα μπαταριών πριν τον καθαρισμό.

ΠΡΟΕΙΔΟΠΟΙΗΣΗ: Μην βυθίζετε τη συσκευή σε νερό ή άλλα υγρά όταν την καθαρίζετε.

▲ ΠΡΟΣΟΧΗ: Μην αγγίζετε τη συσκευή αμέσως μετά τη λειτουργία. Περιμένετε μέχρι η συσκευή να ψυχθεί εντελώς. Διαφορετικά, μπορεί να συμβεί έγκαυμα.

▲ ΠΡΟΣΟΧΗ: Μην αφαιρέσετε το πλέγμα πόρτας φούρνου.

ΕΙΔΟΠΟΙΗΣΗ: Η συσκευή πρέπει να καθαρίζεται τακτικά και να αφαιρούνται οποιοσδήποτε εναποθέσεις τροφίμων. Αν δεν διατηρείτε τη συσκευή καθαρή, μπορεί να προκληθεί φθορά στην επιφάνεια που θα επηρεάσει αρνητικά τη διάρκεια ζωής της συσκευής.

ΕΙΔΟΠΟΙΗΣΗ: Να χρησιμοποιείτε μόνο ήπια, μη λειαντικά σαπούνια ή απορρυπαντικά, τα οποία εφαρμόζεται με έναν σπόγγο ή μαλακό πανί. Μην χρησιμοποιείτε ποτέ λειαντική σκόνη ή μεταλλική βούρτσά για να καθαρίσετε οποιοδήποτε μέρος της συσκευής.

Μετά τη χρήση, σκουπίστε το πλέγμα πόρτας φούρνου με ένα νωπό πανί και, στη συνέχεια, με ένα στεγνό πανί για να αφαιρέσετε τυχόν πισίλισμα τροφίμων και λίπος. Το συσσωρευμένο λίπος μπορεί να υπερθερμανθεί και να καπνίσει ή να αναφλεγεί.

Όταν η συσκευή έχει χρησιμοποιηθεί για μεγάλο χρονικό διάστημα, μπορεί να υπάρχουν μερικές παράξενες οσμές στον φούρνο. Μπορείτε να απαλλαγείτε από αυτές με μία από τις ακόλουθες μεθόδους:

- Τοποθετήστε αρκετές φέτες λεμονιού μέσα σε ένα φλιτζάνι και, στη συνέχεια, θερμάνετε τις στα 500W για 2-3 λεπτά.
- Τοποθετήστε ένα φλιτζάνι με κόκκινο τσάι στον φούρνο και, στη συνέχεια, θερμάνετε το στα 500W για 2-3 λεπτά.
- Τοποθετήστε λίγη φλούδα πορτοκαλιού στον φούρνο και, στη συνέχεια, θερμάνετε την στα 500W για 1 λεπτό.

Τρόπος καθαρισμού του σπογγώδους φίλτρου:

Να καθαρίζετε το σπογγώδες φίλτρο μία φορά τον μήνα σύμφωνα με την ακόλουθη διαδικασία:

1. Ανοίξτε το κάλυμμα φίλτρου. Αφαιρέστε το σπογγώδες φίλτρο και καθαρίστε τη σκόνη.
2. Σκουπίστε την επιφάνεια και το εσωτερικό του καλύμματος φίλτρου με ένα πανί καθαρισμού.
3. Πλύντε το σπογγώδες φίλτρο σε νερό και στεγνώστε καλά ή φυσήξτε τις διάφορες ακαθαρσίες και σκόνη που έχουν απορροφηθεί στο σπογγώδες φίλτρο με ένα στρώμα αέρα καθαρισμού. Αν το σπογγώδες φίλτρο είναι καταστραμμένο και δεν μπορεί να καθαριστεί, αντικαταστήστε εγκαίρως το σπογγώδες φίλτρο.

► **Εικ.7:** 1. Κάλυμμα φίλτρου 2. Σπογγώδες φίλτρο

Αποθήκευση

Όταν η συσκευή δεν χρησιμοποιείται, τοποθετήστε τη συσκευή σε μια εσωτερική, αεριζόμενο περιοχή.

ΣΥΝΤΗΡΗΣΗ και ΕΠΙΘΕΩΡΗΣΗ

Συντήρηση

▲ ΠΡΟΣΟΧΗ: ΑΚΤΙΝΟΒΟΛΙΑ ΜΙΚΡΟΚΥΜΑΤΩΝ

Αφαιρέστε την κασέτα μπαταριών πριν από τη συντήρηση. Στον φούρνο μικροκυμάτων υπάρχει ακτινοβολία μικροκυμάτων και υψηλή τάση. Ο πυκνωτής υψηλής τάσης έχει ακόμη επικίνδυνη τάση για 30 δευτερόλεπτα μετά τη διακοπή της ισχύος. Είναι απαραίτητο να χρησιμοποιήσετε ένα εργαλείο με μονωτική λαβή για να βραχυκυκλώσετε και να εκκενώσετε τον ακροδέκτη πυκνωτή με το κέλυφος. Για να αποφευχθεί η πρόκληση τραυματισμού σε άνθρωπο, απαγορεύεται αυστηρά να εκτελείτε εσείς εργασίες αποσυρμολόγησης και επισκευής, οι εργασίες αυτές πρέπει να γίνονται από τους τεχνικούς συντήρησης.

▲ ΠΡΟΣΟΧΗ: Να βεβαιώνετε ότι η συσκευή είναι σβηστή, αποσυνδεδεμένη και η κασέτα μπαταριών έχει αφαιρεθεί, πριν επιχειρήσετε να εκτελέσετε οποιαδήποτε εργασία επιθεώρησης ή συντήρησης.

ΕΙΔΟΠΟΙΗΣΗ: Μην χρησιμοποιείτε ποτέ βενζίνη, πετρελαϊκό αιθέρα, διαλυτικό, αλκοόλη ή παρόμοιες ουσίες. Μπορεί να προκληθεί αποχρωματισμός, παραμόρφωση ή ρωγμές.

Για τη διατήρηση της ΑΣΦΑΛΕΙΑΣ και ΑΞΙΟΠΙΣΤΙΑΣ του προϊόντος, οι επισκευές και οποιαδήποτε άλλη εργασία συντήρησης ή ρύθμισης πρέπει να εκτελούνται από εξουσιοδοτημένα ή εργοστασιακά κέντρα εξυπηρέτησης της Makita, χρησιμοποιώντας πάντοτε ανταλλακτικά της Makita.

Κωδικός σφάλματος

Όταν η συσκευή ανιχνεύσει κάποιο σφάλμα, στον πίνακα ελέγχου εμφανίζεται ο αντίστοιχος κωδικός σφάλματος ως εξής:

Κωδικός σφάλματος	Ζήτημα
F01	Η συσκευή έχει τοποθετηθεί με κλίση άνω των 30 μοιρών από το οριζόντιο επίπεδο. Ελέγξτε αν η συσκευή έχει τοποθετηθεί οριζόντια.
F02	Υπερβολικό ηλεκτρικό ρεύμα. Τερματίστε και επανεκκινήστε μετά την αντικατάσταση της μπαταρίας.
F03	Υπέρταση. Τερματίστε και επανεκκινήστε μετά την αντικατάσταση της μπαταρίας.
F04	Υπερβολική θερμοκρασία. Αφήστε τη συσκευή χωρίς λειτουργία για κάποιο χρονικό διάστημα και ξεκινήστε ξανά τη συσκευή αφού ψυχθεί.
F05	Αποτυχία του ανεμιστήρα στο εσωτερικό της συσκευής. Απενεργοποιήστε και ξεκινήστε ξανά τη συσκευή.

Κωδικός σφάλματος	Ζήτημα
F06	Αποτυχία του μάγνητρου στο εσωτερικό της συσκευής. Απενεργοποιήστε και ξεκινήστε ξανά τη συσκευή.
F07	Αποτυχία της εσωτερικής ενεργοποίησης. Απενεργοποιήστε και ξεκινήστε ξανά τη συσκευή.
F09	Η λειτουργία προστασίας ανοίγματος και κλεισίματος της πόρτας μπορεί να είναι ενεργή. Ανατρέξτε στην ενότητα για τη λειτουργία προστασίας ανοίγματος και κλεισίματος της πόρτας. Αν το σφάλμα ακόμη δεν βελτιωθεί, απενεργοποιήστε και ξεκινήστε ξανά τη συσκευή.

ΠΑΡΑΤΗΡΗΣΗ: Μερικά στοιχεία στη λίστα μπορεί να συμπεριλαμβάνονται στη συσκευασία εργαλείου ως στάνταρ εξαρτήματα. Μπορεί να διαφέρουν ανάλογα με τη χώρα.

Αν το σφάλμα ακόμη δεν βελτιωθεί, προσκομίστε τη συσκευή στα εξουσιοδοτημένα ή εργοστασιακά κέντρο σέρβις της Makita.

Σέρβις

Ελέγξτε αν η συσκευή λειτουργεί σωστά ακολουθώντας τα εξής:

Βάλτε ένα φλιτζάνι νερό σε ένα θερμοανθεκτικό ποτήρι (περίπου 150ml), τοποθετήστε το ποτήρι μέσα στην κοιλότητα και κλείστε καλά την πόρτα. Αφήστε τη συσκευή να λειτουργήσει για 1 λεπτό.

— Ανάβει το φως μέσα στην κοιλότητα;

— Ζεσταίνεται το νερό μέσα στην κοιλότητα;

Αν η απάντηση είναι αρνητική σε οποιαδήποτε από τις παραπάνω ερωτήσεις, η συσκευή παρουσιάζει κάποιο πρόβλημα. Απευθυνθείτε σε εξουσιοδοτημένο ή εργοστασιακό κέντρο σέρβις της Makita για επισκευή.

Διάθεση

⚠️ ΠΡΟΕΙΔΟΠΟΙΗΣΗ: Διαθέστε τη συσκευή σωστά. Η διάθεση της συσκευής πρέπει να εκτελείται σύμφωνα με τις τοπικές διατάξεις και νόμους.

ΠΡΟΑΙΡΕΤΙΚΑ ΕΞΑΡΤΗΜΑΤΑ

⚠️ ΠΡΟΣΟΧΗ: Αυτά τα εξαρτήματα ή προσαρτήματα συνιστώνται για χρήση με τη συσκευή Makita που περιγράφηκε στο παρόν γχειρίδιο. Η χρήση οποιωνδήποτε άλλων εξαρτημάτων ή προσαρτημάτων μπορεί να προκαλέσει κίνδυνο τραυματισμού σε άτομα. Να χρησιμοποιείτε τα εξαρτήματα ή τα προσαρτήματα μόνο για τον καθορισμένο σκοπό τους.

Εάν χρειάζεστε οποιαδήποτε βοήθεια για περισσότερες πληροφορίες σε σχέση με αυτά τα εξαρτήματα, απευθυνθείτε στο τοπικό σας κέντρο εξυπηρέτησης Makita.

- Γνήσια μπαταρία Makita και φορτιστής εξουσιοδοτημένος από τη Makita
- Ιμάντας ώμου

ÖNEMLİ GÜVENLİK TALİMATLARI

DİKKATLİCE OKUYUN VE İLERİDE BAŞVURMAK ÜZERE SAKLAYIN

GİRİŞ

Teknik Özellikler

Model:	MW001G		
Nominal voltaj	D.C. 36 V - 40 V maks		
Mikrodalga gücü	500 W * / 350 W		
Boyutlar (U x G x Y)	Dış boyutlar	343 mm x 318 mm x 338 mm (Batarya kartuşu olmadan) (Tutamak indirilmiş konumda)	
	Pişirme haznesi	255 mm x 241 mm x 120 mm	
Kapasite	8 L		
Çalışma frekansı	2.450 MHz		
Net ağırlık	8,7 kg (Batarya kartuşu olmadan)		
USB güç besleme bağlantı noktası	Tip A / Çıkış gerilimi D.C. 5 V / Çıkış akımı D.C. 2,4 A (Maks.)		

- * 500 W mikrodalga gücü geçici takviye işlevidir. Yaklaşık 8 dakika sonra otomatik olarak 350 W mikrodalga gücüne geçer.
- Sürekli yapılan araştırma ve geliştirmelerden dolayı, burada belirtilen özellikler önceden bildirilmeksizin değiştirilebilir.
- Özellikler ülkeden ülkeye değişebilir.

Geçerli batarya kartuşu ve şarj aleti

Li-iyon batarya (Batarya kartuşu)	BL4020 / BL4025 / BL4040 / BL4050F / BL4080F
Şarj aleti	DC40RA / DC40RB / DC40RC

- Yukarıda listelenen batarya kartuşlarının ve şarj aletlerinin bazıları yaşadığınız bölgeye bağlı olarak mevcut olmayabilir.

⚠UYARI: Sadece yukarıda listelenen batarya kartuşlarını ve şarj aletlerini kullanın. Başka batarya kartuşlarının ve şarj aletlerinin kullanılması yaralanma ve/veya yangına neden olabilir.

Önerilen kablo bağlantılı güç kaynağı

Taşınabilir güç ünitesi	PDC1200
-------------------------	---------

- Yukarıda listelenen kablo bağlantılı güç kaynakları yaşadığınız bölgeye bağlı olarak mevcut olmayabilir.
- Kablo bağlantılı güç kaynağını kullanmadan önce, üzerindeki uyarı işaretlerini ve talimatı okuyun.

Tahmini çalışma süresi

Batarya kartuşu (Tam şarjlı)	500 W	350 W
BL4020 x 2	6 dak	11 dak
BL4025 x 2	8 dak	14 dak
BL4040 x 2	15 dak	21 dak
BL4050F x 2	22 dak	30 dak
BL4080F x 2	35 dak	48 dak
PDC1200	84 dak	113 dak

NOT: Değerler yaklaşıktır ve şarj durumuna ve kullanım koşullarına bağlı olarak farklılık gösterebilir.

NOT: Bir batarya ile tahmini çalışma süresi, iki batarya kullanıldığındaki sürenin yaklaşık yarısıdır.

Kullanım amacı

Cihaz, yiyecekleri ısıtmak için tasarlanmıştır.

Önemli tedbirler

UYARI: Bu cihazın servis işlemleri yalnızca nitelikli servis personeli tarafından yapılmalıdır. Kontrol, onarım veya ayarlama için en yakın yetkili servis tesisine başvurun.

UYARI: Açık kapakla çalıştırmak zararlı mikrodalga enerjisine maruz kalmaya neden olabileceğinden bu cihazı kapak açık durumda çalıştırmaya kalkışmayın.

UYARI: Kapak (bükülmüş), menteşeler (kırık veya gevşek), kapak contaları veya sızdırmazlık yüzeyi hasarlıysa, eğitilmiş bir kişi tarafından onarılana dek mikrodalga fırın çalıştırılmamalıdır.

UYARI: Mikrodalga enerjiye maruz kalmaya karşı koruma sağlayan herhangi bir kapağın çıkarılmasını içeren her türlü servis veya onarım işlemlerini yapmak, eğitilmiş bir kişi dışında başka kişiler için tehlikelidir.

UYARI: Bu cihazı yalnızca kılavuzda belirtilen kullanım amacı doğrultusunda kullanın.

UYARI: Bu cihazda aşındırıcı kimyasal maddeler veya buharlar kullanmayın.

UYARI: Bu tip cihaz yiyecekleri ısıtmak, pişirmek veya kurutmak için özel olarak tasarlanmıştır. Endüstriyel veya laboratuvar kullanımı için tasarlanmamıştır.

UYARI: Patlamaya eğilimli olabileceğinden sıvılar veya diğer yiyecekler kapalı kaplarda ısıtılmamalıdır.

1. Bu cihaz evde ve şunlar gibi uygulamalarda kullanılmak üzere tasarlanmıştır:
 - mağazalarda personel mutfak alanları, ofisler ve diğer çalışma ortamları;
 - çiftlik evleri;
 - otellerde, motellerde ve diğer konut türü ortamlarda müşteriler tarafından;
 - yatak + kahvaltı türü ortamlarda.
2. Cihazın üzerine oturmayın ve basmayın. Cihazın üzerine eşya koymayın.
3. Bu cihaz, gözetim altında bulundurulmaları veya cihazın güvenli bir şekilde kullanımına ilişkin eğitim almaları ve cihazın kullanımı ile ilgili tehlikeleri anlamış olmaları koşuluyla fiziksel, duysal veya zihinsel engelli ya da tecrübe ve bilgisi olmayan kişiler ve 8 yaş ve üzeri çocuklar tarafından kullanılabilir.
4. Çocuklar cihazla oynamamalıdır.
5. Duman gözlemlenirse her türlü alevi bastırma için cihazı kapatın, bataryaları çıkarın ve kapağı kapalı tutun.
6. Pişirme haznesinde yiyecek yokken cihazı çalıştırmayın. Aksi takdirde cihaz hasar görebilir.
7. Fırın kapağı kafesini delmeyin. Aksi takdirde mikrodalga sızıntısına neden olur.
8. Cihazı dolap gibi kapalı yerlerde çalıştırmayın.
9. Cihazı daima yatay ve düz bir yüzeye koyun.
10. Cihazı asılı durumda çalıştırmayın. Tutamağı cihazı taşımak dışında başka hiçbir amaçla kullanmayın.
11. Cihazı taşıırken bataryayı çıkarın.
12. Cihazı çalışırken hareket ettirmeyin.
13. Cihazı yağmurda kullanmayın. Cihazı ıslatmayın. Cihaz suya maruz kalırsa satış sonrası bölümümüze kontrol ettirin.
14. Bu cihazı dış mekânlarda saklamayın. Bu ürünü örneğin mutfak eviyesinin yanı sıra, nemli bodrum, yüzme havuzunun yanı sıra veya benzer yerler gibi suyun yanında kullanmayın.
15. Elektrik çarpması riskini azaltmak için cihazı su veya başka sıvıların içine koymayın. Cihazı, düşebileceği veya kuvvet ya da lavaboya çekilebileceği yerlere koymayın veya bu yerlerde saklamayın.
16. Cihaz darbe görür veya dünserse kontrol ve bakım için cihazı zamanında satış sonrası bölümümüze gönderin.
17. Cihaz üzerindeki açıklıkları örtmeyin veya bloke etmeyin.
18. Özellikle kuru buz olmak üzere yanıcı ve patlayıcı maddeleri ısıtmak yasaktır.
19. Sadece mikrodalga fırınlarda kullanıma uygun mutfak eşyalarını kullanın.
20. Mikrodalga ile pişirme sırasında metalik yiyecek ve içecek kaplarına izin verilmez.
21. Plastik veya kağıt kaplardaki yiyeceği ısıtırken tutuşma ihtimaline karşı gözünüzü fırından ayırmayın.
22. Su, kahve veya çay gibi sıvılar kaynama belirtisi göstermeden kaynama noktasının üzerine çıkacak şekilde aşırı ısıtılabilirler. Kap mikrodalga fırından çıkarıldığında görünür kabarcıklanma veya kaynama her zaman mevcut olmayabilir. BU DA, KAP HAREKET ETTİRİLDİĞİNDE VEYA SIVIYA BİR MUTFAK EŞYASI SOKULDUĞUNDA ÇOK SICAK SIVILARIN ANİDEN TAŞMASINA NEDEN OLABİLİR.
23. Yanıkları engellemek için tüketmeden önce biberon ve mama kavanozunun içeriği karıştırılmamalı veya çalkalanmamalı ve sıcaklık kontrol edilmelidir.
24. Mikrodalga ile ısıtma bittikten sonra bile patlayabileceği için kabuğu içinde yumurta ve tüm lop yumurta mikrodalga fırınlarda ısıtılmamalıdır.
25. Cihazın yanına yanıcı ve tutuşabilir maddeler koymayın.
26. Cihaz çalışırken mikrodalga fırının pişirme durumunu sürekli izleyin. Doğru pişirme süresini ayarlayın. Fazla pişirmek yangına neden olabilir.
27. Farklı maddelerin farklı mikrodalga emme kapasitesi nedeniyle su içeriği az olan hafif yüklü yiyecekleri pişirme sürecinde dengesiz soğuk ve sıcak olabilir. Bu normal bir olgudur.
28. Az miktarda yiyecek veya nem içeriği düşük yiyecekler aşırı ısıtılırsa kuruyabilir, yanabilir veya alev alabilir.
29. Mikrodalga fırında bez, gazete veya başka malzemeleri kurutmayın ya da pişirmek için gazete veya kağıt torba kullanmayın.
30. Torbayı mikrodalga fırına yerleştirmeden önce kağıt veya plastik torbalardan torba ağzı bağlama tellerini çıkarın.

31. Pişirme haznesini saklama amaçlarıyla kullanmayın. Kullanımda değilken pişirme haznesinde batarya, kağıt ürünleri, mutfak eşyaları veya yiyecek bırakmayın.
32. İçeceklerin mikrodalga ile ısıtılması gecikmiş püskürtmeli kaynamaya neden olabilir, bu nedenle kabı tutarken dikkatli olunmalıdır.
33. Pişirme haznesini temizlemek için keskin aletler (bulaşık teli, spatula, kaşık, vb. gibi) kullanmayın.
34. Kapak contasını, pişirme haznesini ve yanındaki kısımları temizleyin. Ayrıntılar için temizleme kısmına bakın.
35. Cihazın temiz durumda tutulmaması yüzeyin bozulmasına neden olabilir. Bu da cihazın ömrünü olumsuz etkileyebilir ve muhtemelen tehlikeli bir duruma yol açabilir.
36. Cihazın yüzeyini aşındırabileceğinden solüsyon kullanmayın.
37. Cihaz buharlı temizleyici ile temizlenmemelidir.
38. Batarya kartuşunu bertaraf ederken aletten çıkarın ve güvenli bir yerde bertaraf edin. Bataryanın bertaraf edilmesi ile ilgili yerel düzenlemelere uyun.
39. Cihaz uzun süre kullanılmadan saklanacaksa bataryalar çıkarılmalıdır.
40. Batarya kartuşunu kısa devre yapmayın.
41. Şarj edilebilir bataryalar şarj edilmeden önce cihazdan çıkarılırlar.
42. Bataryalar kutupları doğru şekilde takılmalıdır.
43. Bitmiş bataryalar cihazdan çıkarılmalı ve güvenli bir şekilde bertaraf edilmelidir.
6. Kötü koşullarda bataryadan sıvı sızabilir; bu sıvıya temas etmeyin. Eğer istemeden bir temas oluşursa suyla yıkayın. Sıvı göze temas ederse, suyla yıkadıktan sonra tıbbi yardım alın. Bataryadan çıkan sıvı tahrişe ya da yanıklara neden olabilir.
7. Hasar görmüş ya da üzerinde değişiklik yapılmış batarya kutusu veya cihazı kullanmayın. Hasar görmüş ya da üzerinde değişiklik yapılmış bataryalar yangın, patlama ya da yaralanma riski ile sonuçlanan beklenmedik davranışlar sergileyebilir.
8. Batarya kutusu veya cihazı ateşe ya da aşırı sıcaklıklara maruz bırakmayın. Ateşe ya da 130 °C'nin üzerindeki sıcaklıklara maruz bırakmak patlamaya neden olabilir.
9. Tüm şarj talimatlarına uyun ve batarya kutusu ya da cihazı yönergelerde belirtilen sıcaklık aralığının dışındaki sıcaklıklarda şarj etmeyin. Uygun olmayan bir şekilde ya da belirtilen sıcaklık aralığının dışında şarj etmek bataryaya zarar verebilir ve yangın riskini artırabilir.
10. Servisin nitelikli bir onarım personeli tarafından sadece orijinal yedek parçalar kullanılarak yapılmasını sağlayın. Bu, ürünün güvenli kalmasını sağlar.
11. Cihazı veya batarya kutusunu, kullanım ve bakım talimatlarında belirtilenler dışında modifiye etmeyin ya da onarmaya çalışmayın.

Bataryalı cihazlar ile ilgili güvenlik uyarıları

Bataryalı cihaz kullanımı ve bakımı

1. İstem dışı çalışmayı önleyin. Batarya kutusuna takmadan, cihazı elinize almadan veya taşımadan önce düğmenin kapalı konumunda olduğundan emin olun. Cihazı parmağınız düğmenin üzerindeyken taşıma ya da düğme açık konumundayken cihaza güç verme kazalara davetiye çıkarır.
2. Herhangi bir ayarlama yapmadan, aksesuar değiştirmeden ya da cihazı saklamadan önce batarya kutusunu cihazdan ayırın. Bu önleyici güvenlik önlemleri cihazı kazayla çalıştırma riskini azaltır.
3. Sadece üretici tarafından belirtilen şarj aleti ile şarj edin. Bir batarya kutusu için uygun olan şarj cihazı başka bir batarya kutusu ile kullanıldığında yangın riski oluşturabilir.
4. Cihazları sadece özel olarak belirtilen batarya kutuları ile kullanın. Başka batarya kutularının kullanılması yaralanma ve yangın riski oluşturabilir.
5. Batarya kutusu kullanılmadığında; iki terminal arasında bağlantı kurulmasına sebep olabilecek ataç, bozuk para, anahtar, çivi, vida gibi metal nesnelere ya da küçük metal objelerden uzak tutun. Batarya terminallerine kısa devre yaptırmak yanıklara ya da yangına yol açabilir.

Batarya kartuşu hakkında önemli güvenlik talimatları

1. Batarya kartuşunu kullanmadan önce, tüm talimatları ve (1) batarya kartuşu, (2) batarya ve (3) ürün üzerindeki tüm uyarı işaretlerini okuyun.
 2. Batarya kartuşunu parçalarına ayırmayın veya kuralamayın. Yangın, aşırı ısı veya patlamaya neden olabilir.
 3. Çalışma süresi aşırı derecede kısalırsa kullanmayı derhal bırakın. Aşırı ısınma, yanma riski hatta patlamaya neden olabilir.
 4. Gözünüze elektrolit kaçarsa, gözlerinizi temiz suyla durulayın ve hemen tıbbi yardım alın. Görme kaybına yol açabilir.
 5. Batarya kartuşuna kısa devre yaptırmayın:
 - (1) Terminallere herhangi bir iletken madde değdirmeyin.
 - (2) Batarya kartuşunu çiviler, madeni paralar, vb. gibi başka metal nesnelere aynı kaba koymaktan kaçının.
 - (3) Batarya kartuşunu yağmura ya da suya maruz bırakmayın.
- Kısa devre, büyük bir akım akışına, aşırı ısınmaya, olası yanıklara hatta bataryanın bozulmasına yol açabilir.**
6. Cihaz ve batarya kartuşunu sıcaklığın 50°C ya da daha yükseğe ulaştığı yerlerde saklamayın ve kullanmayın.
 7. Aşırı derecede hasar görmüş ya da tamamen kullanılamaz durumda olsa bile batarya kartuşunu yakmayın. Batarya kartuşu ateşe atılırsa patlayabilir.

8. **Batarya kartuşunu çivilemeyin, kesmeyin, ezmeyin, fırlatmayın, düşürmeyin ya da batarya kartuşuna sert bir nesne ile vurmayın.** Bu eylemler yangın, aşırı ısı veya patlamaya neden olabilir.
9. **Hasarlı bataryayı kullanmayın.**
10. **Aletin içerdiği lityum-iyon bataryalar Tehlikeli Eşyalar Yönetmeliğinin gereksinimlerine tabidir.**
Ticari nakliye işlemleri için, örneğin üçüncü taraflar, nakliye acenteleri tarafından yapılan nakliyelerde, paketleme ve etiketleme gereksinimlerine uyulmalıdır.
Nakliyesi yapılacak ürünün hazırlanması için, tehlikeli maddeler konusunda uzman bir kişiye danışın. Lütfen muhtemelen daha ayrıntılı olan ulusal yönetmeliklere de uyun.
Açık kontakları bantlayın ya da maskeleyin ve bataryayı paketin içinde hareket etmeyecek şekilde paketleyin.
11. **Batarya kartuşunu bertaraf ederken cihazdan çıkarın ve güvenli bir yerde bertaraf edin. Bataryanın bertaraf edilmesi ile ilgili yerel düzenlemelere uyun.**
12. **Bataryaları sadece Makita tarafından belirtilen ürünlerle kullanın.** Bataryaların uyumsuz ürünlerle takılması; yangın, aşırı ısınma, patlama ya da elektrolit sızıntısına neden olabilir.
13. **Cihaz uzun süre kullanılmayacaksa batarya cihazdan çıkarılmalıdır.**
14. **Kullanma sırasında ve sonrasında batarya kartuşu ısınarak yanıklara veya düşük sıcaklık yanıklarına yol açabilir. Sıcak batarya kartuşları ile işlem yaparken dikkat edin.**
15. **Yanıklara neden olabilecek kadar sıcak olabileceğinden kullandıktan hemen sonra cihazın terminaline dokunmayın.**
16. **Batarya kartuşunun terminallerine, deliklerine ve kanallarına micir, toz veya toprak girmesine izin vermeyin.** Cihazın veya batarya kartuşunun zayıf performans göstermesine veya bozulmasına neden olabilir.
17. **Cihaz yüksek gerilim elektrik güç hatları yakınında kullanımı desteklemediği sürece batarya kartuşunu yüksek gerilim elektrik güç hatlarının yakınında kullanmayın.** Cihazın veya batarya kartuşunun arızalanmasına veya bozulmasına neden olabilir.
18. **Bataryayı çocuklardan uzak tutun.**

BU TALİMATLARI MUHAFAZA EDİNİZ.

⚠ DİKKAT: Sadece orijinal Makita bataryaları kullanın. Orijinal olmayan Makita bataryaların ya da üzerinde değişiklik yapılmış bataryaların kullanılması, bataryanın patlamasına yol açarak; yangın, yaralanma ve hasara sebep olabilir. Bu durum aynı zamanda Makita cihazı ve şarj aletinin Makita garantisini de geçersiz kılacaktır.

Maksimum batarya ömrü için ipuçları

1. **Batarya kartuşunu tamamen boşalmadan önce şarj edin.** Cihazın gücünün zayıflamaya başladığını fark ettiğinizde cihazı durdurun ve batarya kartuşunu şarj edin.
2. **Tam dolu bir batarya kartuşunu asla yeniden şarj etmeyin.** Aşırı şarj etme bataryanın hizmet ömrünü kısaltır.
3. **Batarya kartuşunu 10 °C - 40 °C oda sıcaklığında şarj edin.** Sıcak bir batarya kartuşunu şarj etmeden önce soğumasını bekleyin.
4. **Batarya kartuşunu kullanıyorken cihazdan veya şarj aletinden çıkarın.**
5. **Uzun bir süre (altı aydan daha fazla) kullanmadığınız durumlarda batarya kartuşunu şarj edin.**

Parçaların tanımı

► Şek.1

1. **Tutamak**
2. **Kumanda paneli**
Ayrıntılar için aşağıdaki tanıma bakın.
3. **Pişirme haznesi**
4. **Kapak**
Cihaz, kapak kapalı durumda çalıştırılmaktadır.
5. **Fırın kapağı kafesi**
6. **USB bağlantı noktası kapağı**
7. **Filtre kapağı**
8. **Batarya terminali**

Kumanda paneli

► Şek.2

1. **Güç düğmesi**
2. **Güç seçme düğmesi**
3. **Mikrodalga gücü**
4. **Çalışma süresi / Hata kodu**
5. **Batarya göstergesi**
6. **Duraklatma/Durdurma düğmesi**
7. **Süre ayarlama kadranı**
8. **Başlatma düğmesi**

Bip sesi

- **Isıtma işlemi bittiğinde:**
 - 2 saniye bip sesi. Kapağı açarsanız bip sesi iptal edilir.
 - İşlem yapılmıyorsa her 1 dakikada bir "bip, bip, bip" (her 1 saniyede bir kere) sesi çıkar.
 - 3 dakika boyunca işlem yapılmazsa cihaz hiçbir ses çıkarmadan kapanır.
- **Kalan batarya kapasitesi düşükse:**
"Bip, bip, bip", "bip, bip, bip", "bip, bip, bip" sesi çıkar.
- **Hata kodu görüntülediğinde:**
Kısa, bir kez "bip" sesi çıkar.

Sessiz mod

Güç açıldıktan sonra sessiz moda geçmek için "OFF" gösterilene kadar "DURDUR" ve "BAŞLAT" düğmelerine aynı anda uzun süre basın. Tüm bilgi tonları kapatılır.

Sessiz modda, sessiz moddan çıkmak için "ON" gösterebilirine kadar "DURDUR" ve "BAŞLAT" düğmelerine aynı anda uzun süre basın. Tüm bilgi tonları geri getirilir.

Hata kodu

Cihaz bir hata saptadığında kumanda panelinde ilgili hata kodu görüntülenir. Hata kodu kısmına bakın.

Semboller

Ekipmanı için kullanılabilecek semboller aşağıda gösterilmiştir. Kullanmadan önce anlamlarını anladığınızdan emin olun.



El kitabını okuyun.



Uyarı: Sıcak yüzey. Yanık riski. Soğuyana kadar dokunmayın.



Sadece AB ülkeleri için
Ekipmanda tehlikeli bileşenler bulunduğundan dolayı atık elektrikli ve elektronik ekipmanlar, aküler ve bataryalar çevre ve insan sağlığı üzerinde olumsuz etkiye yol açabilir.



Ni-MH

Li-ion

Elektrikli ve elektronik cihazları veya bataryaları evsel atıklarla birlikte atmayın!
Atık elektrikli ve elektronik ekipmanlar ile akümülatörler ve bataryalar hakkındaki Avrupa Direktifi ve söz konusu direktifin ulusal yasalara uyarlanması gereğince atık elektrikli ekipmanlar, bataryalar ve akümülatörler ayrı olarak depolanmalı ve çevre koruma hakkındaki mevzuata uygun olarak faaliyet gösteren ayrı bir kentsel atık toplama noktasına teslim edilmelidir.
Bu husus, ekipmanın üzerine yerleştirilmiş üzerinde çarpı işareti bulunan tekerlekli çöp kovası simgesi ile belirtilmiştir.

HAZIRLIK

⚠ DİKKAT: Cihaz üzerinde ayarlama ya da işle-yiş kontrolü yapmadan önce cihazın kapalı ve batarya kartuşunun çıkartılmış olduğundan daima emin olun.

Kurulum

⚠ UYARI: Bu cihazı yalnızca verilen kurulum kılavuzuna göre kurun veya yerleştirin.

1. Tüm ambalajı çıkarın. Hasara karşı dikkatlice kontrol edin. Varsa hemen satıcıyı bilgilendirin veya satış sonrası bölümümüze gönderin.
 2. Cihazı yerleştirin.
- Cihaz kuru ve aşındırıcı olmayan ortamlara yerleştirilmeli, ocak veya su deposu gibi ısı ve nemden uzak tutulmalıdır.
 - Yeterli havalandırma sağlamak için mikrodalga fırının arka kısmı ile duvar arasındaki mesafe en az 10 cm, yan tarafı ile duvar arasındaki mesafe en az 2 cm olmalıdır.

- Görüntüde bozulma veya karıncalanma olabile-ceğinden mikrodalga fırın ile televizyon, radyo ve anten arasında en az 2 metre aralığı koruyun.
- Tutamağı kaldırmak için üst yüzeyde en az 10 cm boş mesafe olmasını öneririz.
- Mikrodalga fırın dolap gibi kapalı yerlerde çalıştırıl-mamalıdır. Mikrodalga fırın bağımsız kullanılacak şekilde tasarlanmıştır.

► Şek.3

NOT: Cihazı ilk kez kullanırken cihazdan koku veya hafif duman çıkabilir. Bunun nedeni pişirme haznesi veya ısıtma elemanında kalan üretim kalıntısı veya yağdır. Bu normaldir ve birkaç kez kullandıktan sonra ortadan kaybolacaktır. İyi havalandırma sağlamak için kapı veya pencereyi açık tutun. Pişirme haznesine bir bardak su konul-ması, 500 W'a ayarlanması ve birkaç kez çalıştırıl-ması önemle tavsiye edilir.

Batarya kartuşu

Kalan batarya kapasitesinin gösterilmesi

Kalan batarya kapasitesini göstermesi için batarya kartuşu üzerindeki kontrol düğmesine basın. Gösterge lambaları birkaç saniye yanar.

► **Şek.4:** 1. Gösterge lambaları 2. Kontrol düğmesi

Gösterge lambaları			Kalan kapasite
Yanıyor	Kapalı	Yanıp söniyor	
■	□	▣	%75 ila %100
■	■	□	%50 ila %75
■	□	□	%25 ila %50
■	□	□	%0 ila %25
▣	□	□	Bataryayı şarj edin.
■	■	□	Batarya arızalanmış olabilir.

NOT: Kullanım koşullarına ve ortam sıcaklığına bağlı olarak, gösterilen değer gerçek kapasiteden biraz farklılık gösterebilir.

NOT: İlk (en soldaki) gösterge lambası, batarya koruma sistemi çalıştığından yanıp söner.

Mutfak eşyası rehberi

⚠ DİKKAT: Kıvılcım oluşabileceği için mikrodalga ile pişirme ve kombine pişirme için asla metal kap kullanmayın.

Mikrodalga ile pişirme için uygun ve güvenli kapların kullanılması önemle tavsiye edilir. Genel anlamda ısıya dayanıklı seramik, cam veya plastikten yapılmış kaplar, mikrodalga ile pişirme için uygundur. Aşağıdaki tabloyu referans olarak alabilirsiniz.

Kap malzemesi	Mikrodalga	Notlar
Isıya dayanıklı seramik	Evet	Metal kenar ile süslenmiş veya sırlı seramikleri kesinlikle kullanmayın.
Isıya dayanıklı plastik	Evet	Uzun süreli mikrodalga ile pişirme için kullanılamaz.
Isıya dayanıklı cam	Evet	-
Izgara teli	Hayır	-
Plastik film	Evet	Aşırı sıcaklık filme zarar verebileceğinden et veya pizola pişirirken kullanılmamalıdır.

Omuz askısının takılması

İsteğe bağlı aksesuar

⚠️ DİKKAT: Omuz askısının düzgün bir şekilde sıkıca takıldığından emin olun. Aksi takdirde düşme kazası meydana gelebilir.

1. Askıyı tutamağın üzerindeki iki delikten geçirin.
2. Askıyı toka ile bağlayın.

► Şek.5

Cihaz / batarya koruma sistemi

Cihaz ve batarya bir koruma sistemi ile donatılmıştır. Bu sistem cihaz ve batarya ömrünü uzatmak için motorun gücünü otomatik olarak keser. Cihaz veya batarya için aşağıdaki durumlardan biri söz konusu olduğunda cihazın işleyişi otomatik olarak durur.

- Aşırı yük koruması: Cihaz veya batarya, anormal derecede yüksek akım çekmesine neden olacak şekilde kullanıldığında, cihaz hiçbir belirti vermeden otomatik olarak durur. Bu durumda cihazı kapatın ve cihazın aşırı yüklenmesine neden olan uygulamayı kesin. Ardından cihazı açarak yeniden çalıştırın.
- Aşırı ısınma koruması: Cihaz veya batarya aşırı ısındığında, cihaz otomatik olarak durur. Cihazı tekrar açmadan önce soğumasını bekleyin.
- Aşırı deşarj koruması: Batarya kapasitesi düşüğünde cihaz otomatik olarak durur. Düşmeler kullanıldığında bile cihaz çalışmıyorsa batarya kartuşunu cihazdan çıkarıp şarj edin.

Kapak açma ve kapama koruma işlevi

Çalışma sırasında kapak açılırsa cihaz anında çalışmayı durdurur, pişirme haznesindeki ışık açılır ve mikrodalga çalışması askıya alınır. Kapak kapatıldıktan sonra pişirme haznesindeki ışık söner. Çalıştırmaya devam etmek için başlatma düğmesine tekrar basın. Program çalışırken kapak açılır ve 3 dakika içinde kapatılmazsa cihaz programdan çıkar ve kapanır. Kapak kapatılmadan çalışma başlamaz. Kapak açıkken başlatma düğmesine basıldığında bir bip sesi çıkar şu kod görüntülenir: F09.

Eğilme koruması

Cihaz eğildiğinde çalıştırılmaz. Cihaz eğilirse hata kodu: F01 görüntülenir. Cihazı yatay olarak yerleştirin ve çalışmayı yeniden başlatın.

Diğer nedenlere karşı korumalar

Koruma sistemi, cihaza zarar verebilecek diğer nedenler için de tasarlanmıştır ve cihazın otomatik olarak durmasını sağlar. Cihaz çalışırken geçici duraklama ve durma yaparsa nedenleri ortadan kaldırmak için aşağıdaki tüm adımları uygulayın.

Hata kodu görüntülediğinde hata kodu kısmına bakın.

1. Cihazı kapatın ve ardından tekrar açarak yeniden çalıştırın.
2. Bataryaları şarj edin veya şarjlı bataryalarla değiştirin.
3. Cihazın ve bataryaların soğumasını bekleyin.

Koruma sistemi eski haline getirilerek ilerleme kaydedilemezse satış sonrası bölümümüze başvurun.

Cihazı kablo bağlantılı güç kaynağı ile kullanma

Kablo bağlantılı güç kaynağını kullanmadan önce, üzerindeki uyarı işaretlerini ve talimatları okuyun.

⚠️ UYARI: Cihazı kablo bağlantılı güç kaynağı ile kullanırken kablo bağlantılı güç kaynağını sabit bir yüzeye yerleştirin. Bu cihaz sabit konumda kullanılır. Sirtınızda taşıdığınız kablo bağlantılı güç kaynağının kullanılması düşme kazasına neden olabilir.

KULLANIM

Batarya kartuşunun takılması ve çıkarılması

⚠️ DİKKAT: Batarya kartuşunu takmadan ya da çıkarmadan önce cihazı daima kapatın.

⚠️ DİKKAT: Batarya kartuşunu takarken veya çıkarırken cihazı ve batarya kartuşunu sıkıca tutun. Cihazın ve batarya kartuşunun sıkıca tutulmaması bunların düşürülmesine sebep olabilir; cihaz ve batarya kartuşunun zarar görmesine ya da ciddi yaralanmalara yol açabilir.

Batarya kartuşunu takmak için, batarya kartuşu üzerindeki dili yuvanın çentiği ile hizalayın ve yerine oturtun. Hafif bir tık sesi duyulana kadar itip yerine tam oturmasını sağlayın. Düğmenin üst tarafındaki kırmızı göstergesi görünüyorsa tam yerine kilitlenmemiş demektir.

Batarya kartuşunu çıkarmak için, kartuşun ön tarafında bulunan düğmeyi kaydırarak batarya kartuşunu cihazdan çekerek ayırın.

- **Şek.6:** 1. Kırmızı göstergesi 2. Düğme 3. Batarya kartuşu

⚠DİKKAT: Batarya kartuşunu daima kırmızı gösterge görünmeyecek şekilde tam olarak takın. Yerine tam oturmazsa, aletten yanlışlıkla düşebilir, sizin ya da çevrenizdeki kişilerin yaralanmasına neden olabilir.

⚠DİKKAT: Batarya kartuşunu zorlayarak takmayın. Kartuş kolay bir şekilde kaymıyorsa doğru yerleştirilmemiş demektir.

NOT: Cihaz çalışma için sadece tek bir batarya kartuşu kullanmasına rağmen ikiye kadar batarya kartuşu takılabilir.

İki batarya takarsanız cihaz önce şekilde sağ tarafta gösterilen bataryayı kullanır.

Temel kullanım

Cihazın açılması/kapatılması

Cihazı bir bip sesiyle başlatmak için güç düğmesine basın. Cihazı başlattıktan sonra kumanda panelinde varsayılan olarak mikrodalga gücü 500 W, çalışma süresi 0 ve batarya gücü bilgisi gösterilir ve tüm düğme ışıkları yanar.

3 dakika içinde başka işlem yapılmazsa otomatik olarak kapanır ve ekran ve düğme ışıklarının tümü kapanarak güç kapalı duruma geçer.

Güç açıldıktan sonra ısıtma dahil herhangi bir durumda kapatmak için güç düğmesine basın.

Isıtma işlemi

500 W ve 350 W olmak üzere iki ısıtma gücü seviyesi vardır.

500 W ile 350 W arasında geçiş yapmak için güç seçme düğmesine basın. Kumanda panelinde ilgili seviye gösterilir.

Güç seçildikten sonra süre ayarlama düğmesini süreyi artırmak için saat yönünde ve süreyi azaltmak için saatin aksi yönünde çevirin. Maksimum ayar süresi 20 dakikadır.

Güç seviyesini ve süreyi seçtikten sonra mikrodalga ile ısıtmayı başlatmak için başlatma düğmesine kısaca basın. Isıtma bittiğinde işlemin tamamlandığını bildirmek için bir bip sesi çıkar.

Mikrodalga ile ısıtma başladıktan sonra ısıtmayı duraklatmak için duraklatma/durdurma düğmesine kısaca basın.

Duraklatma sırasında çalıştırmaya devam etmek için başlatma düğmesine kısaca basın.

Duraklatma sırasında çalıştırmadan çıkmak için duraklatma/durdurma düğmesine kısaca basın. Kalan süre sıfırlanır ve cihaz bekleme moduna geçer.

ÖNEMLİ NOT: Çalışmadan hemen sonra batarya kartuşlarını hemen çıkarmayı tekrarlamayın. Bunu birkaç kez yapmak bir arızaya neden olmaz ancak devam edilirse bir hata oluşabilir.

Cihaz soğutma fanıyla donatılmıştır.









Çalışmadan sonra cihazı soğutmak için soğutma fanı çalışabilir. Soğutma fanı çalışırken hava sesi çıkar. Bu, cihaz arızası değildir.

NOT: Isıtma sırasında ısıtma süresi ayarlanabilir.

NOT: Isıtma sırasında çıkış gücü değiştirilemez.

Şarj durumu

Kumanda panelinde batarya göstergelerindeki çubuk sayısı kalan batarya kapasitesini gösterir.

Batarya göstergeleri		Kalan kapasite
 Yanıyor	 Kapalı	
		Kalan güç %75'e eşit veya daha fazla.
		Kalan güç %50'ye eşit veya daha fazla ve %75'ten az.
		Kalan güç %25'e eşit veya daha fazla ve %50'den az.
		Kalan güç %25'ten az.
		Boş (Bataryayı şarj edin.)
	Yanıp sönmüyor	Bataryayı şarj edin.

NOT: Batarya kapasitesi kalsa bile şarj yapılmasını istemek için kumanda paneli yanıp sönebilir. Bu, cihaz arızası değildir.

Teknik özelliklerden dolayı kapasitesi belirli bir seviyenin altına düşüğünde bazı bataryaların çalışması mümkün olmayabilir.

Uygulamalı işlem

Pişirme tüyoları

Aşağıdaki faktörler pişirme sonucunu etkileyebilir:

Yiyeceğin yerleştirilmesi

Kalan yerleri tabağın dışına doğru, ince kısmı ortaya doğru yerleştirin ve eşit bir şekilde yayın. Mümkünse üst üste getirmeyin.

Pişirme süresi uzunluğu

Pişirmeye kısa süre ayarı ile başlayın, süre dolduktan sonra değerlendirin ve fiili ihtiyaca göre süreyi uzatın. Fazla pişirmek duman ve yanıklara neden olabilir.

Yiyeceği eşit olarak pişirme

Tavuk, hamburger veya biftek gibi yiyeceklerin pişirme sırasında bir kez çevrilmesi gerekir. Yiyecek türüne bağlı olarak uygulanabilir ise pişirme sırasında tabağın dışından ortasına doğru bir veya iki kez karıştırın.

Yiyeceğin pişip pişmediği

Yiyeceğin rengi ve sertliği piştiğini belirlemeye yardımcı olur, örneğin:

- Yiyeceğin sadece kenarından değil her yerinden buhar çıkar
- Kümes hayvanlarının eklemeleri kolayca ayrılır
- Domuz eti veya kümes hayvanlarında kan izi gözükmez
- Balık mattır ve çatala kolayca dilimlenebilir

Kızartma kabı

Kızartma kabı veya kendiliğinden ısınan kap kullanırken cihazın zarar görmesini engellemek için kabın altına mutlaka porselen tabak gibi ısıya dayanıklı bir yalıtıcı yerleştirin.

Mikrodalgada kullanılabilir streç film

Yağ içeriği yüksek yiyecek pişirirken eriyebileceği için streç filmin yiyeceğe temas etmesine izin vermeyin

Mikrodalgada kullanılabilir plastik pişirme kapları

Bazı mikrodalgada kullanılabilir plastik pişirme kapları, yağ ve şeker içeriği yüksek yiyecekleri pişirmek için uygun olmayabilir. Ayrıca yiyecek kullanma kılavuzunda belirtilen ön ısıtma süresi aşılmamalıdır.

USB

USB çıkışı D.C.5 V Maks. 2,4 A, otomatik tanımlama. USB çıkış bağlantı noktası cihaz açıkken mobil telefon şarj etmek için kullanılabilir. Şarj işlemi sırasında cihaz otomatik olarak kapanmaz. Düşük akımlı USB cihazı kullanırsanız cihaz otomatik olarak kapanır. Şarj işlemi bittikten sonra 3 dakika süreyle işlem yapılmazsa cihaz kapanır.

ÖNEMLİ NOT: Sadece USB güç besleme bağlantı noktası ile uyumlu cihazları bağlayın. Aksi takdirde cihazın arızalanmasına neden olabilir.

ÖNEMLİ NOT: Bu cihazın USB güç besleme bağlantı noktasını bilgisayarınızın USB terminaline bağlamayın. Arızaya neden olabilir.

ÖNEMLİ NOT: USB cihazını cihaza bağlamadan önce USB cihazındaki verilerinizi mutlaka yedekleyin. Aksi takdirde verileriniz herhangi bir olasılıkla kaybolabilir.

ÖNEMLİ NOT: Cihazları kullanmıyorken veya şarjdan sonra USB kablosunu çıkarın ve kapağı takın.

Temizleme

UYARI: Temizlemeden önce cihazın kapalı ve batarya kartuşunun çıkartılmış olduğundan daima emin olun.

UYARI: Temizlerken cihazı suya veya başka sıvılara sokmayın.

⚠DİKKAT: Çalıştıktan hemen sonra cihaza dokunmayın. Cihaz tamamen soğuyana kadar bekleyin. Aksi takdirde yanık yaralanması meydana gelebilir.

⚠DİKKAT: Fırın kapağı kafesini çıkarmayın.

ÖNEMLİ NOT: Cihaz düzenli olarak temizlenmeli ve tüm yiyecek kalıntıları giderilmelidir. Cihazın temiz tutulmaması yüzeyin bozulmasına yol açabilir ve bu da cihazın ömrünü olumsuz etkileyebilir.

ÖNEMLİ NOT: Sadece sünger veya yumuşak bezle uygulanan yumuşak, aşındırıcı olmayan sabun veya deterjanlar kullanın. Cihazın herhangi bir kısmını temizlemek için asla aşındırıcı toz veya metal fırça kullanmayın.

Kullandıktan sonra tüm yiyecek sıçramalarını ve yağı temizlemek için fırın kapağı kafesini ıslak bir bezle ve ardından kuru bir bezle silin. Biriken yağ aşırı ısınabilir ve dumana neden olmaya başlayabilir ya da tutuşabilir. Cihaz uzun süre kullanıldığında fırından bir takım garip kokular çıkabilir. Aşağıdaki yöntemlerden biri bunu ortadan kaldırılabılır:

- Bir bardağa birkaç dilim limon yerleştirin, ardından 2-3 dakika 500 W ile ısıtın.
- Fırına bir bardak kırmızı çay yerleştirin, ardından 2-3 dakika 500 W ile ısıtın.
- Fırına biraz portakal kabuğu yerleştirin, ardından 1 dakika 500 W ile ısıtın.

Sünger filtrenin temizlenmesi:

Sünger filtreyi ayda bir kez aşağıdaki prosedüre göre temizleyin:

1. Filtre kapağını açın. Sünger filtreyi çıkarın ve tozunu alın.
2. Filtre kapağının yüzeyini ve içini temizleme bezi ile silin.
3. Sünger filtreyi suda yıkayın ve iyice kurutun ya da sünger filtrenin emdiği ufak tefek şeyleri ve tozu havalı toz üfleme aparatı ile temizleyin. Sünger filtre hasar gördüğünde ve temizlenemediğinde sünger filtreyi zamanında değiştirin.

► Şek.7: 1. Filtre kapağı 2. Sünger filtre

Saklama

Cihaz kullanılmıyorken cihazı iç mekana ve havalandırılan bir yere yerleştirin.

BAKIM VE KONTROL

Bakım

⚠UYARI: MİKRODALGA RADYASYONU

Bakımdan önce batarya kartuşunu çıkarın.

Mikrodalga fırında mikrodalga radyasyonu ve yüksek gerilim vardır. Güç kesildikten sonra yaklaşık 30 saniye içinde yüksek gerilim kondansatöründe hala tehlikeli gerilim bulunur. Kondansatör terminalini kasaya kısa devre yapmak ve boşaltmak için sapı yalıtımlı bir alet kullanılması gerekir. **Yaralanmayı önlemek için bakım teknisyenleri dışında kendinizin sökmesi ve onarması kesinlikle yasaktır.**

⚠DİKKAT: Muayene ya da bakım yapmadan önce cihazın kapalı, fişi prizden çekilmiş ve batarya kartuşunun çıkartılmış olduğundan daima emin olun.

ÖNEMLİ NOT: Benzin, tiner, alkol ve benzeri maddeleri kesinlikle kullanmayın. Renk değişimi, deformasyon veya çatlaklar oluşabilir.

Aleti EMNİYETLİ ve ÇALIŞMAYA HAZIR durumda tutmak için onarımlar, başka her türlü bakım ve ayarlamalar daima Makita yedek parçaları kullanılarak Makita yetkili servis merkezleri veya Fabrikanın Servis Merkezleri tarafından yapılmalıdır.

Hata kodu

Cihaz bir hata saptadığında kumanda panelinde ilgili hata kodu şu şekilde görüntülenir:

Hata kodu	Sorun
F01	Cihaz düz açından yaklaşık 30 derece daha fazla bir açıyla yerleştirildi. Cihazın yatay olarak yerleştirilip yerleştirilmediğini kontrol edin.
F02	Aşırı akım. Kapatın ve bataryayı değiştirdikten sonra yeniden başlatın.
F03	Aşırı gerilim. Kapatın ve bataryayı değiştirdikten sonra yeniden başlatın.
F04	Aşırı sıcaklık. Cihazın bir süre durmasını bekleyin ve soğuduktan sonra cihazı yeniden başlatın.
F05	Cihazın içindeki fanda arıza. Cihazı kapatın ve yeniden başlatın.
F06	Cihazın içindeki magnetronda arıza. Cihazı kapatın ve yeniden başlatın.
F07	Dahili enerjilendirme arızası. Cihazı kapatın ve yeniden başlatın.
F09	Kapak açma ve kapama koruma işlevi devrede olabilir. Kapak açma ve kapama koruma işlevi kısmına bakın. Hata yine de düzelmezse cihazı kapatın ve yeniden başlatın.

Hata yine de düzelmezse cihazı Makita Yetkili veya Fabrika Servis Merkezlerine götürün.

Servis

Cihazın düzgün çalışıp çalışmadığını şuna göre kontrol edin:

Pişirme haznesine ısıya dayanıklı camın içinde bir bardak (yaklaşık 150 ml) su yerleştirin ve kapağı sıkıca kapatın. Cihazın 1 dakika çalışmasını bekleyin.

- Pişirme haznesinin içindeki ışık açılıyor mu?
 - Pişirme haznesinin içindeki su ısınıyor mu?
- Yukarıdaki sorulardan herhangi birinin yanıtı "HAYIR" ise cihazın içinde bazı sorunlar vardır. Makita Yetkili veya Fabrika Servis Merkezlerinden onarmalarını isteyin.

Bertaraf

⚠UYARI: Cihazı düzgün bir şekilde bertaraf edin. Cihazın bertarafı yerel mevzuata ve yasalara göre yapılmalıdır.

İSTEĞE BAĞLI AKSESUARLAR

⚠DİKKAT: Bu kullanım kılavuzunda belirtilen Makita cihazıyla aşağıdaki aksesuarların ve parçaların kullanılması önerilir. Başka her türlü aksesuar veya ek parça kullanımı yaralanma riski teşkil edebilir. Aksesuar ya da ek parçayı yalnızca belirtilmiş olan kullanım amacına uygun olarak kullanın.

Bu aksesuarlarla ilgili daha fazla bilgiye ihtiyaç duyar-sanız bulunduğunuz yerdeki yetkili Makita servisine başvurun.

- Makita orijinal batarya ve Makita onaylı şarj aleti
- Omuz askısı

NOT: Listedeki parçaların bazıları alet paketi içerisinde standart aksesuar olarak dahil edilmiş olabilir. Bunlar ülkeden ülkeye farklılık gösterebilir.

VIKTIGA SÄKERHETSANVISNINGAR LÄS NOGGRANT OCH SPARA FÖR FRAMTIDA REFERENS

INTRODUKTION

Specifikationer

Modell:		MW001G
Märkspänning		36 V - 40 V likström max
Mikrovågseffekt		500 W * / 350 W
Mått (B x L x H)	Yttre mått	343 mm x 318 mm x 338 mm (utan batterikassett) (med handtaget i nedsänkt läge)
	Ugnsutrymme	255 mm x 241 mm x 120 mm
Kapacitet		8 l
Driftfrekvens		2 450 MHz
Nettovikt		8,7 kg (utan batterikassett)
USB-strömförsörjningsport		Typ A / DC-utspänning 5 V / DC-utström 2,4 A (max.)

- * Mikrovågseffekten på 500 W är den tillfälliga boostfunktionen. Den växlar automatiskt till mikrovågseffekten 350W efter cirka 8 minuter.
- På grund av vårt pågående program för forskning och utveckling kan dessa specifikationer ändras utan föregående meddelande.
- Specifikationer kan variera mellan olika länder.

Tillgänglig batterikassett och laddare

Litiumjonbatteriet (batterikassett)	BL4020 / BL4025 / BL4040 / BL4050F / BL4080F
Laddare	DC40RA / DC40RB / DC40RC

- Vissa av batterikassetterna och laddarna på listan ovan kanske inte finns tillgängliga i din region.

⚠ VARNING: Använd endast batterikassetter och laddare från listan ovan. Användning av andra batterikassetter och laddare kan orsaka personskada och/eller brand.

Rekommenderad sladdanslutna strömkälla

Bärbart strömpaket	PDC1200
--------------------	---------

- De(n) sladdanslutna strömkällan/strömkällorna på listan ovan kanske inte finns tillgängliga i din region.
- Innan du använder den sladdanslutna strömkällan ska du läsa instruktionen och varningsmärkena på den.

Uppskattad drifttid

Batterikassett (fulladdad)	500 W	350 W
BL4020 x 2	6 min.	11 min.
BL4025 x 2	8 min.	14 min.
BL4040 x 2	15 min.	21 min.
BL4050F x 2	22 min.	30 min.
BL4080F x 2	35 min.	48 min.
PDC1200	84 min.	113 min.

OBS: Värdena är ungefärliga och kan variera beroende på laddningsstatus och användningsförhållanden.

OBS: Den uppskattade drifttiden med ett batteri är cirka hälften av tiden för användning med två batterier.

Avsedd användning

Apparaten är avsedd för att värma upp mat.

Viktiga skyddsåtgärder

WARNING: Apparaten får endast underhållas av behörig servicepersonal. Kontakta närmaste auktoriserade serviceverkstad för granskning, reparation eller justering.

WARNING: Försök inte använda apparaten med luckan öppen eftersom en öppen lucka kan resultera i skadlig exponering till mikrovägsenergi.

WARNING: Om luckan (böjd), gångjärnen (trasiga eller lösa), lucktätningarna eller tätningssytan är skadade får mikrovägsugnen inte användas förrän den har reparerats av en utbildad person.

WARNING: Det är farligt för någon annan än en utbildad person att utföra service- eller reparationsarbeten som innebär att skydd som skyddar mot exponering till mikrovägsenergi avlägsnas.

WARNING: Använd apparaten endast för dess avsedda användning enligt beskrivningen i denna handbok.

WARNING: Använd inte frätande kemikalier eller ångor i denna apparat.

WARNING: Denna typ av apparat är särskilt utformad för att värma, laga eller torka mat. Den är inte avsedd för industriell användning eller laboratorieanvändning.

WARNING: Vätskor eller annan mat får inte värmas i förseglade behållare eftersom de riskerar att explodera.

1. Denna apparat är avsedd att användas i hushåll och liknande användningsområden, som följande:
 - Köksutrymmen för personal i affärer, kontor och andra arbetsmiljöer.
 - Gärdshus.
 - Av kunder på hotell, motell och andra bostadsliknande miljöer.
 - Miljöer av bed and breakfast-typ.
2. Sitt inte på och trampa inte på apparaten. Placera inte föremål på apparaten.
3. Denna apparat kan användas av barn från 8 års ålder och äldre samt personer med nedsatt fysisk, sensorisk eller mental kapacitet eller brist på erfarenhet och kunskap förutsatt att de har fått handledning eller instruktioner om hur apparaten används på rätt sätt och förstår riskerna som det medför.
4. Barn ska inte leka med apparaten.
5. Om rök upptäcks, stäng av apparaten, ta ur batterierna och håll luckan stängd för att kväva eventuella lågor.
6. Använd inte apparaten om det inte finns någon mat i ugnsutrymmet. I annat fall kan apparaten skadas.
7. Ta inte håll på ugnsluckans nät. Det kan göra att mikrovägsugnen läcker.
8. Använd inte apparaten i slutna utrymmen såsom skåp.
9. Placera apparaten på en jämn och plan yta.
10. Använd inte apparaten när du lyfter den. Använd inte handtaget för andra ändamål än att bära apparaten.
11. Ta ur batteriet när du bär apparaten.
12. Flytta inte apparaten när den är i drift.
13. Använd inte apparaten i regn. Blöt inte apparaten. Om apparaten utsätts för vatten ska den inspekteras av vår kundserviceavdelning.
14. Förvara inte apparaten utomhus. Använd inte denna produkt nära vatten – till exempel nära en diskho, i en våt källare, nära en simbassäng eller liknande platser.
15. Minska risken för elektrisk stöt genom att inte sänka ner apparaten i vatten eller annan vätska. Placera eller förvara inte apparaten där den kan falla eller dras ner i ett badkar eller handfat.
16. Om apparaten får en stöt eller faller ska den skickas till vår kundserviceavdelning för inspektion och underhåll.
17. Täck inte över eller blockera några öppningar på apparaten.
18. Det är förbjudet att värma lättantändliga och explosiva ämnen, särskilt torris.
19. Använd endast köksredskap som är lämpliga för användning i mikrovägsugnar.
20. Metallbehållare för mat och dryck får inte användas under tillagning i mikrovägsugnen.
21. Håll ett öga på ugnen på grund av risk för antändning vid uppvärmning av mat i plast- eller pappersbehållare.
22. Vätskor som vatten, kaffe eller te kan överhettas över kokpunkten utan att de ser ut att koka. Det går inte alltid att se synliga bubblor eller kokande vätska när behållaren tas ur mikrovägsugnen. **DETTA KAN RESULTERA ATT MYCKET HETA VÄTSKOR PLÖTSLIGT KOKAR ÖVER NÄR BEHÅLLAREN STÖRS ELLER ETT KÖKSREDSKAP SÄTTS IN I VÄTSKAN.**
23. Innehållet i nappflaskor och barmmatsburkar ska röras om eller skakas och temperaturen ska kontrolleras före förtäring för att undvika brännskador.
24. Ägg med skal och hela hårdkokta ägg får inte värmas i mikrovägsugnar eftersom de kan explodera, även efter att mikrovägsuppvärmningen har avslutats..
25. Placera inte lättantändliga eller brännbara ämnen nära apparaten.
26. Håll hela tiden ett öga på mikrovägsugnens tillagningsförhållanden under användning av apparaten. Ställ in korrekt tillagningstid. För lång tillagning kan orsaka brand.
27. Vid tillagning av lätt mat med låg vattenhalt kan uppvärmningen bli ojämn på grund av skillnader i mikrovägsugnens förmåga att absorbera olika ämnen. Detta är ett normalt fenomen.
28. Små mängder mat eller livsmedel med låg fukthalt kan torka ut, brännas eller antändas vid överhettning.
29. Torka inte kläder, tinningar eller andra material i mikrovägsugnen, och använd inte tidningar eller papperspåsar för matlagning.
30. Ta bort påsförlutare av plastbelagt metalltråd från pappers- eller plastpåsar innan du placerar påsen i mikrovägsugnen.

31. Använd inte ugnsutrymmet för förvaring. Lämna inte batterier, pappersprodukter, köksredskap eller mat i ugnsutrymmet när de inte används.
32. Mikrovågsuppvärmning av drycker kan resultera i fördröjd eruptiv kokning, därför måste försiktighet iakttas vid hantering av behållaren.
33. Använd inte vassa verktyg (såsom rengöringsboll, spade, sked, etc.) för att rengöra ugnsutrymmet.
34. Rengör lucktätningen, ugnsutrymmet och intilliggande delar. Detaljerad information finns i avsnittet för rengöring.
35. Underlåtenhet att hålla apparaten i rent skick kan leda till försämring av ytan. Detta kan påverka apparatens livslängd negativt och eventuellt resultera i en farlig situation.
36. Använd inte lösning för att fräta ytan på apparaten.
37. Apparaten får inte rengöras med en ångtvätt.
38. När batterikassetten ska kasseras måste den tas bort från verktyget och kasseras på ett säkert sätt. Följ lokala föreskrifter beträffande avfallshantering av batteriet.
39. Om apparaten ska förvaras oanvänd under en längre period ska batterierna tas ur.
40. Kortslut inte batterikassetten.
41. De återuppladdningsbara batterierna ska tas bort från apparaten innan de laddas.
42. Batterierna ska sättas in med polerna åt rätt håll.
43. Helt urladdade batterier ska tas bort från apparaten och kasseras på ett säkert sätt.
5. När batteriet inte används bör det hållas borta från andra metallföremål som till exempel gem, mynt, nycklar, spik, skruv eller andra små metallföremål som kan skapa anslutning från en terminal till en annan. Kortslutning av batteripolerna kan orsaka brännskador eller brand.
6. Under hårda förhållande kan det komma vätska ur batteriet. Undvik kontakt. Spola med vatten om kontakt ändå råkar uppstå. Om vätska kommer i kontakt med ögonen bör läkare uppsökas. Vätska från batteriet kan orsaka irritation på huden eller ge brännskador.
7. Använd inte ett batteripaket eller en apparat som har skadats eller ändrats. Skadade eller ändrade batterier kan uppföra sig opålitligt, vilket kan leda till brand, explosion eller skaderisk.
8. Utsätt inte ett batteripaket eller en apparat för brand eller höga temperaturer. Exponering för eld eller temperaturer över 130 °C kan leda till explosion.
9. Följ alla laddningsinstruktioner och ladda inte batteripaketet eller apparaten utanför det temperaturintervall som anges i instruktionerna. Felaktig laddning, eller vid temperaturer utanför det angivna intervallet, kan skada batteriet och öka risken för brand.
10. Låt en behörig reparatör utföra service och underhåll med originalreservdelar. Detta garanterar fortsatt säker användning av produkten.
11. Ändra inte på apparaten eller batteripaketet och försök inte reparera dem, utom enligt vad som anges i användnings- och skötselinstruktionerna.

Viktiga säkerhetsanvisningar för batterikassetten

1. Innan batterikassetten används ska alla instruktioner och varningsmärken på (1) batteriladdaren, (2) batteriet och (3) produkten läsas.
2. Ta inte isär eller manipulera batterikassetten. Det kan leda till brand, hög värme eller explosion.
3. Om drifttiden blivit avsevärt kortare ska användningen avbrytas omedelbart. Det kan uppstå överhettning, brännskador och t o m en explosion.
4. Om du får elektrolyt i ögonen ska de sköljas med rent vatten och läkare uppsöks omedelbart. Det finns risk för att synen förloras.
5. Kortslut inte batterikassetten.
 - (1) Rör inte vid polerna med något strömförande material.
 - (2) Undvik att förvara batterikassetten tillsammans med andra metallobjekt som t.ex. spikar, mynt o.s.v.
 - (3) Skydda batteriet mot vatten och regn. En batterikortslutning kan orsaka ett stort strömflöde, överhettning, brand och maskinhaveri.
6. Förvara och använd inte apparaten och batterikassetten på platser där temperaturen kan nå eller överstiga 50 °C (122 °F).
7. Bränn inte upp batterikassetten även om den är svårt skadad eller helt utsliten. Batterikassetten kan explodera i öppen eld.

Säkerhetsvarningar för batteridrivna apparat

Användning och underhåll av batteridrivna apparat

1. Förhindra oavsiktlig start. Försäkra dig om att strömbrytaren står i avstängt läge innan du ansluter batteripaketet, tar upp eller bär apparaten. Att bära apparaten med fingrarna på avtryckaren eller förse apparaten med ström när avtryckaren är intryckt, inbjuder till olyckor.
2. Koppla från batteripaketet från apparaten innan justeringar utförs, tillbehör byts eller apparaten lagras. Genom dessa förebyggande säkerhetsåtgärder minskas risken att apparaten startas oavsiktligt.
3. Ladda endast med den batteriladdare som angetts av tillverkaren. En laddare som passar en viss typ av batterier kan skapa risk för brand när den används tillsammans med annat batteri.
4. Använd endast apparater med specifikt angivna batteripaket. Om andra batterier används kan risken för personskada och brand öka.

8. **Spika inte i, krossa, kasta, tappa eller slå batterikassetten mot hårda föremål.** Detta kan leda till brand, hög värme eller explosion.
9. **Använd inte ett skadat batteri.**
10. **De medföljande litiumjonbatterierna är föremål för kraven i gällande lagstiftning för farligt gods.**
För kommersiella transporter (av t.ex. tredje parter som speditorsfirmor) måste de särskilda transportkrav som anges på emballaget och etiketter iakttas.
För att förbereda den produkt som ska avsändas krävs att du konsulterar en expert på riskmaterial. Var också uppmärksam på att det i ditt land kan finnas ytterligare föreskrifter att följa.
Tejpa över eller maskera blottade kontakter och packa batteriet på sådant sätt att det inte kan röra sig fritt i förpackningen.
11. **När batterikassetten ska kasseras måste den tas bort från apparaten och kasseras på ett säkert sätt. Följ lokala föreskrifter beträffande kassering av batteriet.**
12. **Använd endast batterierna med de produkter som specificerats av Makita.** Att använda batterierna med ej godkända produkter kan leda till brand, överdriven värme, explosion eller utläckande elektrolyt.
13. **Om apparaten inte används under en lång tid måste batteriet tas bort från apparaten.**
14. **Under och efter användning kan batterikassetten bli het vilket kan orsaka brännskador eller lättare brännskador. Var uppmärksam på hur du hanterar varma batterikassetter.**
15. **Vidrör inte apparatens kontakter direkt efter användning eftersom de kan bli heta och orsaka brännskador.**
16. **Låt inte flisor, damm eller smuts fastna i kontaktorna, i hål eller spår i batterikassetten.** Det kan leda till dålig prestanda eller till att apparaten eller batterikassetten går sönder.
17. **Såvida inte apparaten stöder arbeten i närheten av högspänningsledning får batterikassetten inte användas i närheten av en högspänningsledning.** Det kan leda till att apparaten eller batterikassetten går sönder eller inte fungerar korrekt.
18. **Förvara batteriet utom räckhåll för barn.**

SPARA DESSA ANVISNINGAR.

⚠ FÖRSIKTIGT: Använd endast originalbatterier från Makita. Användning av andra batterier än från Makita, eller batterier som har modifierats, kan leda till att batteriet spricker, vilket i sin tur kan leda till brand, personskador och skador på egendom. Det upphäver också Makitas garanti för apparaten och laddaren från Makita.

Tips för att uppnå batteriets maximala livslängd

1. **Ladda batterikassetten innan den är helt urladdad. Stanna alltid apparaten och ladda batterikassetten när du märker att apparaten blir svagare.**

2. **Ladda aldrig en fulladdad batterikassett. Överladdning förkortar batteriets livslängd.**
3. **Ladda batterikassetten vid en rumstemperatur på 10 °C - 40 °C. Låt en varm batterikassett svalna innan den laddas.**
4. **När batterikassetten inte används ska den tas bort från apparaten eller laddaren.**
5. **Ladda batterikassetten om du inte har använt den på länge (mer än sex månader).**

Beskrivning av delar

► Fig.1

1. **Handtag**
2. **Manöverpanel**
Se följande beskrivning för detaljer.
3. **Ugnsutrymme**
4. **Lucka**
Apparaten måste användas med stängd lucka.
5. **Ugnsluckans nät**
6. **Lock för USB-port**
7. **Filterlock**
8. **Batterianslutning**

Manöverpanel

► Fig.2

1. **Strömbrytarknapp**
2. **Effektväljarknapp**
3. **Mikrovågseffekt**
4. **Drifttid/felkod**
5. **Batteriindikator**
6. **Paus-/stoppknapp**
7. **Tidsjusteringsratt**
8. **Startknapp**

Ljudsignal

- **När uppvärmningen är klar:**
 - 2 sekunders ljudsignal. Ljudsignalen avbryts om du öppnar luckan.
 - "pip, pip, pip" (varje sekund) ljuder varje minut om inte någon åtgärd vidtas.
 - apparaten stängs av utan något ljud om ingen åtgärd vidtas under 3 minuter.
- **När den kvarvarande batterikapaciteten är låg:** "Pip, pip, pip", "pip, pip, pip", "pip, pip, pip" ljuder.
- **När en felkod visas:** Ett kort "pipljud" ljuder.

Tyst läge

När strömmen har slagits på, tryck länge på knapparna "STOP" och "START" samtidigt tills "OFF" visas för att övergå till tyst läge. Alla uppmaningsljud stängs av. I tyst läge, tryck länge på knapparna "STOP" och "START" samtidigt tills "OFF" visas för att avsluta tyst läge. Alla uppmaningsljud återställs.

Felkod

När apparaten upptäcker ett fel visas motsvarande felkod på manöverpanelen. Se avsnittet för felkoder.

Symboler

Följande visar symbolerna som kan användas för utrustningen. Se till att du förstår innebörden innan användning.



Läs igenom bruksanvisningen.



Varning: Het yta. Risk för brännskador. Rör inte vid ytan förrän den svalnat.



Gäller endast inom EU
P.g.a. förekomsten av farliga komponenter i utrustningen kan avfall innehållande elektrisk och elektronisk utrustning, ackumulatörer och batterier ha negativ inverkan på miljön och människors hälsa. Kassera inte elektriska och elektroniska apparater eller batterier ihop med hushållsavfall!



I enlighet med EU-direktiven om avfall som utgörs av eller innehåller elektrisk och elektronisk utrustning och om batterier och ackumulatörer och förbrukade batterier och ackumulatörer, och dess införlivande i nationell lagstiftning, bör förbrukad elektrisk och elektronisk utrustning, batterier och ackumulatörer förvaras separat och transporteras till en särskild uppsamlingsplats för kommunalt avfall, som drivs i enlighet med regelverket för miljöskydd. Detta anges av symbolen med den överkryssade soptunnan på hjul som sitter på utrustningen.

- För att kunna höja handtaget rekommenderar vi ett fritt avstånd ovanför den övre ytan på minst 10 cm.
- Mikrovågsugnen får inte användas i slutna utrymmen såsom skåp. Mikrovågsugnen är avsedd att användas fristående.

► Fig.3

OBS: När apparaten används för första gången kan den avge lukt eller lätt rök. Orsaken är rester eller olja från tillverkningen i ugnsutrymmet eller på värmeelementet. Det är normalt fall och försvinner efter flera gångers användning. Håll dörren eller fönstret öppet för att säkerställa god ventilation. Vi rekommenderar starkt att du placerar en kopp vatten i ugnsutrymmet, ställer in på 500W och kör flera gånger.

Batterikassett

Indikerar kvarvarande batterikapacitet

Tryck på kontrollknappen på batterikassetten för att se kvarvarande batterikapacitet. Indikatorlamporna lyser i ett par sekunder.

► Fig.4: 1. Indikatorlampor 2. Kontrollknapp

Indikatorlampor			Kvarvarande kapacitet
■ Upplyst	□ Av	◐ Blinkar	
■ ■ ■ ■			75% till 100%
■ ■ ■ □			50% till 75%
■ ■ □ □			25% till 50%
■ □ □ □			0% till 25%
◐ □ □ □			Ladda batteriet.
■ ■ □ □			Batteriet kan ha skadats.
□ □ ■ ■	↑ ↓		

OBS: Beroende på användningsförhållanden och den omgivande temperaturen kan indikationen skilja sig lätt från den faktiska batterikapaciteten.

OBS: Den första (längst till vänster) indikatorlampan kommer att blinka när batteriskyddssystemet fungerar.

Riktlinjer för köksredskap

▲ FÖRSIKTIGT: Använd aldrig metallbehållare för tillagning i mikrovågsugn och kombinerad tillagning eftersom det är troligt att det uppstår gnistor.

FÖRBEREDELSE

▲ FÖRSIKTIGT: Se alltid till att maskinen är avstängd och batterikassetten borttagen innan du justerar maskinen eller kontrollerar dess funktioner.

Installation

▲ VARNING: Installera eller placera endast denna apparat i enlighet med de medföljande installationsanvisningarna.

1. Ta bort all förpackning. Kontrollera noggrant efter skada. Om skada upptäcks, meddela omedelbart återförsäljaren eller skicka apparaten till vår kundserviceavdelning.
2. Placera apparaten.
 - Apparaten måste placeras i torra och icke-frätande miljöer samt hållas borta från värme och fukt, såsom en gasbrännare eller vattentank.
 - För att säkerställa tillräcklig ventilation ska avståndet mellan baksidan av mikrovågsugnen och väggen vara minst 10 cm och mellan sidan och väggen minst 2 cm.
 - Håll ett avstånd på minst 2 meter mellan mikrovågsugnen och en TV, radio och antenn eftersom bildstörningar eller brus kan uppstå.

Vi rekommenderar starkt att använda behållare som är lämpliga och säkra för tillagning i mikrovågsugn. Generellt sett är behållarna som är gjorda av värmebeständig keramik, glas eller plast lämpliga för tillagning i mikrovågsugn.

Använd tabellen nedan som referens.

Behållarens material	Mikrovågsugn	Anmärkning
Värmebeständig keramik	Ja	Använd aldrig keramik som är dekorerad med metallkant eller glaserad.
Värmebeständig plast	Ja	Kan inte användas för långvarig tillagning i mikrovågsugn.
Värmebeständigt glas	Ja	-
Grillgaller	Nej	-
Plastfilm	Ja	Får inte användas vid tillagning av kött eller kolletter eftersom övertemperaturen kan skada filmen.

Fastsättning av axelbälte

Valfria tillbehör

⚠ FÖRSIKTIGT: Se till att axelbältet sitter ordentligt fast. Annars kan falloylcka inträffa.

1. Trä bältet genom de två hålen på handtaget.
 2. Spänn fast bältet.
- Fig.5

Skyddssystem för maskinen/batteriet

Apparaten och batteriet är utrustade med skyddssystemet. Detta system bryter automatiskt strömmen till motorn för att förlänga apparatens och batteriets livslängd. Apparaten stannar automatiskt under användningen om apparaten eller batteriet hamnar i en av följande situationer.

- Överbelastningsskydd: Om apparaten eller batteriet används på ett sätt som gör att den drar onormalt mycket ström kan de stoppas automatiskt utan någon varning. När detta sker stänger du av apparaten och upphör med arbetet som gjorde att den överbelastades. Starta därefter upp apparaten igen.
- Överhettningsskydd: När apparaten eller batteriet är överhettade stannar de automatiskt. Låt maskinen svalna innan du startar den igen.
- Överurladdningsskydd: När batterikapaciteten är låg stannar maskinen automatiskt. Om maskinen inte fungerar trots att knapparna fungerar som de ska tar du bort den uttömda batterikassetten från maskinen och laddar den.

Skyddsfunktion för öppning och stängning av luckan

Om luckan öppnas under drift stoppas slutar apparaten omedelbart att fungera, lampan inuti ugnsutrymmet tänds och mikrovågsuppvärmningen avbryts. När luckan stängs släcks lampan inuti ugnsutrymmet. Tryck på startknappen igen för att återuppta driften.

När du öppnar luckan medan programmet körs och inte stänger den inom 3 minuter, avslutar apparaten programmet och stängs av.

Driften startar inte om inte luckan stängs. Om startknappen trycks in när luckan är öppen ljuder summern en gång och följande kod visas: F09.

Lutningsskydd

Apparaten fungerar inte när den lutar. Om apparaten lutar visas felkoden: F01. Placera apparaten horisontellt och starta om.

Skydd mot andra orsaker

Skyddssystemet är utvecklat mot andra orsaker som skulle kunna skada apparaten och tillåter apparaten att stanna automatiskt. Ta följande steg för att åtgärda felen när apparaten har stannat temporärt eller stannat helt.

Se avsnittet för felkoden om en felkod visas.

1. Stäng av apparaten och starta sedan upp den igen.
2. Laddning av batteriet/batterierna och ersätt det/dem med laddade batteri(er).
3. Låt apparaten och batteri(erna) svalna.

Om återställning av skyddssystemet inte leder till någon förbättring kontakta du din lokala kundserviceavdelning.

Använda apparaten med sladdansluten strömkälla

Innan den sladdanslutna strömkällan används ska du läsa instruktionerna och varningsmärkena på den.

⚠ VARNING: När apparaten används med den sladdanslutna strömkällan ska den sladdanslutna strömkällan ställas på ett stabilt underlag. Denna apparat används i stillastående position. Att använda den sladdanslutna strömkällan buren på ryggen kan orsaka fallskada.

ANVÄND SÅ HÄR

Montera eller demontera batterikassetten

⚠ FÖRSIKTIGT: Stäng alltid av apparaten innan du installerar eller tar bort batterikassetten.

⚠ FÖRSIKTIGT: Håll stadigt i maskinen och batterikassetten när du monterar eller tar bort batterikassetten. I annat fall kan det leda till att maskinen och batterikassetten glider ur dina händer och blir skadade och orsakar personskada.

Sätt in batterikassetten genom att rikta in tungan på batterikassetten mot spåret i höljet och skjuta den på plats. Tryck in kassetten hela vägen tills den låser fast med ett klick. Om du kan se den röda indikatorn på knappens ovansida är den inte låst ordentligt.

Ta bort batterikassetten genom att skjuta ner knappen på kassetten framsida samtidigt som du drar av den från maskinen.

► **Fig. 6:** 1. Röd indikator 2. Knapp 3. Batterikassett

⚠ FÖRSIKTIGT: Sätt alltid i batterikassetten helt tills den röda indikatorn inte längre syns. I annat fall kan den oväntat falla ur verktyget och skada dig eller någon annan.

⚠ FÖRSIKTIGT: Montera inte batterikassetten med våld. Om kassetten inte lätt glider på plats är den felinsatt.

OBS: Upp till två batterikassetter kan installeras men apparaten använder endast en batterikassett.

Om du installerar två batterier använder apparaten batteriet på den högra sidan i figuren först.

Grundläggande drift

Slå på/stänga av apparaten

Tryck på strömbrytarknappen för starta apparaten, en ljudsignal ljuder. När apparaten har startats visar manöverpanelen som standard mikrovågseffekten 500 W, arbetstiden 0 och information om batterinivå och alla batterilampor lyser.

Om ingen åtgärd tas inom 3 minuter stängs den av automatiskt och displayskärmen och knapplamporna släcks för att övergå i avstängt läge.

Efter påslagning, tryck på strömbrytarknappen från vilket läge som helst för att stänga av, inklusive under uppvärmning.

Uppvärmning

Det finns två effektnivåer för uppvärmning; 500 W och 350 W.

Tryck på effektväljarknappen för att växla mellan 500 W och 350 W. Manöverpanel visar motsvarande nivå. När effekten har valts, vrid på tidsjusteringsratten medurs för att öka tiden och moturs för att minska tiden. Den maximala inställningen är 20 minuter.

När effektnivå och tid har valts, tryck kort på startknappen för att starta mikrovågsuppvärmningen. När uppvärmningen är klar avges en ljudsignal för att meddela att åtgärden är klar.

När mikrovågsuppvärmningen har startat, tryck kort på paus-/stoppknappen för att pausa uppvärmningen. Tryck kort på startknappen under pausen för att återuppta driften.

Avsluta driften under pausen genom att trycka kort på paus-/stoppknappen. Den återstående tiden återställs och apparaten övergår i standbyläge.

OBSERVERA: Upprepa inte borttagningen av batterikassetterna direkt efter drift. Om detta görs flera gånger orsakas inte ett fel men ett fel kan uppstå om det fortsätter.

Apparaten är försedd med en kylfläkt.









Kylfläkten kan starta för att kyla apparaten under drift. Ljudet från luftflödet kan höras när kylfläkten är i drift. Detta är inte ett fel på apparaten.

OBS: Uppvärmningstiden kan justeras under uppvärmning.

OBS: Uteffekten kan inte växlas under uppvärmning.

Laddningsstatus

Antalet staplar i batteriindikatorerna på manöverpanelen visar återstående batterikapacitet.

Batteriindikatorer		Kvarvarande kapacitet
 Upplyst	 Av	
		Återstående effekt är lika med eller mer än 75 %.
		Återstående effekt är lika med eller mer än 50 % och mindre än 75 %.
		Återstående effekt är lika med eller mer än 25 % och mindre än 50 %.
		Återstående effekt är mindre än 25 %.
		Tomt (ladda batteriet).
	Blinkar	Ladda batteriet.

OBS: Även om det finns återstående batterikapacitet kan manöverpanelen blinka för att begära laddning. Detta är inte ett fel på apparaten.

Vissa batterier kanske inte fungerar om kapaciteten sjunker under en viss nivå på grund av specifikationerna.

Användning

Matlagningstips

Följande faktorer kan påverka tillagningsresultatet:

Arrangemanget av maten

Placera tjockare ytor mot utsidan av tallriken, den tunnare delen mot mitten och fördela det jämnt. Överlappa inte om möjligt.

Tillagningstidens längd

Börja tillagningen med en kort tidsinställning, utvärdera den efter det att tiden löpt ut och förläng den om det behövs. Överkokning kan leda till rök och brännskador.

Laga maten jämnt

Mat som kyckling, hamburgare eller biff ska vändas en gång under tillagningen. Beroende på typ av mat ska den om möjligt röras från utsidan till mitten av skålen en eller två gånger under tillagningen.

Om maten är färdig

Färg och hårdhet på maten hjälper till att avgöra om det är färdig, inklusive:

- Ånga kommer ut från alla delar av maten, inte bara från kanten
- Lederna på fjäderfä kan lätt flyttas
- Fläsk eller fjäderfä visar inga tecken på blod
- Fisken är ogenomskinlig och kan lätt skivas med en gaffel

Brynfat

När du använder en bryngingsskål eller självvuppvärmande behållare ska den alltid placeras på en värmebeständig isolator som en porslinsplatta för att förhindra skador på apparaten.

Mikrovågssäker plastfolie

När du lagar mat med hög fetthalt får plastfolien inte komma i kontakt med maten eftersom den kan smälta

Mikrovågssäkra kokkärl av plast

Vissa mikrovågssäkra kokkärl av plast kanske inte är lämpliga för att laga mat med hög fett- och sockerhalt. Förvärningstiden som anges i receptet för maträtten får inte överskridas.

USB

USB-utgång DC max.5 V 2,4A, automatisk identifiering. USB-utgångsporten kan användas för att ladda mobiltelefonen när apparaten är påslagen. Under laddningsprocessen kommer apparaten inte att stängas av automatiskt. Om du använder en USB-enhet med svag ström stängs apparaten automatiskt av. Efter att laddningen är klar stängs apparaten av om ingen åtgärd tas under 3 minuter.

OBSERVERA: Anslut endast enheter som är kompatibla med USB-strömförsörjningsporten. Annars kan det orsaka fel på apparaten.

OBSERVERA: Anslut inte USB-strömförsörjningsport på den här apparaten till USB-uttaget på din dator. Det kan orsaka funktionsfel.

OBSERVERA: Gör alltid en säkerhetskopia av informationen på din USB-enhet innan du ansluter den till apparaten. Annars kan du förlora din information.

OBSERVERA: När inga enheter används eller efter laddning ska USB-kabeln tas bort och locket sättas på.

Rengöring

⚠ VARNING: Se alltid till att apparaten är avstängd och att batterikassetten är urtagen före rengöring.

⚠ VARNING: Sänk inte ner apparaten i vatten eller andra vätskor vid rengöring.

⚠ FÖRSIKTIGT: Rör inte apparaten direkt efter användning. Vänta tills apparaten har svalnat helt. Annars kan en brännskada uppstå.

⚠ FÖRSIKTIGT: Ta inte bort ugnsluckans nät.

OBSERVERA: Apparaten ska rengöras regelbundet och alla matrester ska tas bort. Underlåtenhet att hålla apparaten ren kan leda till försämring av ytan som kan påverka apparatens livslängd negativt.

OBSERVERA: Använd endast milda, icke slipande tvålar eller rengöringsmedel applicerade med en svamp eller mjuk trasa. Använd aldrig slippulver eller en metallborste för att rengöra någon del av apparaten.

Torka efter användning av ugnsluckans nät med en fuktig trasa, följt av en torr trasa för att ta bort eventuella matstänk och fett. Ansamlat fett kan överhettas och orsaka rök eller fatta eld.

När apparaten har använts under en längre tid kan det finnas några konstiga lukter i ugnen. Använd någon av följande metoder för att bli av med dem:

- Lägg flera citronskivor i en kopp och värm sedan med 500 W i 2-3 minuter.
- Placera en kopp rött te i ugnen och värm sedan med 500 W i 2-3 minuter.
- Placera lite apelsinskal i ugnen och värm dem sedan med 500 W i 1 minut.

Så här rengör du svampfiltret:

Rengör svampfiltret en gång i månaden enligt följande förfarande:

1. Öppna filterlocket. Ta bort svampfiltret och ta bort dammet.
2. Torka av ytan och insidan av filterlocket med en rengöringsduk.
3. Tvätta svampfiltret i vatten och torka väl eller blås ut partiklar och damm som adsorberats i svampfiltret med en luftspray. Byt ut svampfiltret i tid om det är skadat och inte kan rengöras.

► Fig.7: 1. Filterlock 2. Svampfilter

Förvaring

Placera apparaten inomhus i ett ventilerat område när den inte används.

UNDERHÅLL och INSPEKTION

Underhåll

⚠ VARNING: MIKROVÅGSSTRÅLNING

Ta bort batterikassetten före underhåll. Det finns mikrovgasstrålning och högspänning i mikrovgasugnen. Högspänningskondensatorn har fortfarande farlig spänning inom 30 sekunder efter att strömmen stängts av. Det är nödvändigt att använda ett verktyg med isolerande handtag för att kortsluta och ladda ur kondensatorplinten med höljet. **För att undvika skador på människor är det strängt förbjudet att ta själv ta isär och reparera apparaten med undantag för underhållstekniker.**

⚠ FÖRSIKTIGT: Se alltid till att maskinen är avstängd och urkopplad och batterikassetten borttagen innan inspektion eller underhåll utförs.

OBSERVERA: Använd inte bensin, förtunningsmedel, alkohol eller liknande. Missfärgning, deformation eller sprickor kan uppstå.

För att upprätthålla produktens SÄKERHET och TILLFÖRLITLIGHET bör allt underhålls- och justeringsarbete utföras av ett auktoriserat Makita servicecenter och med reservdelar från Makita.

Felkod

När apparaten upptäcker ett fel visas motsvarande felkod på manöverpanelen enligt nedan:

Felkod	Orsak
F01	Apparaten är placerad över cirka 30 grader från horisontalplanet. Kontrollera om apparaten är placerad horisontellt.
F02	Överström. Stäng av och starta om efter att du har bytt batteri.
F03	Överspänning. Stäng av och starta om efter att du har bytt batteri.
F04	Övertemperatur. Låt apparaten stå en stund och starta om apparaten efter att den svalnat.
F05	Fel på fläkten inuti apparaten. Stäng av och starta om apparaten.
F06	Fel på magnetronen inuti apparaten. Stäng av och starta om apparaten.
F07	Misslyckande med den interna energitillförseln. Stäng av och starta om apparaten.
F09	Skyddsfunktionen för öppning och stängning av luckan kan vara aktiverad. Läs avsnittet för skyddsfunktionen för öppning och stängning av luckan. Stäng av och starta om apparaten om felet kvarstår.

Om felet fortfarande kvarstår ska du ta apparaten till ett auktoriserat servicecenter för Makita eller ett fabrikk-servicecenter.

Service

Kontrollera om apparaten fungerar korrekt enligt följande:

Placera en kopp vatten i ett värmebeständigt glas (cirka 150 ml) i ugnsutrymmet och stäng luckan ordentligt. Kör apparaten i cirka 1 minut.

— Tänds lampan inuti ugnsutrymmet?

— Blir vattnet inuti ugnsutrymmet varmt?

Om svaret är "NEJ" på någon av ovanstående frågor har apparaten ett internt problem. Be ett auktoriserat servicecenter för Makita eller fabrikk-servicecenter om utbyte.

Bortskaffande

⚠ VARNING: Kassera apparaten på rätt sätt. Bortskaffande av apparaten måste utföras i enlighet med lokala föreskrifter och lagar.

VALFRIA TILLBEHÖR

⚠ FÖRSIKTIGT: Följande tillbehör eller tillsatser rekommenderas för användning med den Makita-maskin som denna bruksanvisning avser. Om andra tillbehör eller tillsatser används kan det uppstå risk för personskador. Använd endast tillbehören eller tillsatserna för de syften de är avsedda för.

Kontakta ditt lokala Makita servicecenter om du behöver ytterligare information om dessa tillbehör.

- Makitas originalbatteri och Makita-auktorisera d laddare
- Axelbälte

OBS: Några av tillbehören i listan kan vara inkluderade i maskinpaketet som standardtillbehör. De kan variera mellan olika länder.

VIKTIGE SIKKERHETSANVISNINGER LES NØYE OG TA VARE PÅ ANVISNINGENE FOR FREMTIDIG REFERANSE

INNLEDNING

Spesifikasjoner

Modell:		MW001G
Nominell spenning		DC 36 V – 40 V maks.
Mikrobølgeeffekt		500 W * / 350 W
Mål (B x L x H)	Utvendige mål	343 mm x 318 mm x 338 mm (uten batteri) (med håndtaket i nedre posisjon)
	Innvendig	255 mm x 241 mm x 120 mm
Kapasitet		8 l
Driftsfrekvens		2 450 MHz
Nettvekt		8,7 kg (uten batteri)
USB-strømforsyningsport		Type A / utgangsspenning likestrøm 5 V / utgangseffekt likestrøm 2,4 A (maks.)

- * Mikrobølgeeffekten på 500W er funksjonen for midlertidig effektøkning. Den bytter automatisk til en mikrobølgeeffekt på 350 W etter ca. 8 minutter.
- På grunn av vårt kontinuerlige forsknings- og utviklingsprogram kan spesifikasjonene som oppgis i dette dokumentet endres uten varsel.
- Spesifikasjonene kan variere fra land til land.

Passende batteri og lader

Li-ion-batteriet (batteri)	BL4020 / BL4025 / BL4040 / BL4050F / BL4080F
Lader	DC40RA / DC40RB / DC40RC

- Noen av batteriene og laderne som er opplistet ovenfor er kanskje ikke tilgjengelige, avhengig av hvor du bor.

⚠ ADVARSEL: Bruk kun de batteriene og laderne som er opplistet ovenfor. Bruk av andre batterier og ladere kan føre til personskader og/eller brann.

Anbefalt ledning koblet til strømkilde

Bærbar lader	PDC1200
--------------	---------

- De(n) ledningstilkoblede strømkilden(e) som er oppgitt ovenfor er kanskje ikke tilgjengelige, avhengig av hvor du bor.
- Før du bruker de ledningstilkoblede strømkildene, må du lese instruksjons- og forsiktighetsskilt på dem.

Anslått driftstid

Batteri (fulladet)	500 W	350 W
BL4020 x 2	6 min	11 min
BL4025 x 2	8 min	14 min
BL4040 x 2	15 min	21 min
BL4050F x 2	22 min	30 min
BL4080F x 2	35 min	48 min
PDC1200	84 min	113 min

MERK: Verdiene er omtrentlige og kan avvike avhengig av ladestatus og bruksforhold.

MERK: Anslått driftstid med ett batteri er omtrent halvparten av driftstiden du får med to batterier.

Riktig bruk

Dette apparatet er beregnet på oppvarming av mat.

Viktige beskyttelsestiltak

ADVARSEL: Service på apparatet skal bare utføres av kvalifisert servicepersonell. Ta kontakt med nærmeste godkjente serviceverksted for å få apparatet undersøkt, reparert eller justert.

ADVARSEL: Ikke prøv å betjene dette apparatet mens døren er åpen. Drift med åpen dør kan føre til at du blir utsatt for skadelig mikrobølgeenergi.

ADVARSEL: Hvis døren er bøyd, hengslene er brukket eller løse, dørforseglingen eller forseglingsoverflaten er skadet, kan du ikke bruke mikrobølgeovnen før den har blitt reparert av en fagperson.

ADVARSEL: Det er farlig for andre enn opplært servicepersonell å utføre service eller reparasjon som involverer demontering av deksler. Dekslene beskytter mot mikrobølgeenergi.

ADVARSEL: Dette apparatet skal bare brukes til tiltenkte bruksområder slik det er beskrevet i denne instruksjonsveiledningen.

ADVARSEL: Ikke bruk etsende kjemikalier eller damp i dette apparatet.

ADVARSEL: Denne typen apparat er spesielt utformet for å varme, tilberede eller tørke mat. Apparatet er ikke utformet for industriell bruk eller til bruk i laboratorier.

ADVARSEL: Væsker eller annen mat må ikke varmes i forseglede beholdere, da disse har stor sannsynlighet for å eksplodere.

1. Dette apparatet er ment å brukes i husholdninger og på lignende bruksområder, f.eks.:
 - personalets kjøkkenlokaler i butikker, kontorer og andre arbeidsmiljøer;
 - gårdshus;
 - av kunder på hoteller, moteller og i andre typer boligmiljøer;
 - miljøer som tilbyr overnatting med frokost.
2. Ikke sitt eller trakk på apparatet. Ikke plasser andre gjenstander oppå apparatet.
3. Dette apparatet kan brukes av barn fra 8 år og oppover og av personer med reduserte fysiske, sensoriske eller mentale evner eller mangel på erfaring og kunnskap, såfremt de holdes under oppsyn, har blitt gitt instruksjoner om sikker bruk av apparatet og forstår farene som er involvert.
4. Barn skal ikke leke med apparatet.
5. Hvis du legger merke til røyk, slår du av apparatet, tar ut batteriene og holder døren lukket for å kvele eventuelle flammer.
6. Ikke slå på apparatet hvis det ikke er plassert mat i det. Apparatet kan bli ødelagt.
7. Ikke lag hull i ovnsdørnettet. Det kan føre til lekkasje av mikrobølger.
8. Ikke bruk apparatet i lukkede rom, for eksempel inne i et skap.
9. Apparatet skal plasseres på et jevnt og flatt underlag.
10. Ikke bruk apparatet hvis det henger uten å stå på en overflate. Ikke bruk håndtaket til annet enn å bære apparatet.
11. Ta ut batteriet når du bærer apparatet.
12. Ikke flytt apparatet mens det er i bruk.
13. Ikke bruk apparatet i regnet. Ikke la apparatet bli vått. Hvis apparatet utsettes for vann, må du ta det med til inspeksjon hos ettersalgsavdelingen.
14. Dette apparatet skal ikke oppbevares uten-dørs. Ikke bruk dette produktet i nærheten av vann, for eksempel i nærheten av en kjøkkenvask, i en våtkjeller, i nærheten av et svømmebasseng eller lignende steder.
15. Unngå faren for elektrisk støt ved å la være å bruke apparatet i vann eller annen væske. Ikke plasser eller oppbevar apparatet der det kan falle eller bli dratt ned i et kar eller en vask.
16. Hvis apparatet får seg et støt eller faller ned, sender du apparatet til ettersalgsavdelingen for inspeksjon og vedlikehold.
17. Ikke dekk til eller sperr av for åpninger i apparatet.
18. Det er forbudt å varme opp lettantennelige materialer og eksplosiver, spesielt tørris.
19. Bare bruk spiseredskaper som er egnet for bruk i mikrobølgeovner.
20. Metallbeholdere for mat og drikke skal ikke brukes ved tilberedning av mat i mikrobølgeovn.
21. Når du varmer opp mat i plast- eller papirbeholdere, skal du holde et øye med ovnen ettersom det er mulighet for at det kan oppstå brann.
22. Væsker, som vann, kaffe eller te, kan overopphetes over kokepunktet uten at det ser ut som at væsken koker. Det er ikke alltid synlige bobler eller tegn på koking når beholderen tas ut av mikrobølgeovnen. **DETTE KAN FØRE TIL SVÆRT VARME VÆSKER SOM PLUTSELIG KOKER OVER NÅR BEHOLDEREN BEVEGES ELLER DET SETTES ET SPISEREDSKAP I VÆSKEN.**
23. Innholdet i tåteflasker og babyematglass skal røres eller ristes, og du må kontrollere temperaturen før maten spises for å unngå brannskader.
24. Egg med skall og hele hardkokte egg skal ikke varmes i mikrobølgeovner ettersom de kan eksplodere, selv etter at mikrobølgeoppvarmingen er avsluttet.
25. Ikke plasser lettantennelige materialer eller brennbare gjenstander i nærheten av apparatet.
26. Følg med på tilberedningen av maten i mikrobølgeovnen til enhver tid mens apparatet er i bruk. Angi riktig tilberedningstid. For lang tilberedningstid kan føre til brann.
27. På grunn av ulike stoffers absorpsjonskapasitet for mikrobølger, kan det hende at lettere mat med mindre vanninnhold varmes ujevnt. Dette er helt vanlig.

28. Små mengder mat eller mat med lavt fuktinnhold kan tørkes ut, bli brent eller ta fyr hvis de blir overopphetet.
29. Ikke tørk klær, aviser eller andre materialer i mikrobølgeovnen. Ikke bruk avispapir eller papirposer ved tilberedning av mat i ovnen.
30. Fjern poseklemmer fra papir- eller plastposer før de legges i mikrobølgeovnen.
31. Ikke oppbevar ting i mikrobølgeovnen. Ikke oppbevar batteriet, papirprodukter, spiseredskaper eller mat i ovnen mens den ikke er i bruk.
32. Oppvarming av drikkevarer i mikrobølgeovnen kan føre til en forsinket, eksplosiv koking. Vær forsiktig når du flytter på beholderen.
33. Ikke bruk skarpe verktøy (f.eks. stålull, spade, skje, etc.) til å rengjøre innsiden av ovnen.
34. Rengjør dørforseglingen, innsiden og tilstøtende deler. Du finner mer informasjon i avsnittet om rengjøring.
35. Hvis du ikke holder apparatet rent, kan overflaten forringes. Dette kan påvirke apparatets levetid og potensielt føre til farlige situasjoner.
36. Ikke bruk oppløsninger for å tære på overflaten til apparatet.
37. Apparatet skal ikke rengjøres med damp.
38. Når batteriet skal avhendes, tar du det ut av verktøyet og kaster det på et trygt sted. Følg lokale bestemmelser for avhending av batterier.
39. Hvis apparatet skal oppbevares og stå ubrukt over en lengre periode, må du da ut batteriene.
40. Ikke kortslett batteriet.
41. Oppladbare batterier skal tas ut av apparatet før de lades.
42. Batterier må settes inn med riktig polaritet.
43. Brukte batterier må tas ut av apparatet og kastes på en sikker måte.
5. Når batteriet ikke er i bruk, må du holde verktøyet unna metallgjenstander som f.eks. binders, mynter, nøkler, spiker, skruer og andre små metallgjenstander som kan skape forbindelse mellom de to polene. Hvis batteripolene kortsluttes, kan du få brannskår, eller det kan begynne å brenne.
6. Hvis batteriet utsettes for hardhendt bruk, kan det lekket væske fra batteriet. Unngå kontakt med væsken. Hvis du kommer i kontakt med batterivæsken, må du skylle med vann. Hvis du får batterivæske i øynene, må du i tillegg oppsøke lege. Væske som kommer ut av batteriet, kan forårsake irritasjon eller forbrenninger.
7. Ikke bruk et batteri eller apparat som er skadet eller endret på. Batterier som er skadet eller endret på kan oppføre seg upålitelig og medføre brann, eksplosjon eller fare for personskader.
8. Et batteri eller apparatet må ikke utsettes for ild eller for høy temperatur. Ild eller temperaturer på over 130 °C kan forårsake eksplosjon.
9. Følg alle ladeinstruksjonene, og ikke lad batteriet eller apparatet utenfor temperaturområdet som er angitt i instruksjonene. Feil lading eller lading ved temperaturer utenfor det angitte området, kan skade batteriet og øke faren for brann.
10. La en kvalifisert reparatør utføre service, og se til at vedkommende kun bruker originale reservedeler. Dette vil opprettholde sikkerheten til produktet.
11. Ikke modifierer eller forsøk å reparere apparatet eller batteripakken, med unntak av det som er angitt i instruksjonene for bruk og stell.

Viktige sikkerhetsanvisninger for batteriinnsetts

1. Før du begynner å bruke batteriet, må du lese alle anvisninger og forsiktighetsregler på (1) batteriladeren, (2) batteriet og (3) det produktet batteriet skal brukes i.
2. Du må ikke demontere eller tukle med batteriet. Det kan føre til brann, overoppheting eller eksplosjon.
3. Hvis driftstiden er blitt vesentlig kortere, må du omgående slutte å bruke maskinen. Hvis ikke kan resultatet bli overoppheting, mulige forbrenninger eller til og med en eksplosjon.
4. Hvis du får elektrolytt i øynene, må du skylle dem med store mengder rennende vann og oppsøke lege med én gang. Denne typen uhell kan føre til varig blindhet.
5. Ikke kortslett batteriet:
 - (1) De kan være ekstremt varme og du kan brenne deg.
 - (2) Ikke lagre batteriet i samme beholder som andre metallgjenstander, som for eksempel spiker, mynter osv.
 - (3) Ikke la batteriet komme i kontakt med vann eller regn.
 En kortslutning av batteriet kan føre til et kraftig strømstøt, overoppheting, mulige forbrenninger og til og med til at batteriet går i stykker.

Sikkerhetsadvarsler for batteridrevet apparat

Bruk og vedlikehold av batteridrevet apparat

1. Unngå utilsiktet start. Pass på at bryteren er i av-stilling før du kobler til batteriet, og før du tar det opp eller begynner å bære apparatet. Hvis du bærer apparatet med fingeren på bryteren eller kobler strøm til apparatet med bryteren i på-stillingen, kan det lett oppstå ulykker.
2. Før du foretar eventuelle justeringer, skifter tilbehør eller setter apparatet bort til oppbevaring, må du ta batteriet ut av apparatet. Slike forebyggende sikkerhetsiltak reduserer faren for at apparatet starter utilsiktet.
3. Batteriet må kun lades opp igjen med en lader spesifisert av produsenten. En lader som passer til én batteritype, kan være brannfarlig når den brukes med en annen batteritype.
4. Utstyr skal kun brukes med spesifikt angitte batterier. Bruk av andre batterier kan utgjøre en fare for personskader og brann.

6. Ikke oppbevar og bruk apparatet og batteriet på steder hvor temperaturen kan komme opp i eller overskride 50 °C (122 °F).
7. Ikke sett fyr på batteriet, ikke engang om det er sterkt skadet eller helt utslitt. Batteriet kan eksplodere hvis det begynner å brenne.
8. Du må ikke spikre, skjære, klemme, kaste eller miste batteriet, og heller ikke slå en hard gjenstand mot batteriet. En slik adferd kan føre til brann, overoppheting eller eksplosjon.
9. Ikke bruk batterier som er skadet.
10. Lithium-ion-batteriene som medfølger er gjenstand for krav om spesialavfall.
For kommersiell transport, f.eks av tredjeparter eller speditorer, må spesielle krav om pakking og merking følges.
Før varen blir sendt, må du forhøre deg med en ekspert på farlig materiale. Ta også hensyn til muligheten for mer detaljerte nasjonale bestemmelser.
Bruk teip eller maskeringsteip for å skjule åpne kontakter og pakk inn batteriet på en slik måte at den ikke kan bevege seg rundt i emballasjen.
11. Når batteriet skal avhendes, tar du det ut av apparatet og kaster det på et trygt sted. Følg lokale forskrifter for avhending av batterier.
12. Bruk batteriene kun med produkter spesifisert av Makita. Montere batteriene i produkter som ikke er konforme kan føre til brann, overheting eller elektrolytlekkasje.
13. Hvis apparatet ikke skal brukes på en god stund, må batteriet tas ut av apparatet.
14. Under og etter bruk kan batteriet bli varmt og føre til brannskader. Vær forsiktig med håndteringen av varme batterier.
15. Ikke ta på batteripolen på apparatet rett etter bruk, da den kan bli varm og forårsake brannskader.
16. Ikke la spon, støv eller jord sette seg fast i batteripolene, hullene og sporene i batteriet. Det kan føre til dårlig ytelse eller at apparatet eller batteriet slutter å fungere.
17. Med mindre apparatet støtter bruk nær høyspente strømlinjer, skal ikke batteriet brukes i nærheten av høyspente strømlinjer. Det kan føre til en funksjonsfeil eller at apparatet eller batteriet slutter å fungere.
18. Oppbevar batteriet utilgjengelig for barn.

TA VARE PÅ DISSE INSTRUKSENE.

⚠FORSIKTIG: Bare bruk originale Makita-batterier. Bruk av uoriginale Makita-batterier eller batterier som har blitt modifisert kan føre til at batteriet sprekker og forårsaker brann, personskade og materielle skader. Det vil også oppheve Makitas garanti for Makita-apparatet og -laderen.

Tips for å opprettholde maksimal batterilevetid

1. Lad batteriet før det er helt utladet. Slutt alltid å bruke apparatet og lad batteriet når du merker at effekten reduseres.

2. Lad aldri en batteriinnsetning som er fulladet. Overopplading forkorter batteriets levetid.
3. Lad batteriet i romtemperatur ved 10 °C - 40 °C. Et varmt batteri må kjøles ned før lading.
4. Når batteriet ikke er bruk, skal det tas ut av apparatet eller laderen.
5. Lad batteriet hvis det ikke har vært brukt på en lang stund (over seks måneder).

Delebeskrivelse

► Fig.1

1. Håndtak
2. Kontrollpanel
Se følgende beskrivelse for detaljer.
3. Innvendig
4. Dør
Apparatet skal brukes med døren lukket.
5. Ovnsdørnett
6. USB-portdeksel
7. Filterdeksel
8. Batteriterminal

Kontrollpanel

► Fig.2

1. Strømbryter
2. Knapp for valg av styrke
3. Mikrobølgeeffekt
4. Driftstid / feilkode
5. Batteriindikator
6. Pause-/stopppknapp
7. Innstillingshjul for justering av tid
8. Startknapp

Pipelyd

- Når oppvarmingen er fullført:
 - 2 sekunder med pipelyd. Piping avbrytes hvis du åpner døren.
 - "Pip, pip, pip" (ett hvert sekund) avgis hvert 1. minutt hvis apparatet ikke er i drift.
 - Apparatet slås av uten lyd hvis det står uten drift i 3 minutter.
- Når batterikapasiteten er lav: "Pip, pip, pip", "pip, pip, pip", "pip, pip, pip" avgis.
- Når det vises en feilkode: Det avgis et kort "pip".

Stillemodus

Etter å ha slått på apparatet, holder du både "STOPP"- og "START"-knappene inne samtidig helt til "AV" vises, for å aktivere stillemodus. Alle lydvarsler slås av. I stillemodus holder du både "STOPP"- og "START"-knappene inne samtidig helt til "PA" vises, for å deaktivere stillemodus. Alle lydvarsler slås på igjen.

Feilkode

Når apparatet registrer en feil, vises tilsvarende feilkode på kontrollpanelet. Se avsnittet om feilkoder.

Symboler

Nedenfor ser du symbolene som kan brukes for dette utstyret. Forviss deg om at du forstår hva de betyr, før du begynner å bruke maskinen.



Les bruksanvisningen.



Advarsel: Varm overflate. Fare for brannskader. Ikke ta på den før den er avkjølt.



Kun for EU-land
På grunn av forekomst av farlige komponenter i utstyret, kan avfall fra elektrisk og elektronisk utstyr, akkumulatører og batterier ha en negativ innvirkning på miljøet og menneskers helse.



Ikke kast elektriske og elektroniske apparater eller batterier sammen med husholdningsavfall!
I samsvar med det europeiske direktivet om avfall fra elektrisk og elektronisk utstyr og om akkumulatører og batterier samt akkumulatører og batterier som skal kastes, samt deres tilpasning til nasjonal lovgivning, skal brukt elektrisk utstyr samt brukte batterier og akkumulatører samles inn separat og leveres til et eget innsamlingssted for kommunalt avfall, som driver virksomhet i samsvar med miljøvernforskriftene.
 Dette er angis av symbolet med den overkryssede avfallsbeholderen som er plassert på utstyret.

KLARGJØRING

⚠FORSIKTIG: Forviss deg alltid om at apparatet er slått av og batteriinnsetningen er tatt ut før du justerer maskinen eller kontrollerer de mekaniske funksjonene.

Installering

⚠ADVARSEL: Installer eller plasser dette apparatet bare i henhold til de oppgitte installasjonsinstruksjonene.

1. Ta ut all emballasjen. Kontroller om det er skader på apparatet. Hvis du oppdager skader, tar du kontakt med forhandleren eller sender apparatet til ettersalgsavdelingen vår.
2. Plasser apparatet der det skal stå.
 - Apparatet skal plasseres et sted som er tørt og ikke korroderende, det skal holdes unna varmekilder og fukt, for eksempel gasskomfyrer og vanntanker.
 - Sørg for tilstrekkelig ventilasjon. Avstanden mellom baksiden av mikrobølgeovnen og veggen skal være minst 10 cm. Avstanden til siden og veggen skal være minst 2 cm.
 - Sørg for en avstand på minst 2 meter mellom mikrobølgeovnen og TV, radio og antenner, ettersom det kan oppstå forstyrrelser i bilde og lyd.

- Vi anbefaler en avstand på minst 10 cm over ovnen slik at du kan løfte opp håndtaket.
- Mikrobølgeovnen skal ikke brukes i lukkede rom, som skap. Mikrobølgeovnen er beregnet til å brukes frittstående.

► Fig.3

MERK: Når du bruker apparatet for første gang, kan det hende du merker lukt eller røyk fra apparatet. Årsaken er rester eller oljer fra produksjonen som sitter igjen på innsiden av ovnen eller på varmeelementet. Dette er vanlig og forsvinner etter flere gangers bruk. Åpne et vindu eller en dør for å sikre god ventilasjon i rommet der ovnen brukes. Vi anbefaler på det sterkeste at du plasserer en kopp med vann i ovnen, stiller ovnen på 500 W og kjører den flere ganger.

Batteriinnsetning

Indikere gjenværende batterikapasitet

Trykk på sjekk-knappen på batteriet for vise gjenværende batterikapasitet. Indikatorlampene lyser i et par sekunder.

► Fig.4: 1. Indikatorlamper 2. Kontrollknapp

Indikatorlamper			Gjenværende batterinivå
Tent	Av	Blinker	
■ ■ ■ ■	□ □ □ □	□ □ □ □	75 % til 100 %
■ ■ ■ □	□ □ □ □	□ □ □ □	50 % til 75 %
■ ■ □ □	□ □ □ □	□ □ □ □	25 % til 50 %
■ □ □ □	□ □ □ □	□ □ □ □	0 % til 25 %
▣ □ □ □	□ □ □ □	□ □ □ □	Lad batteriet.
■ ■ □ □	□ □ □ □	□ □ □ □	Batteriet kan ha en feil.
□ □ ■ ■	□ □ □ □	□ □ □ □	

MERK: Det angitte nivået kan avvike noe fra den faktiske kapasiteten alt etter bruksforholdene og den omgivende temperaturen.

MERK: Den første (helt til venstre) indikatorlampen vil blinke når batterivernsystemet fungerer.

Retningslinjer for spiseredskaper

⚠FORSIKTIG: Bruk aldri metallbeholdere ved tilberedning av mat i mikrobølgeovn eller kombinasjonsovn, ettersom det kan oppstå gnister.

Vi anbefaler på det sterkeste at du bruker beholdere som er trygge og egnet for tilberedning av mat i mikrobølgeovn. Generelt sett er beholdere som er laget av varmebestandig keramikk, glass eller plast egnet for tilberedning av mat i mikrobølgeovn.

Du kan bruke tabellen nedenfor til referanse.

Materiale	Mikrobølgeovn	Merknader
Varmebestandig keramikk	Ja	Ikke bruk keramikk som er dekorert med metallkant eller glasur.
Varmebestandig plast	Ja	Kan ikke brukes ved lange tilberedningstider i mikrobølgeovnen.
Varmebestandig glass	Ja	-
Grillrist	Nei	-
Plastfolie	Ja	Kan ikke brukes ved tilberedning av kjøtt eller koteletter fordi den høye temperaturen kan ødelegge folien.

Feste skulderstroppen

Valgfritt tilbehør

⚠FORSIKTIG: Sørg for at skulderstroppen er festet godt. Ellers kan det oppstå en fallulykke.

1. Før stroppen gjennom de to hullene i håndtaket.
 2. Fest spennen på stroppen.
- ▶ Fig.5

Vernesystem for apparat/batteri

Apparatet og batteriet er utstyrt med vernesystemet. Dette systemet slår automatisk av strømmen til motoren for å forlenge apparatets og batteriets levetid. Apparatet stopper automatisk under bruk hvis apparatet eller batteriet utsettes for ett av følgende forhold.

- Overlastvern: Når apparatet eller batteriet brukes på en måte som gjør at det bruker unormalt mye strøm, vil apparatet stanse automatisk uten noen form for indikasjon. I denne situasjonen må du skru av apparatet og stanse bruken som forårsaket apparatet å bli overopphetet. Slå deretter apparatet på for å starte det igjen.
- Overopphetingsvern: Når apparatet eller batteriet blir overopphetet, stanser det automatisk. La apparatet kjøle seg ned før du slår det på igjen.
- Overutladningsvern: Når batterikapasiteten blir lav, stanser apparatet automatisk. Hvis apparatet ikke fungerer selv om bryterne skrur på, må du ta ut batteriet av apparatet og lade det.

Beskyttelsesfunksjon for åpning og lukking av dør

Hvis døren åpnes under drift, stopper apparatet umiddelbart, lyset på innsiden av ovnen slås på, og mikrobølgene oppheves midlertidig. Når døren lukkes, slukker lyset på innsiden av ovnen. Trykk på startknappen igjen for å gjenoppta driften.

Når du åpner døren mens programmet kjører, og ikke lukker døren innen tre minutter, avslutter apparatet programmet og slås av.

Driften starter ikke uten at du lukker døren. Når du trykker på startknappen mens døren er åpen, avgir ovnen en kort pipelyd og viser følgende kode: F09.

Stillingsbeskyttelse

Apparatet kan ikke brukes hvis det ikke står flatt. Hvis apparatet står skrått, vises følgende feilkode: F01. Plasser apparatet vannrett, og start driften på nytt.

Vern mot andre årsaker

Vernesystemet er også laget for beskyttelse av andre systemer som kan skade apparatet og gjøre at apparatet stanser automatisk. Ta alle de følgende forholdsreglene for å fjerne årsakene til at apparatet har stanset midlertidig mens det er i drift.

Når feilkoden vises, finner du mer informasjon i avsnittet om feilkoder.

1. Slå apparatet av, og så på for å starte det igjen.
2. Lad opp batteriet/ene eller skift det/dem ut med oppladde batteri(er).
3. La apparatet og batteriet/ene kjøle seg ned.

Hvis det ikke blir noen forbedring ved at vernesystemet gjenopprettes, tar du kontakt med ettersalgssjefen vår.

Bruk av apparatet med ledningstilkoblet strømkilde

Før du bruker den ledningstilkoblede strømkilden, må du lese instruksjons- og forsiktighetsskilt på den.

⚠ADVARSEL: Når du bruker apparatet med en ledningstilkoblet strømkilde, må den ledningstilkoblede strømkilden stå på et stabilt underlag. Dette apparatet brukes i statisk stilling. Hvis du bruker den ledningstilkoblede strømkilden som du bærer på ryggen, kan det oppstå en fallulykke.

BRUKSANVISNING

Sette inn eller ta ut batteri

⚠FORSIKTIG: Slå alltid av apparatet før du setter inn eller tar ut batteriet.

⚠FORSIKTIG: Hold verktøyet og batteripatronen i et fast grep når du monterer eller tar ut batteriinnsetsen. Hvis du ikke holder apparatet og batteriinnsetsen godt fast, kan du miste grepet, og dette kan føre til skader på apparatet og batteriinnsetsen samt personskader.

Når du skal sette inn batteriet, må du plassere tungen på batteriet på linje med sporet i huset og skyve batteriet på plass. Skyv det helt inn til det går i inngrep med et lite klikk. Hvis du kan se den røde indikatoren på oversiden av knappen, er det ikke fullstendig låst.

For å ta ut batteriinnsetsen må du skyve på knappen foran på batteriet og trekke det ut.

▶ Fig.6: 1. Rød indikator 2. Knapp 3. Batteriinnsetsen

⚠FORSIKTIG: Batteriet må alltid settes helt inn, så langt at den røde indikatoren ikke lenger er synlig. Hvis dette ikke gjøres, kan batteriet falle ut av verktøyet og skade deg eller andre som oppholder seg i nærheten.

⚠FORSIKTIG: Ikke bruk makt når du setter i batteriet. Hvis batteriet ikke glir lett inn, er det fordi det ikke settes inn på riktig måte.

MERK: Opptil to batterier kan settes i, men apparatet bruker kun ett batteri under drift.

Hvis du monterer to batterier, bruker apparatet batteriet til høyre i figuren først.

Grunnleggende bruk

Slå apparatet på/av

Slå på apparatet ved å trykke på strømbryteren. Apparatet avgir en pipelyd når det slås på. Når du har startet apparatet, viser kontrollpanelet en mikrobølgeeffekt på 500 W, driftstid på 0 og informasjon om batterikapasitet som standard. Alle knappelampene lyser. Hvis det ikke angis annen drift innen 3 minutter, slås apparatet av automatisk og skjermen og knappelampene slukker.

Etter at apparatet er slått på, kan du trykke på strømbryteren for å slå av ovenn i enhver tilstand, inkludert under oppvarming av mat.

Oppvarming

Apparatet har to effektnivåer for oppvarming: 500 W og 350 W.

Trykk på knappen for valg av styrke for å bytte mellom 500 W og 350 W. Kontrollpanelet viser tilsvarende nivå.

Når styrken er valgt, dreier du knotten for justering av tid med klokken for å øke tiden, og mot klokken for å redusere tiden. Maksinnstillingen for tid er 20 minutter.

Når du har valgt effektnivå og tid, trykker du kort på startknappen for å starte oppvarmingen med mikrobølger. Når oppvarmingen er fullført, avgir apparatet en pipelyd for å varsle om at driften er fullført.

Når mikrobølgeoppvarmingen starter, kan du trykke raskt på pause-/stopppknappen for å stoppe oppvarmingen midlertidig.

Trykk raskt på startknappen igjen for å gjenoppta driften under en pause.

Trykk raskt på pause-/stopppknappen under en pause for å avslutte driften. Den gjenstående tiden tilbakestilles, og apparatet går i ventemodus.

OBS: Ikke ta ut batteriene flere ganger rett etter bruk. Det oppstår ikke funksjonsfeil hvis du gjør dette gjentatte ganger, men det kan oppstå en feil.

Dette apparatet er utstyrt med en kjølevifte.









Kjøleviften kan kjøle ned apparatet etter bruk. Det kommer lyd fra kjøleviften mens den er i bruk. Dette er ikke en funksjonsfeil.

MERK: Oppvarmingstiden kan justeres under oppvarmingen.

MERK: Utgangseffekten kan ikke endres under oppvarmingen.

Ladetilstand

Antallet stolper i batteriindikatorvisningen på kontrollpanelet angir gjenstående batterikapasitet.

Batteriindikatorer		Gjenværende batterinivå
		
		Gjenværende batteristrom er 75 % eller mer.
		Gjenværende batteristrom er 50 % eller mer, men mindre enn 75 %.
		Gjenværende batteristrom er 25 % eller mer, men mindre enn 50 %.
		Gjenstående batteristrom er mindre enn 25 %.
		Tomt (lad batteriet).
		Lad batteriet.

MERK: Det kan hende at kontrollpanelet blinker for å be om lading selv om det er gjenværende batterikapasitet. Dette er ikke en funksjonsfeil.

På grunn av batteriets spesifikasjoner kan det hende det ikke kan utføres visse handlinger når batterikapasiteten faller under et visst nivå.

Aktuelle betjeninger

Tips for tilberedning av mat

Følgende faktorer kan påvirke resultatet av tilberedningen:

Plasseringen av maten

Plasser tykkere områder mot ytre kant av tallerkenen, tynnere deler mot midten og spre jevnt. Unngå overlapp der det er mulig.

Tilberedningstid

Start tilberedningen med en kort tidsinnstilling, gjør en evaluering når tiden er utløpt og forleng tiden etter behov. Hvis du varmer maten for lenge, kan det føre til røykutvikling og at maten brenner seg.

Jevn tilberedning av mat

Mat som kylling, hamburgere eller biff skal snus en gang under tilberedningen. Avhengig av typen matrett rører du fra ytterst til mot midten av tallerkenen én eller to ganger under tilberedningen.

Er maten ferdig?

Matens farge og hardhet kan bidra til å avgjøre om den er ferdig. Dette inkluderer:

- Om det kommer damp fra alle delene av maten, ikke bare fra ytterkanten
- Leddene på fjærfe er lettbevegelige
- Det er ingen tegn på blod i svinekjøtt eller fjærfe
- Fisken er ugjennomsiktig og kan enkelt deles med en gaffel

Varmeskål

Ved bruk av varmeskål eller selvvarmende beholder, skal du alltid plassere en varmebestandig isolator, for eksempel en porselenstallerken, under for å forhindre skade på apparatet.

Plastfolie for mikrobølgeovn

Når du tilbereder mat med høyt fettinnhold, må du sørge for at plastfolien ikke kommer i kontakt med maten ettersom folien kan smelte.

Kokekar i plast for mikrobølgeovn

Enkelte kokekar i plast for mikrobølgeovn er kanskje ikke egnet for tilberedning av mat med høyt innhold av fett og sukker. Ikke overskrid forhåndsvarmetiden som er spesifisert i bruksanvisningen.

USB

USB-utgang maks.5 V likestrøm 2,4 A automatisk identifisering.

USB-utgangsporten kan brukes til å lade en mobiltelefon mens apparatet er på. Apparatet slås ikke av automatisk under ladingen. Hvis du bruker en USB-enhet med svakstrøm, slås apparatet av automatisk.

Når ladingen er fullført, slås apparatet av etter tre minutter med mindre det betjenes.

OBS: Bare koble til enheter som er kompatible med USB-strømforsyningsporten. Ellers kan det oppstå funksjonsfeil i apparatet.

OBS: Ikke koble USB-strømforsyningsporten på dette apparatet til USB-terminalen på en datamaskin. Det kan forårsake funksjonsfeil.

OBS: Før du kobler USB-enheten til apparatet, skal du alltid ta en sikkerhetskopi av dataene på USB-enheten. Ellers kan dataene dine gå tapt.

OBS: Når enhetene ikke er i bruk etter lading, tar du ut USB-kabelen og lukker dekselet.

Rengjøring

⚠ ADVARSEL: Kontroller alltid at apparatet er avslått og at batteriet er tatt ut før rengjøring.

⚠ ADVARSEL: Ikke legg apparatet i vann eller andre væsker under rengjøring.

⚠ FORSIKTIG: Ikke berør apparatet umiddelbart etter drift. Vent til apparatet er helt nedkjølt. Ellers kan det oppstå brannskader.

⚠ FORSIKTIG: Ikke fjern ovnsdørnett.

OBS: Apparatet skal rengjøres regelmessig, og eventuelle matrester må fjernes. Hvis apparatet ikke rengjøres, kan overflaten forringes, noe som kan påvirke apparatets levetid.

OBS: Bruk milde såper eller rengjøringsmidler uten skuremiddel, og bruk en svamp eller myk klut. Du må aldri bruke skuremidler eller metallbørster til å rengjøre apparatet.

Tørk ovnsdørnett med en fuktig klut etter bruk etterfulgt av en tørr klut for å fjerne eventuelle matrester og fettflekker. Fettflekker kan overopphetes og forårsake røykutvikling eller brann.

Når apparatet brukes over lengre tid i strekk, kan det hende ovnen avgir en merkelig lukt. Du kan bli kvitt dette på følgende måte:

- Plasser flere sitronskiver i en kopp, og varm dette på 500 W i 2–3 minutter.
- Plasser en kopp med rød te i ovnen, og varm dette på 500 W i 2–3 minutter.
- Legg appelsinskall i ovnen, og varm dette på 500 W i 1 minutt.

Slik rengjør du svampfilteret:

Rengjør svampfilteret én gang i måneden på følgende måte:

1. Åpne filterdekselet. Ta ut svampfilteret og fjern oppsamlet støv.
2. Tørk av overflaten og innsiden av filterdekselet med en rengjøringsklut.
3. Vask svampfilteret i vann, tørk godt og blås ut rester og støv som er trukket inn i svampfilteret, med en luftstøvfjerner. Hvis svampfilteret er ødelagt og ikke kan rengjøres, skifter du det ut.

► Fig.7: 1. Filterdekselet 2. Svampfilter

Oppbevaring

Når apparatet ikke er i bruk, skal det plasseres innendørs på et sted med god ventilasjon.

VEDLIKEHOLD og INSPEKSJON

Vedlikehold

⚠ ADVARSEL: MIKROBØLGESTRÅLING

Ta ut batteriet før det utføres vedlikehold.

Mikrobølgeovnen inneholder mikrobølgestråling og høy spenning. Høyspenningskondensatoren holder fortsatt en farlig spenning i 30 sekunder etter at strømmen slås av. Du må bruke et verktøy med isolerende håndtak for å kortslutte og utlade kondensatorterminalen med skallet. **For å unngå personskader er det strengt forbudt å demontere og reparere apparatet. All reparasjon skal utføres av fagfolk.**

⚠ FORSIKTIG: Forviss deg alltid om at apparatet er slått av, støpselet trukket ut og at batteri-innsatsen er tatt ut før du foretar inspeksjon eller vedlikehold.

OBS: Aldri bruk gasolin, bensin, tynner alkohol eller lignende. Det kan føre til misfarging, deformering eller sprekkdannelse.

For å opprettholde produktets SIKKERHET og PÅLITELIGHET, må reparasjoner, vedlikehold og justeringer utføres av autoriserte Makita servicesentre eller fabrikkservicesentre, og det må alltid brukes reservedeler fra Makita.

Feilkode

Når apparatet registrer en feil, vises tilsvarende feilkode på kontrollpanelet:

Feilkode	Årsak
F01	Apparatet er plassert ca. over 30 grader fra en vinkel i vater. Kontroller om apparatet står vannrett.
F02	Overstrøm. Slå av og start på nytt etter å ha skiftet ut batteriet.
F03	Overspenning. Slå av og start på nytt etter å ha skiftet ut batteriet.
F04	For høy temperatur. Overoppheting. La apparatet stå en stund, og start apparatet på nytt etter at det er nedkjølt.
F05	Feil på viften inne i apparatet. Slå av og start apparatet på nytt.
F06	Feil på magnetronen inne i apparatet. Slå av og start apparatet på nytt.
F07	Feil med intern strømføring. Slå av og start apparatet på nytt.
F09	Beskyttelsesfunksjonen for åpning og lukking av dør er kanskje aktiv. Se avsnittet om beskyttelsesfunksjonen for åpning og lukking av dør. Hvis feilen vedvarer, slår du av og starter apparatet på nytt.

Hvis feilen vedvarer, sender du apparatet til et Makita-godkjent serviceverksted.

Service

Kontroller at apparatet fungerer som det skal, ved å utføre følgende:

Plasser et varmebestandig glass med vann (ca. 150 ml) i mikrobølgeovnen, og lukk døren godt. Kjør apparatet i ett minutt.

- Slås lyset på innsiden av ovnen på?
- Blir vannet varmt?

Hvis svaret på noen av disse spørsmålene er NEI, er det noe feil med apparatet. Kontakt et servicesenter som er autorisert av Makita eller fabrikkens for å få utført reparasjon.

Avhende

⚠ ADVARSEL: Avhend apparatet på riktig måte. Apparatet skal avhendes i henhold til lokale lover og bestemmelser.

VALGFRITT TILBEHØR

⚠ FORSIKTIG: Det anbefales at du bruker det tilbehøret sammen med det Makita-apparatet som beskrives i denne håndboken. Bruk av annet tilbehør eller verktøy kan forårsake personskader. Tilbehør og verktøy må kun brukes til det formålet det er beregnet på.

Ta kontakt med ditt lokale Makita-servicesenter hvis du trenger mer informasjon om dette tilbehøret.

- Originalbatteri fra Makita og lader godkjent av Makita
- Skulderstropp

MERK: Enkelte elementer i listen kan være inkludert som standardtilbehør i verktøypakken. Elementene kan variere fra land til land.

TÄRKEITÄ TURVAOHJEITA

LUE HUOLELLISESTI JA SÄILYTÄ TULEVAA TARVETTA VARTEN

JOHDANTO

Tekniset tiedot

Malli:	MW001G	
Nimellisjännite	DC 36 V – 40 V maks.	
Mikroaaltoteho	500 W * / 350 W	
Mitat (L x P x K)	Ulkomitat	343 mm x 318 mm x 338 mm (ilman akkupakettia) (kahva ala-asennossa)
	Uuni	255 mm x 241 mm x 120 mm
Kapasiteetti	8 l	
Toimintataajuus	2 450 MHz	
Nettopaino	8,7 kg (ilman akkupakettia)	
USB-virtaliitäntä	A-tyyppi / lähtöjännite DC 5 V / lähtövirta DC 2,4 A (maks.)	

- * 500 W:n mikroaaltoteho on tilapäinen tehostustoiminto. Se vaihtaa automaattisesti 350 W:n mikroaaltoteholle noin 8 minuutin kuluttua.
- Jatkuvasta tutkimus- ja kehitystyöstämme johtuen esitetyt tekniset tiedot saattavat muuttua ilman erillistä ilmoitusta.
- Tekniset tiedot voivat vaihdella maittain.

Käytettävä akkupaketti ja laturi

Litiumioniakku (akkupaketti)	BL4020 / BL4025 / BL4040 / BL4050F / BL4080F
Laturi	DC40RA / DC40RB / DC40RC

- Tiettyjä yläpuolella kuvattuja akkuja ja latureita ei ehkä ole saatavana asuinalueestasi johtuen.

VAROITUS: Käytä vain edellä eriteltyjä akkupaketteja ja latureita. Muiden akkupakettien ja laturien käyttäminen voi aiheuttaa loukkaantumisen ja/tai tulipalon.

Suosittelu johdollinen virtalähde

Kannettava tehoyksikkö	PDC1200
------------------------	---------

- Edellä luetellut johdolliset virtalähteet eivät ehkä ole saatavana asuinalueellasi.
- Lue johdollisen virtalähteen käyttöohjeet ja tutustu siinä oleviin varoitusmerkintöihin ennen sen käyttämistä.

Arvioitu käyttöaika

Akkupaketti (täyteen ladattuna)	500 W	350 W
BL4020 x 2	6 min	11 min
BL4025 x 2	8 min	14 min
BL4040 x 2	15 min	21 min
BL4050F x 2	22 min	30 min
BL4080F x 2	35 min	48 min
PDC1200	84 min	113 min

HUOMAA: Arvot ovat arvioituja ja voivat vaihdella varaustilan ja käyttöolosuhteiden mukaan.

HUOMAA: Arvioitu käyttöaika yhdellä akulla on noin puolet käyttöajasta kahdella akulla.

Käyttötarkoitus

Laitte on tarkoitettu ruoan lämmittämiseen.

Tärkeitä varotoimia

VAROITUS: Vain pätevä huoltohenkilöstö saa huoltaa tätä laitetta. Ota yhteyttä lähimpään valtuutettuun huoltoon tarkastusta, korjausta tai säätöä varten.

VAROITUS: Älä yritä käyttää tätä laitetta luukku auki, sillä käyttäminen luukku auki voi aiheuttaa haitallista altistumista mikroaaltoenergialle.

VAROITUS: Jos luukku (vääntynyt), saranat (rikki tai löysällä), luukun tiivistee tai tiivistepinta ovat vaurioituneet, mikroaaltouunin ei saa käyttää, ennen kuin koulutettu henkilö on korjannut sen.

VAROITUS: Huolto- tai korjaustoimenpiteiden, joihin sisältyy mikroaaltounergialle altistumiselta suojaavien suojusten irrottaminen, suorittaminen muiden kuin koulutettujen henkilöiden toimesta on vaarallista.

VAROITUS: Käytä tätä laitetta vain oppaassa kuvattuun käyttötarkoitukseen.

VAROITUS: Älä käytä syövyttäviä kemikaaleja tai höyryjä tässä laitteessa.

VAROITUS: Tämäntyyppinen laite on tarkoitettu ruoan lämmittämiseen, kypsentämiseen ja kuivaamiseen. Sitä ei ole tarkoitettu teollisuus- tai laboratoriokäyttöön.

VAROITUS: Nesteitä ja muita ruokia ei saa lämmitellä suljetuissa astioissa, sillä ne voivat räjähtää.

1. Tämä laite on tarkoitettu käytettäväksi kotitalouksissa tai vastaavissa ympäristöissä, kuten esimerkiksi:
 - kauppojen, toimistotilojen ja muiden työympäristöjen henkilöstötiloissa
 - maataloilla
 - hotellien, motellien ja muiden asuinhuoneistomaisten majoitusratkaisujen asiakkaiden käytössä
 - bed and breakfast -tyyppisissä ympäristöissä.
2. Älä istu laitteen päällä äläkä astu sen päälle. Älä aseta esineitä laitteen päälle.
3. Tätä laitetta voivat käyttää myös 8-vuotiaat tai sitä vanhemmat lapset sekä henkilöt, joiden fyysiset, sensoriset tai henkiset kyvyt ovat rajoittuneet tai joilla ei ole kokemusta tai tietoa laitteen käytöstä, jos he käyttävät laitetta valvotusti tai jos heille annetaan riittävät ohjeet laitteen käyttämiseksi turvallisella tavalla ja he ymmärtävät siihen liittyvät riskit.
4. Lapset eivät saa leikkiä laitteella.
5. Jos huomataan savua, sammuta laite, irrota akut ja pidä luukku suljettuna mahdollisten liekkien tukahduttamiseksi.
6. Älä käytä laitetta, jos uunissa ei ole ruokaa. Muuten laite voi vaurioitua.
7. Älä puhkaise uunin luukun verkkoa. Muuten seurauksena on mikroaaltovuotoja.
8. Älä käytä laitetta suljetuissa tiloissa, kuten kaapissa.
9. Aseta laite tasaiselle ja vakaalle pinnalle.

10. Älä käytä laitetta, kun se on ilmassa. Älä käytä kahvaa muuhun tarkoitukseen kuin laitteen kantamiseen.
11. Poista akku, kun kannat laitetta.
12. Älä siirrä laitetta käytön aikana.
13. Älä käytä laitetta sateessa. Älä anna laitteen kastua. Jos laite altistuu vedelle, anna huolto-osaston tarkastaa se.
14. Älä säilytä tätä laitetta ulkona. Älä käytä tätä laitetta veden lähellä – esimerkiksi lähellä astianpesuallasta, määrässä kellarissa, uima-altaan lähellä tms.
15. Sähköiskuvaaran välttämiseksi älä aseta laitetta veteen tai muuhun nesteeseen. Älä sijoita tai varastoi laitetta paikkaan, jossa se voi pudota tai tulla vedetyksi ammeeseen tai altaaseen.
16. Jos laitteeseen osuu isku tai se putoaa, lähetä laite huolto-osastolle viipymättä tarkastusta ja huoltoa varten.
17. Älä peitä tai tuki laitteen aukkoja.
18. Tulenarkojen aineiden ja räjähteiden, erityisesti kivihiileen, lämmittäminen on kielletty.
19. Käytä vain mikroaaltouuneissa käytettäviksi tarkoitettuja välineitä.
20. Metallisia ruoka- ja juoma-astioita ei saa käyttää ruokien valmistamiseen mikroaaltouunissa.
21. Kun ruokaa lämmitetään muov- tai paperiasioissa, pidä uunia silmällä syttymismahdollisuuden varalta.
22. Nesteet, kuten vesi, kahvi tai tee, saattavat kuumentua yli kiehumispisteen näyttämättä kiehuilta. Kuplia tai kiehumista ei aina näy, kun astia poistetaan mikroaaltouunista. **TÄSTÄ VOI SEURATA HYVIN KUUMIEN NESTEIDEN KIEHUMINEN ÄKISTI YLI, KUN ASTIAA LIIKUTETAAN TAI NESTEeseen ASETETAAN JOKIN VÄLINE.**
23. Tuttipullojen ja vauvanruokapurkkien sisältöä täytyy sekoittaa tai ravistaa ja niiden lämpötila tarkistaa ennen nauttimista palovammojen välttämiseksi.
24. Kokonaisia kananmunia ja kovaksi keitettyjä kananmunia ei saa lämmitellä mikroaaltouunissa, sillä ne saattavat räjähtää myös mikroaaltolämmityksen päättymisen jälkeen.
25. Älä aseta syttyviä ja palavia materiaaleja laitteen lähelle.
26. Pidä laitteen käytön aikana jatkuvasti silmällä mikroaaltouunin kypsennysolosuhteita. Aseta oikea kypsennysaika. Liian pitkä kypsennys voi aiheuttaa tulipalon.
27. Kypsennettäessä kevyttä ruokaa, jonka vesipitoisuus on pienempi, saattaa esiintyä kylmiä ja kuumia kohtia, koska eri aineet absorboivat mikroaaltoa eri tavalla. Tämä on normaalia.
28. Pienet ruokamäärät tai ruoat, joiden kosteuspitoisuus on pieni, saattavat kuivua, kärventyä tai syttyä tuleen, jos niitä lämmitetään liikaa.
29. Älä kuivaa vaatteita, sanomalehtiä tai muita materiaaleja mikroaaltouunissa tai käytä sanomalehteä tai paperipusseja kypsennykseen.

30. Poista metalliset sulkijanauhat paperi- tai muovipusseista ennen pussin asettamista mikroaaltouuniin.
31. Älä käytä uunia säilytykseen. Älä jätä akkua, paperituotteita, keittovälineitä tai ruokaa uuniin, kun sitä ei käytetä.
32. Juomien lämmittämistä mikroaalloilla saattaa seurata viivästynyt voimakas kiehuminen, joten astiaa tulee käsitellä varovasti.
33. Älä käytä teräviä esineitä (esim. puhdistuspallo, lapio, lusikka tms.) uunin puhdistamiseen.
34. Puhdista luukun tiiviste, uuni ja viereiset osat. Katso lisätietoja puhdistusta käsittelevästä osiosta.
35. Laitteen puhtaanapidon laiminlyöminen voi aiheuttaa pinnan vaurioitumisen. Tämä voi vaikuttaa negatiivisesti laitteen käyttöikään ja aiheuttaa mahdollisen vaaratilanteen.
36. Älä käytä liuosta laitteen pinnan puhdistamiseen.
37. Laitetta ei saa puhdistaa höyrypesurilla.
38. Kun akkupaketti on hävitettävä, poista se työkalusta ja hävitä se turvallisesti. Hävitä akku paikallisten määräysten mukaisesti.
39. Jos laitetta säilytetään käyttämättömänä pitkä aika, akut tulee poistaa.
40. Älä oikosulje akkupakettia.
41. Ladattavat akut on poistettava laitteesta ennen niiden lataamista.
42. Akut on asetettava navat oikeinpäin.
43. Loppuun kuluneet akut on poistettava laitteesta ja hävitettävä asianmukaisesti.
5. Kun akku ei ole käytössä, säilytä se erillään metalliesineistä, kuten paperiliittimistä, kolikoista, avaimista, nauloista, ruuveista ja muista pienistä metalliesineistä, jotka voivat yhdistää akun navat. Akun napojen oikosulkeminen voi aiheuttaa palovamman tai tulipalon.
6. Akusta voi vuotaa nestettä, jos sitä käsitellään väärin. Vältä kosketusta. Jos nestettä pääsee iholle vahingossa, huuhtelee iho vedellä. Jos nestettä pääsee silmiin, hakeudu lääkärin hoitoon. Ulos purkautunut akkuneuste voi ärsyttää ihoa tai aiheuttaa palovammoja.
7. Älä käytä viallista tai muunneltua akkupakettia tai laitetta. Vialliset tai muunnellut akut voivat toimia odottamattomasti aiheuttamalla tulipalo-, räjähdys- tai tapaturmavaaran.
8. Älä altista akkupakettia tai laitetta tulelle tai äärimmäsille lämpötiloille. Altistus tulelle tai yli 130 °C:n lämpötiloille voi aiheuttaa räjähdyksen.
9. Noudata kaikkia latausohjeita, äläkä lataa akkupakettia tai laitetta ohjeissa määritettyjen lämpötilarajojen ulkopuolella. Väärin tai ohjeissa määritettyjen lämpötilarajojen ulkopuolella suoritettu lataus voi aiheuttaa akkuvaurion ja kasvattaa tapaturmavaaraa.
10. Anna pätevän korjaajan huoltaa tuote vain alkuperäisiä vastaavia varoasia käyttämällä. Näin varmistetaan, että tuotteen turvallisuus säilyy.
11. Älä yritä muokata tai korjata laitetta tai akkupakettia muutoin kuin käyttö- ja ylläpito-ohjeissa on ohjeistettu.

Akkupakettia koskevia tärkeitä turvaohjeita

1. Ennen akun käyttöönottoa tutustu kaikkiin laturissa (1), akussa (2) ja akkukäyttöisessä tuotteessa (3) oleviin varoitusteksteihin.
2. Älä pura tai peukaloi akkupakettia. Se voi johtaa tulipaloon, ylikuumentumiseen tai räjähdykseen.
3. Jos akun toiminta-aika lyhenee merkittävästi, lopeta akun käyttö. Seurauksena voi olla ylikuumentuminen, palovammoja tai jopa räjähdys.
4. Jos akkunestettä pääsee silmiin, huuhtelee puhtaalla vedellä ja hakeudu välittömästi lääkärin hoitoon. Akkuneuste voi aiheuttaa näön menetyksen.
5. Älä oikosulje akkua.
 - (1) Älä koske akun napoihin millään sähköä johtavalla materiaalilla.
 - (2) Vältä akun oikosulkemista äläkä säilytä akkua yhdessä muiden metalliesineiden, kuten naulojen, kolikoiden ja niin edelleen kanssa.
 - (3) Älä aseta akkua alttiiksi vedelle tai sateelle.
 Oikosulku voi aiheuttaa virtapiikin, ylikuumentumista, palovammoja tai laitteen rikkoutumisen.
6. Älä säilytä ja käytä laitetta ja akkupakettia paikassa, jossa lämpötila voi nousta 50 °C:een (122 °F) tai korkeammaksi.

Akkukäyttöisen laitteen turvavaroitukset

Akkukäyttöisen laitteen käyttö ja hoito

1. Estä tahaton käynnistyminen. Varmista, että kytkin on off-asennossa, ennen kuin asetat akkupaketin paikalleen, nostat laitetta tai kannat sitä. Laitteen kantaminen sormi kytkimellä tai laitteen kytkeminen virtalähteeseen kytkin painetuna aiheuttaa helposti onnettomuuden.
2. Irrota akkupaketti laitteesta ennen minkään säätöjen tekemistä, lisävarusteiden vaihtamista tai laitteen varastointia. Tällaiset ehkäisevät turvatoimet pienentävät laitteen vahingossa käynnistymisen vaaraa.
3. Lataa akkua vain valmistajan määrittämällä laturilla. Tietyille akkupaketille sopiva laturi voi aiheuttaa tulipalovaaran, jos sitä käytetään muun tyyppisen akkupaketin yhteydessä.
4. Käytä laitteita vain määritysten mukaisten akkupakettien kanssa. Muun tyyppisten akkupakettien käyttäminen voi aiheuttaa tapaturma- tai tulipalovaaran.

7. Älä hävitä akkupakettia polttamalla, vaikka se olisi pahoin vaurioitunut tai täysin loppuun kulunut. Avotuli voi aiheuttaa akkupaketin räjähtämisen.
8. Älä naulaa, leikkaa, purista, heitä tai pudota akkupakettia tai iske sitä kovia esineitä vasten. Tällaiset toimet voivat johtaa tulipaloon, ylikuumentumiseen tai räjähdykseen.
9. Älä käytä viallista akkua.
10. Sisältyviä litium-ioni-akkuja koskevat vaarallisten aineiden lainsäädännön vaatimukset. Esimerkiksi kolmansien osapuolten huolintaliikkeiden tulee kaupallisissa kuljetuksissa noudattaa pakkaamista ja merkintöjä koskevia erityisvaatimuksia. Lähetettävän tuotteen valmistelu edellyttää vaarallisten aineiden asiantuntijan neuvontaa. Huomioi myös mahdollisesti yksityiskohtaisemmat kansalliset määräykset
Akun avoimet liittimet tulee suojata teipillä tai suojuksella ja pakkaaminen tulee tehdä niin, ettei akku voi liikkua pakkauksessa.
11. Kun akkupaketti on hävitettävä, poista se laitteesta ja hävitä se turvallisesti. Hävitä akku paikallisten määräysten mukaisesti.
12. Käytä akkuja vain Makitan ilmoittamien tuotteiden kanssa. Akkujen asentaminen yhteensopimattomiin tuotteisiin voi aiheuttaa tulipalon, liiallisen ylikuumentumisen, räjähdyksen tai akkunestevuotoja.
13. Jos laitetta ei käytetä pitkään aikaan, akku on poistettava laitteesta.
14. Akkupaketin lämpötila voi käytön aikana ja sen jälkeen nousta niin kuumaksi, että se voi aiheuttaa palovammoja tai lieviä palovammoja. Käsittele kuumia akkupaketteja huolellisesti.
15. Älä kosketa laitteen liittintä välittömästi käytön jälkeen, sillä se voi olla riittävän kuuma aiheuttamaan palovammoja.
16. Älä päästä lastuja, pölyä tai maata akkupaketin liittimiin, aukkoihin ja uriin. Se voi heikentää laitteen tai akkupaketin suorituskykyä tai johtaa niiden rikkoutumiseen.
17. Ellei laite tue käyttöä korkeajännitelinjojen lähellä, älä käytä akkupakettia korkeajännitelinjojen lähellä. Se voi johtaa laitteen tai akkupaketin toimintahäiriöön tai rikkoutumiseen.
18. Pidä akku poissa lasten ulottuvilta.

SÄILYTÄ NÄMÄ OHJEET.

⚠HUOMIO: Käytä ainoastaan alkuperäisiä Makita-akkuja. Muiden kuin aitojen Makita-akkujen käyttö tai jollakin tapaa muunnettujen akkujen käyttö voi johtaa akun halkeamiseen, mikä voi aiheuttaa tulipalon, vammoja ja vahinkoja. Se myös mitätöi Makita-laitteen ja -laturin Makita-takuun.

Vihjeitä akun käyttöiän pidentämiseksi

1. Lataa akkupaketti ennen kuin se purkautuu täysin. Lopeta aina laitteen käyttö ja lataa akkupaketti, jos huomaat laitteen tehon vähenevän.
2. Älä koskaan lataa uudestaan täysin ladattua akkua. Ylilataaminen lyhentää akun käyttöikää.

3. Lataa akku huoneen lämpötilassa välillä 10 °C - 40 °C. Anna kuuman akun jäähtyä ennen lataamista.
4. Irrota akkupaketti laitteesta tai laturista, kun sitä ei käytetä.
5. Lataa akkupaketti, jos et käytä sitä pitkään aikaan (yli kuusi kuukautta).

Osien kuvaus

► Kuva1

1. Kahva
2. Ohjauspaneeli
Katso lisätietoja seuraavasta kuvauksesta.
3. Uuni
4. Luukku
Laitetta on käytettävä luukku suljettuna.
5. Uunin luukun verkko
6. USB-portin suojus
7. Suodattimen kansi
8. Akun nappa

Ohjauspaneeli

► Kuva2

1. Virtapainike
2. Tehon valintapainike
3. Mikroaaltotohe
4. Toiminta-aika/virhekoodi
5. Akun ilmaisin
6. Keskeytys-/pysäytyspainike
7. Ajansäädin
8. Käynnistyspainike

Merkkiääni

- **Kun lämmitys on päättynyt:**
 - 2 sekuntia kestävä merkkiääni. Merkkiääni lakkaa, jos luukku avataan.
 - "Piip, piip, piip" (kerran 1 sekunnin välein) kuuluu 1 minuutin välein, jos mitään toimenpidettä ei tehdä.
 - Laite sammuu ilman ääntä, jos mitään toimenpidettä ei tehdä 3 minuutin kuluessa.
- **Kun jäljellä oleva akkukapasiteetti on alhainen:** "Piip, piip, piip", "piip, piip, piip", "piip, piip, piip" kuuluu.
- **Kun virhekoodi näytetään:** Yksi lyhyt "piip" kuuluu.

Hiljainen tila

Voit siirtyä hiljaiseen tilaan virran kytkemisen jälkeen pitämällä STOP- ja START-painikkeita painettuina yhtä aikaa, kunnes "OFF" tulee näkyviin. Kaikki merkkiäännet poistetaan käytöstä.
Voit poistua hiljaisesta tilasta pitämällä hiljaisessa tilassa STOP- ja START-painikkeita painettuina yhtä aikaa, kunnes "ON" tulee näkyviin. Kaikki merkkiäännet palautetaan.

Virhekoodi

Kun laite havaitsee vian, vastaava virhekoodi näytetään ohjauspaneelissa. Lisätietoja on virhekoodeja käsittelevässä osiossa.

Symbolit

Laitteessa on mahdollisesti käytetty seuraavia symboleja. Opettele niiden merkitys ennen käyttöä.



Lue käyttöohje.



Varoitus: Kuuma pinta. Palovammojen vaara. Anna jäähtyä ennen koskettamista.



Koskee vain EU-maita
Käytetyillä sähkö- ja elektroniikkalaitteilla, paristoilla ja akuilla voi olla negatiivisia ympäristö- ja terveysvaikutuksia niissä käytettyjen haitallisten osien takia.



Älä hävitä sähkö- ja elektroniikkalaitteita tai akkuja kotitalousjätteen mukana!
Vanhoja sähkö- ja elektroniikkalaitteita, paristoja ja akkuja koskevan EU-direktiivin ja sen perusteella laadittujen kansallisten lakien mukaan käytetyt sähkö- ja elektroniikkalaitteet, paristot ja akut on kierrätettävä toimittamalla ne erilliseen, ympäristönsuojelusäädösten mukaisesti toimivaan kierrätyspisteeseen.
Tämä on ilmaistu laitteessa olevalla ylivedytyn roska-astian symbolilla.

VALMISTELU

!HUOMIO: Varmista aina ennen säätöjä ja tarkastuksia, että laite on sammutettu ja akkupaketti irrotettu.

Asennus

!VAROITUS: Asenna ja sijoita tämä laite vain toimitettujen asennusohjeiden mukaisesti.

- Ota kaikki pakkaustarvikkeet pois. Tarkista huolellisesti vaurioiden varalta. Jos sellaisia on, ilmoita asiasta välittömästi jälleenmyyjälle tai lähetä laite huoltoon.
- Sijoita laite.
 - Laite tulee sijoittaa kuivaan ja ei-syövyttävään ympäristöön ja pitää etäällä lämmöstä ja kosteudesta, kuten kaasupoltimesta tai vesisäiliöstä.
 - Riittävän ilmanvaihdon varmistamiseksi mikroaaltouunin takaosan ja seinän välin tulee olla vähintään 10 cm sekä kyljen ja seinän välin vähintään 2 cm.
 - Jätä vähintään 2 metriä mikroaaltouuniin ja TV:n, radion ja antennin väliin kuvan häiriöiden ja kohinan välttämiseksi.
 - Kahvan nostamista varten yläpuolelle kannattaa jättää vähintään 10 cm vapaata tilaa.
 - Mikroaaltouunia ei saa käyttää suljetussa tilassa, kuten kaapissa. Mikroaaltouuni on tarkoitettu käytettäväksi vapaasti seisovana.

► Kuva3

HUOMAA: Kun laitetta käytetään ensimmäistä kertaa, siitä saattaa lähteä hajua tai vähäistä savua. Syy on uuniin tai lämmityselementtiin jäänyt valmistusjäännös tai öljy. Se on normaalia ja loppuu usean käyttökerran jälkeen. Huolehdi hyvästä ilmanvaihdosta pitämällä ovi tai ikkuna avoinna. On erittäin suositeltavaa laittaa uuniin kupillinen vettä, asettaa tehoksi 500 W ja käyttää useita kertoja.

Akkupaketti

Akun jäljellä olevan varaustason ilmaisim

Painamalla tarkistuspainiketta saat näkyviin akun jäljellä olevan varausen. Merkkivalot palavat muutaman sekunnin ajan.

► Kuva4: 1. Merkkivalot 2. Tarkistuspainike

Merkkivalot			Akussa jäljellä olevan varaus
Palaa	Pois päältä	Viikkuu	
			75% - 100%
			50% - 75%
			25% - 50%
			0% - 25%
			Lataa akku.
			Akussa on saattanut olla toimintahäiriö.

HUOMAA: Ilmoitettu varaustaso voi erota hieman todellisesta varaustasosta sen mukaan, millaisissa oloissa ja missä lämpötilassa laitetta käytetään.

HUOMAA: Ensimmäinen (vasemmanpuoleisin) merkkivalo vilkkuu, kun akun suojausjärjestelmä on toiminnassa.

Keittovälineitä koskevia ohjeita

!HUOMIO: Älä koskaan käytä metallisia astioita ruokien valmistamiseen mikroaaltouunissa ja yhdistelmävalmistamiseen, koska kipinöitä todennäköisesti esiintyy.

Ruokien valmistamiseen mikroaaltouunissa sopivien ja tähän tarkoitukseen turvallisten astioiden käyttö on erittäin suositeltavaa. Yleisesti ottaen astiat, jotka on valmistettu lämpöä kestävästä keramiikasta, lasista tai muovista, sopivat ruokien kypsentämiseen mikroaaltouunissa.
Katso alla oleva taulukko.

Astian materiaali	Mikroaalto	Huomautuksia
Lämpöä kestävä keramiikka	Kyllä	Älä koskaan käytä keramiikka-astioita, jotka on koristettu metallireunuksella tai lasitettu.
Lämpöä kestävä muovi	Kyllä	Sitä ei voida käyttää pitkään kestävään ruokien valmistamiseen mikroaaltouunissa.
Lämpöä kestävä lasi	Kyllä	-
Paistoritilä	Ei	-
Muovikalvo	Kyllä	Sitä ei saa käyttää kypsennettäessä lihaa tai kyljyksiä, sillä liian korkea lämpötila saattaa vahingoittaa kalvoa.

Olkavyön kiinnittäminen

Lisävaruste

⚠️HUOMIO: Varmista, että olkavyö on kiinnitetty kunnolla. Muutoin seurauksena voi olla onnettomuuteen johtava putoaminen.

1. Aseta vyö kahvan kahden reian läpi.
 2. Kiinnitä vyö.
- Kuva 5

Laitteen/akun suojausjärjestelmä

Laitte ja akku on varustettu suojausjärjestelmällä. Tämä järjestelmä pidentää laitteen ja akun käyttöikää katkaisemalla moottorin virran automaattisesti. Laitte pysähtyy automaattisesti kesken käytön, jos laitteessa tai akussa ilmenee jokin seuraavista tilanteista.

- Ylikuormitussuoja: Kun laitetta tai akkua käytetään tavalla, jossa virrankulutus on epänormaalin suuri, laite pysähtyy automaattisesti ilmoittamatta tästä. Katkaise tässä tilanteessa laitteesta virta ja lopeta ylikuormitustilan aiheuttanut käyttö. Käynnistä sitten laite uudelleen kytkemällä siihen virta.
- Ylikuumenemissuoja: Laitte pysähtyy automaattisesti, jos laite tai akku ylikuumenee. Anna laitteen jäähtyä, ennen kuin kytket sen uudelleen päälle.
- Ylipurkautumissuoja: Kun akun varaus käy vähiin, laite pysähtyy automaattisesti. Jos laite ei toimi, vaikka kytkimiä käytetään, irrota tyhjentyneet akkupaketti laitteesta ja lataa akku.

Luukun avaamisen ja sulkemisen suojausjärjestelmä

Jos luukku avataan käytön aikana, laite lakkaa välittömästi toimimasta, uunissa oleva lamppu syttyy ja mikroaaltotyö keskeytetään. Kun luukku suljetaan, uunissa oleva lamppu sammuu. Jatka toimenpidettä painamalla käynnistyspainiketta uudelleen.

Jos luukku avataan, kun ohjelma on käynnissä, eikä sitä suljeta 3 minuutin kuluessa, laite poistuu ohjelmasta ja sammuu.

Toimenpide ei käynnisty, jos luukku ei suljeta. Jos käynnistyspainiketta painetaan luukun ollessa auki, summeri piippaa kerran ja koodi F09 näytetään.

Kallistussuojaus

Laitetta ei voi käyttää, jos se on kallellaan. Jos laite on kallellaan, virhekoodi F01 näytetään. Aseta laite vaakasuoraan ja käynnistä toimenpide uudelleen.

Suojaus muilta haitallisilta tapahtumilta

Suojausjärjestelmä on suunniteltu suojaamaan laite myös muilta tapahtumilta, jotka voisivat vahingoittaa laitetta, ja pysäyttämään laite automaattisesti tällaisissa tapauksissa. Kun laite tai sen toiminta on pysähtynyt tilapäisesti, poista pysäytyksen syyt seuraavien vaiheiden mukaisesti.

Kun virhekoodi näytetään, katso virhekoodeja käsittelevä osio.

1. Käynnistä laite uudelleen sammuttamalla se ja kytkemällä se sitten uudelleen päälle.
2. Lataa akut tai vaihda ne ladattuihin akkuihin.
3. Anna laitteen ja akkujen jäähtyä.

Ellei suojausjärjestelmän palauttaminen auta, ota yhteys huolto-osastoon.

Laitteen käyttö johdollisen virtalähteen kanssa

Lue johdollisen virtalähteen käyttöohjeet ja tutustu siinä oleviin varoitusmerkintöihin ennen sen käyttämistä.

⚠️VAROITUS: Kun käytät laitetta johdollisen virtalähteen kanssa, aseta johdollinen virtalähde tasaiselle pinnalle. Tämä laite on tarkoitettu käytettäväksi paikallaan. Selässä kannettavan johdollisen virtalähteen käyttäminen voi johtaa kaatumisongelmuuteen.

KÄYTTÖ

Akun asentaminen tai irrottaminen

⚠️HUOMIO: Sammuta laite aina ennen akkupaketin kiinnittämistä tai irrottamista.

⚠️HUOMIO: Pidä laitteesta ja akkupaketista tiukasti kiinni, kun irrotat tai kiinnität akkupakettia. Jos akkupaketti tai laite putoaa käsistäs, ne voivat vaurioitua tai aiheuttaa loukkaantumisen.

Akkupaketti asennetaan paikalleen sovittamalla akkupaketin kieleke rungon uraan ja työntämällä se sitten paikoilleen. Työnnä akkupaketti pohjaan asti niin, että kuulet sen napsahtavan paikoilleen. Jos painikkeen yläpuolella näkyy punainen ilmaisin, akkupaketti ei ole lukkiutunut täysin paikoilleen.

Irrota akkupaketti painamalla akun etupuolella olevaa painiketta ja liu'uttamalla akku ulos laitteesta.

- **Kuva 6:** 1. Punainen ilmaisin 2. Painike 3. Akkupaketti

▲HUOMIO: Työnä akkupaketti aina pohjaan asti, niin että punainen ilmaisim ei enää näy. Jos akkupaketti ei ole kunnolla paikallaan, se voi pudota työkalusta ja aiheuttaa vammoja joko sinulle tai sivullisille.

▲HUOMIO: Älä käytä voimaa akun asennuksessa. Jos akku ei liu'u paikalleen helposti, se on väärässä asennossa.

HUOMAA: Akkupaketteja voidaan asentaa kaksi, joskin laite käyttää toimiessaan yhtä akkupakettia. Jos asennetaan kaksi akkua, laite käyttää ensin kuvassa oikealla olevaa akkua.

Perustoiminta

Laitteen kytkeminen päälle / pois päältä

Kytke laite päälle painamalla virtapainiketta, yksi merkkiäni kuuluu. Kun laite on kytketty päälle, ohjauspaneelissa näkyy oletusarvoisesti mikroaaltoteho 500 W, toiminta-aika 0 ja akun tehotiedot, ja kaikkien painikkeiden valot palavat.

Jos mitään muuta toimenpidettä ei tehdä 3 minuutin kuluessa, ja näyttöruutu ja painikkeiden valot sammuvat virrankatkaisutilaan siirtymistä varten.

Kun virta on kytketty päälle, sammuta laite missä tahansa tilassa, lämmitys mukaan lukien, painamalla virtapainiketta.

Lämmitys

Lämmitystehotasojä on kaksi: 500 W ja 350 W. Vaihda 500 W:n ja 350 W:n välillä painamalla tehon valintapainiketta. Vastaava taso näkyy ohjauspaneelissa.

Kun teho on valittu, pidennä aikaa kiertämällä ajansää-
tönuppia myötäpäivään tai lyhennä aikaa kiertämällä sitä vastapäivään. Suurin asetusaika on 20 minuuttia.

Kun tehotaso ja aika on valittu, aloita mikroaaltolämmitys painamalla lyhyesti käynnistyspainiketta. Kun lämmitys on päättynyt, siitä ilmoitetaan merkkiäänellä. Kun mikroaaltolämmitys on alkanut, voit keskeyttää sen painamalla keskeytys-/pysäytyspainiketta.

Jatka toimenpidettä keskeytyksen aikana painamalla lyhyesti käynnistyspainiketta uudelleen.

Voit lopettaa toimenpiteen keskeytyksen aikana painamalla lyhyesti keskeytys-/pysäytyspainiketta. Jäljellä oleva aika nollataan, ja laite siirtyy valmiustilaan.

HUOMAUTUS: Älä poista akkupaketteja toistuvasti heti käytön jälkeen. Sen tekeminen useita kertoja ei aiheuta toimintahäiriötä mutta voi aiheuttaa virheen.

Laitteessa on jäähdytystuuletin.









Jäähdytystuuletin saattaa toimia laitteen jäähdyttämiseksi käytön jälkeen. Ilman ääni kuuluu jäähdytystuuletin toimiessa. Tämä ei ole laitteen toimintahäiriö.

HUOMAA: Lämmitysaikaa voidaan säätää lämmityksen aikana.

HUOMAA: Lähtötehoa ei voi vaihtaa lämmityksen aikana.

Varaustila

Akkujen ilmaisimien palkkien määrä ohjauspaneelissa osoittaa jäljellä olevan akkukapasiteetin.

Akkujen ilmaisimet		Akussa jäljellä olevan varaus
		
		Tehoa on jäljellä vähintään 75 %.
		Tehoa on jäljellä vähintään 50 % ja alle 75 %.
		Tehoa on jäljellä vähintään 25 % ja alle 50 %.
		Tehoa on jäljellä alle 25 %.
		Tyhjä (Lataa akku.)
		Lataa akku.

HUOMAA: Vaikka akkukapasiteettia olisi jäljellä, ohjauspaneeli saattaa vilkkua latauksen pyytämiseksi. Tämä ei ole laitteen toimintahäiriö.

Teknisten tietojen johdosta eräät akut eivät välttämättä toimi, kun niiden kapasiteetti laskee tietyn tason alapuolelle.

Sovellettu käyttö

Kypsennysvinkkejä

Seuraavat tekijät voivat vaikuttaa kypsennystulokseen:

Ruokien järjestys

Aseta paksummat palat astian ulkoreunoille, ohuimmat palat keskemmälle ja levitä ne tasaisesti. Älä laita päällekkäin, jos mahdollista.

Kypsennysajan pituus

Aloita kypsennys lyhyellä aika-asetuksella, arvioi tulos ajan päätyttyä ja pidennä aikaa todellisen tarpeen mukaan. Ylikypsennys voi aiheuttaa savua ja palovammoja.

Ruon kypsentäminen tasaisesti

Ruokia, kuten kanaa, jauhelihapihvejä tai pihvejä, täytyy kääntää kerran kypsennyksen aikana. Ruon tyyppin mukaan sekoita sitä tarvittaessa astian reunoilta keskelle pari kertaa kypsennyksen aikana.

Onko ruoka kypsää

Ruuan väri ja kovuus auttaa määrittämään, onko se kypsää, esim.:

- Höyryä nousee ruoan kaikista osista, ei vain reunoilta
- Linnunlihan niveliä voidaan liikuttaa helposti
- Porsaan- tai linnunlihassa ei näy merkkejä verestä
- Kala on läpikuultamatonta, ja sitä on helppo viipaloida haarukalla

Ruskistusastia

Kun käytetään ruskistusastiaa tai itsekuumenevaa astiaa, aseta aina lämpöä kestävä eriste, kuten posliinilautanen, sen alle laitteen vaurioitumisen estämiseksi.

Mikroaaltouunin kestävä muovikelmu

Kun kypsennetään paljon rasvaa sisältävää ruokaa, älä anna muovikelman koskettaa ruokaa, sillä se saattaa sulaa

Mikroaaltouunin kestävät keittoastiat

Eräät mikroaaltouunin kestävät keittoastiat eivät välttämättä sovi paljon rasvaa ja sokeria sisältävien ruokien kypsentämiseen. Lisäksi astian käyttöohjeessa ilmoitettua esilämmitysaikaa ei saa ylittää.

USB

USB-lähtö DC5 V maks. 2,4 A, automaattinen tunnistus. USB-lähtöporttia voidaan käyttää matkapuhelimen lataamiseen, kun laitteen virta on kytketty päälle. Laite ei sammu automaattisesti lataamisen aikana. Jos käytetään heikkovirtaista USB-laitetta, laite sammuu automaattisesti.

Kun lataus on päättynyt, laite sammuu, jos mitään toimenpidettä ei tehdä 3 minuutin kuluessa.

HUOMAUTUS: Liitä ainoastaan USB-virransyöttöportin kanssa yhteensopivia laitteita. Muuten seurauksena voi olla laitteen toimintahäiriö.

HUOMAUTUS: Älä liitä tämän laitteen USB-virransyöttöporttia tietokoneen USB-liittimeen. Se voi aiheuttaa toimintahäiriön.

HUOMAUTUS: Varmuuskopioi aina USB-laitteessa olevat tiedot, ennen kuin yhdistät USB-laitteen laitteeseen. Muuten tiedot saatetaan menettää.

HUOMAUTUS: Irrota USB-kaapeli ja sulje kansi, kun laitteita ei käytetä tai lataus on päättynyt.

Puhdistus

VAROITUS: Varmista aina ennen puhdistamista, että laite on sammutettu ja akkupaketti irrotettu.

VAROITUS: Älä upota laitetta veteen tai muihin nesteisiin, kun puhdistat sitä.

HUOMIO: Älä kosketa laitetta heti käytön jälkeen. Odota, kunnes laite on täysin jäähtynyt. Muussa tapauksessa seurauksena voi olla palovamma.

HUOMIO: Älä irrota uunin luukun verkkoa.

HUOMAUTUS: Laite on puhdistettava säännöllisesti, ja kaikki ruokajäämät on poistettava. Laitteen puhtaanaapidon laiminlyöminen voi aiheuttaa pinnan vaurioitumisen, joka voi vaikuttaa negatiivisesti laitteen käyttöikään.

HUOMAUTUS: Käytä vain sienellä tai pehmeällä liinalla levitettäviä mietoja, hankaamattomia saippuota tai puhdistusaineita. Älä koskaan käytä hiontajauhetta tai metalliharjaa laitteen minkään osan puhdistamiseen.

Pyyhi käytön jälkeen uunin luukun verkko kostealla liinalla ja sitten kuivalla liinalla roiskuneen ruoan ja rasvan poistamiseksi. Kertynyt rasva voi ylikuumentua ja saada aikaan savua tai syttyä tuleen.

Kun laitetta on käytetty pitkän aikaa, uunissa saattaa olla outoja hajuja. Niistä voidaan päästä eroon jollakin seuraavista menetelmistä:

- Aseta useita sitruunaviipaleita kuppiin ja lämmitä sitten 500 W:n teholla 2–3 minuuttia.
- Aseta kupillinen punaista teetä uuniin ja lämmitä sitten 500 W:n teholla 2–3 minuuttia.
- Aseta appelsiininkuoria uuniin ja lämmitä niitä 500 W:n teholla 1 minuutti.

Sienisuodattimen puhdistaminen:

Puhdista sienisuodatin kerran kuussa noudattamalla seuraavia ohjeita:

1. Avaa suodattimen kansi. Irrota sienisuodatin ja poista pöly.
2. Pyyhi suodattimen kannen pinta ja sisäpuoli puhdistusliinalla.
3. Pese sienisuodatin vedellä ja kuivaa hyvin tai poista sienisuodattimen imemät muruset ja pöly ilmapistoolilla. Jos sienisuodatin on vaurioitunut eikä sitä voi puhdistaa, vaihda se.

► **Kuva7:** 1. Suodattimen kansi 2. Sienisuodatin

Varastoiminen

Kun laitetta ei käytetä, laita se sisälle paikkaan, jossa on ilmanvaihto.

KUNNOSSAPITO ja TARKASTUS

Kunnossapito

VAROITUS: MIKROAALTOSÄTEILY

Irrota akkupaketti ennen kunnossapittoa. Mikroaaltouunissa on mikroaaltosäteilyä ja suurjännite. Suurjännitekondensaattorissa on vaarallinen jännite vielä 30 sekunnin ajan virran katkaisemisen jälkeen. Laitteen sisällä oleva kondensaattori täytyy oikosulkea ja sen varaus purkaa käyttämällä työkalua, jossa on eristetty kahva. **Henkilövahinkojen välttämiseksi on ehdottoman kiellettyä purkaa ja korjata laite itse huoltoasentaja lukuun ottamatta.**

HUOMIO: Varmista aina ennen tarkastusta tai huoltoa, että laite on sammutettu ja akkupaketti irrotettu.

HUOMAUTUS: Älä koskaan käytä bensiiniä, ohenteita, alkoholia tai tms. aineita. Muutoin pinta voi halkeilla tai sen värit ja muoto voivat muuttua. Muutoin laitteeseen voi tulla värjäytymiä, muodon vääristymiä tai halkeamia.

Tuotteen TURVALLISUUDEN ja LUOTETTAVUUDEN takaamiseksi korjaukset, muut huoltotyöt ja säädöt on teetettävä Makitan valtuutetussa huoltopisteessä Makitan varaosia käyttäen.

Virhekoodi

Kun laite havaitsee vian, vastaava vikakoodi näytetään ohjauspaneelissa seuraavasti:

Virhekoodi	Aihe
F01	Laite on asetettu yli noin 30 asteen kulmaan vaakasuorasta. Tarkista, onko laite vaakasuorassa.
F02	Ylivirta. Sammuta ja käynnistä uudelleen akun vaihtamisen jälkeen.
F03	Ylijännite. Sammuta ja käynnistä uudelleen akun vaihtamisen jälkeen.
F04	Ylikuumentuminen. Anna laitteen olla jonkin aikaa ja käynnistä se uudelleen, kun se on jäähtynyt.
F05	Laitteen sisällä olevan tuulettimen vika. Sammuta laite ja käynnistä se uudelleen.
F06	Laitteen sisällä olevan magnetronin vika. Sammuta laite ja käynnistä se uudelleen.
F07	Sisäisen magnetoinnin vika. Sammuta laite ja käynnistä se uudelleen.
F09	Luukun avaamisen ja sulkemisen suojaointi saattaa olla aktiivinen. Katso osio Luukun avaamisen ja sulkemisen suojaointi. Jos virhe ei poistu, sammuta laite ja käynnistä se uudelleen.

Jos virhe ei vielä kukaan poistu, vie laite valtuutettuun Makita-huoltoliikkeeseen tai tehdashuoltoon.

Huoltaminen

Tarkista, toimiiko laite oikein vai ei, noudattamalla seuraavia ohjeita:

Aseta kupillinen vettä lämpöä kestävässä lasissa (noin 150 ml) uuniin ja sulje luukku kunnolla. Anna laitteen toimia 1 minuutti.

- Syttyykö uunissa oleva valo?
- Lämpeneekö uunissa oleva vesi?

Jos vastaus jompaankumpaan kysymykseen on "Ei", laitteessa on jokin ongelma. Järjestä korjaus valtuutetussa Makita-huoltoliikkeessä tai tehdashuollossa.

Hävittäminen

VAROITUS: Hävitä laite asianmukaisesti. Laite tulee hävittää paikallisten määräysten ja lakien mukaisesti.

LISÄVARUSTEET

HUOMIO: Seuraavia lisävarusteita tai laitteita suositellaan käytettäväksi tässä ohjeessa kuvattun Makita-laitteen kanssa. Muiden lisävarusteiden tai laitteiden käyttö voi aiheuttaa henkilövahinkoja. Käytä lisävarusteita ja -laitteita vain niiden käyttötaroituksen mukaisesti.

Jos tarvitset apua tai yksityiskohtaisempia tietoja seuraavista lisävarusteista, ota yhteys paikalliseen Makitan huoltoon.

- Aito Makita-akku ja Makitan valtuuttama laturi
- Olkavyö

HUOMAA: Jotkin luettelossa mainitut varusteet voivat sisältyä työkalun toimitukseen vakiovarusteina. Ne voivat vaihdella maittain.

SVARĪGI DROŠĪBAS NOTEIKUMI RŪPĪGI IZLASIET UN SAGLABĀJIET TURPMĀKĀM UZZIŅĀM

IEVADS

Tehniskie dati

Modelis:		MW001G
Nominālais spriegums		Līdzstrāva 36 V–40 V maks.
Mikroviļņu jauda		500 W * / 350 W
Izmēri (P x G x A)	Ārējie izmēri	343 mm x 318 mm x 338 mm (Bez akumulatora kasetnes) (Ar rokturi nolaistā pozīcijā)
	Kamera	255 mm x 241 mm x 120 mm
Ietilpība		8 l
Darbības frekvence		2 450 MHz
Tīrsvars		8,7 kg (Bez akumulatora kasetnes)
USB barošanas pieslēgvietā		A tips / izejas spriegums, līdzstrāva 5 V / izejas strāva, līdzstrāva 2,4 A (maks.)

- * 500W mikroviļņu jauda ir īslaicīga pastiprinājuma funkcija. Tā automātiski pārslēdzas uz 350 W mikroviļņu jaudu aptuveni pēc 8 minūtēm.
- Nepārtrauktās izpētes un izstrādes programmas dēļ šeit uzrādītās specifikācijas var tikt mainītas bez brīdinājuma.
- Atkarībā no valsts specifikācijas var atšķirties.

Piemērotā akumulatora kasetne un lādētājs

Litija jonu akumulators (Akumulatora kasetne)	BL4020 / BL4025 / BL4040 / BL4050F / BL4080F
Lādētājs	DC40RA / DC40RB / DC40RC

- Daži no iepriekš norādītajiem lādētājiem un akumulatora kasetnēm var nebūt pieejami atkarībā no jūsu mītnes reģiona.

▲BRĪDINĀJUMS: Izmantojiet vienīgi iepriekš norādītās akumulatora kasetnes un lādētājus. Cita tipa akumulatora kasetņu un lādētāju izmantošana var radīt traumu un/vai aizdegšanās risku.

Ieteicamais ar vadu savienojamais barošanas avots

Pārnēsājams barošanas bloks	PDC1200
-----------------------------	---------

- Iepriekš norādītais(-ie) ar vadu savienojamais(-ie) barošanas avots(-i) var nebūt pieejams(-i) atkarībā no jūsu mītnes reģiona.
- Pirms izmantojat ar vadu savienojamo barošanas avotu, izlasiet instrukcijas un uz tā redzamos brīdinājumus.

Paredzamais darbības laiks

Akumulatora kasetne (pilnībā uzlādēta)	500 W	350 W
BL4020 x 2	6 min.	11 min.
BL4025 x 2	8 min.	14 min.
BL4040 x 2	15 min.	21 min.
BL4050F x 2	22 min.	30 min.
BL4080F x 2	35 min.	48 min.
PDC1200	84 min.	113 min.

PIEZĪME: Šīs vērtības ir aptuvenas un var atšķirties atkarībā no uzlādes statusa un lietošanas apstākļiem.

PIEZĪME: Paredzamais darbības laiks ar vienu akumulatoru ir aptuveni puse no darbības laika ar diviem akumulatoriem.

Paredzētā lietošana

Šī ierīce ir paredzēta pārtikas karsēšanai.

Svarīgi drošības pasākumi

BRĪDINĀJUMS Šīs ierīces apkopi drīkst veikt tikai kvalificēts servisa personāls. Lai veiktu pārbaudes, remontu vai regulēšanu, sazinieties ar tuvāko pilnvaroto servisa darbinīcu.

BRĪDINĀJUMS Nedarbiniet šo ierīci ar atvērtām durvīm, jo tādējādi var rasties kaitīga mikroviļņu enerģijas iedarbība.

BRĪDINĀJUMS Ja ir bojātas durvis (saliekta), eņģes (salauzta vai atskrūvējušas), durvju blīves vai blīvējošā virsma, mikroviļņu krāsni nedrīkst darbināt, kamēr to nav saremontējusi kvalificēta persona.

BRĪDINĀJUMS Ikvienai neapmācītai personai ir bīstami veikt jebkādas apkopes vai remonta darbus, kas saistītas ar tādu pārsegu noņemšanu, kuri nodrošina aizsardzību pret mikroviļņu enerģijas iedarbību.

BRĪDINĀJUMS Izmantojiet šo ierīci tikai tās paredzētajam lietojumam, kas aprakstīts rokasgrāmatā.

BRĪDINĀJUMS Neizmantojiet šajā ierīcē korozīvas ķīmiskas vielas vai tvaikus.

BRĪDINĀJUMS Šī ierīce ir konkrēti konstruēta ēdiena karsēšanai, gatavošanai vai kaltēšanai. Tā nav paredzēta industriālai vai laboratoriskai izmantošanai.

BRĪDINĀJUMS Šķidrumus un citu pārtiku nedrīkst karsēt slēgtos traukos, jo tie var uzsprāgt.

- Šo ierīci ir paredzēts izmantot māsasaimniecībā un līdzīgās vietās, piemēram,
 - darbinieku virtuvē veikalos, birojos un citās darba vidēs;
 - zemnieku māsasaimniecībās;
 - klientiem viesnīcās, moteļos un citās dzīvojamās vidēs;
 - pansiju veida vidēs.
- Nesēdīet un nekāpiet uz šīs ierīces. Nelieciet uz ierīces nekādus priekšmetus.
- Šo ierīci drīkst izmantot bērni no 8 gadu vecuma un personas ar samazinātām fiziskām, uztveres vai psihiskām spējām, vai kam trūkst pieredzes un zināšanu, ja tām nodrošināta uzraudzība un sniegti norādījumi par ierīces drošu izmantošanu un ja ir izprasti saistītie apdraudējumi.
- Bērni nedrīkst spēlēties ar ierīci.
- Ja pamanīti dūmi, izslēdziet ierīci, izņemiet akumulatorus un turiet durvis aizvērtas, lai noslāpētu iespējamās liesmas.
- Nedarbiniet šo ierīci, ja kamerā nav pārtikas. Pretējā gadījumā var sabojāt ierīci.
- Nepārduriet krāsns durvju sietu. Pretējā gadījumā radīsies mikroviļņu noplūde.
- Nedarbiniet šo ierīci noslēgtās vietās, piemēram, skapī.
- Novietojiet ierīci uz horizontālas un līdzenas virsmas.
- Nedarbiniet ierīci pakārtā stāvoklī. Rokturi izmantojiet tikai ierīces pārnēsēšanai, neizmantojiet to citiem mērķiem.

- Pārnēsājot šo ierīci, izņemiet akumulatoru.
- Nepārvietojiet ierīci tās darbināšanas laikā.
- Neizmantojiet ierīci lietū. Nesasalpiniet ierīci. Ja ierīce ir saskārusies ar ūdeni, lieciet to pārbaudīt mūsu pēcpārdošanas nodaļā.
- Neglabājiet šo ierīci ārā. Nelietojiet šo izstrādājumu ūdens tuvumā, piemēram, blakus virtuves izlietnei, mitrā pagrabā, pie peldbaseina un līdzīgās vietās.
- Lai mazinātu elektriskās strāvas trieciena risku, nelieciet ierīci ūdenī vai citā šķidrumā. Novietojiet ierīci un neuzglabājiet to vietās, kur tā var iekrist vai nonākt vannā vai izlietnē.
- Ja ierīce saņem triecienu vai nokrīt, laikus nosūtiet to mūsu pēcpārdošanas nodaļai, lai veiktu pārbaudi un tehnisko apkopi.
- Neaizklājiet un nenosprostojiet ierīces atveres.
- Aizliegts karsēt viegli uzliesmojošas un sprāgstošas vielas, li tīpaši sauso ledus.
- Izmantojiet tikai tādas galda piederumus, kas ir piemēroti lietošanai mikroviļņu krāsni.
- Metāla trauki pārtikai un dzērieniem nav atļauti, gatavojot mikroviļņu krāsni.
- Karsējot pārtiku plastmasas vai papīra traukos, uzmaniet krāsni iespējamās aizdegšanās dēļ.
- Šķidrumus, piemēram, ūdeni, kafiju vai tēju, iespējams uzkaršēt virs viršanas punkta bez redzamām vārišanās pazīmēm. Ne vienmēr ir redzama burbuļošana vai viršana, izņemot trauku no mikroviļņu krāsns. **TAS VAR IZRAISĪT ĻOTI KARSTU ŠĶIDRUMU PĒKŠŅU UZVĀRĪŠANOS, KAD TRAUKU SATRICINA VAI ŠĶIDRUMĀ IEVIETO KĀDU GALDA PIEDERUMU.**
- Barošanas pudelīšu un bērnu pārtikas burciņu saturs ir jāsamaisa vai jāsakrata, un pirms lietošanas ir jāpārbauda to temperatūra, lai izvairītos no apdegumiem.
- Olas dažādas un veselas cieti vārītas olas nedrīkst karsēt mikroviļņu krāsni, jo tās var uzsprāgt, pat pēc tam, kad karsēšana ar mikroviļņiem ir pabeigta.
- Neievietojiet viegli uzliesmojošas degošas vielas ierīces tuvumā.
- Ierīces darbības laikā visu laiku vērojiet mikroviļņu krāsns gatavošanas apstākļus. Iestatiet pareizu gatavošanas laiku. Pārāk ilga gatavošana var izraisīt aizdegšanos.
- Gatavojot vieglu pārtiku ar mazāku ūdens saturu, dažādu vielu atšķirīgu mikroviļņu absorbcijas spēju dēļ tās var uzslīst nevienmērīgi. Tā ir normāla parādība.
- Mazi pārtikas daudzumi vai pārtikas produkti ar zemu mitruma saturu pārkarsēšanas gadījumā var izžūt, piedegt vai aizdegties.
- Nežāvējiet drēbes, avīzes vai citus materiālus mikroviļņu krāsni un ēdiena gatavošanai neizmantojiet avīzes vai papīra traukus.
- Pirms papīra tūtu vai plastmasas maisiņu likšanas mikroviļņu krāsni noņemiet no tiem aizdares elementus ar stieplēm.
- Neizmantojiet krāsns kameru priekšmetu glabāšanai. Neatstājiet krāsns kamerā akumulatoru, papīra izstrādājumus, galda piederumus vai pārtiku, kamēr neizmantojat krāsni.

32. Dzērienu karsēšana mikroviļņos var izraisīt aizkavētu uzvārīšanos ar izšļakstīšanos, tāpēc rīkojoties ar dzērienu traukiem, jāievēro piesardzība.
33. Kameras tīrīšanai neizmantojiet asus rīkus (abrazīvu tīrīšanas lodi, lāpstīņu, karoti utt.).
34. Notīriet durvju blīvi, kameru un apkārtējās daļas. Sīkāku informāciju skatiet sadaļā par tīrīšanu.
35. Ierīces neuzturēšana tīrā stāvoklī var izraisīt virsmas īpašību pasliktināšanos. Tas var negatīvi ietekmēt ierīces kalpošanas laiku un, iespējams, radīt bīstamu situāciju.
36. Neizmantojiet šķidrumus, kas var izraisīt ierīces virsmas koroziju.
37. Ierīci nedrīkst tīrīt ar tvaika tīrītāju.
38. Lai utilizētu akumulatora kasetni, izņemiet to no darbarīka un likvidējiet drošā vietā. Ievērojiet vietējos noteikumus par akumulatoru likvidēšanu.
39. Ja ierīci paredzēts ilgu laiku glabāt bez izmantošanas, jāizņem akumulatori.
40. Neradiet akumulatora kasetnes īssavienojumu.
41. Pirms lādēšanas uzlādējamais akumulators jāatvieno no ierīces.
42. Akumulatori jāievieto, pareizi savietojot polus.
43. Izlietots akumulators ir jāatvieno no ierīces un jālikvidē drošā veidā.
6. Nepareizas lietošanas gadījumā no akumulatora var izteciēt šķidrums, nepieskarieties tam. Ja nejausi pieskārieties šķidrumam, noskalojiet skarto vietu ar ūdeni. Ja šķidrums nokļūst acīs, papildus iepriekš minētajam, vērsieties pie ārsta. No akumulatora iztecejušais šķidrums var izraisīt kairinājumu vai apdegumus.
7. Ja akumulators vai ierīce ir bojāti vai pārveidoti, nelietojiet tos. Bojāti vai pārveidoti akumulatori var darboties nepareizi un izraisīt aizdegšanos, sprādzienu vai traumu.
8. **Nepakļaujiet akumulatoru un ierīci uguns un pārmērīgi augstas temperatūras iedarbībai.** Uguns vai temperatūra virs 130 °C var izraisīt sprādzienu.
9. Ievērojiet visus lādēšanas norādījumus un nelādējiet akumulatoru vai ierīci, ja temperatūra neatbilst lietošanas pamācībā norādītajam diapazonam. Nepareiza uzlāde vai temperatūra ārpus noteiktā diapazona var sabojāt akumulatoru un palielināt aizdegšanās risku.
10. Ierīces apkopi uzticiet veikt kvalificētam remonta speciālistam, kurš izmanto tikai identiskas rezerves daļas. Tādējādi tiks uzturēta izstrādājuma drošība.
11. Nepārveidojiet vai nemēģiniet labot ierīci vai akumulatoru veidos, kas nav norādīti ierīces lietošanas un apkopes norādījumos.

Drošības brīdinājumi ar akumulatoru darbināmai ierīcei

Ar akumulatoru darbināmas ierīces izmantošana un kopšana

1. Izvairieties no nejausas iedarbināšanas. Pirms ierīces pievienošanas akumulatoram, pirms tās pacelšanas vai nešanas pārbaudiet, vai slēdzis ir izslēgšanas pozīcijā. Ierīces nešana ar pirkstu uz slēdža vai pievienošana barošanas avotam, kad slēdzis ir ieslēgšanas pozīcijā, palielina negadījumu rašanās risku.
2. Pirms ierīces regulēšanas, piederumu maiņas vai novietošanas tās uzglabāšanas vietā atvienojiet akumulatoru no ierīces. Šādi piesardzības pasākumi mazina ierīces nejausas ieslēgšanas risku.
3. Uzlādei izmantojiet tikai ražotāja norādītos lādētājus. Vienam akumulatoru tipam paredzēta uzlādētāja izmantošana cita tipa akumulatoru uzlādei var radīt aizdegšanās bīstamību.
4. Kopā ar ierīci izmantojiet tikai tai īpaši paredzētos akumulatorus. Cita tipa akumulatoru izmantošana var radīt traumu un aizdegšanās risku.
5. Kamēr akumulators netiek izmantots, neturiet to blakus metāla priekšmetiem, piemēram, saspraudēm, monētām, atslēgām, naglām, skrūvēm un citiem nelieliem metāla priekšmetiem, kas var savienot vākus. Akumulatora spaiļu īssavienojums var izraisīt apdegumus vai aizdegšanos.

Svarīgi drošības norādījumi par akumulatora kasetni

1. Pirms akumulatora lietošanas izlasiet visus norādījumus un brīdinājumus, kuri attiecas uz (1) akumulatora lādētāju, (2) akumulatoru un (3) ierīci, kurā tiek izmantots akumulators.
2. Akumulatora kasetni nedrīkst ne pārveidot, ne izjaukt. Citādi var tikt izraisīta aizdegšanās, pārmērīgs karstums vai sprādziens.
3. Ja akumulatora darbības laiks kļūva ievērojami īsāks, nekavējoties pārtrauciet to izmantot. Citādi, tas var izraisīt pārkarsējumu, uzliesmojumu vai pat sprādzienu.
4. Ja elektrolīts nonāk acīs, izskalojiet tās ar tīru ūdeni un nekavējoties griezieties pie ārsta. Tas var izraisīt redzes zaudēšanu.
5. Neradiet īssavienojumu akumulatora kasetnē:
 - (1) Nepieskarieties spaiļiem ar elektrību vadošiem materiāliem.
 - (2) Neuzglabājiet akumulatoru kasetni kopā ar citiem metāla priekšmetiem, tādiem kā naglas, monētas u. c.
 - (3) Nepakļaujiet akumulatora kasetni ūdens vai lietus iedarbībai.
 Akumulatora īssavienojums var radīt spēcīgu strāvas plūsmu, pārkarsānu, uzliesmojumu un pat sabojāt akumulatoru.
6. Neglabājiet un neizmantojiet ierīci un akumulatora kasetni vietās, kur temperatūra var sasniegt vai pārsniegt 50 °C (122 °F).
7. Nededziniet akumulatora kasetni, pat ja tā ir stipri bojāta vai pilnībā nolietota. Akumulatora kasetne ugunī var eksplodēt.

8. **Akumulatora kasetni nedrīkst naglot, griezt, saspīest, mest vai nomest, kā arī pa to nedrīkst sist ar cietu priekšmetu.** Šādas darbības var izraisīt aizdegšanos, pārmērīgu karstumu vai sprādzienu.
9. **Neizmantojiet bojātu akumulatoru.**
10. **Uz izmantotajiem litija jonu akumulatoriem attiecas likumdošanas prasības par bīstamiem izstrādājumiem.**
Komerציālā transportēšanā, ko veic, piemēram, trešās puses, transporta uzņēmumi, jāievēro uz iesaiņojuma un marķējuma norādītās īpašās prasības. Lai izstrādājumu sagatavotu nosūtīšanai, jāsaazinās ar bīstamo materiālu speciālistu. Ievērojiet arī citus attiecināmos valsts normatīvus.
Valējus kontaktus nosedziet ar līmteni vai citādi pārklājiet, bet akumulatoru iesaiņojiet tā, lai sainītas nevarētu izkustēties.
11. **Likvidējot akumulatora kasetni, izņemiet to no ierīces un atbrīvojieties no tās drošā vietā. Ievērojiet vietējos noteikumus par akumulatoru likvidēšanu.**
12. **Izmantojiet šos akumulatorus tikai ar izstrādājumiem, kurus norādījis Makita.** Ievietojot šos akumulatorus nesaderīgos izstrādājumos, var rasties ugunsgrēks, pārmērīgs karstums, tie var uzsprāgt vai no tiem var iztect elektrolīts.
13. **Ja ierīce ilgi netiek lietota, no tās jāizņem akumulators.**
14. **Lietošanas laikā un pēc tās akumulatora kasetne var uzkrāt siltumu, kas var izraisīt apdegumus vai zemas temperatūras apdegumus. Ar karstu akumulatora kasetni apritejiet rūpīgi.**
15. **Nepieskarieties ierīces spailēm tūlīt pēc lietošanas, jo tās var būt pietiekami sakarsušas, lai izraisītu apdegumus.**
16. **Neļaujiet akumulatora kasetnes spailēs, atveres un rievās uzkrāties skaidām, putekļiem vai netīrumiem. Tādējādi ierīce vai akumulatora kasetne var darboties nekvalitatīvi vai tikt bojāti.**
17. **Neizmantojiet akumulatora kasetni augstsprieguma līniju tuvumā, izņemot gadījumus, kad ierīce ir piemērota lietošanai augstsprieguma līniju tuvumā. Tādējādi ierīce vai akumulatora kasetne var darboties nepareizi vai tikt bojāti.**
18. **Glabājiet akumulatoru bērniem nepieejamā vietā.**

SAGLABĀJIET ŠOS NORĀDĪJUMUS.

⚠UZMANĪBU: Lietojiet tikai oriģinālos Makita akumulatorus. Lietojot akumulatorus, kurus nav ražojis uzņēmums Makita, vai pārveidotus akumulatorus, tie var uzsprāgt un izraisīt aizdegšanos, traumas un bojājumus. Šādā gadījumā arī tiks anulēta Makita ierīces un lādētāja garantija.

Ieteikumi akumulatora kalpošanas laika pagarināšanai

1. **Uzlādējiet akumulatora kasetni, pirms tā ir pilnībā izlādējusies. Ja ievērojat, ka ierīces darba jauda zudusi, apturiet ierīci un uzlādējiet akumulatora kasetni.**

2. **Nekad neuzlādējiet pilnībā uzlādētu akumulatora kasetni. Pārmērīga uzlāde saīsina akumulatora kalpošanas laiku.**
3. **Uzlādējiet akumulatora kasetni istabas temperatūrā 10 °C - 40 °C. Karstai akumulatora kasetnei pirms uzlādes ļaujiet atdzist.**
4. **Kad akumulatora kasetne netiek izmantota, izņemiet to no ierīces vai lādētāja.**
5. **Uzlādējiet litija jonu akumulatora kasetni, ja to ilgstoši nelietosit (vairāk nekā sešus mēnešus).**

Detalju apraksts

► Att.1

1. **Rokturis**
2. **Vadības panelis**
Plašāku informāciju skatiet tālāk sniegtajā aprakstā.
3. **Kamera**
4. **Durvis**
Šī ierīce jādarbina ar aizvērtām durvīm.
5. **Krāsns durvju siets**
6. **USB pieslēgvietas vāciņš**
7. **Filtera pārsegs**
8. **Akumulatora spaiļi**

Vadības panelis

► Att.2

1. **Barošanas slēdzis**
2. **Jaudas izvēles poga**
3. **Mikrovilņu jauda**
4. **Darbības laiks / kļūdas kods**
5. **Akumulatora indikators**
6. **Pauses/apturēšanas poga**
7. **Laika regulators**
8. **Ieslēgšanas poga**

Pīkstiens

- **Kad karsēšana pabeigta:**
 - 2 sekundes ilgs pīkstiens. Pīkstiens pārtrūkst, ja atver durvis;
 - "pī, pī, pī" (reizi sekundē) skan ik pēc 1 minūtes, ja netiek veikta nekāda darbība;
 - ierīce izslēdzas bez skaņas, ja nekāda darbība netiek veikta 3 minūtes.
- **Ja atlikušās akumulatora jaudas līmenis ir zems:**
 - skan "pī, pī, pī", "pī, pī, pī", "pī, pī, pī".
- **Ja tiek rādīts kļūdas kods:**
 - skan viens tss "pt".

Klusais režīms

Lai ieslēgtu kluso režīmu, pēc ierīces ieslēgšanas vienlaikus turiet nospiešanas pogas "STOP" un "START", līdz tiek parādīts "OFF". Visi paziņojumu toni tiek izslēgti. Lai izslēgtu kluso režīmu, klusajā režīmā vienlaikus turiet nospiešanas pogas "STOP" un "START", līdz tiek parādīts "ON". Visi paziņojumu toni tiek atkal ieslēgti.

Kļūdas kods

Ja ierīce konstatē kļūdu, vadības panelī tiek parādīts attiecīgais kļūdas kods. Skatiet sadaļu par kļūdu kodiem.

Simboli

Tālāk ir attēloti simboli, kas var attiekties uz darbarīka lietošanu. Pirms darbarīka izmantošanas pārliecinieties, vai pareizi izprotat to nozīmi.



Izlasiet lietošanas rokasgrāmatu.



Brīdinājums! Karsta virsma. Apdegumu risks. Nepieskarieties, kamēr nav atdzisis.



Tikai ES valstīm
Tā kā šajā aprīkojumā ir bīstamas sastāvdaļas, elektrisko un elektronisko iekārtu, akumulatoru un bateriju atkritumi var negatīvi ietekmēt apkārtējo vidi un cilvēka veselību.



Elektroierīces, elektroniskās ierīces un akumulatorus nedrīkst izmest kopā ar mājsaimniecības atkritumiem!
Saskaņā ar Eiropas direktīvu par elektrisko un elektronisko iekārtu atkritumiem, akumulatoriem un baterijām, kā arī akumulatoru un bateriju atkritumiem un šīs direktīvas pielāgošanu valsts tiesību aktiem elektrisko un elektronisko iekārtu, bateriju un akumulatoru atkritumi ir jāglabā atsevišķi un jānogādā uz sadzīves atkritumu dalītās savākšanas vietu, ievērojot attiecīgos vides aizsardzības noteikumus.
Par to liecina uz iekārtas redzams simbols ar pārsvītrotu atkritumu konteineru uz rītiņiem.

SAGATAVOŠANĀS

⚠UZMANĪBU: Pirms ierīces regulēšanas vai darbības pārbaudes vienmēr pārliecinieties, ka ierīce ir izslēgta un akumulatora kasetne ir izņemta.

Uzstādīšana

⚠BRĪDINĀJUMS: Uzstādiet vai novietojiet šo ierīci tikai saskaņā ar komplektā piegādāto uzstādīšanas instrukciju.

1. Izņemiet visu iepakojumu. Rūpīgi pārbaudiet, vai nav bojājumu. Ja tādi ir, nekavējoties informējiet izplatītāju vai nosūtiet izstrādājumu mūsu pēcpalīdzības nodaļai.
2. Novietojiet ierīci.
 - Ierīce jānovieto sausā un nekorozīvā vidē, kur tuvumā nav karstuma un mitruma avotu, piemēram, gāzes degļa vai ūdens tvirtnes.
 - Lai nodrošinātu pietiekamu ventilāciju, attālumam no mikroviļņu krāsns aizmugures līdz sienai jābūt vismaz 10 cm, bet no sāniem līdz sienai – vismaz 2 cm.

- Ievērojiet vismaz 2 metru atstatumu starp mikroviļņu krāsni un televizoru, radio vai antenu, jo pretējā gadījumā var rasties attēla traucējumi vai trokšņi.
- Lai varētu pacelt rokturi, mēs iesakām nodrošināt vismaz 10 cm attālumumu virs augšējās virsmas.
- Mikroviļņu krāsni nedrīkst darbināt slēgtās telpās, piemēram, skapī. Mikroviļņu krāsni paredzēts izmantot brīvi stāvošu.

► Att.3

PIEZĪME: Lietojot ierīci pirmoreiz, tā var radīt smaku vai vieglu sadūmojumu. Tā iemesls ir no ražošanas procesa palikuši eļļas atlikumi krāsns kamerā vai uz sildelementa. Tas ir normāli, un šīs parādības pazudīs pēc vairākām lietošanas reizēm. Turiet atvērtas durvis vai logu, lai nodrošinātu labu ventilāciju. Ļoti ieteicams kamerā ievietot krūzi ūdens, iestatīt 500 W un vairākas reizes darbināt mikroviļņu krāsni.

Akumulatora kasetne

Atlikušās akumulatora jaudas indikators

Nospiediet akumulatora kasetnes pārbaudes pogu, lai pārbaudītu akumulatora atlikušo uzlādes līmeni. Indikatori iedegsies uz dažām sekundēm.

► **Att.4:** 1. Indikatora lampas 2. Pārbaudes poga

Indikatora lampas			Atlikušā jauda
Iededzies	Izslēgts	Mirgo	
			No 75% līdz 100%
			No 50% līdz 75%
			No 25% līdz 50%
			No 0% līdz 25%
			Uzlādējiet akumulatoru.
			Iespējama akumulatora kļūme.

PIEZĪME: Reālā jauda var nedaudz atšķirties no norādītās atkarībā no lietošanas apstākļiem un apkārtējās temperatūras.

PIEZĪME: Akumulatora aizsardzības sistēmas darbības laikā mirgo pirmais (kreisais malējais) indikators.

Norādījumi par galda piederumiem

⚠UZMANĪBU: Nekādā gadījumā gatavošanai mikroviļņu krāsnī un kombinētai ēdiena gatavošanai neizmantojiet metāla traukus, jo var rasties dzirksteles.

Ļoti ieteicams izmantot traukus, kas ir piemēroti un droši izmantošanai mikroviļņu krāsnī. Kopumā izmantošanai mikroviļņu krāsnī ir piemēroti trauki, kas izgatavoti no karstumizturīgas keramikas, stikla vai plastmasas. Varat skatīt tālāk doto tabulu.

Trauka materiāls	Mikroviļņi	Piezīmes
Karstumizturīga keramika	Jā	Neizmantojiet keramiku, kas izrotāta ar metāla apmali vai ir glazēta.
Karstumizturīga plastmasa	Jā	To nevar izmantot ilglaicīgai gatavošanai mikroviļņu krāsnī.
Karstumizturīgs stikls	Jā	-
Grila režģis	Nē	-
Plastmasas plēve	Jā	To nedrīkst izmantot, gatavojot gaļu vai malto gaļu, jo pārlieku augsta temperatūra var radīt plēves bojājumus.

Pleca siksnas pievienošana

Papildu piederumi

⚠UZMANĪBU: Gādājiet, lai pleca siksnā būtu pienācīgi, stingri piestiprināta. Pretējā gadījumā tā var nejauši nokrist.

1. Izveriet siksnu caur diviem caurumiem rokturī.
 2. Aizsprādzējiet siksnu.
- Att.5

Ierīces/akumulatora aizsardzības sistēma

Ierīce un akumulators ir aprīkots ar aizsardzības sistēmu. Šī sistēma automātiski izslēdz motora barošanu, tādējādi pagarinot ierīces un akumulatora darbību. Ierīce automātiski pārstāj darboties, ja ierīci vai akumulatoru pakļaus kādam no tālāk norādītajiem apstākļiem.

- Aizsardzība pret pārslodzi: Ja ierīci vai akumulatoru lieto veidā, kas tai liek patērēt pārmērīgi lielu strāvas daudzumu, tā automātiski pārstāj darboties bez iepriekšēja brīdinājuma. Šādā gadījumā izslēdziet ierīci un pārtrauciet darbību, kas izraisīja ierīces pārslodzi. Pēc tam ieslēdziet ierīci, lai atsāktu darbu.
- Aizsardzība pret pārkaršanu: ja ierīce vai akumulators ir pārkaris, darbība automātiski tiek pārtraukta. Pirms atkārtotas ieslēgšanas ļaujiet ierīcei atdzist.
- Aizsardzība pret akumulatora pārmērīgu izlādi: ja ir zema atlikusī akumulatora jauda, ierīce automātiski pārstāj darboties. Ja ierīce nedarbojas, pat ieslēdzot slēdzus, izņemiet no ierīces akumulatora kasetni un uzlādējiet to.

Durvju atvēršanas un aizvēršanas aizsardzības funkcija

Ja darbības laikā tiek atvērtas durvis, ierīce nekavējoties pārtrauc darboties, ieslēdzas gaisma kamerā un mikroviļņu darbība tiek apturēta. Kad tiek aizvērtas durvis, gaisma kamerā nodzīst. Vēlreiz nospiediet ieslēgšanas pogu, lai atsāktu darbību.

Ja programmas darbības laikā atver durvis un neaizver tās 3 minūšu laikā, ierīce iziet no šīs programmas un izslēdzas.

Bez durvju aizvēršanas darbība nesākas. Nospiežot ieslēgšanas pogu, kad ir atvērtas durvis, zummers vienreiz iepīkstas, un tiek parādīts kods: F09.

Aizsardzība pret savēršanu

Ierīce nevar darboties, kad tā ir savērta. Kad ierīce ir savērta, tiek rādīts kļūdas kods: F01. Novietojiet ierīci horizontāli un atsāciet darbību.

Aizsardzība pret citiem cēloņiem

Aizsardzības sistēma ir paredzēta arī pret citiem cēloņiem, kas varētu radīt ierīces bojājumus, un nodrošina automātisku ierīces apturēšanu. Ja ierīces darbība ir īslaicīgi apstājusies vai pārstājusi darboties, veiciet visas tālāk norādītās darbības, lai novērstu cēloņus.

Ja tiek rādīts kļūdas kods, skatiet to šajā sadaļā.

1. Izslēdziet un ieslēdziet ierīci, lai to no jauna iedarbinātu.
2. Uzlādējiet akumulatoru(-s) vai nomainiet to(-s) ar uzlādētu(-iem) akumulatoru(-iem).
3. Ļaujiet ierīcei un akumulatoram(-iem) atdzist.

Ja pēc aizsardzības sistēmas atjaunošanas nav uzlabojumu, sazinieties ar mūsu pēcpārdošanas nodaļu.

Ierīces lietošana, izmantojot ar vadu savienojamu barošanas avotu

Pirms izmantojat ar vadu savienojamo barošanas avotu, izlasiet instrukcijas un uz tā attēlotos brīdinājumus.

⚠BRĪDINĀJUMS: Ja lietojat ierīci, izmantojot ar vadu savienojamo barošanas avotu, tad ar vadu savienojamo barošanas avotu novietojiet uz stabilas virsmas. Šo ierīci paredzēts izmantot statiskā pozīcijā. Ja ar vadu savienojamo barošanas avotu pārnēsā uz muguras, jūs varat aizķerties un nokrist.

LIETOŠANA

Akumulatora kasetnes uzstādīšana un izņemšana

⚠UZMANĪBU: Vienmēr pirms akumulatora kasetnes uzstādīšanas vai izņemšanas izslēdziet ierīci.

⚠UZMANĪBU: Ievietojot vai izņemot akumulatora kasetni, turiet cieši ierīci un akumulatora kasetni. Ja ierīci un akumulatora kasetni netur cieši, tās var izkrist no rokām un tikt sabojātas, kā arī radīt traumas.

Lai uzstādītu akumulatora kasetni, salāgojiet mēlīti uz akumulatora kasetnes ar rievu ietvarā un iebīdīet to vietā. Ievietojiet to līdz galam, līdz tā ar klikšķi nofiksējas. Ja pogas augšējā daļā redzams sarkanā krāsā indikators, tas nozīmē, ka tā nav pilnīgi fiksēta.

Lai izņemtu akumulatora kasetni, izvelciet to no ierīces, vienlaikus bīdot pogu kasetnes priekšpusē.

- **Att.6:** 1. Sarkanās krāsas indikators 2. Poga 3. Akumulatora kasetne

⚠ UZMANĪBU: Vienmēr ievietojiet akumulatora kasetni tā, lai sarkanais indikators nebūtu redzams. Pretējā gadījumā tā var nejauši izkrist no darbarīka un izraisīt jums vai apkārtējiem traumas.

⚠ UZMANĪBU: Neievietojiet akumulatora kasetni ar spēku. Ja kasetne neslīd ietvarā viegli, tā nav pareizi ielikta.

PIEZĪME: Lai arī ierīce darbības laikā izmanto tikai vienu akumulatora kasetni, var uzstādīt līdz divām akumulatora kasetnēm.

Ja ir uzstādīti divi akumulatori, ierīce vispirms izmanto akumulatoru, kas zīmējumā attēlots pa labi.

Pamatdarbības

Ierīces ieslēgšana/izslēgšana

Nospiediet barošanas slēdzi, un ierīce ieslēdzas ar vienu pīkstieni. Pēc ierīces ieslēgšanas vadības panelis pēc noklusējuma rāda 500 W mikroviļņu jaudu, darbības laiku 0 un akumulatora jaudas informāciju, un deg visas pogu lampiņas.

Ja 3 minūšu laikā nenotiek nekāda cita darbība, ierīce automātiski izslēdzas, un displejs un pogu lampiņas nodziest, pārejot izslēgtā stāvoklī.

Pēc iedarbināšanas nospiediet barošanas slēdzi, lai izslēgtu ierīci jebkurā stāvoklī, tostarp karsēšanas laikā.

Karsēšana

Ir divi karsēšanas jaudas līmeņi: 500 W un 350 W. Nospiediet jaudas izvēles pogu, lai pārslēgtu starp 500 W un 350 W režīmu. Vadības panelis rāda attiecīgo līmeni.

Kad ir izvēlēta jauda, pagrieziet laika regulēšanas pogu pulksteņrādītāju kustības virzienā, lai palielinātu laiku, un pretēji pulksteņrādītāju kustības virzienam, lai samazinātu laiku. Maksimālais laika iestatījums ir 20 minūtes.

Pēc jaudas līmeņa un laika atlasīšanas īsi nospiediet ieslēgšanas pogu, lai sāktu karsēšanu ar mikroviļņiem. Kad karsēšana ir pabeigta, atskan pīkstiens, paziņojot par darbības pabeigšanu.

Pēc tam, kad karsēšana ar mikroviļņiem ir sākusies, īsi nospiediet pauzes/apturēšanas pogu, lai pauzētu sildīšanu.

Lai pauzes laikā atsāktu darbību, īsi nospiediet ieslēgšanas pogu.

Lai pauzes laikā beigtu darbību, īsi nospiediet pauzes/apturēšanas pogu. Atlikušais laiks tiek atiestatīts, un ierīce pāriet gaidstāves režīmā.

IEVĒRĪBAI: Neatkārtojiet akumulatora kasetņu izņemšanu uzreiz pēc darbības. Darot to vairākas reizes, nerodas darbības traucējumi, bet var rasties kļūda.

Ierīcei ir dzesēšanas ventilators.









Dzesēšanas ventilators var darboties, lai atdzesētu ierīci pēc darbības. Kad darbojas ventilators, tas rada gaisa plūsmas skaņu. Tas nav ierīces darbības traucējums.

PIEZĪME: Karsēšanas laikā var regulēt sildīšanas laiku.

PIEZĪME: Karsēšanas laikā var pārslēgt izejas jaudu.

Uzlādes statuss

Svīttriņu skaits akumulatoru indikatoros vadības panelī rāda atlikušo akumulatora jaudu.

Akumulatoru indikatori	Atlikusī jauda
 leddedzies	 izslēgts
	Atlikusī jauda ir vienāda ar vai lielāka par 75 %.
	Atlikusī jauda ir vienāda ar vai lielāka par 50 % un mazāka par 75 %.
	Atlikusī jauda ir vienāda ar vai lielāka par 25 % un mazāka par 50 %.
	Atlikusī jauda ir mazāka par 25 %.
	Izlādējies (uzlādējiet akumulatoru).
	Nomainiet akumulatoru.

PIEZĪME: Pat ja akumulators vēl nav izlādējies, vadības panelis var mirgot, pieprasot uzlādi. Tas nav ierīces darbības traucējums.

Dažus akumulatorus to specifikāciju dēļ nav iespējams darbināt, kad to jauda nokrītās zem noteikta līmeņa.

Praktiskā darbība

Padomi gatavošanai

Gatavošanas rezultātu var ietekmēt tālāk minētie faktori.

Pārtikas izvietoējums

Biezākās daļas novietojiet šķīvja ārpusē, plānākās daļas – uz centru, izvietojot tās vienmērīgi. Ja vien iespējams, novērsiet pārklāšanos.

Gatavošanas laika ilgums

Sāciet gatavošanu ar īsāku laika iestatījumu, izvērtējiet to, kad laiks beidzies, un pagariniet to atbilstoši faktiskajai vajadzībai. Pārāk ilga gatavošana var izraisīt dūmus un piedegšanu.

Vienmērīga pārtikas gatavošana

Tādi pārtikas produkti kā vista, hamburgers vai steiks gatavošanas laikā ir vienreiz jāapgroza. Atkarībā no pārtikas veida, ja tas iespējams, vienreiz vai divreiz gatavošanas laikā samaisiet to no ārmaļiem uz centru.

Vai ēdiens ir gatavs

Ēdiena krāsa un cietība, tostarp tālāk minētie faktori, palīdz noteikt, vai ēdiens ir gatavs.

- Tvaiks izdalās no visām ēdiena daļām, ne tikai no malas.
- Putna gaļas locītavas iespējams viegli pakustināt.
- Cūkgaļai vai putna gaļai nav asins pazīmju.
- Zivs ir necaurspīdīga, un to var viegli sadalīt ar dakšiņu.

Brūnināšanas trauks

Izmantojot brūnināšanas trauku vai uzkarstošu trauku, vienmēr novietojiet zem tā karstumizturīgu izolatoru, piemēram, porcelāna šķīvi, lai novērstu ierīces bojājumus.

Mikroviļņu droša plastmasas plēve

Gatavojot pārtiku ar augstu tauku saturu, neļaujiet plastmasas plēvei nonākt saskarē ar ēdienu, jo tā var izkust.

Mikroviļņu droši plastmasas virtuves piederumi

Daži mikroviļņu droši plastmasas virtuves piederumi, iespējams, nav piemēroti, lai gatavotu ēdienus ar augstu tauku un cukura saturu. Nedrīkst arī pārsniegt priekšsildes laiku, kas norādīts ēdiena lietošanas rokasgrāmātā.

USB

USB izejas jauda, līdzstrāva, 5V maks. 2,4A, automātiska identifikācija.

USB izejas pieslēgvietu var izmantot, lai lādētu mobilo tālruni, kad ierīce ir ieslēgta. Uzlādes laikā ierīce automātiski neizslēdzas. Ja izmanto zemas strāvas USB ierīci, ierīce automātiski izslēdzas.

Kad uzlāde ir pabeigta, ierīce izslēdzas, ja 3 minūtes nenotiek nekāda darbība.

IEVĒRĪBAI: Pievienojiet tikai tādas ierīces, kas ir saderīgas ar USB strāvas apgādes pieslēgvietu. Pretējā gadījumā var rasties ierīces darbības traucējumi.

IEVĒRĪBAI: Nesavienojiet šīs ierīces USB strāvas apgādes pieslēgvietu ar datora USB pieslēgvietu. Tas var izraisīt darbības traucējumus.

IEVĒRĪBAI: Pirms USB ierīces pievienošanas ierīcei vienmēr dublējiet savus USB ierīcē saglabātos datus. Pretējā gadījumā jūsu dati varētu pazust.

IEVĒRĪBAI: Ja neizmantojat ierīci, kā arī pabeidzot uzlādi, noņemiet USB kabeli un uzlieciet vāciņu.

Tīrīšana

▲BRĪDINĀJUMS: Pirms tīrīšanas vienmēr pārbaudiet, vai ierīce ir izslēgta un akumulatora kasetne ir izņemta.

▲BRĪDINĀJUMS: Tīrot neiegremdējiet ierīci ūdenī vai citos šķīdumos.

▲UZMANĪBU: Nepieskarities ierīcei uzreiz pēc tās izmantošanas. Nogaidiet, līdz ierīce ir pilnīgi atdzisusi. Pretējā gadījumā var rasties apdegumi.

▲UZMANĪBU: Nenoņemiet krāsns durvju sietu.

IEVĒRĪBAI: Ierīce ir regulāri jātīra un jānoņem visi ēdienu atlikumi. Neuzturot ierīci tīru, var izraisīt virsmas kvalitātes pasliktināšanos, kas var negatīvi ietekmēt ierīces darbmūžu.

IEVĒRĪBAI: Izmantojiet maigas, neabrazīvas ziepes vai mazgāšanas līdzekli, uzklājot to ar sūkli vai mīkstu drānu. Nevienas ierīces daļas tīrīšanai neizmantojiet abrazīvu pulveri vai metāla suku.

Pēc lietošanas noslaukiet krāsns durvju sietu ar mitru drānu un pēc tam ar sausu drānu, lai noņemtu visu izslakstīto pārtiku un taukus. Uzkrājušies tauki var pārkarst un sākt dūmot vai aizdegties.

Ja ierīce ir lietota ilgu laiku, krāsni var būt dīvainas smakas. No tām atbrīvoties var ar vienu no tālāk minētajiem paņēmieniem.

- Ievietojiet krūzē vairākas citrona šķēles un 2–3 minūtes karsējiet tās ar 500 W.
- Ievietojiet krāsni sarkanās tējas krūzi un 2–3 minūtes karsējiet to ar 500 W.
- Ievietojiet krāsni dažas apelsīna mizas un 1 minūti karsējiet tās ar 500 W.

Kā tīrīt sūkļa filtru

Tīriet sūkļa filtru reizi mēnesī, izmantojot tālāk aprakstīto procedūru.

1. Atveriet filtra pārsegu. Izņemiet sūkļa filtru un noņemiet putekļus.
2. Notīriet filtra pārsega virsmu un iekšpusi ar lupatiņu.
3. Izmazgājiet sūkļa filtru ūdenī un kārtīgi izžāvējiet vai arī izpūtiet uzkrājušos gružus un putekļus ar gaisa pūtēju. Ja sūkļa filtrs ir bojāts un nav iztīrāms, laikus nomainiet sūkļa filtru.

► **Att.7:** 1. Filtra pārsegs 2. Sūkļa filtrs

Uzglabāšana

Kad ierīce netiek lietota, novietojiet to labi vēdinātās telpās.

TEHNISKĀ APKOPE un PĀRBAUDES

Tehniskā apkope

⚠ BRĪDINĀJUMS: MIKROVIĻŅU STAROJUMS

Pirms tehniskās apkopes veikšanas izņemiet akumulatora kasetni. Mikroviļņu krāsnī ir mikroviļņu starojums un augsts spriegums. Augstsprieguma kondensatorā ir bīstams spriegums vēl 30 sekundes pēc elektrības atslēgšanas. Jāizmanto darbarīks ar izolētu rokturi, lai izveidotu tsslēgumu starp kondensatora spaili un apvalku, tā izlādējot to. **Lai izvairītos no traumām, ir stingri aizliegts izjaukt un remontēt ierīci paša spēkiem, to drīkst darīt tikai apkopes tehniķi.**

⚠ UZMANĪBU: Pirms ierīces pārbaudes vai apkopes vienmēr pārliecinieties, ka tā ir izslēgta un ka akumulatora kasetne ir izņemta.

IEVĒRĪBAI: Nekad neizmantojiet gazolīnu, benzīnu, atšķaidītāju, spirtu vai līdzīgus šķidrumus. Tas var radīt izbalēšanu, deformāciju vai plaisas.

Lai saglabātu izstrādājuma DROŠU un UZTICAMU darbību, remontdarbus, apkopi un regulēšanu uzticiet veikt tikai Makita pilnvarotam vai rūpnīcas apkopes centram, un vienmēr izmantojiet tikai Makita rezerves daļas.

Kļūdas kods

Ja ierīce konstatē kļūdu, vadības panelī tālāk norādītājā veidā tiek parādīts attiecīgais kļūdas kods.

Kļūdas kods	Cēlonis un risinājums
F01	Ierīce ir novietota vairāk nekā 30 grādu leņķī no horizontāla stāvokļa. Pārbaudiet, vai ierīce ir novietota horizontāli.
F02	Pārmērīga strāva. Izslēdziet ierīci un atkal ieslēdziet to pēc akumulatora nomaņas.
F03	Pārspriegums. Izslēdziet ierīci un atkal ieslēdziet to pēc akumulatora nomaņas.
F04	Pārāk augsta temperatūra. Kādu laiku nedarbiniet ierīci, atkal ieslēdzot to, kad tā ir atdzisusi.
F05	Ierīces iekšējā ventilatora atteice. Izslēdziet un no jauna ieslēdziet ierīci.
F06	Ierīces iekšējā magnetrona atteice. Izslēdziet un no jauna ieslēdziet ierīci.
F07	Iekšējās enerģijas padeves atteice. Izslēdziet un no jauna ieslēdziet ierīci.

Kļūdas kods	Cēlonis un risinājums
F09	Iespējams, aktivizēta durvju atvēršanas un aizvēršanas aizsardzības funkcija. Skatiet sadaļu par durvju atvēršanas un aizvēršanas aizsardzības funkciju. Ja kļūda tomēr nav novērsta, izslēdziet un no jauna ieslēdziet ierīci.

Ja kļūda tomēr nav novērsta, nododiet ierīci Makita pilnvarotā vai rūpnīcas servisa centrā.

Apkope

Pārbaudiet, vai ierīce darbojas pareizi, veicot tālāk aprakstītās darbības.

Ievietojiet kamerā glāzi ūdens karstumizturīgā stikla traukā (aptuveni 150 ml) un stingri aizveriet durvis. Darbiniet ierīci 1 minūti.

- Vai ieslēdzas gaisma kamerā?
- Vai ūdens kamerā uzkarst?

Ja uz kādu no iepriekš minētajiem jautājumiem atbilde ir "Nē", ierīcei ir kāda iekšēja problēma. Lūdziet veikt remontu Makita pilnvarotā servisa centrā vai rūpnīcas servisa centrā.

Utilizācija

⚠ BRĪDINĀJUMS: Utilizējiet ierīci pareizi. Ierīces utilizācija jāveic saskaņā ar vietējiem noteikumiem un likumiem.

PAPILDU PIEDERUMI

⚠ UZMANĪBU: Šos piederumus vai papildierīces ir ieteicams lietot kopā ar šajā rokasgrāmatā aprakstīto Makita ierīci. Izmantojot citus piederumus vai papildierīces, var rasties traumas. Piederumu vai palīgierīci izmantojiet tikai paredzētajam nolūkam.

Ja jums vajadzīga palīdzība vai precīzāka informācija par šiem piederumiem, vērsieties savā tuvākajā Makita apkopes centrā.

- Makita oriģinālais akumulators un Makita autorizētais lādētājs
- Pleca siksnas

PIEZĪME: Daži sarakstā norādītie izstrādājumi var būt iekļauti instrumenta komplektācijā kā standarta piederumi. Tie dažādās valstīs var būt atšķirīgi.

SVARBIOS SAUGOS INSTRUKCIJOS ATIDŽIAI PERSKAITYKITE IR IŠSAUGOKITE ATEIČIAI

ĮVADAS

Techninės sąlygos

Modelis:		MW001G
Vardinė įtampa		Nuolatinė 36 V – 40 V maks.
Mikrobangų galia		500 W* / 350 W
Matmenys (ilgis x plotis x aukštis)	Išoriniai matmenys	343 mm x 318 mm x 338 mm (be akumuliatoriaus kasetės) (nuleidus rankeną žemyn)
	Kamera	255 mm x 241 mm x 120 mm
Talpa		8 l
Darbinis dažnis		2 450 MHz
Grynasis svoris		8,7 kg (be akumuliatoriaus kasetės)
USB maitinimo prievadas		A tipo, išvesties įtampa (NS): 5 V, išvesties srovės stipris (NS): 2,4 A (maks.)

- * 500 W mikrobangų galia – laikinojo galios didinimo funkcija. Po maždaug 8 minučių automatiškai grąžinama 350 W mikrobangų galia.
- Atliekame tęsinius tyrimus ir nuolatos tobuliname savo gaminius, todėl čia pateikiamos specifikacijos gali būti keičiamos be įspėjimo.
- Skirtingose šalyse specifikacijos gali skirtis.

Tinkama akumuliatoriaus kasetė ir (arba) įkroviklis

Ličio jonų akumuliatorius (akumuliatoriaus kasetė)	BL4020 / BL4025 / BL4040 / BL4050F / BL4080F
Įkroviklis	DC40RA / DC40RB / DC40RC

- Atsižvelgiant į gyvenamosios vietos regioną, kai kurios pirmiau nurodytos akumuliatoriaus kasetės ir įkrovikliai gali būti neprieinami.

⚠️ ĮSPĖJIMAS: Naudokite tik akumuliatoriaus kasetes ir įkroviklius, kurie nurodyti anksčiau. Naudojant bet kurias kitas akumuliatoriaus kasetes ir įkroviklius, gali kilti sužeidimo ir gaisro pavojus.

Rekomenduojamas laidu prijungiamas maitinimo šaltinis

Nešiojamasis maitinimo šaltinis	PDC1200
---------------------------------	---------

- Atsižvelgiant į gyvenamosios vietos regioną, pirmiau nurodytas (-i) laidu prijungiamas (-i) maitinimo šaltinis (-iai) gali būti neprieinamas (-i).
- Prieš naudodami laidu prijungiamą maitinimo šaltinį, perskaitykite instrukciją ir ant jų pateiktus perspėjimus.

Apytikslė veikimo trukmė

Akumuliatoriaus kasetė (visiškai įkrauta)	500 W	350 W
BL4020 x 2	6 min.	11 min.
BL4025 x 2	8 min.	14 min.
BL4040 x 2	15 min.	21 min.
BL4050F x 2	22 min.	30 min.
BL4080F x 2	35 min.	48 min.
PDC1200	84 min.	113 min.

PASTABA: Vertės yra apytikslės ir priklauso nuo įkrovos būsenos bei naudojimo sąlygų.

PASTABA: Apytikslė veikimo trukmė naudojant vieną akumuliatorių yra maždaug dukart mažesnė nei naudojant du.

Numatytoji naudojimo paskirtis

Prietaisas yra skirtas maistui šildyti.

Svarbios saugos taisyklės

ĮSPĖJIMAS! Šio prietaiso priežiūros darbus turi vykdyti tik kvalifikuoti priežiūros specialistai. Dėl apžiūros, remonto arba reguliavimo kreipkitės į artimiausią įgaliotąjį priežiūros centrą.

ĮSPĖJIMAS! Pasirūpinkite, kad šis prietaisas neveiktų esant atidarytomis durelėms, nes galite apsišvitinti pavojingomis mikrobangomis.

ĮSPĖJIMAS! Jei bus apgadintos durelės (sulankstytos), vyriai (lūžę ar atsilaisvinę), durelių sandarikliai arba sandarinimo paviršius, mikrobangų krosnelės naudoti negalima, kol jos nesuremontuos parengtas specialistas.

ĮSPĖJIMAS! Neparengtiems asmenims pavojinga vykdyti bet kokius priežiūros ir remonto darbus, kurių metu nuimami bet kokie nuo mikrobangų spinduliuotės saugantys dangčiai.

ĮSPĖJIMAS! Naudokite prietaisą tik pagal paskirtį, kaip aprašyta vadove.

ĮSPĖJIMAS! Šiame prietaise nenaudokite jokių esdinančių chemikalų arba garų.

ĮSPĖJIMAS! Šio tipo prietaisas specialiai suprojektuotas maistui šildyti, gaminti arba džiovinti. Jis nėra skirtas naudoti pramoninėje aplinkoje arba laboratorijose.

ĮSPĖJIMAS! Skysčių arba kito maisto negalima šildyti sandariose talpyklose, nes jos gali sprogti.

- Šis prietaisas yra skirtas naudoti butyje ir panašioms paskirtims, pvz.:
 - parduotuvių, biurų ir kitų darbo vietų darbuotojų virtuvėse;
 - ūkiuose;
 - viešbučiuose, moteliuose ir kitose gyvenamosiose patalpose;
 - nakvynės su pusryčiais apgyvendinimo įstaigose.
- Nesėdėkite ir nelipkite ant prietaiso. Nedėkite ant prietaiso jokių daiktų.
- Šį prietaisą leidžiama naudoti vaikams nuo 8 metų ir asmenims, turintiems psichinių, jutiminių ar protinių negalių, arba žmonėms, neturintiems patirties bei žinių, su sąlyga, kad jie bus prižiūrimi arba instruktuojami apie tai, kaip saugiai naudoti šį prietaisą, ir supras susijusius pavojus.
- Neleiskite vaikams žaisti su šiuo prietaisu.
- Pastebėję dūmų, išjunkite prietaisą, išimkite akumuliatorių ir palikite dureles uždarytas, kad užtroškintumėte galimas liepsnas.
- Kai kameroje nėra maisto, prietaiso neįjunkite. Priešingu atveju galite sugadinti prietaisą.
- Nepažeiskite krosnelės durelių tinklelio. Priešingu atveju gali įvykti mikrobangų nuotėkis.
- Neeksploduokite prietaiso uždaroje erdvėje, pvz., spintoje.
- Padėkite prietaisą ant lygaus ir plokščio pagrindo.
- Nenaudokite pakabinto prietaiso. Rankenos nenaudokite jokia kitu tikslu – tik prietaisui nešti.
- Prieš nešdami prietaisą, ištraukite akumuliatorių.
- Nejudinkite veikiančio prietaiso.
- Nenaudokite prietaiso lietuje. Nešlapinkite prietaiso. Jei prietaisas buvo sušlapintas, nugabenkite jį patikrai į mūsų priežiūros centrą.
- Nesandėliuokite šio prietaiso lauke. Nenaudokite šio gaminio prie vandens, pvz., šalia praustuvo virtuvėje, drėgname rūsyje, šalia baseino ar panašiose vietose.
- Norėdami sumažinti elektros šoko pavojų, nedėkite prietaiso į vandenį ar kitus skysčius. Nedėkite ar nelaikykite prietaiso ten, kur jis gali nukristi ar būti įtrauktas į vėnią ar praustuva.
- Jei prietaisas buvo sutrenktas arba nukrito, nedelsdami nugabenkite jį į mūsų priežiūros centrą patikrai ir techninei priežiūrai.
- Neuždenkite ir neužkimškite jokių prietaiso angų.
- Draudžiama kaitinti lengvai užsiliepsnojančius produktus ir sprogmenis, ypač – sausąjį ledą.
- Naudokite tik mikrobangų krosnelėms tinkamus virtuvės reikmenis.
- Į mikrobangų krosnelę draudžiama dėti metalines maisto ir gėrimų talpyklas.
- Kaitindami maistą plastikinėse arba popierinėse talpyklose, stebėkite procedūrą, nes produktai gali užsidegti.
- Skysčius, pvz., vandenį, kavą arba arbatą, galima nepastebimai perkaitinti viršijus virimo taško temperatūrą. Išėmę talpyklą iš mikrobangų krosnelės, ne visada pastebėsite burbuliukus ar kitus virimo požymius. **DĖL ŠIOS PRIEŽASTIES ITIN KARŠTI SKYSČIAI GALI STAIGA IMTI KUNKULIUOTI IR IŠSILIETI PER KRAŠTUS, KAI TALPYKLĄ SUJUDINSITE ARBA Į SKYSTĮ ĮDĖSITE VIRTUVĖS REIKMENĮ.**
- Siekiant išvengti nudegimo, prieš vartojant maitinimo buteliukų ir kūdikių maistelio stiklainių turinį reikia sumaišyti arba suplakti ir patikrinti temperatūrą.
- Kiaušinių su lukštu ir kietai virtų kiaušinių negalima kaitinti mikrobangų krosnelėje, nes jie gali sprogti net ir pasibaigus kaitinimui.
- Nedėkite šalia prietaiso lengvai užsiliepsnojančių ir degių produktų.
- Veikiant prietaisui, nuolat stebėkite mikrobangų krosnelės maisto ruošimo būklę. Nustatykite tinkamą maisto ruošimo trukmę. Ruošiant maistą per ilgai, gali kilti gaisras.
- Skirtingos medžiagos nevienodai sugeria mikrobangas, todėl, kaitinant lengvą maistą, kuriame mažiau vandens, gali netolygiai pasiskirstyti temperatūra. Tai – normalus reiškinys.
- Perkaitintas nedidelis maisto kiekis arba sausas maistas gali išdžiūti, nudegti arba užsiliepsnoti.
- Mikrobangų krosnelėje nedžiovinkite drabužių, laikraščių arba kitų medžiagų. Taip pat maistui ruošti nenaudokite laikraščių arba popierinių maišelių.

30. Prieš dėdami popierinius arba plastikinius maišelius į mikrobangų krosnelę, nuimkite vielinius fiksatorius.
31. Nenaudokite kameros sandėliavimo tikslais. Nenaudojamoje kameroje nepalikite maitinimo elementų, popierinių gaminių, maisto ruošimo reikmenų arba maisto.
32. Kaitinant gėrimus mikrobangų krosnelėje, jie gali užvirti pavėluotai ir išsilieti, todėl talpyklas reikia tvarkyti atsargiai.
33. Kamerali valyti nenaudokite aštrių įrankių (pvz., šveistukų, mentelių, šaukštų ir pan.).
34. Nuvalykite durelių sandariklį, išvalykite kameralį ir nuvalykite gretimas dalis. Žr. valymo kamersą, kur aprašoma išsamiau.
35. Jei nesirūpinsite prietaiso švara, gali sugesti paviršius. Tai gali neigiamai paveikti prietaiso eksploatacijos trukmę ir gali susidaryti pavojinga situacija.
36. Nenaudokite tirpalų, kurie gali išėsdinti prietaiso paviršių.
37. Prietaiso negalima valyti gariniu valymo įrenginiu.
38. Kai išmetate akumuliatoriaus kasetę, išimkite ją iš įrankio ir išmeskite saugioje vietoje. Vadovaukitės vietos reglamentais dėl akumuliatorių išmetimo.
39. Jei ketinate ilgai nenaudoti prietaiso ir sandėliuoti, išimkite akumuliatorius.
40. Nesudarykite akumuliatoriaus kasetėje trumpo jungimo.
41. Prieš įkraunant įkraunamus akumuliatorius reikia išimti iš prietaiso.
42. Akumuliatoriai turi būti įdedami tinkamais poliais.
43. Išsikrovusius akumuliatorius reikia išimti iš prietaiso ir saugiai išmesti.
5. Kai akumuliatorius nėra naudojamas, laikykite jį toliau nuo kitų metalinių daiktų, pavyzdžiui, popieriaus sąvaržėlių, monetų, rakų, vinių, varžtų ir kitų mažų metalinių daiktų, dėl kurių gali kilti trumpasis jungimas tarp kontaktų. Akumuliatorių kontaktų trumpasis jungimas gali būti nudegimų arba gaisro priežastimi.
6. Netinkamai naudojant iš akumuliatoriaus gali ištekti skysčio. Venkite sąlyčio su juo. Jei sąlytis atsitiktinai įvyko, gausiai nuplaukite vandeniu. Jei skysčio pateko į akis, kreipkitės į gydytoją. Iš akumuliatoriaus išbėgęs skystis gali sudirginti arba nudeginti odą.
7. Nenaudokite sugedusio ar perdryto akumuliatoriaus arba prietaiso. Sugadinti arba modifikuoti akumuliatoriai gali veikti neįprastai, todėl gali kilti gaisras, sprogimas arba sužalojimo rizika.
8. Akumuliatorių ar prietaisą saugokite nuo ugnies ar pernelyg aukštos temperatūros. Dėl ugnies ar 130 °C viršijančios temperatūros gali kilti sprogimas.
9. Laikykites visų įkrovimo nurodymų ir nekraukite akumuliatoriaus ar prietaiso, kai temperatūra neatitinka instrukcijoje nurodyto temperatūros intervalo. Netinkamai įkraunant arba įkraunant esant kitam nei nustatytas temperatūros intervalas, gali būti sugadintas akumuliatorius ar padidėti gaisro rizika.
10. Tegu techninę priežiūrą atlieka kvalifikuotas remonto meistras, naudodamas tik identiškas atsargines dalis. Tai užtikrina, kad gaminys liks saugus naudoti.
11. Nemodifikuokite ar nebandykite remontuoti prietaiso arba akumuliatoriaus, jei tai nėra nurodyta naudojimo ir priežiūros instrukcijose.

Saugos įspėjimai dėl akumuliatorinio prietaiso naudojimo

Akumuliatorinio prietaiso naudojimas ir priežiūra

1. Pasirūpinkite, kad netyčia neįjungtumėte įrankio. Prieš jungdami prie akumuliatoriaus, prieš paimdami ar nešdami prietaisą, visuomet patikrinkite, ar išjungtas jo jungiklis. Nešant prietaisą uždėjus pirštą ant jo jungiklio arba įjungiant įrankį į elektros tinklą, kai jo jungiklis yra įjungtas, gali įvykti nelaimingas atsitikimas.
2. Prieš atlikdami bet kokius reguliavimo, priedų keitimo arba paruošimo sandėliuoti darbus, atjunkite prietaisą nuo akumuliatoriaus. Tokios atsargumo priemonės sumažina riziką atsitiktinai įjungti prietaisą.
3. Įkraukite naudodami tik gamintojo nurodytą įkroviklį. Įkroviklis, kuris tinka vienam akumuliatorių tipui įkrauti, gali kelti gaisro pavojų, jei bus naudojamas su kitų tipų akumuliatoriais.
4. Prietaisus naudokite tik su specialiai jiems skirtais akumuliatoriais. Naudojant bet kurį kitą akumuliatorių, gali kilti sužeidimo ir gaisro pavojus.

Svarbios saugos instrukcijos, taikomos akumuliatoriaus kasetei

1. Prieš naudodami akumuliatoriaus kasetę, perskaitykite visas instrukcijas ir perspėjimus ant (1) akumuliatorių įkroviklio, (2) akumuliatorių ir (3) akumuliatorių naudojančio gaminio.
2. Neardykite ar nekeiskite akumuliatoriaus kasetės. Dėl to ji gali užsidegti, per daug įkaisti arba sprogti.
3. Jei įrankio darbo laikas žymiai sutrumpėjo, nedelsdami nutraukite darbą su įrankiu. Tai gali kelti perkaitimo, nudegimų ar net sprogimo pavojų.
4. Jei elektrilitas pateko į akis, plaukite jas tyru vandeniu ir nedelsdami kreipkitės į gydytoją. Gali kilti regėjimo praradimo pavojus.
5. Neužtrumpinkite akumuliatoriaus kasetės:
 - (1) Nelieskite kontaktų degiomis medžiagomis.
 - (2) Venkite laikyti akumuliatoriaus kasetę kartu su kitais metaliniais daiktais, pavyzdžiui, vinimis, monetomis ir pan.
 - (3) Saugokite akumuliatoriaus kasetę nuo vandens ir lietaus.
 Trumpasis jungimas akumuliatoriuje gali sukelti stiprią srovę, perkaitimą, galimus nudegimus ar net akumuliatoriaus gedimą.

- Nelaikykite ir nenaudokite prietaiso ir akumulatoriaus kasetės vietose, kur temperatūra gali pasiekti ar viršyti 50 °C (122 °F).
- Nedeginkite akumulatoriaus kasetės, net jei yra stipriai pažeista ar visiškai susidėvėjusi. Ugnyje akumulatoriaus kasetė gali sprogti.
- Akumulatoriaus kasetės nekalkite, nepjaustykite ir nemėtykite, į ją netrankykite kietu daiktu. Taip elgiantis, ji gali užsidegti, per daug įkaisti arba sprogti.
- Nenaudokite pažeisto akumulatoriaus.
- Įdėtomis ličio jonų akumulatoriams taikomi Pavojingų prekių teisės akto reikalavimai. Komercinis transportas, pvz., trečiųjų šalių, prekių vežimo atstovų, turi laikytis specialaus reikalavimo ant pakuotės ir ženklavimo. Norėdami paruošti siųstiną prekę, pasitarkite su pavojingų medžiagų specialistu. Be to, laikykite galimai išsamesnių nacionalinių reglamentų. Užklijuokite juosta arba padenkite atvirus kontaktus ir supakuokite akumuliatorių taip, kad ji pakuotėje nejudėtų.
- Kai išmetate akumulatoriaus kasetę, išimkite ją iš prietaiso ir išmeskite saugioje vietoje. Vadovaukitės vietos reglamentais dėl akumuliatorių išmetimo.
- Baterijas naudokite tik su „Makita“ nurodytais gaminiais. Baterijas įdėjus į netinkamus gaminius gali kilti gaisras, gaminyje pernelyg įkaisti, kilti sprogimas arba pratekėti elektrolitas.
- Jeį prietaisas bus ilgą laiką nenaudojamas, iš jo būtina išimti akumuliatorių.
- Darbo metu ir po darbo akumulatoriaus kasetė gali būti įkaitusi ir dėl to nudeginti. Įdami akumulatoriaus kasetes, būkite atsargūs.
- Tuoju pat po naudojimo nelieskite prietaiso, nes jis gali būti įkaitęs tiek, kad nudegins.
- Nelieskite, kad į akumulatoriaus kasetės gnybtus, angas ir griovelius patektų drožlių, dulkių ar žemių. Dėl to prietaiso akumulatoriaus kasetė gali imti prastai veikti ar sugesti.
- Jeigu prietaisas nėra pritaikytas naudoti šalia aukštos įtampos elektros linijų, akumulatoriaus kasetės nenaudokite šalia aukštos įtampos elektros linijų. Dėl to prietaiso ar akumulatoriaus kasetės veikimas gali sutrikti arba jie gali sugesti.
- Laikykite akumuliatorių vaikams nepasiekiamoje vietoje.

SAUGOKITE ŠIAS INSTRUKCIJAS.

⚠ PERSPĖJIMAS: Naudokite tik originalų „Makita“ akumuliatorių. Neoriginalaus „Makita“ arba pakeisto akumulatoriaus naudojimas gali nulemti gaisrą, asmens sužalojimą ir pažeidimą. Tai taip pat panaikina „Makita“ suteikiamą „Makita“ prietaiso ir įkroviklio garantiją.

Patarimai, ką daryti, kad akumulatorius veiktų kuo ilgiau

- Įkraukite akumulatoriaus kasetę prieš jai visiškai išsikraunant. Visuomet nustokite naudoti prietaisą ir pakraukite akumulatoriaus kasetę, kai pastebite, kad prietaiso galia sumažėjo.

- Niekada nekraukite iki galo įkrautos akumulatoriaus kasetės. Perkraunant trumpėja akumulatoriaus eksploatacijos laikas.
- Akumulatoriaus kasetę kraukite esant kambario temperatūrai 10 - 40 °C. Prieš pradėdami krauti, leiskite įkaitusiai akumulatoriaus kasetei atvėsti.
- Kai akumulatoriaus kasetės nenaudojate, ją išimkite iš prietaiso ar įkroviklio.
- Įkraukite akumulatoriaus kasetę, jei jos nenaudojate ilgą laiką (ilgiau nei šešis mėnesius).

Dalių aprašymas

► Pav.1

- Rankena
- Valdymo skydelis
Žr. tolesnį aprašą, kur rasite išsamią informaciją.
- Kamera
- Durėlės
Prietaisu reikia naudotis esant uždarytomis durėlėms.
- Krosnelės durėlių tinklėlis
- USB prievado dangtelis
- Filtro dangtelis
- Akumuliatorių kontaktai

Valdymo skydelis

► Pav.2

- Maitinimo mygtukas
- Galios pasirinkimo mygtukas
- Mikrobangų galia
- Veikimo trukmė / klaidos kodas
- Akumulatoriaus indikatorius
- Pristabdymo / stabdymo mygtukas
- Trukmės nustatymo ratukas
- Paleidimo mygtukas

Pypsėjimas

• Pasibaigus šildymui

- Girdimas 2 sekundžių trukmės pyptelėjimas. Atidarius dureles, pyptelėjimas atsaukiamas.
- Jei nieko nedaroma, kas 1 minutę pasigirsta trys pyptelėjimai (1 sekundės intervalais).
- Jei nieko nedaroma 3 minutes, įrenginys neskleisdamas jokio garso išsijungia.

- **Kai lieka mažai akumuliatorių energijos**
Girdima seka „pyp, pyp, pyp“, „pyp, pyp, pyp“, „pyp, pyp, pyp“.
- **Kai rodomas klaidos kodas**
Pasigirsta vienas trumpas pyptelėjimas.

Tylusis režimas

Po įjungimo vienu metu nuspaudus ir ilgai palaikius stabdymo bei paleidimo mygtukus, kol pasirodo užrašas OFF (išjungta), įjungiamas tylusis režimas. Visi informaciniai tonai išjungiami.

Analogiškai, tyliuoju režimu vienu metu paspaudus ir ilgai palaikius stabdymo bei paleidimo mygtukus, kol ekrane pasirodo ON (įjungta), tylusis režimas išjungiamas. Visi informaciniai tonai atkuriami.

Klaidos kodas

Prietaisui aptikus triktį, valdymo skydelyje pasirodo atitinkamas klaidos kodas. Informacijos apie klaidos kodą rasite atitinkamame skirsnyje.

Simboliai

Toliau yra nurodyti simboliai, kurie gali būti naudojami įrangai. Prieš naudodami įsitikinkite, kad suprantate jų reikšmę.



Perskaitykite instrukcijų vadovą.



Išspėjimas. Karštas paviršius. Nudėgimų pavojus. Nelieskite, kol neatvės.



Taikoma tik ES šalims
Kadangi įrangoje yra pavojingų komponentų, panaudota elektrinė ir elektroninė įranga, akumulatoriai ir baterijos gali turėti neigiamo poveikio aplinkai ir žmonių sveikatai.



Nešalinkite elektros ir elektroninių prietaisų ar baterijų kartu su buitinėmis atliekomis! Pagal Europos direktyvą dėl elektros ir elektroninės įrangos atliekų bei akumuliatorių ir baterijų ir panaudotų akumuliatorių ir baterijų bei jos pritaikymą nacionaliniams įstatymams, panaudota elektros ir elektroninė įranga, baterijos ir akumulatoriai turi būti surenkami atskirai ir pristatomi į atskirą buitinių atliekų surinkimo punktą, kuris veikia pagal aplinkos apsaugos taisyklės. Tai rodo perbrauktas konteinerio ant ratukų simbolis, pateiktas ant įrangos.

PASIRUOŠIMAS

⚠ PERSPĖJIMAS: Prieš pradėdami reguliuoti prietaisą arba tikrinti jo veikimą, visuomet būtina išjunkite prietaisą ir išimkite akumulatoriaus kasetę.

Įrengimas

⚠ IŠPĖJIMAS: Šį prietaisą įrenkite (pastatykite) tik vadovaudamiesi pateiktomis įrengimo instrukcijomis.

1. Išimkite iš pakuotės. Atidžiai patikrinkite, ar nėra pažeidimų. Suradę jų, nedelsdami praneškite įgaliotajam atstovui arba išsiųskite mūsų priežiūros skyriui.
2. Pastatykite prietaisą.
 - Prietaisas turi būti statomas sausoje, nekorozinėje aplinkoje ir saugomas nuo šilumos bei drėgmės šaltinių (pvz., dujinio degiklio arba vandens katilo).
 - Siekiant užtikrinti pakankamą vėdinimą, atstumas tarp mikrobangų krosnelės nugarėlės ir sienos turėtų siekti bent 10 cm. Atstumai nuo šonų iki sienos turi būti bent 2 cm.

- Palaikykite bent 2 metrų atstumą nuo mikrobangų krosnelės iki televizoriaus, radijo arba antenos, nes kitaip gali būti trikdomas vaizdas arba atsirasti triukšmas.
- Kad galėtumėte pakelti rankeną, rekomenduojame palaikyti bent 10 cm atstumą nuo prietaiso viršaus.
- Mikrobangų krosnelės negalima naudoti uždarose erdvėse, pvz., spintoje. Mikrobangų krosnelė skirta naudoti pastatyta laisvai.

► Pav.3

PASTABA: Naudojant prietaisą pirmą kartą, jis gali skleisti kvapą arba gali pasirodyti šiek tiek dūmų. To priežastis – gamybos arba alyvos likučiai kameroje arba ant šildymo elemento. Tai normalu ir po kelių naudojimų dingis. Siekdami užtikrinti gerą vėdinimą, palikite atidarytas duris arba langą. Pritygtinai rekomenduojama įdėti į kamerą puodelį vandens, nustatyti 500 W ir leisti prietaisui kelis kartus paveikti.

Akumulatoriaus kasetė

Likusios akumulatoriaus galios rodymas

Paspauskite akumulatoriaus kasetės tikrinimo mygtuką, kad būtų rodoma likusi akumulatoriaus energija. Maždaug trims sekundėms užsidegs indikatorius lemputės.

► **Pav.4:** 1. Indikatorius lemputės 2. Tikrinimo mygtukas

Indikatorius lemputės			Likusi galia
Šviečia	Nešviečia	Blyksti	
			75 - 100 %
			50 - 75 %
			25 - 50 %
			0 - 25 %
			Įkraukite akumuliatorių.
			Galimai įvyko akumulatoriaus veikimo triktis.

PASTABA: Rodmuo gali šiek tiek skirtis nuo faktinės energijos lygio – tai priklauso nuo naudojimo sąlygų ir aplinkos temperatūros.

PASTABA: Veikiant akumulatoriaus apsaugos sistemai ims mirksėti pirmoji (toliausiai kairėje) indikatoriaus lemputė.

Rekomendacijos dėl virtuvės reikmenų

▲PERSPĖJIMAS: Mikrobangų krosnelėje niekada nenaudokite metalinių talpyklių, nes gali būti skeliama kibirkščiai.

Primygtinai rekomenduojama naudoti talpyklas, kurios tinka saugiai ruošti maistui mikrobangų krosnelėje. Bendruoju atveju mikrobangų krosnelėje galima naudoti aukštai temperatūrai atsparius keramikinius, stiklinius arba plastikinius indus. Pasinaudokite toliau pateikta lentele.

Talpyklos medžiaga	Tinka mikrobangų krosnelėi	Pastabos
Aukštai temperatūrai atspari keramika	Taip	Niekada nenaudokite glazūruotos arba metaliniu krašteliu papuoštos keramikos.
Aukštai temperatūrai atsparus plastikas	Taip	Jo negalima naudoti prireikus ilgai ruošti maistą mikrobangų krosnelėje.
Aukštai temperatūrai atsparus stiklas	Taip	-
Kepimo grotelės	Ne	-
Plastikinė plėvelė	Taip	Jos nederėtų naudoti ruošiant mėsą (kotletus), nes temperatūros perviršis gali pažeisti plėvelę.

Diržo per petį tvirtinimas

Pasirenkamas priedas

▲PERSPĖJIMAS: Užtikrinkite, kad diržas per petį būtų prijungtas saugiai ir tinkamai. Priešingu atveju jis gali nukristi ir gali įvykti nelaimingas atsitikimas.

1. Prakiškite diržą pro dvi kiurymes rankenoje.
 2. Prisekite diržą.
- Pav.5

Prietaiso / akumulatoriaus apsaugos sistema

Prietaise ir akumuliatoriuje įrengta apsaugos sistema. Ši sistema automatiškai atjungia variklio maitinimą, kad prietaisas ir akumuliatorius ilgiau veiktų. Prietaisas automatiškai išsijungs darbo metu susidarius vienai iš toliau nurodytų prietaiso arba akumuliatorius darbo sąlygų.

- Apsauga nuo perkrovo. Kai prietaisas ar akumuliatorius naudojamas taip, kad neįprastai padidėja naudojama elektros srovė, jis automatiškai sustoja be jokių indikacijų. Tokiu atveju išjunkite prietaisą ir nutraukite darbą, dėl kurio kilo prietaiso perkrova. Tada vėl įjunkite prietaisą.

- Apsauga nuo perkaitimo. Kai prietaisas ar akumuliatorius perkaista, prietaisas automatiškai sustabdomas. Palaukite, kol prietaisas atvės, prieš vėl jį įjungdami.
- Apsauga nuo visiško išsekimo. Kai likusi akumuliatoriaus galia tampa per maža, prietaisas automatiškai sustoja. Jeigu prietaisas neveikia net ir spaudžiant jungiklius, išimkite akumuliatoriaus kasetę iš prietaiso ir įkraukite.

Durelių atidarymo ir uždarymo apsaugos funkcija

Veikimo metu atidarius dureles, prietaisas iškart nustoja veikti, išjungia kameros apšvietimas ir išjungiamos mikrobangos. Uždarius dureles, kameros apšvietimas išsijungia. Norėdami tęsti veikimą, vėl paspauskite paleidimo mygtuką. Jei atidarysite dureles veikiant programai ir neuždarysite jų per 3 minutes, prietaisas išjungs programą ir pats išsijungs. Veikimas neprasisdės, kol neuždarysite durelių. Jei paspausite paleidimo mygtuką esant atidarytoms durelėms, vieną kartą supypsės zirkelis ir bus parodytas kodas F09.

Apsauga nuo pakreipimo

Pakreiptas prietaisas veikti negali. Pakreipus prietaisą, bus parodytas klaidos kodas F01. Pastatykite prietaisą horizontaliai ir paleiskite procedūrą iš naujo.

Apsauga nuo kitų sutrikimų

Apsaugos sistema taip pat apsaugo nuo kitų sutrikimų, galinčių pažeisti prietaisą, todėl automatiškai jį išjungia. Prietaisui laikinai sustojus arba veikimo metu išsijungus, imkitės visų toliau nurodytų veiksmų ir pašalinkite sutrikimo priežastis.

Pasirodžius klaidos kodui, žr. skirsnį apie klaidų kodus.

1. Išjunkite prietaisą, tada vėl įjunkite, kad paleistumėte iš naujo.
2. Įkraukite akumuliatorių (-ius) arba jį (juos) pakeiskite įkrautu (-ais) akumuliatoriumi (-iais).
3. Palaukite, kol prietaisas ir akumuliatorius (-iai) atvės.

Jei, atkūrus apsaugos sistemą, nepavyksta išvengti problemos, kreipkitės į mūsų priežiūros skyrių.

Prietaiso naudojimas su laidu prijungiamu maitinimo šaltiniu

Prieš naudodami laidu prijungiamą maitinimo šaltinį, perskaitykite instrukciją ir ant jo pateiktus perspėjimus.

▲JSPĖJIMAS: Kai naudojate prietaisą su laidu prijungiamu maitinimo šaltiniu, padėkite laidu prijungiamą maitinimo šaltinį ant stabiliaus paviršiaus. Prietaisas naudojamas jį pastačius į statinę padėtį. Naudojant laidu prijungiamą maitinimo šaltinį, kurį nešiojate ant nugaros, jis gali nukristi ir sužaloti.

KAIP NAUDOTIS

Akumuliatoriaus kasetės uždėjimas ir nuėmimas

⚠ PERSPĖJIMAS: Prieš įdėdami arba išimdami akumuliatoriaus kasetę, visada išjunkite prietaisą.

⚠ PERSPĖJIMAS: Įdėdami arba išimdami akumuliatoriaus kasetę, tvirtai laikykite prietaisą ir akumuliatoriaus kasetę. Jeigu prietaisą ir akumuliatoriaus kasetę laikysite netvirtai, jie gali išslysti iš jūsų rankų, todėl prietaisas ir akumuliatoriaus kasetė gali būti sugadinti, o naudotojas sužalotas.

Jei norite įdėti akumuliatoriaus kasetę, sulygiuokite liežuvėlį ant akumuliatoriaus kasetės su grioveliu korpuso ir įstumkite jį jai skirtą vietą. Įdėkite iki galo, kol spragtelėdama užsisuos. Jeigu matote raudoną sandariklį (indikatorių) viršutinėje mygtuko pusėje, ji nėra visiškai užfiksuota.

Jei norite išimti akumuliatoriaus kasetę, ištraukite ją iš prietaiso, stumdami mygtuką, esantį kasetės priekyje.

- **Pav.6:** 1. Raudonas sandariklis (indikatorius)
2. Mygtukas 3. Akumuliatoriaus kasetė

⚠ PERSPĖJIMAS: Akumuliatoriaus kasetę visada įkiškite iki galo, kol nebematysite raudono sandariklio (indikatoriaus) Priešingu atveju ji gali atsitiktinai iškristi iš įrankio ir sužeisti jus arba aplinkinius.

⚠ PERSPĖJIMAS: Nekiškite akumuliatoriaus kasetės įėga. Jeigu kasetė sunkiai lenda, ją kišate netinkamai.

PASTABA: Galima įdėti iki dviejų akumuliatoriaus kasetių, tačiau prietaisui maitinti naudojama tik viena akumuliatoriaus kasetė.

Prijungus du akumuliatorius, sistema pirmiausia ima naudoti paveikslėlio dešiniojoje pusėje esantį akumuliatorių.

Bazinės operacijos

Prietaiso įjungimas / išjungimas

Norėdami įjungti prietaisą, paspauskite maitinimo mygtuką (vienas pyptelėjimas). Paleidus prietaisą, valdymo skydelyje imama rodyti mikrobangų galia (500 W), veikimo trukmė (0) ir informacija apie akumuliatorių energijos likutį, taip pat ima šviesti visos mygtukų lemputės. Jei 3 minutes neattiekama jokių veiksmų, automatiškai išjungiamas įrenginio maitinimas (ekranas ir mygtukų lemputės užgesa).

Įjungę maitinimą, galite paspausti maitinimo mygtuką, kad išjungtumėte įrenginį esant bet kokiai būsenai, įskaitant šildymo.

Šildymas

Yra du šildymo galios lygiai: 500 W ir 350 W. Norėdami perjungti tarp 500 W ir 350 W, paspauskite galios pasirinkimo mygtuką. Valdymo skydelyje nurodomas atitinkamas lygis.

Pasirinkę galią, pasukite trukmės nustatymo rankenėlę pagal laikrodžio rodyklę, jei norite padidinti maisto ruošimo trukmę, arba prieš laikrodžio rodyklę, jei norite ją sumažinti. Didžiausia trukmės nuostata – 20 minučių. Pasirinkę galios lygį ir trukmę, trumpai paspauskite paleidimo mygtuką ir mikrobangų krosnelė pradės šildyti. Baigus šildyti, pasigirs pyptelėjimas, informuojantis apie procedūros užbaigimą.

Mikrobangų krosnei pradėjus šildyti, trumpai paspauskite pristabdymo / stabdymo mygtuką, jei norite pristabdyti šildymą.

Norėdami tęsti veikimą pristabdymo režimu, trumpai paspauskite paleidimo mygtuką.

Norėdami užbaigti veikimą pristabdymo režimu, trumpai paspauskite pristabdymo / stabdymo mygtuką. Laiko likutis nustatomas iš naujo ir prietaisas persijungia į budėjimo režimą.

PASTABA: Baigę procedūrą, iškart pakartotinau neišiminkite akumuliatorių kasetę. Jei tai padarysite kelis kartus, veikimas nesutriks, tačiau gali įvykti klaida.

Prietaise yra aušinimo ventiliatorius.







Aušinimo ventiliatorius gali pradėti veikti, kad ataušintų veikusį prietaisą. Veikiant aušinimo ventiliatoriui, girdisi oro srauto garsas. Tai nėra prietaiso veikimo sutrikimas.



PASTABA: Šildymo metu galima koreguoti šildymo trukmę.

PASTABA: Šildymo metu galios perjungti negalima.

Įkrovos lygis

Likusią akumuliatorių energiją rodo juostelių skaičius valdymo skydelyje esančiuose akumuliatorių indikatoriuose.

Akumuliatorių indikatoriai	Likusi galia
 Šviečia	 Nešviečia
	Liko bent 75 % akumuliatoriaus energijos.
	Liko 50–75 % akumuliatoriaus energijos.
	Liko 25–50 % akumuliatoriaus energijos.
	Liko mažiau nei 25 % akumuliatoriaus energijos.
	Akumuliatorius išseko (ikraukite).

Akumuliatorių indikatoriai		Likusi galia
		
Šviečia	Nešviečia	
		Įkraukite akumuliatorių.
Mirksi		

PASTABA: Net jei akumuliatoriuje liko energijos, valdymo skydelis gali mirksėti, nurodydamas, kad reikia įkrauti. Tai nėra prietaiso veikimo sutrikimas.

Kai kurie akumuliatoriai dėl techninių sąlygų gali nustoti veikti, įkrovos lygiui nukritus iki atitinkamo.

Reikalingi veiksmai

Maisto ruošimo patarimai

Toliau nurodyti veiksmai, galintys turėti įtakos maisto gaminimo rezultatui.

Maisto išdėstymas

Storesnius gabalėlius išdėstykite link lėkštės krašto, o plonesnius – link jos centro ir tolygiai išskirstykite maistą. Pasirūpinkite, kad nepersidengtų (kiek įmanoma).

Šildymo trukmė

Pradėkite šildyti nustatę trumpą trukmę. Jei pasibaigus, įvertinkite rezultatus ir pailginkite ją pagal faktinius poreikius. Šildant per ilgai, gali atsirasti dūmų ir maistas gali sudegti.

Tolygus maisto šildymas

Šildomus patiekalus, pvz., vištieną, mėsinaius arba kepsnius, reikia vieną kartą apversti. Atsižvelgdami į maisto tipą, šildomą maistą pamaišykite lėkštėje nuo išorės į centrą vieną arba du kartus.

Kada maistas būna paruoštas?

Maisto spalva ir kietumas padeda nustatyti, ar jis paruoštas (toliau pateikiami pavyzdžiai).

- Garuoja visas maistas, ne tik kraštai
- Vištienos sąnariai lengvai juda
- Kiaulienos arba vištienos patiekaluose nesimato kraujo
- Žuvis matinė, lengvai dalinama šakute

Skrudinimo indas

Naudodami skrudinimo indą arba autonominio kaitinimo talpyklą, visada padėkite po juo šilumai atsparią izoliaciją, pvz., porcelianinę lėkštę, kad neapgadintumėte prietaiso.

Mikrobangų krosnelėms tinkama plastikinė plėvelė

Šildydami maistą, kuriame daug riebalų, neleiskite plastikinei plėvelei liestis su maistu, nes ji gali išsilydyti

Mikrobangų krosnelėms tinkami plastikiniai virtuvės reikmenys

Kai kurie mikrobangų krosnelėms tinkami plastikiniai virtuvės reikmenys gali netikti šildyti maistui, kuriame yra daug riebalų ir cukraus. Be to, negalima viršyti patiekalo naudojimo instrukcijoje nurodytos pašildymo trukmės.

USB

USB išvadas – NS, 5 V, maks. 2,4 A, automatinis identifikavimas.

Naudojantis USB išvesties prievadu, galima įkrauti mobilųjį telefoną (kai prietaisas įjungtas). Įkrovimo metu prietaisas automatiškai neišsijungia. Jei naudosite mažo srovės stiprio USB įrenginį, prietaisas automatiškai išsijungs.

Baigus įkrauti, prietaisas išsijungia, jei 3 minutes neatliekama jokių veiksmų.

PASTABA: Prijunkite tik tuos prietaisus, kurie yra suderinami su USB maitinimo prievadu. Priešingu atveju gali sutrikti prietaiso veikimas.

PASTABA: Nejunkite šio prietaiso USB maitinimo prievado prie kompiuterio USB jungties. Kitaip gali sutrikti veikimas.

PASTABA: Prieš jungdami USB įrenginį prie prietaiso, visuomet padarykite savo USB įrenginio duomenų atsarginę kopiją. Kitaip galite prarasti savo duomenis.

PASTABA: Įkrovę arba kai nenaudojate, atjunkite USB kabelį ir uždarykite dangtelį.

Valymas

⚠️ JSPĖJIMAS: Prieš valydami užtikrinkite, kad prietaisas būtų išjungtas, o akumuliatoriaus kasetė – išimta.

⚠️ JSPĖJIMAS: Valydami nemerkite prietaiso į vandenį arba kitus skysčius.

⚠️ PERSPĖJIMAS: Nelieskite prietaiso iškart po to, kai jis baigia procedūrą. Palaukite, kol prietaisas visiškai atvės. Kitaip galite nusideginti.

⚠️ PERSPĖJIMAS: Nenuimkite krosnelės durelių tinklėlio.

PASTABA: Prietaisą reikia reguliariai valyti ir šalinti maisto likučius. Neužtikrinant prietaiso švaros, gali sugesti jo paviršius ir sutrumpėti eksploatacija.

PASTABA: Naudokite šiek švelnias, nebraižančias valymo priemones, pvz., muilą arba valiklius ir kempinę arba minkštą šluostę. Jokiai prietaiso daliai valyti niekada nenaudokite braižančių miltelių arba metalinio gremžtuko.

Panaudoję nušluostykite krosnelės durelių tinklėlių drėgna šluoste, po to – sausa šluoste, kad pašalintumėte maisto likučius ir riebalus. Riebalų sankaupos gali perkaisti ir pradėti rūkti arba užsiliepsnoti.

Po ilgos eksploatacijos prietaiso kameroje gali atsirasti keistų kvapų. Juos galite pašalinti vienu iš toliau nurodytų metodų.

- Į puodelį įdėkite kelias citrinos skilteles, tada pakaitinkite 500 W galia 2–3 minutes.
- Į kamerą įdėkite raudonosios arbatos puodelį ir pakaitinkite 500 W galia 2–3 minutes.
- Į kamerą įdėkite apelsino žievelių ir pakaitinkite 500 W galia 1 minutę.

Kaip išvalyti kempininį filtrą?

Išvalykite kempininį filtrą vieną kartą per mėnesį pagal toliau nurodytą procedūrą.

1. Atidarykite filtro dangtelį. Išimkite kempininį filtrą ir nubraukite dulkes.
2. Šluoste nuvalykite paviršių ir filtro dangtelio vidų.
3. Išplaukite kempininį filtrą vandeniu ir gerai nusausinkite arba dulkių pūstuvu išpūskite įvairias smulkmenas ir dulkes, prikibusias prie kempininio filtro. Jei kempininis filtras pažeistas ir jo išvalyti nepavyksta, laiku pakeiskite jį.

► **Pav.7:** 1. Filtro dangtelis 2. Kempininis filtras

Sandėliavimas

Kai prietaiso nenaudojate, laikykite jį patalpoje, gerai vėdinamoje vietoje.

TECHNINĖ PRIEŽIŪRA IR TIKRINIMAS

Techninė priežiūra

⚠️ **ĮSPĖJIMAS:** MIKROBANGŲ SPINDULIUOTĖ

Prieš pradėdami techninės priežiūros darbus, nuimkite akumuliatoriaus kasetę. Mikrobangų krosnelėje naudojamos mikrobangos ir aukšta įtampa. Aukštos įtampos kondensatoriaus būna sukaupeš aukštą įtampą net ir praėjus 30 sekundžių nuo maitinimo atjungimo. Būtina naudojant įrankį izoliuota rankena trumpuoju jungimu sujungti su korpusu ir iškrauti kondensatoriaus kontaktą. **Siekiant išvengti susižalojimo, griežtai draudžiama ardyti ir remontuoti patiems. Tai leidžiama daryti tik techninės priežiūros technikams.**

⚠️ **PERSPĖJIMAS:** Visuomet įsitikinkite, kad prietaisas yra išjungtas, atjungtas, o akumuliatoriaus kasetė yra nuimta, prieš atlikdami apžiūrą ir techninę priežiūrą.

PASTABA: Niekada nenaudokite gazolino, benzino, tirpiklio, spirito arba panašių medžiagų. Gali atsirasti išblukimų, deformacijų arba įtrūkimų.

Kad gamins būtų SAUGUS ir PATIKIMAS, jį taisyti, apžiūrėti ar vykdyti bet kokią kitą priežiūrą ar derinimą turi įgaliojasis kompanijos „Makita“ techninės priežiūros centras; reikia naudoti tik kompanijos „Makita“ pagamintą atsarginę dalis.

Klaidos kodas

Prietaisui aptikus triktį, valdymo skydelyje pateikiamas atitinkamas trikties kodas, kaip nurodyta toliau.

Klaidos kodas	Problema
F01	Prietaisas nukrypo nuo lygios padėties daugiau nei 30 laipsnių kampu. Patikrinkite, ar prietaisas pastatytas horizontaliai.
F02	Virššrovis. Išjunkite, pakeiskite akumuliatorių ir paleiskite iš naujo.
F03	Viršįtampis. Išjunkite, pakeiskite akumuliatorių ir paleiskite iš naujo.
F04	Per aukšta temperatūra. Leiskite prietaisui kurį laiką pastovėti. Atvėsus paleiskite prietaisą iš naujo.
F05	Ventiliatoriaus gedimas prietaiso viduje. Išjunkite ir paleiskite prietaisą iš naujo.
F06	Magnetrono gedimas prietaiso viduje. Išjunkite ir paleiskite prietaisą iš naujo.
F07	Vidinio sužadinimo triktis. Išjunkite ir paleiskite prietaisą iš naujo.
F09	Galbūt suveikė dūrelių atidarymo ir uždarymo apsaugos funkcija. Žr. skirsinį apie dūrelių atidarymo ir uždarymo apsaugos funkciją. Jei klaida nedingsta, išjunkite ir vėl įjunkite prietaisą.

Jei klaida vis tiek nedingsta, nugabenkite prietaisą į „Makita“ įgaliotąjį arba gamyklinį priežiūros centrą.

Priežiūra

Patikrinkite, ar prietaisas veikia tinkamai, atlikdami toliau nurodytus veiksmus.

Įpilkite vandens į šilumai atsparią stiklinę (maždaug 150 ml), ją įdėkite į kamerą ir gerai uždarykite dureles. Leiskite prietaisui paveikti 1 min.

— Ar įsijungia kameros apšvietimas?

— Ar įkaista kameroje esantis vanduo?

Jei į bet kurį iš šių klausimų atsakė „Ne“, vadinasi, kilo prietaiso problemų. Dėl remonto kreipkitės į „Makita“ įgaliotąjį arba gamyklinį priežiūros centrą.

Salinimas

⚠️ **ĮSPĖJIMAS:** Tinkamai pašalinkite prietaisą. Prietaisą reikia šalinti vadovaujantis vietinėmis taisyklėmis ir įstatymais.

PASIRENKAMI PRIEDAI

⚠️ **PERSPĖJIMAS:** Šiuos priedus arba įtaisus rekomenduojama naudoti su šioje instrukcijoje nurodytu „Makita“ bendrovės prietaisu. Naudojant bet kokius kitus priedus arba įtaisus, gali kilti pavojus sužeisti žmones. Naudokite tik nurodytam tikslui skirtus papildomus priedus arba įtaisus.

Jei gu norite daugiau sužinoti apie tuos priedus, kreipkitės į artimiausią „Makita“ techninės priežiūros centrą.

- Originalus „Makita“ akumuliatorius ir „Makita“ patvirtintas įkroviklis
- Diržas per petį

PASTABA: Kai kurie sąrašė esantys priedai gali būti pateikti įrankio pakuotėje kaip standartiniai priedai. Jie įvairiose šalyse gali skirtis.



TÄHTSAD OHUTUSJUHISED

LUGEGE TÄHELEPANELIKULT LÄBI JA HOIDKE EDASPIDISEKS KASUTAMISEKS ALLES

SISSEJUHATUS

Tehnilised andmed

Mudel:		MW001G
Nimipinge		Alalisvool 36 V – 40 V max
Mikrolaine võimsus		500 W * / 350 W
Mõõtmed (L × P × K)	Välismõõtmed	343 mm × 318 mm × 338 mm (ilma akukassetita) (käepide langetatud asendis)
	Kamber	255 mm × 241 mm × 120 mm
Mahutavus		8 l
Töösagedus		2 450 MHz
Netokaal		8,7 kg (ilma akukassetita)
USB-toiteport		Tüüp A / väljundpinge (alalisvool) 5 V / väljundvool (alalisvool) 2,4 A (max)

- * 500W mikrolaine võimsus on ajutine võimendusfunktsioon. See lülitub umbes 8 minuti pärast automaatselt mikrolaine võimsusele 350W.
- Meie pideva uuringu- ja arendusprogrammi tõttu võidakse tehnilisi andmeid muuta ilma sellest ette teatamata.
- Tehnilised andmed võivad riigiti erineda.

Sobiv akukassett ja laadija

Liitiumioonaku (akukassett)	BL4020 / BL4025 / BL4040 / BL4050F / BL4080F
Laadija	DC40RA / DC40RB / DC40RC

- Mõned eespool loetletud akukassetid ja -laadijad ei pruugi olla teie riigis saadaval.

⚠ HOIATUS: Kasutage ainult ülalpool loetletud akukassette ja laadureid. Muude akukassettide ja laadurite kasutamine võib tekitada vigastusi ja/või tulekahju.

Soovitatud juhtmega ühendatav toiteallikas

Portatiivne akukomplekt	PDC1200
-------------------------	---------

- Eespool loetletud juhtmega ühendatavad toiteallikad ei pruugi olla teie riigis saadaval.
- Enne juhtmega ühendatava toiteallika kasutamist lugege neil olevaid juhiseid ja ettevaatusabinõusid.

Hinnanguline tööaeg

Akukassett (täis laetud)	500 W	350 W
BL4020 × 2	6 min	11 min
BL4025 × 2	8 min	14 min
BL4040 × 2	15 min	21 min
BL4050F × 2	22 min	30 min
BL4080F × 2	35 min	48 min
PDC1200	84 min	113 min

MÄRKUS: Väärtused on ligikaudsed ning võivad erineda olenevalt laadimise olekust ja kasutustingimustest.

MÄRKUS: Ühe akuga on hinnanguline tööaeg umbes pool kahe akuga töötamise ajast.

Kavandatud kasutus

Seade on ette nähtud toidu soojendamiseks.

Olulised kaitsemeetmed

HOIATUS! Sellel seadmel tohivad töid teha ainult kvalifitseeritud hooldustehnikud. Kontrollimiseks, remontimiseks ja reguleerimiseks pöörduge lähimasse volitatud teenindusse.

HOIATUS! Ärge püüdke seadet kasutada lahtise uksega, sest muidu võib tekkida kokkupuude kahjuliku mikrolaineenergiaga.

HOIATUS! Kui esineb kahjustusi uksele (paindumine), hingedel (katki või lahti tulnud), uksetihenditel või tihendipindadel, ei tohi mikrolaineahju kasutada enne, kui väljaõppinud isik on selle parandanud.

HOIATUS! Hooldus- ja remonditöid, mille käigus on vaja eemaldada mikrolaineenergia eest kaitsevad katteid tohib teha ainult väljaõppinud isik, teistele on see ohtlik.

HOIATUS! Kasutage seadet ainult selles juhendis kirjeldatud ettenähtud otstarbel.

HOIATUS! Ärge kasutage selles seadmes korrosiivseid kemikaale ega auru.

HOIATUS! Seda tüüpi seade on mõeldud üksnes toidu kuumutamiseks, valmistamiseks ja kuivatamiseks. See ei ole mõeldud tööstuslikuks kasutamiseks ega laboris kasutamiseks.

HOIATUS! Vedelikke ega muid toite ei tohi kuumutada suletud anumates, sest need võivad lõhkeda.

1. See seade on ette nähtud kasutamiseks kodumajapidamistes ja muudes sarnastes kohtades, näiteks:
 - töötajate kööginurgad kauplustes, kontorites ja muudes töökeskkondades;
 - talumajad;
 - klientide poolt hotellides, motellides ja muudes elamutüüpi keskkondades;
 - kodumajutuse tüüpi keskkondades.
2. Ärge istuge ega astuge seadmele. Ärge asetage seadmele esemeid.
3. 8-aastased ja vanemad lapsed ning füüsiliselt, sensoorse või vaimse puudega või ebapiisavate kogemuste ja teadmistega isikud võivad seda seadet kasutada juhul, kui neid jälgitakse või kui neid on õpetatud seadet ohutult kasutama ning nad mõistavad seadme kasutamiseiga kaasnevaid ohte.
4. Lapsed ei tohi seadmega mängida.
5. Suitsu tekkimise korral lülitage seade välja, võtke akud välja ning hoidke ust kinni, et leegid sumbuksid.
6. Kui kambris ei ole toitu, ei tohi seadet kasutada. Muidu võib seade kahjustada saada.
7. Ärge augustage uksevõret. Muidu võivad mikrolained lekkima hakata.
8. Ärge kasutage seadet kinnises ruumis, näiteks kapis.
9. Asetage seade alati horisontaalsele ja tasasele pinnale.
10. Ärge kasutage seadet riputatuna. Ärge kasutage käepidet muuks kui seadme kandmiseks.
11. Eemaldage seadme kandmise ajaks aku.

12. Ärge liigutage seadet selle töötamise ajal.
13. Ärge kasutage seadet vihma käes. Ärge tehke seadet märjaks. Kui seade on kokku puutunud veega, laske seda kontrollida meie teeninduses.
14. Ärge hoidke seadet õues. Ärge kasutage toodet vee läheduses, näiteks köögivalamu juures, märjas keldris, basseini juures või muudes sarnastes kohtades.
15. Elektrilöögiohu vähendamiseks ärge pange seadet vette ega musse vedelikku. Ärge pange seadet kohta, kus see võib maha või vanni või valamusse kukkuda.
16. Kui seade saab löögi või kukub maha, saatke see kohe kontrollimiseks ja hoolduseks meie teenindusse.
17. Ärge katke ega sulgege seadmel olevaid avasid.
18. Keelatud on kuumutada tule- ja plahvatusohtlike aineid, eriti kuiva jääd.
19. Kasutage üksnes mikrolaineahju sobivaid nõusid.
20. Metallist toidu- ja jooginõud ei ole mikrolaineahjus toidu valmistamiseks lubatud.
21. Toidu kuumutamisel plastist või paberist anumad jälgige ahju, sest on tuleoht.
22. Vedelikud, näiteks vesi, kohv ja tee võivad kuumeneda üle keemispunkti, ilma et tekiks nähtavat keemine. Nõu eemaldamisel mikrolaineahjust ei pruugi alati olla nähtavaid mulle ega keemist. SEETÖTTU VÕIB VÄGA KUUM VEDELIK MAHA LOKSUDA, KUI NÕUD LÜKATA VÕI SÖÖGIRIIST VEDELIKKU ASETADA.
23. Lutipudeleid ja beebitoidupurke tuleb enne loksutada või segada ning temperatuuri tuleb põletuste vältimiseks enne söötmist kontrollida.
24. Koorega mune ja keedetud terveid mune ei tohi mikrolaineahjus soojendada, sest need võivad lõhkeda, ka pärast mikrolainekuumutuse lõppu.
25. Ärge asetage seadme lähedusse tuleohtlikke ja süttivaid aineid.
26. Jälgige seadme töö ajal alati toidu valmistamist mikrolaineahjus Seadistage õige kuumutusaeg. Liigne kuumutamine võib põhjustada tulekahju.
27. Kuna eri ained neelavad mikrolaineid erinevalt, võib vähese veesisaldusega kerge toitu kuumutamisel ebaühtlaselt kuumeneda. See on normaalne.
28. Väike kogus toitu või vähese niiskusesisaldusega toitu võib ülekuumutamisel kuivada, kõrbedada või süttida.
29. Ärge kuivatage mikrolaineahjus riideid, ajalehti ega muid materjali, ega kasutage kuumutamisel ajalehte või paberit.
30. Enne paber- või kilekoti panemist mikrolaineahju eemaldage kotilt traadist sulgurid.
31. Ärge kasutage kambrist hoiustamiseks. Kui seadet parasjagu ei kasutata, ärge hoidke kambris akut, papertooteid, söögiriistu ega toitu.

32. Jookide kuumutamine mikrolaineahjus võib kaasa tuua viivitusega äkilise keema tõusmise, mistõttu tuleb nõu käsitsemisel olla ettevaatlik.
33. Ärge kasutage kambri puhastamiseks teravaid tööriistu (näiteks küürimisnuustikuid, pannilabidat, lusikat vms).
34. Puhastage uksetihend, kamber ja nende ümber olevad osad. Vt täpsemalt puhastust kirjeldavast jaotisest.
35. Seadme puhastamata jätmine võib selle pinda kahjustada. See võib lühendada seadme eluiga ning põhjustada ohtlikke olukordi.
36. Ärge kasutage seadme pinna korrodeerivaid lahuseid.
37. Seadet ei tohi puhastada aurupuhastiga.
38. Kasutuskõlbmatuks muutunud akukasetti kõrvaldamiseks eemaldage see tööriistast ja viige selleks ette nähtud kohta. Järgige kasutuskõlbmatuks muutunud aku kõrvaldamisel kohalikke eeskirju.
39. Kui seadet ei plaanita pikemat aega kasutada, tuleb sellest akud eemaldada.
40. Ärge tekitage akukasettis lühist.
41. Laaditavad akud tuleb enne laadimist seadmest eemaldada.
42. Akud tuleb sisestada õige polaarusega.
43. Tühjad akud tuleb seadmest eemaldada ja turvaliselt kõrvaldada.
6. Väärkasutamise tagajärjel võib akust valguda välja vedelikku; ärge seda puudutage. Kui olete selle vedelikuga siiski kogemata kokku puutunud, uhtke kohta veega. Kui vedelik on sattunud silma, minge arsti juurde. Akust väljavaljunud vedelik võib põhjustada ärritust ja põletusi.
7. Ärge kasutage akut ega seadet, mis on kahjustunud või mida on modifitseeritud. Kahjustunud või modifitseeritud akude talitus võib olla etteaimamatu, millega võib kaasned a tulekahju, plahvatuse või kehavigastuste oht.
8. Jälgige, et aku ega seade ei puutuks kokku lahtise tule või kõrge temperatuuriga. Kokkupuude lahtise tule või temperatuuriga, mis on üle 130 °C, võib kaasa tuua plahvatuse.
9. Järgige kõiki laadimisjuhiseid ja ärge laadige akut ega seadet väljaspool juhendis täpsustatud temperatuurivahemikku. Nõuetele või määratud temperatuuripiirangutele mittevastav laadimine võib kahjustada akut ja suurendada tulekahjuohtu.
10. Laske hooldada kvalifitseeritud remondimehel, kes kasutab vaid identseid asendusosi. Tänu sellele on tagatud toote ohutus.
11. Ärge muutke ega proovige parandada seadet või akut muul viisil kui kasutus- ja hooldusjuhendis osutatud.

Ohutushoiatused akuga töötavale seadmele

Akuga töötava seadme kasutamine ja hooldus

1. Vältige tahtmatut käivitamist. Veenduge, et lüliti on enne akukomplekti ühendamist, seadme tõstmist või kandmist väljalülitatud asendis. Seadme kandmine, hoides näppu lülilil, või seadme vooluvõrku ühendamise, kui lüliti on sisselülitatud asendis, võib kaasa tuua õnnetusi.
2. Enne seadme kohandamist, lisatarvikute vahetamist või hoiundamist eemaldage akukomplekt seadme küljest. Sellised ennetusabinõud vähendavad seadme juhusliku käivitamise ohtu.
3. Laadige alati laadijaga, mille tootja on heaks kiitnud. Laadija, mis sobib kasutamiseks ühte tüüpi akuga, võib kaasa tuua tulekahjuohtu, kui seda kasutada koos mõnda teist tüüpi akuga.
4. Kasutage seadmeid üksnes spetsiaalselt neile ette nähtud akudega. Muude akude kasutamisega võib kaasned a kehavigastuste ja tulekahju oht.
5. Kui akut ei kasutata, ärge hoidke seda koos muude metallesemetega, nagu kirjaklambrid, mündid, võtmed, naelad, kruvid jm väiksed metallesemed, mis võivad tekitada ühenduse klemmide vahel. Akuklemmide lühis võib põhjustada põletusi ja tulekahjuohtu.

Akukasettiga seotud olulised ohutusjuhised

1. Enne akukasetti kasutamist lugege (1) akulaadijal, (2) akul ja (3) seadmel olevad juhtnõuad ja hoiatused läbi.
2. Ärge võtke akukasetti lahti ega muutke seda. See võib põhjustada tulekahju, liigset kuumust või plahvatuse.
3. Kui tööaeg järsult lüheneb, siis lõpetage kohe kasutamine. Edasise kasutamise tulemuseks võib olla ülekuumenemisoht, võimalikud põletused või isegi plahvatus.
4. Kui elektrolüüti satub silma, siis loputage silma puhta veega ja pöörduge koheselt arsti poole. Selline õnnetus võib põhjustada pimedaksjäämist.
5. Ärge tekitage akukasettis lühist:
 - (1) Ärge puutuge klemme elektrijuhtidega.
 - (2) Ärge hoidke akukasetti tööriistakastis koos metallesemetega, nagu naelad, mündid jne.
 - (3) Ärge tehke akukasetti märjaks ega jätke seda vihma kätte.
 Aku lühis võib põhjustada tugevat elektrivoolu, ülekuumenemist, põletusi ning ka seadet tõsiselt kahjustada.
6. Ärge hoidke ega kasutage seadet ja akukasetti kohtades, kus temperatuur võib tõusta üle 50 °C (122 °F).
7. Ärge põletage akukasetti isegi siis, kui see on saanud tõsiselt vigastada või on täiesti kurnud. Akukasett võib tules plahvatada.

8. **Ärge naelutage, lõigake, muljuge, visake akukassetti ega laske sel kukkuda, samuti ärge lööge selle pihta kõva esemega.** Selline tegevus võib tekitada tulekahju, liigset kuumust või plahvatusi.
9. **Ärge kasutage kahjustatud akut.**
10. **Sisalduvatele liitium-ioonakudele võivad kohalduda ohtlike kaupade õigusaktide nõuded.**
Kaubanduslikul transportimisel, näiteks kolmandate poolte või transpordiettevõtete poolt, tuleb järgida pakendil ja siltidel toodud erinõudeid. Transportimiseks ettevalmistamisel on vajalik pidada nõu ohtliku materjali eksperdiga. Samuti tuleb järgida võimalike riiklike regulatsioonide üksikasjalikumaid nõudeid.
Katke teibiga või varjake avatud kontaktid ja pakendage aku selliselt, et see ei saaks pakendis liukuda.
11. **Kasutuskõlbmatuks muutunud akukassetti kõrvaldamiseks eemaldage see seadmest ja viige selleks ette nähtud kohta. Järgige aku kõrvaldamisel kohalikke eeskirju.**
12. **Kasutage akusid ainult Makita heaks kiidetud toodetega.** Akude paigaldamine selleks mitte ettenähtud toodetele võib põhjustada süttimist, ülemäärast kuumust, plahvatamist või elektrolüüdi lekkimist.
13. **Kui seadet ei kasutata pika ajaperioodi jooksul, tuleb aku seadmest eemaldada.**
14. **Kasutamise ajal ja pärast kasutamist võib akukassett kuumeneda, mis võib põhjustada põletusi või madala temperatuuri põletusi. Olge kuumaa akukassetti käsitlemisel ettevaatlik.**
15. **Ärge puudutage seadme klemmi kohe pärast kasutamist, sest see võib olla kuum ja põhjustada põletusi.**
16. **Hoidke akukassetti klemmid, avad ja sooned tükikestest, tolmust ja mullast puhtad.** Muidu võib seade või akukassett halvasti töötada või puruneda.
17. **Kui seade ei kannata kasutamist kõrgepingeliinide lähedal, ärge kasutage akukassetti kõrgepingeliinide lähedal.** Muidu võib seade või akukassett puruneda või sellel rike tekkida.
18. **Hoidke akut lastele kättesaamatus kohas.**

HOIDKE JUHEND ALLES.

▲ETTEVAATUST: Kasutage ainult Makita originaalakusid. Muude kui Makita originaalakude või muudetud akude kasutamine võib põhjustada akude süttimise, kehavigastuse ja kahjustuse. Samuti muudab see kehtetuks Makita seadme ja laadija garantii.

Vihjeid aku maksimaalse kasutusaja tagamise kohta

1. **Laadige akukassetti enne selle täielikku tühenemist.** Kui märkate, et seade töötab väiksema võimsusega, peatage töö ja laadige akukassetti.
2. **Ärge laadige täielikult laetud akukassetti.** Ülelaadimine lühendab akude kasutusiga.

3. **Laadige akukassetti toatemperatuuril 10 °C - 40 °C.** Enne laadimist laske kuumenenud akukassetil maha jahtuda.
4. **Kui te ei kasuta parajasti akukassetti, eemaldage see seadmest või laadijast.**
5. **Kui te ei kasuta akukassetti kauem kui kuus kuud, laadige see.**

Osade kirjeldus

► Joon.1

1. **Käepide**
2. **Juhtpaneel**
Üksikasjad leiate järgmisest kirjeldusest.
3. **Kamber**
4. **Uks**
Seadme kasutamise ajal peab uks kinni olema.
5. **Uksevõre**
6. **USB-liitmiku kate**
7. **Filtrikate**
8. **Akuklemm**

Juhtpaneel

► Joon.2

1. **Toitelüliti nupp**
2. **Võimsuse valimise nupp**
3. **Mikrolaine võimsus**
4. **Tööaeg/veakood**
5. **Akunäidik**
6. **Pausi-/seiskamisnupp**
7. **Aja seadmise nupp**
8. **Käivitusnupp**

Helisignaal

- **Pärast kuumutamise lõppu:**
 - 2 sekundi pikkune helisignaal. Ukse avamisel helisignaali katke.
 - Kui tegevust ei järgne, kõlab iga minuti järel kolm helisignaali (1 sekundi pikkuste vahedega).
 - Kui tegevust ei järgne 3 minuti jooksul, lülitub seade ilma helisignaalita välja.
- **Kui aku jääkmahtuvus on väike:**
Kõlab kolm katkendlikku signaali kokku kolm korda.
- **Veakoodi kuvamisel:**
kõlab üksik lühike helisignaali.

Vaikne režiim

Pärast toite sisselülitamist vajutage korraka nuppe „STOP“ ja „START“ ning hoidke neid pikalt all, kuni kuvatakse kiri „OFF“, mis annab märku vaiksesse režiimi sisenemisest. Kõik märguandehelid lülituvad välja.

Vaikses režiimis vajutage korraka nuppe „STOP“ ja „START“ ning hoidke neid pikalt all, kuni kuvatakse kiri „ON“, mis annab märku vaiksusest väljumisest. Kõik märguandehelid taastuvad.

Veakood

Kui seade tuvastab tõrke, kuvatakse juhtpaneelil vastav veakood. Vaadake veakode käsitlevat jaotist.

Sümbolid

Alljärgnevalt kirjeldatakse tingimärke, mida võidakse seadmel kasutada. Enne seadme kasutamist tehke endale selgeks nende tähendus.



Lugege juhendit.



Hoiatus! Kuum pind. Põletuste oht. Ärge puutuge enne, kui on jahtunud.



Ainult EL-i riikide puhul
Seadmes sisalduvate ohtlike osade tõttu võivad elektri- ja elektroonikaseadmete jäätmel, akud ja patareid avaldada negatiivset mõju keskkonnale ja inimeste tervisele.



Elektri- ja elektroonikaseadmeid ega akusid ei tohi kõrvaldada koos olmejäätmetega!
Euroopa elektri- ja elektroonikaseadmete jäätmel, akude ja patareide ning nende jäätmel direktiivi ja riiklikku õigusesse ülevõtmise kohaselt tuleb elektri- ja elektroonikaseadmete, akude ja patareide jäätmel koguda eraldi ning viia eraldiseisvasse olmejäätmete kogumispunkti, mis tegutseb kooskõlas keskkonnakaitse eeskirjadega. Sellele osutab seadmele paigaldatud läbikriipsutatud ratastega prügikasti sümbol.

ETTEVALMISTUS

⚠ETTEVAATUST: Kandke alati hoolt selle eest, et seade oleks enne reguleerimist ja kontrollimist välja lülitatud ning akukassett eemaldatud.

Paigaldamine

⚠HOIATUS: Paigaldage ja paigutage see seade ainult kaasasolevate paigaldusjuhiste järgi.

1. Võtke välja kogu pakend. Kontrollige hoolikalt kahjustusi. Kui neid on, teavitage kohe edasimüüjat või saatke seade teenindusse.
2. Pange seadme kohale.
 - Seade tuleb paigutada kuiva ja mittekorrosiivsesse keskkonda, eemale soojusest ja niiskusest, näiteks gaasipõletist ja veepaagist.
 - Piisava õhutuse tagamiseks peab kaugus mikrolaineahju tagakülje ja seina vahel olema vähemalt 10 cm ning külgede ja seina vahel vähemalt 2 cm.
 - Hoidke mikrolaineahju ning teleri, raadio ja antenni vahel vähemalt 2-meetrist vahet, muidu võivad pildis ja helis tekkida häired.
 - Käepideme tõstmiseks soovitame jätta pealispinna kohale vähemalt 10 cm vaba ruumi.
 - Mikrolaineahju ei tohi kasutada kinnises ruumis, näiteks kapis. Mikrolaineahi on mõeldud vabalt seisma.

► Joon.3

MÄRKUS: Seadme esmakordsel kasutamisel võib see eritada lõhna või kergelt suitsu. Seda põhjustavad tootmisjäädid või kambrisse või kütteleemendile jäänud õli. See on normaalne ning kaob pärast mõnda kasutuskorda. Hoidke õhutuse tagamiseks ust või akent lahti. Tungivalt soovitatav on asetada kambrisse tassitäis vett, seada kuumus võimsusele 500 W ning panna ahi mitu korda tööle.

Akukassett

Aku jääkmahutavuse näit

Akukasseti järelejäänud mahutavuse kontrollimiseks vajutage kontrollimise nuppu. Märgulambid süttivad mõneks sekundiks.

► Joon.4: 1. Märgulambid 2. Kontrollimise nupp

Märgulambid			Jääkmahutavus
Pöleb	Ei põle	Vilgub	
			75 - 100%
			50 - 75%
			25 - 50%
			0 - 25%
			Laadige akut.
			Akul võib olla tõrge.

MÄRKUS: Näidatud mahutavus võib veidi erineda tegelikest mahutavusest olenevalt kasutustingimustest ja ümbritseva keskkonna temperatuurist.

MÄRKUS: Esimene (taga vasakul asuv) märgutuli vilgub, kui akukaitsesüsteem töötab.

Juhised sööginõude kohta

⚠ETTEVAATUST: Ärge mitte kunagi kasutage mikrolainetega või kombineeritud toiduvalmistamiseks metallist anumaid, sest see põhjustab tõenäoliselt sädemeid.

Tungivalt soovitatav on kasutada anumaid, mis on mikrolaineahjus kasutamiseks sobivad ja ohutud. Üldiselt sobivad mikrolaineahju kuumuskindlast keraamikast, klaasist või plastist nõud. Vaadake allolevast tabelist.

Toidunõu materjal	Mikrolaine	Märkused
Kuumuskindel keraamika	Jah	Ärge kasutage metallist servaga või glasuuritud keraamikat.
Kuumuskindel plast	Jah	Seda ei tohi kasutada pika-aegseks kuumutamiseks mikrolaineahjus.
Kuumuskindel klaas	Jah	-
Grillirest	Ei	-
Kile	Jah	Seda ei tohi kasutada liha ega lihalõikude küpsetamiseks, sest liiga kõrge temperatuur võib kilet kahjustada.

Õlarihma kinnitamine

Valikuline tarvik

⚠ETTEVAATUST: Jälgige, et õlarihm oleks turvaliselt kinnitatud. Muidu võib seade maha kukkuda.

1. Pange rihtm läbi käepidemes oleva kahe ava.
 2. Kinnitage rihtm.
- ▶ **Joon.5**

Seadme/aku kaitsesüsteem

Seade ja aku on varustatud kaitsesüsteemiga. Süsteem lülitab mootori automaatselt välja, et pikendada seadme ja aku tööiga. Seade seiskub käitamise ajal automaatselt, kui seadme või aku kohta kehtib üks järgmistest tingimustest.

- Ülekoormuskaitse: kui seadme või aku kasutamise käigus hakkab see tarbima ebaharilikult palju voolu, peatub seade automaatselt ilma iga-suguse signaalita. Sel juhul lülitage seade välja ja lõpetage seadme ülekoormuse põhjustanud töö. Pärast seda käivitage seade uuesti.
- Ülekuumenemiskaitse: kui seade või aku on üle kuumenenud, seiskub seade automaatselt. Laske seadmel maha jahtuda, enne kui selle uuesti sisse lülitate.
- Ülelaadimiskaitse: kui aku jääkmahtuvus on madal, siis seiskub seade automaatselt. Kui seade ei hakka tööle ka lülitate kasutamisel, eemaldage seadmest tühjenenud akukassetti ja laadige seda.

Ukse avamis- ja sulgemiskaitse funktsioon

Kui üks avatakse töö ajal, lõpetab seade kohe töötamise, kambris olev valgusti süttib ning mikrolaineahju töö katkeb. Pärast ukse sulgemist kustub kambris olev valgusti. Töö jätkamiseks vajutage uuesti käivitusnuppu.

Kui üks avatakse programmi töötamise ajal ning seda ei suleta 3 minuti jooksul, lõpetab seade programmi ja lülitub välja.

Seade ei alusta tööd enne, kui üks suletakse. Käivitusnupu vajutamisel lahtise uksega kõlab üks heisignaali ning kuvatakse kood: F09.

Kallutuskaits

Seadet ei saa kasutada, kui see on kaldus. Kui seade on kaldus, kuvatakse veakood: F01. Paigutage seade horisontaalseks ja käivitage uuesti.

Kaitse muude põhjuste korral

Kaitsesüsteem on mõeldud ka muude põhjuste jaoks, mis võivad seadet kahjustada, ja võimaldab seadmel automaatselt seiskuda. Kui seade on ajutiselt peatatud või seiskunud, toimige põhjuste kõrvaldamiseks järgnevalt.

Veakoodi kuvamise korral vaadake veakoodiga jaotist.

1. Lülitage seade välja ja seejärel taaskäivitamiseks uuesti sisse.
2. Laadige akut (akusid) või asendage aku (akud).
3. Laske seadmel ja akul (akudel) jahtuda.

Kui kaitsesüsteemi taastamisega ei õnnestu olukorda parandada, võtke ühendust meie teenindusega.

Seadme kasutamine juhtmega ühendatud toiteallikaga

Enne juhtmega ühendatava toiteallika kasutamist lugege neil olevaid juhiseid ja ettevaatusabinõusid.

⚠HOIATUS: Kui kasutate seadet juhtmega ühendatud toiteallikaga, asetage juhtmega ühendatud toiteallikas stabiilsele pinnale. Seadet kasutatakse püstises asendis. Seljal kantava juhtmega ühendatud toiteallika kasutamine võib põhjustada kukkumisõnnetuse.

KASUTAMINE

Akukasseti paigaldamine või eemaldamine

⚠ETTEVAATUST: Lülitage seade alati enne akukasseti paigaldamist või eemaldamist välja.

⚠ETTEVAATUST: Hoidke seadet ja akukassetti kindlalt käes, kui paigaldate või eemaldate akukassetti. Kui eirata nõuet seadme ja akukasseti hoidmise kohta, võivad need käest libiseda ja maha kukkudes puruneda ning põhjustada kehavigastusi.

Akukasseti paigaldamiseks joondage akukasseti keel korpuse soonega ja libistage kassetti oma kohale. Paigaldage akudapter alati nii kaugele, et see lukustuks klõpsatusega oma kohale. Kui näete nupu ülaosas punast osa, pole kassetti täielikult lukustunud.

Akukasseti eemaldamiseks libistage see seadme küljest ära, vajutades kasseti esiküljel paiknevat nuppu alla.

▶ **Joon.6:** 1. Punane näidik 2. Nupp 3. Akukassetti

⚠ETTEVAATUST: Paigaldage akukassett alati täies ulatuses nii, et punast osa ei jääks näha. Muidu võib adapter juhuslikult tööriistast välja kukkuda ning põhjustada teile või läheduses viibivatele isikutele vigastusi.

⚠ETTEVAATUST: Ärge rakendage akukasseti paigaldamisel jõudu. Kui kassett ei lähe kergesti sisse, pole see õigesti paigaldatud.

MÄRKUS: Paigaldada saab kuni kaks akukassetti, kuigi seade kasutab töö ajal ühte akukassetti.

Kahe aku paigaldamise korral kasutab seade kõigepealt joonisel paremal olevat akut.

Põhitoimingud

Seadme sisse-/väljalülitamine

Vajutage seadme käivitamiseks toitelüliti nuppu, kõlab üks helisignaali. Pärast seadme käivitamist kuvatakse juhtpaneelil vaikimisi mikrolaine võimsust 500 W, tööaega 0 ning akutoite teavet ning nuppude valgustus põleb.

Kui 3 minuti jooksul ei järgne tegevust, lülitub seade automaatselt välja ning ekraan ja nuppude valgustus lülituvad välja ning lähevad väljalülitatud toite olekusse.

Pärast toite sisselülitamist saab seadme igas olekus, sh kuumutamise ajal välja lülitada toitelüliti nupust.

Kuumutamine

Võimsustasemeid on kaks: 500 W ja 350 W.

Võimsuse valimise nupu vajutamisel saab lülitada 500 W ja 350 W vahel. Juhtpaneelil kuvatakse vastavat taset.

Pärast võimsuse valimist keerake aja pikendamiseks aja reguleerimise nuppu päripäeva ning aja vähendamiseks vastupäeva. Maksimaalne seadistatav aeg on 20 minutit.

Pärast võimsustaseme ja aja valimist vajutage mikrolainekuumutuse käivitamiseks käivitusnuppu. Pärast kuumutamise lõppu kõlab helisignaali, mis annab märku töötamise lõppemisest.

Pärast mikrolainekuumutuse algust saab kuumutamise pausile panna lühikese vajutusega pausi-/seiskamisnupu.

Töö jätkamiseks pausi ajal vajutage lühidalt käivitusnuppu.

Töö lõpetamiseks pausi ajal vajutage lühidalt pausi-/seiskamisnupu. Järelejäänud aeg nullitakse ning seade lülitub ooterežiimi.

TÄHELEPANU: Ärge eemaldage akukassette kohe pärast kasutamist. See ei pruugi algul tõrkeid põhjustada, kuid pikema aja jooksul küll.

Seadmel on jahutusventilaator.









Jahutusventilaatori abil saab seadet pärast kasutamist jahutada. Jahutusventilaatori töö ajal kostab väljuva õhu heli. See ei ole seadme rike.

MÄRKUS: Kuumutusaega saab kuumutamise ajal reguleerida.

MÄRKUS: Võimsust ei saa kuumutamise ajal muuta.

Laetustase

Juhtpaneeli akunäidikutel olevate tulpade arv näitab aku jääkmahtuvust.

Akunäidikud		Jääkmahtuvus
		
		Jääkvõimsus on vähemalt 75%.
		Jääkvõimsus on vähemalt 50%, kuid vähem kui 75%.
		Jääkvõimsus on vähemalt 25%, kuid vähem kui 50%.
		Jääkvõimsus on alla 25%.
		Tühi (laadige akut).
		Laadige akut.

MÄRKUS: Isegi kui aku jääkmahtuvust veel on, võib juhtpaneel vilkuda ja laadimist nõuda. See ei ole seadme rike.

Mõnda akut ei saa selle tehniliste andmete tõttu kasutada, kui selle jääkmahtuvus langeb alla teatud piiri.

Seadme kasutamine

Nõuanded toidu valmistamiseks

Toiduvalmistustulemust võib mõjutada järgmised tegurid.

Toidu paigutus

Asetage paksemad osad taldriku välisserva poole ja õhemad osad keskosa poole ning jaotage toit ühtlaselt. Võimaluse korral ärge asetage toitu mitmekihiliselt.

Kuumutusaja pikkus

Alustage kuumutamist lühikese ajaseadistusega, hinnake toitu pärast selle aja möödumist ja pikendage vajaduse korral aega. Ligne kuumutamine võib põhjustada suitsu ja põletusi.

Toidu ühtlane valmimine

Selliseid toite nagu kana, kotleid ja steike tuleks küpsetamise ajal üks kord ümber pöörata. Sõltuvalt toidu tüübist segage seda kuumutamise ajal üks või kaks korda väljastpoolt keskosa poole.

Kas toit on valmis

Toidu valmistust aitavad kindlaks teha selle värv ja kõvadus, näiteks alljärgnev.

- Kui auru tuleb toidu kõigist osadest, mitte ainult servast.
- Linnulihal saab konte kergesti liigutada.
- Sea- või linnulihal pole verejälgi
- Kala on läbipaistmatu ning seda on lihtne kahvliga tükeldada.

Toidu pruunistamine

Toidupruunistusnõu või isekuumeneva nõu kasutamisel pange selle alla alati kuumuskindel isolaator, näiteks portselanplaat, et seade kahjustada ei saaks.

Mikrolainekindel kile

Suure rasvasisaldusega toidu valmistamisel ärge laske kilel toiduga kokku puutuda, sest kile võib sulama hakata

Mikrolainekindlast plastist nõud

Osa mikrolainekindlast plastist toidunõudest ei pruugi sobida suure rasva- ja suhkruisaldusega toitude valmistamiseks. Samuti ei tohi ületada toiduvalmistusjuhendis ette nähtud eelkuumutusaega.

USB

USB-liitmik (alalisvool) 5V max 2,4A, automaatne identifitseerimine.

USB-liitmikku võib kasutada mobiiltelefoni laadimiseks sisselülitatud seadmega. Laadimise ajal ei lülitu seade automaatselt välja. Kui kasutate nõrkvooluga USB-seadet, lülitub seade automaatselt välja.

Pärast laadimise lõppemist lülitub seade välja, kui 3 minuti jooksul pole järgnenud tegevust.

TÄHELEPANU: Ühendage ainult seadmeid, mis ühilduvad USB-toiteliitmikuga. Muidu võib seadmes tekkida tõrge.

TÄHELEPANU: Ärge ühendage selle seadme USB-toiteliitmikku arvuti USB-terminali. See võib põhjustada rikkeid.

TÄHELEPANU: Enne USB-seadme ühendamist seadmega varundage alati oma USB-seadme andmed. Muidu võivad teie andmed kaduma minna.

TÄHELEPANU: Seadme mittekasutamise ajal või pärast laadimist eemaldage USB-kaabel ja pange kate peale.

Puhastamine

⚠HOIATUS: Enne seadme puhastamist jälgige, et seade oleks välja lülitatud ja akukassett eemaldatud.

⚠HOIATUS: Ärge asetage seadet puhastamise ajal vette ega muudesse vedelikesse.

⚠ETTEVAATUST: Ärge puudutage seadet kohe pärast kasutamist. Oodake, kuni seade on täielikult maha jahtunud. Muidu võivad tekkida põletusvigastused.

⚠ETTEVAATUST: Ärge eemaldage uksevõret.

TÄHELEPANU: Seadet tuleb regulaarselt puhastada ning sellelt toiduladestised eemaldada. Kui seadet mitte puhastada, võib selle pind kahjustada saada, mis omakorda võib lühendada seadme eluiga.

TÄHELEPANU: Kasutage ainult svammile või pehmele lapile kantud õrna, mitteabrsiivset seepi või pesuvahendit. Ärge kasutage ühegi seadmeosa puhastamiseks küürimisulbrit ega metallharja.

Pärast kasutamist pühkige uksevõrelt toidupritsmid ja rasv ära niiske lapiga ning seejärel kuiva lapiga. Rasvaladestised võivad üle kuumeneda ning hakata suitsema või süttida.

Kui seadet on kasutatud pikka aega, võib selles olla veidraid lõhnu. Nendest saab lahti järgmistel viisidel:

- Pange tassi mitu sidruniviilu ning seejärel kuumutage 2–3 minutit võimsusel 500 W.
- Pange ahju tassitais punast teed ning seejärel kuumutage 2–3 minutit võimsusel 500 W.
- Pange ahju apelsinikoori ning kuumutage 1 minut võimsusel 500 W.

Käsfiltri puhastamine:

Puhastage käsfiltrit kord kuus järgmiselt.

1. Avage filtrikate. Võtke käsfilter välja ja eemaldage tolm.
 2. Pühkige filtrikatte pinda ja sisemust puhastuslapiga.
 3. Peske käsfiltrit vees ning kuivatage hoolikalt või eemaldage sellest jäätmed ja tolm suruõhuga. Kui käsfilter on kahjustada saanud ning seda pole võimalik puhastada, vahetage käsfilter aegsasti.
- Joon.7: 1. Filtrikate 2. Käsfilter

Hoiundamine

Kui seadet ei kasutata, pange see siseruumi hea õhutusega kohta.

HOOLDUS JA KONTROLL

Hooldus

⚠HOIATUS: MIKROLAINEKIIRGUS

Enne hooldust eemaldage akukassett.

Mikrolaineahjus on mikrolainekiirgus ja kõrgepinge. Kõrgepingekondensaatoris on pärast toite väljalülitamist veel 30 sekundit ohtlik pinget. Kasutada tuleb isolatsioonipidemega tööriista, et kondensaatoriklemm ümbrise abil ühistada ja tühjaks laadida.

Kehavigastuste vältimiseks on rangelt keelatud seadet ise osadeks võtta ja remontida; seda tohib teha ainult hooldustehnik.

⚠ETTEVAATUST: Kandke alati enne kontroll- või hooldustoimingute tegemist hoolt selle eest, et seade oleks teiteallikast lahutatud ja akukas- sett eemaldatud.

TÄHELEPANU: Ärge kunagi kasutage bensiini, vedeldit, alkoholi ega midagi muud sarnast. Selle tulemuseks võib olla luitumine, deformatsioon või pragunemine.

Toote OHUTUSE ja TÖÖKINDLUSE tagamiseks tuleb vajalikud remonttööd ning muud hooldus- ja reguleerimistööd lasta teha Makita volitatud teeninduskeskustes või tehase teeninduskeskustes. Alati tuleb kasutada Makita varuosi.

Veakood

Kui seade tuvastab tõrke, kuvatakse juhtpaneelil vastav veakood.

Veakood	Probleem
F01	Seade on asetatud tasapinnast rohkem kui umbes 30-kraadise nurga alla. Kontrollige, kas seade paikneb horisontaalselt.
F02	Ülevool. Lülitage seade välja ja käivitage pärast aku tagasipanekut.
F03	Ülepinge. Lülitage seade välja ja käivitage pärast aku tagasipanekut.
F04	Ületemperatuur. Laske seadmel veidi aega seista ning käivitage see uuesti pärast mahajahtumist.
F05	Seadme sees oleva ventilaatori tõrge. Lülitage seade välja ja käivitage uuesti.
F06	Seadme sees oleva magnetroni tõrge. Lülitage seade välja ja käivitage uuesti.
F07	Sisemise pingestamise tõrge. Lülitage seade välja ja käivitage uuesti.
F09	Ukse avamis- ja sulgemiskaitse funktsioon võib olla aktiivne. Vaadake ukse avamis- ja sulgemiskaitse funktsiooni jaotist. Kui viga endiselt püsib, lülitage seade välja ja käivitage uuesti.

Kui viga ei kao, viige seade Makita volitatud teeninduskeskusesse või tehaseteenindusse.

Teenindus

Kontrollige seadme korrektset töötamist järgmiselt. **Pange kambrisse kuumuskindla klaasiga vett (u 150 ml) ja sulgege uks korralikult. Laske seadmel 1 minut töötada.**

- Kas kambris süttib valgusti?
- Kas kambris olev vesi kuumeneb?

Kui vastasite mõnele eespool toodud küsimusele „EI“, on seadme sisemuses probleeme. Laske remont teha Makita volitatud teeninduskeskuses või tehaseteeninduses.

Utiliseerimine

⚠HOIATUS: Utiliseerige seade nõuetekohaselt. Seade tuleb kõrvaldada kooskõlas kohalike eeskirjade ja õigusaktidega.

VALIKULISED TARVIKUD

⚠ETTEVAATUST: Neid tarvikuid ja lisaseadmeid on soovitatav kasutada koos Makita seadmega, mille kasutamist selles kasutusjuhendis kirjeldatakse. Muude tarvikute ja lisaseadmete kasutamisega võib kaasneb vigastusohu. Kasutage tarvikuid ja lisaseadmeid ainult otstarbekohaselt.

Saate vajaduse korral kohalikust Makita teeninduskeskusest lisateavet nende tarvikute kohta.

- Makita originaalaku ja Makita volitatud laadija
- Ölarihm

MÄRKUS: Mõned nimekirjas loetletud tarvikud võivad kuuluda standardvarustusse ning need on lisatud tööriista pakendisse. Need võivad riigiti erineda.

WAŻNE ZASADY BEZPIECZEŃSTWA NALEŻY DOKŁADNIE ZAPOZNAĆ SIĘ Z TREŚCIĄ I ZACHOWAĆ DO WYKORZYSTANIA W PRZYSZŁOŚCI

WPROWADZENIE

Dane techniczne

Model:		MW001G
Napięcie znamionowe		Prąd stały 36 V–40 V maks.
Moc kuchenki mikrofalowej		500 W * / 350 W
Wymiary (Szer. × Dług. × Wys.)	Wymiary zewnętrzne	343 mm x 318 mm x 338 mm (Bez akumulatora) (Z uchwytem w pozycji opuszczonej)
	Wnęka	255 mm x 241 mm x 120 mm
Pojemność		8 l
Częstotliwość podczas pracy		2 450 MHz
Ciężar netto		8,7 kg (Bez akumulatora)
Gniazdo zasilania USB		Typ A / Napięcie wyjściowe, prąd stały 5 V / Prąd wyjściowy, prąd stały 2,4 A (maks.)

- * Moc kuchenki mikrofalowej o wartości 500 W jest dostępna w ramach funkcji tymczasowego zwiększenia mocy. Po około 8 minutach następuje automatyczne przełączenie na moc równą 350 W.
- W związku ze stale prowadzonym przez naszą firmę programem badawczo-rozwojowym niniejsze dane mogą ulec zmianom bez wcześniejszego powiadomienia.
- Dane techniczne mogą różnić się w zależności od kraju.

Kompatybilne akumulatory i ładowarki

Akumulator litowo-jonowy (Akumulator)	BL4020 / BL4025 / BL4040 / BL4050F / BL4080F
Ładowarka	DC40RA / DC40RB / DC40RC

- Pewne z wymienionych powyżej akumulatorów i ładowarek mogą być niedostępne w regionie zamieszkania użytkownika.

⚠ OSTRZEŻENIE: Należy używać wyłącznie akumulatorów i ładowarek wymienionych powyżej. Używanie innych akumulatorów i ładowarek może stwarzać ryzyko wystąpienia obrażeń ciała lub pożaru.

Zalecane źródło zasilania podłączane za pomocą przewodu

Przenośna jednostka zasilająca	PDC1200
--------------------------------	---------

- Wymienione powyżej źródło zasilania podłączane za pomocą przewodu może być niedostępne w regionie zamieszkania użytkownika.
- Przed użyciem źródła zasilania podłączanego za pomocą przewodu należy zapoznać się z instrukcją i umieszczonymi na nim znakami ostrzegawczymi.

Przybliżony czas pracy

Akumulator (w pełni naładowany)	500 W	350 W
BL4020 x 2	6 min	11 min
BL4025 x 2	8 min	14 min
BL4040 x 2	15 min	21 min
BL4050F x 2	22 min	30 min
BL4080F x 2	35 min	48 min
PDC1200	84 min	113 min

WSKAZÓWKA: Wartości są przybliżone i mogą różnić się w zależności od statusu ładowania oraz warunków eksploatacji.

WSKAZÓWKA: Szacowany czas pracy w przypadku włożenia jednego akumulatora jest mniejszy o około połowę w porównaniu z czasem, jaki można uzyskać w przypadku użycia dwóch akumulatorów.

Przeznaczenie

Urządzenie jest przeznaczone do podgrzewania posiłków.

Ważne środki bezpieczeństwa

OSTRZEŻENIE: Czynności serwisowe związane z tym urządzeniem należy powierzyć wyłącznie wykwalifikowanym pracownikom. Należy skontaktować się z najbliższym autoryzowanym punktem serwisowym w celu sprawdzenia, naprawy lub regulacji.

OSTRZEŻENIE: Nie należy podejmować próby używania urządzenia z otwartymi drzwiczkami, ponieważ praca przy otwartych drzwiczkach może doprowadzić do narażenia na szkodliwe działanie energii mikrofalowej.

OSTRZEŻENIE: Jeśli drzwiczki (wygięte), zawiasy (złamane lub poluzowane), uszczelki drzwiczek lub powierzchnia uszczelnienia są uszkodzone, kuchenki mikrofalowej nie należy używać do czasu, aż zostanie naprawiona przez odpowiednio przeszkoloną osobę.

OSTRZEŻENIE: Przeprowadzanie czynności serwisowych lub napraw obejmujących zdejmowanie osłony zabezpieczającej przed narażeniem na działanie energii mikrofalowej przez osobę bez odpowiednich uprawnień jest niebezpieczne.

OSTRZEŻENIE: Urządzenia należy używać wyłącznie zgodnie z przeznaczeniem opisanym w instrukcji.

OSTRZEŻENIE: Z urządzeniem nie należy używać środków chemicznych ani oparów powodujących korozję.

OSTRZEŻENIE: Tego typu urządzenie jest przeznaczone do podgrzewania, gotowania lub suszenia żywności. Nie jest przeznaczone do wykorzystania przemysłowego lub w warunkach laboratoryjnych.

OSTRZEŻENIE: Płynów lub innych rodzajów produktów spożywczych nie należy podgrzewać w szczelnie zamkniętych pojemnikach, ponieważ mogą wybuchnąć.

1. Urządzenie jest przeznaczone do użytku domowego i podobnych zastosowań, na przykład:
 - na zapleczu kuchennym przez personel sklepów, biur i innych miejsc pracy;
 - w gospodarstwach rolnych;
 - do użytku przez klientów hoteli, moteli i innych obiektów noclegowych;
 - w pensjonatach itp.
2. Nie siadać ani nie stawać na urządzeniu. Nie umieszczać na urządzeniu żadnych przedmiotów.

3. Niniejsze urządzenie może być użytkowane przez dzieci w wieku powyżej 8 lat oraz przez osoby niebędące w pełni władz fizycznych, poznawczych i umysłowych lub nieposiadające doświadczenia ani wiedzy, o ile osoba odpowiedzialna za ich bezpieczeństwo zapewni odpowiedni nadzór i przekaze wskazówki dotyczące użytkowania urządzenia oraz zagrożeń z nim związanych.
4. Należy pilnować, aby dzieci nie bawiły się urządzeniem.
5. Jeśli zostanie zauważony dym, należy wyłączyć urządzenie, wyjąć akumulatory i pozostawić zamknięte drzwiczki, aby stłumić płomień.
6. Jeśli we wnęce nie ma żywności, nie należy włączać urządzenia. W przeciwnym razie urządzenie może ulec uszkodzeniu.
7. Nie zdeierać siatki z drzwiczek kuchenki. W przeciwnym razie nastąpi wyciek promieniowania mikrofalowego.
8. Nie używać urządzenia w zamkniętych przestrzeniach, takich jak szafka.
9. Urządzenie należy stawiać na poziomej i płaskiej powierzchni.
10. Nie używać urządzenia, jeśli jest podwieszane. Nie używać uchwytu do innych celów niż przenoszenie urządzenia.
11. Podczas przenoszenia urządzenia wyjąć akumulator.
12. Nie przenosić urządzenia podczas pracy.
13. Nie używać urządzenia w czasie opadów deszczu. Nie moczyć urządzenia. Jeśli urządzenie zostanie narażone na działanie wody, należy zlecić jego sprawdzenie naszemu działowi obsługi posprzedażowej.
14. Nie przechowywać urządzenia na zewnątrz. Nie używać produktu w pobliżu wody — na przykład w pobliżu zlewu w kuchni, w wilgotnej piwnicy, w pobliżu basenu lub w podobnych miejscach.
15. Aby zredukować ryzyko porażenia elektrycznego, nie należy zanurzać urządzenia w wodzie lub innej cieczy. Nie umieszczać ani nie przechowywać urządzenia w miejscach, z których może spaść lub zsunąć się do wanny lub zlewu.
16. Jeśli urządzenie zostanie uderzone lub spadnie, należy je przesłać do naszego działu obsługi posprzedażowej w celu przeprowadzenia przeglądu i konserwacji.
17. Nie zasłaniać ani nie blokować otworów urządzenia.
18. Podgrzewanie środków łatwopalnych i materiałów wybuchowych, w szczególności suchego lodu, jest zabronione.
19. Należy używać wyłącznie naczyń przeznaczonych do użycia w kuchenkach mikrofalowych.

20. Podczas gotowania w kuchence mikrofalowej używanie metalowych pojemników na żywność lub napoje jest niedozwolone.
21. Podczas podgrzewania żywności w pojemnikach z tworzywa sztucznego lub papieru należy monitorować kuchenkę z powodu możliwości zaplonu.
22. Ciecze, takie jak woda, kawa lub herbata mogą być podgrzewane do temperatury przekraczającej temperaturę wrzenia bez oznak wrzenia. Po wyjęciu pojemnika z kucharki mikrofalowej nie zawsze widoczne są pęcherzyki powietrza czy ślady wrzenia. **JESLI POJEMNIK ZOSTANIE POTRZAŚNIĘTY LUB PO WŁOŻENIU DO CIECZY SZTUĆCA MOŻE DOJŚĆ DO NAGLEGO WYKIPIENIA BARDZO GORĄCYCH CIECZY.**
23. Zawartość butelek do karmienia lub słoików z jedzeniem dla dzieci należy wymieszać lub wstrząsnąć oraz sprawdzić jej temperaturę przed podaniem do spożycia, aby uniknąć oparzeń.
24. W kuchenkach mikrofalowych nie należy podgrzewać jajek w skorupkach ani całych jajek ugotowanych na twardo, ponieważ mogą wybuchnąć, nawet jeśli podgrzewanie w kuchence mikrofalowej zostało zakończone.
25. Nie umieszczaj materiałów łatwopalnych ani substancji palnych w pobliżu urządzenia.
26. W czasie działania urządzenia należy przez cały czas zwracać uwagę na warunki gotowania. Należy ustawić odpowiedni czas gotowania. Zbyt długie gotowanie może doprowadzić do pożaru.
27. W procesie gotowania żywności o niewielkiej masie i małej zawartości wody na skutek różnego pochłaniania energii mikrofalowej przez różne substancje niektóre części posiłku mogą być gorące, a inne zimne. Jest to normalne zjawisko.
28. Przegrzanie niewielkich ilości jedzenia lub posiłków o małej zawartości wilgoci może spowodować ich wysuszenie, przypalenie lub doprowadzić do ich zaplonu.
29. W kuchence mikrofalowej nie należy suszyć ubrań, gazet ani innych materiałów; podczas gotowania nie należy używać gazet ani torebek papierowych.
30. Przed umieszczeniem w kuchence mikrofalowej torebek z tworzywa sztucznego lub z papieru należy z nich usunąć metalowe opaski zaciskowe.
31. Nie używać wnęki jako miejsca do przechowywania. Nie zostawiać akumulatora, produktów papierowych, sprzętu kuchennego ani żywności we wnęce, gdy nie jest używana.
32. Podgrzewanie napojów w kuchence mikrofalowej może spowodować opóźnione wrzenie, dlatego należy zachować ostrożność podczas przenoszenia pojemnika.
33. Do czyszczenia wnęki nie należy używać ostrych narzędzi (takich jak czyścik, łopatka, łyżka itp.).
34. Należy czyścić uszczelkę drzwiczek, wnękę i sąsiadujące części. Szczegóły zawiera część dotycząca czyszczenia.
35. Jeśli urządzenie nie będzie utrzymywane w czystości, może dojść do pogorszenia stanu jego powierzchni. Może to niekorzystnie wpływać na trwałość urządzenia i doprowadzić do sytuacji niebezpiecznych.
36. Nie używać rozpuszczalnika do skorodowanych powierzchni urządzenia.
37. Nie należy czyścić urządzenia myjką parową.
38. Jeśli zajdzie konieczność utylizacji akumulatora, należy wyjąć go z narzędzia i przekazać w bezpieczne miejsce. Postępować zgodnie z przepisami lokalnymi dotyczącymi usuwania akumulatorów.
39. Jeśli urządzenie nie będzie używane i ma być przechowywane przez dłuższy okres, należy wyjąć akumulator.
40. Nie doprowadzać do zwarcia akumulatora.
41. Akumulatory z możliwością ponownego ładowania należy wyjąć z urządzenia przed naładowaniem.
42. Akumulatory należy wkładać z zachowaniem prawidłowej biegunowości.
43. Wyczerpane akumulatory należy wyjąć z urządzenia i przekazać do bezpiecznej utylizacji.

Ostrzeżenia dotyczące bezpieczeństwa urządzeń zasilanego akumulatorem

Użytkowanie urządzenia zasilanego akumulatorem i utrzymywanie go w dobrym stanie

1. Nie dopuszczać do przypadkowego uruchomienia. Przed podłączeniem akumulatora albo podniesieniem lub przeniesieniem urządzenia należy sprawdzić, czy przełącznik znajduje się w pozycji wyłączenia. Przenoszenie urządzenia z palcem na przełączniku lub podłączanie urządzenia do zasilania przy włączonym przełączniku grozi wypadkiem.
2. Przed przystąpieniem do jakichkolwiek regulacji, wymianą akcesoriów czy odłożeniem urządzenia do przechowywania należy odłączyć od niego akumulator. Tego rodzaju zapobiegawcze środki bezpieczeństwa zmniejszają ryzyko przypadkowego uruchomienia urządzenia.
3. Akumulator należy ładować wyłącznie przy użyciu określonej przez producenta ładowarki. Ładowarka przeznaczona do jednego typu akumulatora może stwarzać zagrożenie pożarem, gdy będzie używana do ładowania innego akumulatora.
4. Do zasilania urządzeń należy używać tylko specjalnie do tego celu przeznaczonych akumulatorów. Używanie innych akumulatorów może stwarzać ryzyko wystąpienia obrażeń ciała lub pożaru.

5. **Gdy akumulator nie jest używany, należy zabezpieczyć go przed kontaktem z metalowymi przedmiotami, typu spinacze, monety, klucze, gwoździe, wkręty lub innymi metalowymi drobiazgami, które mogą powodować zwarcie styków akumulatora.** Zwarcie styków akumulatora grozi poparzeniami lub pożarem.
6. **W niewłaściwych warunkach eksploatacji może dojść do wycieku elektrolitu z akumulatora. Nie należy go dotykać. W razie przypadkowego kontaktu należy przemyć skażoną skórę wodą. W przypadku dostania się elektrolitu do oczu należy dodatkowo skorzystać z porady lekarza.** Elektrolit z akumulatora może powodować podrażnienia lub poparzenia.
7. **Nie używać uszkodzonego lub przerobionego akumulatora ani urządzenia.** Uszkodzone lub przerobione akumulatory mogą działać w nieprzewidywalny sposób i spowodować pożar, wybuch lub obrażenia ciała.
8. **Nie wystawiać akumulatora ani urządzenia na działanie ognia ani nadmiernie wysokiej temperatury.** Narażenie na ogień lub temperaturę wyższą niż 130°C może spowodować wybuch.
9. **Przestrzegać wszystkich instrukcji ładowania i nie ładować akumulatora ani urządzenia w temperaturze wykraczającej poza zakres określony w instrukcji.** Nieprawidłowe ładowanie lub ładowanie w temperaturze wykraczającej poza określony zakres może spowodować uszkodzenie akumulatora oraz wzrost zagrożenia pożarem.
10. **Serwisowanie powinno być wykonywane przez wykwalifikowany personel, z użyciem wyłącznie identycznych części zamiennych.** Zapewni to zachowanie bezpieczeństwa pracy z urządzeniem.
11. **Nie należy modyfikować ani podejmować prób naprawienia urządzenia lub akumulatora w jakikolwiek inny sposób, niż wskazano w instrukcji użytkowania i utrzymywania w dobrym stanie.**
- (2) **Unikać przechowywania akumulatora w pojemniku z metalowymi przedmiotami, takimi jak gwoździe, monety itp.**
- (3) **Chronić akumulator przed deszczem lub wodą.**

Zwarcie prowadzi do przepływu prądu elektrycznego o dużym natężeniu i przegrzania akumulatora, co w konsekwencji może grozić poparzeniami a nawet awarią urządzenia.

6. **Urządzenia i akumulatora nie wolno przechowywać ani używać w miejscach, w których temperatura osiąga bądź przekracza 50°C (122°F).**
7. **Akumulatorów, również tych poważnie uszkodzonych lub całkowicie zużytych, nie wolno spalać. Akumulator może eksplodować w ogniu.**
8. **Nie należy przecinać ani zginać akumulatora, wbijać w niego gwoździ, rzucać nim, upuszczać go ani uderzać akumulatorem o twarde objekty.** Takie działania może spowodować pożar, przegrzanie lub wybuch.
9. **Nie wolno używać uszkodzonego akumulatora.**
10. **Stanowiące wyposażenie akumulatory litowo-jonowe podlegają przepisom dotyczącym produktów niebezpiecznych.**
Na potrzeby transportu komercyjnego, np. świadczony przez firmy trzecie czy spedycyjne, należy przestrzegać specjalnych wymagań w zakresie pakowania i oznaczania etykietami. Przygotowanie produktu do wysyłki wymaga skonsultowania się ze specjalistą ds. materiałów niebezpiecznych. Należy także przestrzegać przepisów krajowych, które mogą być bardziej szczegółowe. Zakleić taśmą lub zaślepić otwarte styki akumulatora oraz zabezpieczyć go, aby nie mógł się przesuwać w opakowaniu.
11. **Jeśli zajdzie konieczność wyrzucenia akumulatora, należy wyjąć go z urządzenia i przekazać w bezpieczne miejsce. Postępować zgodnie z przepisami lokalnymi dotyczącymi usuwania akumulatorów.**
12. **Używać akumulatorów tylko z produktami określonymi przez firmę Makita.** Zastosowanie akumulatorów w niezgodnych produktach może spowodować pożar, przegrzanie, wybuch lub wyciek elektrolitu.
13. **Jeśli urządzenie nie będzie używane przez dłuższy czas, należy wyjąć z niego akumulator.**
14. **Przed użyciem akumulatora i po jego użyciu akumulator może pozostawać nagrany, co może spowodować poparzenia lub poparzenia w niskiej temperaturze. Z gorącym akumulatorem należy obchodzić się ostrożnie.**
15. **Nie należy dotykać styku urządzenia bezpośrednio po jego użyciu, ponieważ może on być na tyle gorący, że spowoduje oparzenia.**
16. **Nie należy dopuszczać, aby wióry, kurz lub brud gromadziły się na stykach, w otworach i rowkach akumulatora.** Może to spowodować obniżenie wydajności lub uszkodzenie urządzenia lub akumulatora.

Ważne zasady bezpieczeństwa dotyczące akumulatora

1. **Przed użyciem akumulatora zapoznać się ze wszystkimi instrukcjami i znakami ostrzeżeniami na (1) ładowarce, (2) akumulatorze i (3) produkcie, w którym będzie używany akumulator.**
2. **Nie rozmontowywać ani nie modyfikować akumulatora.** Może to spowodować pożar, przegrzanie lub wybuch.
3. **Jeśli czas działania uległ znacznemu skróceniu, należy natychmiast przerwać pracę.** Może bowiem dojść do przegrzania, ewentualnych poparzeń, a nawet eksplozji.
4. **W przypadku przedostania się elektrolitu do oczu, przemyć je czystą wodą i niezwłocznie uzyskać pomoc lekarską.** Może on bowiem spowodować utratę wzroku.
5. **Nie doprowadzać do zwarcia akumulatora:**
 - (1) **Nie dotykać styków materiałami przewodzącymi prąd.**

17. Jeśli urządzenie nie jest przeznaczone do użytku w pobliżu linii wysokiego napięcia, nie należy korzystać z akumulatora w ich sąsiedztwie. Może to spowodować nieprawidłowe działanie lub uszkodzenie urządzenia lub akumulatora.
18. Przechowywać akumulator w miejscu niedostępnym dla dzieci.

ZACHOWAĆ NINIEJSZE INSTRUKCJE.

⚠ PRZESTROGA: Używać wyłącznie oryginalnych akumulatorów firmy Makita. Używanie nieoryginalnych akumulatorów (firm innych niż Makita) lub akumulatorów, które zostały zmodyfikowane, może spowodować wybuch akumulatora i pożar, obrażenia ciała oraz zniszczenie mienia. Powoduje to również unieważnienie gwarancji firmy Makita dotyczących urządzenia i ładowarki.

Wskazówki dotyczące zachowania maksymalnej trwałości akumulatora

1. Akumulator należy naładować zanim zostanie do końca rozładowany. Po zauważeniu spadku mocy urządzenia należy przerwać pracę i naładować akumulator.
2. Nie wolno ładować powtórnie w pełni naładowanego akumulatora. Przeładowanie akumulatora skraca jego trwałość.
3. Akumulator należy ładować w temperaturze pokojowej w przedziale 10–40°C (50–104°F). W przypadku gorącego akumulatora przed przystąpieniem do ładowania należy poczekać, aż ostygnie.
4. Jeśli akumulator nie jest używany, należy wyjąć go z urządzenia lub ładowarki.
5. Akumulatory niklo-wodorkowe należy naładować po okresie długiego nieużytkowania (dłuższego niż sześć miesięcy).

Opis części

► Rys.1

1. Uchwyt
2. Panel sterowania
Szczegóły znajdują się w poniższym opisie.
3. Wnęka
4. Drzwiczki
Podczas pracy urządzenia drzwiczki muszą być zamknięte.
5. Siatka drzwiczek kuchenki
6. Osłona portu USB
7. Pokrywa filtra
8. Styk akumulatora

Panel sterowania

► Rys.2

1. Przełącznik zasilania
2. Przycisk wyboru zasilania
3. Moc kuchenki mikrofalowej
4. Czas pracy / kod błędu
5. Wskaźnik akumulatora

6. Przycisk pauzy/stopu
7. Pokrętko regulacji czasu
8. Przycisk startu

Sygnal dźwiękowy

- **Po zakończeniu operacji podgrzewania:**
 - Sygnal dźwiękowy jest emitowany przez 2 sekundy. Sygnal dźwiękowy zostanie wyłączony po otwarciu drzwiczek.
 - Jeśli nie zostanie wykonane żadne działanie, co 1 minutę będzie generowany trzykrotny sygnal dźwiękowy (co 1 sekundę).
 - Urządzenie wyłączy się bez generowania dźwięku, jeśli w ciągu 3 minut nie zostanie wykonane żadne działanie.
- **Przy niskim stanie naładowania akumulatora:** Trzykrotnie generowany jest potrójny sygnal dźwiękowy.
- **Gdy wyświetlany jest kod błędu:** Generowany jest jeden krótki sygnal dźwiękowy.

Tryb cichy

Aby przejść do trybu cichego po włączeniu zasilania należy jednocześnie nacisnąć i dłużej przytrzymać przyciski „STOP” i „START”, aż zostanie wyświetlony wskaźnik wyłączenia „OFF”. Wszystkie monity dźwiękowe zostaną wyłączone.

Aby wyjść z trybu cichego, należy w trybie cichym jednocześnie nacisnąć i dłużej przytrzymać przyciski „STOP” i „START”, aż zostanie wyświetlony wskaźnik włączenia „ON”. Wszystkie monity dźwiękowe zostaną przywrócone.

Kod błędu

Jeśli urządzenie wykryje usterkę, na panelu sterowania zostanie wyświetlony odpowiedni kod błędu. Należy zapoznać się z częścią dotyczącą kodów błędów.

Symbole

Poniżej pokazano symbole, jakie mogą być zastosowane na urządzeniu. Przed rozpoczęciem użytkowania należy zapoznać się z ich znaczeniem.



Przeczytać instrukcję obsługi.



Ostrzeżenie: Gorąca powierzchnia. Ryzyko poparzenia. Nie dotykać przed wystygnięciem.



Dotyczy tylko państw UE
Z uwagi na obecność w sprzęcie niebezpiecznych składników, zużyty sprzęt elektryczny, elektroniczny, akumulatory oraz baterie mogą powodować negatywny wpływ na środowisko i zdrowie ludzi. Nie wyrzucaj urządzeń elektrycznych, elektronicznych lub akumulatorów wraz z odpadami z gospodarstwa domowego! Zgodnie z Europejską Dyrektywą w sprawie zużytego sprzętu elektrycznego i elektronicznego oraz dotyczącą akumulatorów i baterii oraz zużytych akumulatorów i baterii, a także dostosowaniem ich do prawa krajowego, zużyte urządzenia elektryczne, elektroniczne, baterie i akumulatory, należy składować osobno i przekazywać do punktu selektywnej zbiórki odpadów komunalnych, działającego zgodnie z przepisami dotyczącymi ochrony środowiska.
Informuje o tym symbol przekreślonego kołowego kontenera na odpady umieszczony na sprzęcie.



PRZYGOTOWANIE

PRZESTROGA: Przed przystąpieniem do regulacji lub przeglądu urządzenia upewnij się, że jest ono wyłączone, a akumulator został wyjęty.

Instalacja

OSTRZEŻENIE: Urządzenie należy zainstalować lub ustawić wyłącznie zgodnie z dostarczonymi instrukcjami instalacji.

- Należy zdjąć całe opakowanie. Przeprowadzić dokładną kontrolę pod kątem uszkodzeń. W razie wykrycia uszkodzenia należy niezwłocznie powiadomić dystrybutora lub odesłać urządzenie do naszego działu obsługi posprzedażowej.
- Ustawić urządzenie na miejscu.
 - Urządzenie należy ustawić w suchym miejscu niesprzyjającym korozji, z daleka od źródeł ciepła i wilgoci, takich jak palnik lub zbiornik wody.
 - Aby zapewnić odpowiednią wentylację, odległość pomiędzy tylną stroną kuchenki mikrofalowej i ścianą powinna wynosić co najmniej 10 cm, a pomiędzy bokiem kuchenki i ścianą powinna wynosić co najmniej 2 cm.
 - Należy zachować odległość co najmniej 2 metrów pomiędzy kuchenką mikrofalową i telewizorem, radiem i anteną, ponieważ może dojść do zaburzeń lub zakłóceń obrazu.
 - Aby podnieść uchwyt, zalecamy zapewnić co najmniej 10 cm wolnej przestrzeni nad górną powierzchnią.
 - Kuchenki mikrofalowej nie należy uruchamiać w zamkniętych przestrzeniach, takich jak szafka. Kuchenka mikrofalowa jest urządzeniem wolnostojącym.

► Rys.3

WSKAZÓWKA: W przypadku użycia urządzenia po raz pierwszy może wydobywać się nieprzyjemny zapach lub niewielka ilość dymu. Przyczyną są pozostałości z procesu produkcji lub oleju pozostały we wnętrzu lub na elementach grzewczych. Jest to sytuacja normalna i minie po kilku użyciach. Należy pozostawić otwarte drzwi lub okno, aby zapewnić odpowiednią wentylację. Zdecydowanie zaleca się, aby we wnętrzu umieścić kubek z wodą i uruchomić urządzenie kilka razy, ustawiając moc na 500 W.

Akumulator

Wskazanie stanu naładowania akumulatora

Nacisnąć przycisk kontrolny na akumulatorze w celu wyświetlenia stanu naładowania akumulatora. Lampki wskaźnika zaświecą się przez kilka sekund.

► Rys.4: 1. Lampki wskaźnika 2. Przycisk kontrolny

Lampki wskaźnika			Pozostała energia akumulatora
Świeci się	Wyłączony	Miga	
■ ■ ■ ■	□ □ □ □	▩	75–100%
■ ■ ■ □	□ □ □ □	▩	50–75%
■ ■ □ □	□ □ □ □	▩	25–50%
■ □ □ □	□ □ □ □	▩	0–25%
▩ □ □ □	□ □ □ □	▩	Naładować akumulator.
■ ■ □ □	□ □ □ □	▩	Akumulator może nie działać poprawnie.
□ □ ■ ■	□ □ □ □	▩	

WSKAZÓWKA: Zależnie od warunków użytkowania i temperatury otoczenia, wskazywany poziom może nieznacznie się różnić od rzeczywistego stanu naładowania akumulatora.

WSKAZÓWKA: Pierwsza (skrajnie po lewej stronie) lampka wskaźnika miga, gdy układ zabezpieczenia akumulatora jest aktywny.

Wytyczne dotyczące naczyń

PRZESTROGA: Nigdy nie należy używać metalowych pojemników do gotowania mikrofalowego i kombinowanego, ponieważ mogą powstawać iskry.

Zdecydowanie zaleca się używanie pojemników, które są odpowiednie i bezpieczne dla gotowania mikrofalowego. Ogólnie ujmując, do gotowania mikrofalowego odpowiednie są pojemniki wykonane z termoodpornych materiałów ceramicznych, szkła lub tworzywa sztucznego.

Do celów referencyjnych można użyć poniższej tabeli.

Material, z którego wykonany jest pojemnik	Gotowanie mikrofalowe	Wskazówka
Termooporny materiał ceramiczny	Tak	Nigdy nie należy używać materiałów ceramicznych z metalową obwódką lub szklonych.
Termooporne tworzywo sztuczne	Tak	Nie nadaje się do długiego gotowania mikrofalowego.
Termooporne szkło	Tak	-
Stojak do grillowania	Nie	-
Folia plastikowa	Tak	Nie należy używać podczas gotowania mięsa lub kotletów, ponieważ zbyt wysoka temperatura może uszkodzić folię.

Zakładanie paska naramiennego

Akcesoria opcjonalne

▲ PRZESTROGA: Należy prawidłowo zamocować pasek naramienny. W przeciwnym razie może dojść do upadku.

1. Pasek należy przełożyć przez dwa otwory w uchwycie.
 2. Zapiąć pasek.
- Rys.5

Układ zabezpieczający urządzenia/akumulatora

Urządzenie i akumulator są wyposażone w układ zabezpieczający. Układ automatycznie odcina zasilanie silnika w celu wydłużenia trwałości urządzenia i akumulatora. Urządzenie zostanie automatycznie zatrzymane podczas pracy w następujących sytuacjach związanych z urządzeniem lub akumulatorem.

- Zabezpieczenie przed przecięciem: W przypadku użytkowania urządzenia lub akumulatora w sposób powodujący nadmiernie wysoki pobór prądu urządzenie zostanie automatycznie zatrzymane bez ostrzeżenia. W takiej sytuacji należy wyłączyć urządzenie i zaprzestać wykonywania czynności powodującej jego przecięcie. Następnie należy włączyć urządzenie w celu ponownego uruchomienia.
- Zabezpieczenie przed przegrzaniem: Jeśli urządzenie lub akumulator ulegnie przegrzaniu, nastąpi automatyczne zatrzymanie urządzenia. Przed ponownym włączeniem należy poczekać, aż urządzenie ostygnie.
- Zabezpieczenie przed nadmiernym rozładowaniem: Gdy stan naładowania akumulatora spadnie, urządzenie zostanie automatycznie zatrzymane. Jeśli urządzenie nie działa pomimo włączenia przełączników, należy wyjąć akumulator z urządzenia i naładować go.

Funkcja zabezpieczenia przy otwieraniu i zamykaniu drzwiczek

Jeśli drzwiczki zostaną otwarte podczas pracy, urządzenie niezwłocznie przestanie działać, lampka wewnątrz wnęki włączy się, a działanie kuchenki mikrofalowej zostanie zawieszono. Po zamknięciu drzwiczek lampka we wnęce wyłączy się. Aby wznowić działanie, należy ponownie nacisnąć przycisk startu.

Jeśli drzwiczki zostaną otwarte w czasie wykonywania programu i nie zostaną zamknięte w ciągu 3 minut, urządzenie zamknie program i wyłączy się. Działanie nie rozpocznie się, jeśli drzwiczki nie zostaną zamknięte. Naciśnięcie przycisku startu przy otwartych drzwiczkach spowoduje wygenerowanie pojedynczego sygnału dźwiękowego i wyświetlenie kodu: F09.

Zabezpieczenie przed przechyleniem

Urządzenie nie będzie działać, jeśli jest pochylone. Jeśli urządzenie jest pochylone, wyświetlany jest kod błędu: F01. Należy ustawić urządzenie poziomo i wznowić działanie.

Inne zabezpieczenia

Układ zabezpieczający jest przeznaczony do ochrony przed innymi przyczynami, które mogą doprowadzić do uszkodzenia urządzenia i umożliwiają jego automatyczne zatrzymanie. Należy wykonać poniższe kroki, aby usunąć przyczyny tymczasowego wstrzymania lub zatrzymania pracy urządzenia.

Jeśli wyświetlany jest kod błędu, należy odwołać się do części dotyczącej kodów błędów.

1. Wyłączyć urządzenie, a następnie włączyć je ponownie w celu zresetowania.
2. Naładować akumulatory lub zastąpić je (lub jeden z nich) naładowanymi akumulatorami.
3. Pozostawić urządzenie i akumulator (akumulatory) do ostygnięcia.

Jeśli przywrócenie działania układu zabezpieczającego nie przynosi pozytywnych efektów, należy skontaktować się z naszym działem obsługi posprzedażowej.

Korzystanie z urządzenia z użyciem źródła zasilania podłączonego za pomocą przewodu

Przed użyciem źródła zasilania podłączonego za pomocą przewodu należy zapoznać się z instrukcjami i umieszczonymi na nim znakami ostrzegawczymi.

▲ OSTRZEŻENIE: W przypadku korzystania z urządzenia z użyciem źródła zasilania podłączonego za pomocą przewodu należy umieścić źródło zasilania podłączone za pomocą przewodu na stabilnej powierzchni. Urządzenie można eksploatować w położeniu statycznym. Korzystanie ze źródła zasilania podłączonego za pomocą przewodu zawieszono na plecach może spowodować upadek.

JAK UŻYWAĆ

Wkładanie i wyjmowanie akumulatora

⚠ PRZESTROGA: Przed włożeniem lub wyjęciem akumulatora należy zawsze wyłączyć urządzenie.

⚠ PRZESTROGA: Podczas wkładania lub wyjmowania akumulatora należy mocno trzymać urządzenie i akumulator. W przeciwnym razie mogą się one wyslizgnąć z rąk, powodując uszkodzenie urządzenia lub akumulatora i obrażenia ciała.

Aby włożyć akumulator, wyrównaj występ na akumulatorze z rowkiem w obudowie i wsuń go na swoje miejsce. Akumulator należy wsunąć do oporu, aż się zatrzaśnie na miejscu, co jest sygnalizowane delikatnym kliknięciem. Jeśli w górnej części przycisku jest widoczny czerwony wskaźnik, akumulator nie został całkowicie zatrzaśnięty.

Aby wyjąć akumulator, należy wysunąć go z urządzenia, przesuwając przycisk znajdujący się w przedniej części akumulatora.

► **Rys.6:** 1. Czerwony wskaźnik 2. Przycisk 3. Akumulator

⚠ PRZESTROGA: Akumulator należy włożyć do końca, tak aby czerwony wskaźnik nie był widoczny. W przeciwnym razie może przypadkowo wypaść z narzędzia, powodując obrażenia operatora lub osób postronnych.

⚠ PRZESTROGA: Nie wkładać akumulatora na siłę. Jeśli akumulator nie daje się swobodnie wsunąć, oznacza to, że został włożony nieprawidłowo.

WSKAZÓWKA: Można włożyć maksymalnie dwa akumulatory, ale do pracy urządzenie wykorzystuje tylko jeden z nich.

Jeśli włożone zostaną dwa akumulatory, urządzenie będzie korzystało najpierw z akumulatora przedstawionego po prawej stronie na rysunku.

Podstawowe działanie

Włączanie/wyłączanie urządzenia

Należy nacisnąć przełącznik zasilania, aby uruchomić urządzenie (pojedynczy sygnał dźwiękowy). Po uruchomieniu urządzenia na panelu sterowania domyślnie będzie wyświetlana moc kuchenki mikrofalowej wynosząca 500 W, czas pracy wynoszący 0 oraz informacje na temat stanu naładowania akumulatora, a wszystkie lampki przycisków będą świecić.

Jeśli w ciągu 3 minut nie zostanie podjęte żadne działanie, nastąpi automatyczne wyłączenie, a wyświetlacz i lampki przycisków zgasną, oznaczając przejście w stan wyłączenia zasilania.

Po włączeniu zasilania należy nacisnąć przełącznik zasilania, aby wyłączyć urządzenie w dowolnym stanie, z uwzględnieniem podgrzewania.

Podgrzewanie

Dostępne są dwa poziomy mocy podgrzewania: 500 W i 350 W.

Należy nacisnąć przycisk wyboru zasilania, aby przełączyć moc między 500 W i 350 W. Na panelu sterowania zostanie wyświetlony odpowiedni poziom.

Po wybraniu mocy należy przekręcić pokrętko regulacji czasu w prawo, aby wydłużyć czas, albo w lewo, aby skrócić czas. Maksymalne ustawienie czasu wynosi 20 minut.

Po wybraniu poziomu mocy i czasu należy krótko nacisnąć przycisk startu, aby rozpocząć podgrzewanie mikrofalowe. Po zakończeniu podgrzewania wygenerowany zostanie sygnał dźwiękowy, aby powiadomić o ukończeniu pracy.

Kiedy podgrzewanie mikrofalowe rozpocznie się, można krótko nacisnąć przycisk pauzy/stopu, aby wstrzymać podgrzewanie.

W celu wznowienia wstrzymanej pracy należy krótko nacisnąć przycisk startu.

W celu zakończenia wstrzymanej pracy należy krótko nacisnąć przycisk pauzy/stopu. Pozostały czas zostanie zresetowany, a urządzenie przechodzi w tryb czuwania.

UWAGA: Nie należy kilkakrotnie wyjmować akumulatorów niezwłocznie po zakończeniu pracy.

Nie spowoduje to usterki, ale po kilku takich operacjach może wystąpić kod błędu.

Urządzenie jest wyposażone w wentylator chłodzący.





Wentylator chłodzący może uruchomić się po zakończeniu pracy w celu schłodzenia urządzenia. Jeśli wentylator chłodzący działa, słychać dźwięk przepływającego powietrza. Nie oznacza to usterki urządzenia.





WSKAZÓWKA: Podczas podgrzewania można regulować czas podgrzewania.

WSKAZÓWKA: Podczas podgrzewania nie można regulować mocy wyjściowej.

Stan naładowania

Liczba słupków we wskaźnikach akumulatorów na panelu sterowania wskazuje stan naładowania akumulatora.

Wskaźniki akumulatorów	Pozostała energia akumulatora
 Świeci się	 Wyłączony
	Poziom naładowania wynosi co najmniej 75%.
	Poziom naładowania wynosi co najmniej 50% i mniej niż 75%.
	Poziom naładowania wynosi co najmniej 25% i mniej niż 50%.

Wskaźniki akumulatorów	Pozostała energia akumulatora
 Świeci się Wyłączony	
	Poziom naładowania wynosi mniej niż 25%.
	Pusty (naładować akumulator).
 Miga	Naładować akumulator.

WSKAZÓWKA: Nawet jeśli akumulator nie jest jeszcze rozładowany, panel sterowania może migać, wskazując konieczność naładowania. Nie oznacza to usterki urządzenia.

Niektóre akumulatory mogą nie działać, jeśli stan naładowania spadnie poniżej określonego poziomu, co wynika z danych technicznych.

Pozostałe czynności

Wskazówki dotyczące gotowania

Poniżej przedstawiono czynniki, jakie mogą wpływać na efekty gotowania:

Rozmieszczenie jedzenia

Grubsze części należy umieścić po zewnętrznej stronie naczynia, cieńsze bliżej środka i rozłożyć je równomiernie. Jeśli to możliwe, nie układać kawałków na sobie.

Czas gotowania

Gotowanie należy rozpocząć od ustawienia krótkiego czasu, przeprowadzić ocenę po jego upływie i wydłużyć odpowiednio do rzeczywistych potrzeb. Zbyt długie gotowanie może spowodować powstawanie dymu i doprowadzić do przypaleń.

Równomierne gotowanie żywności

Produkty żywnościowe takie jak kurczak, hamburger czy stek należy raz obrócić podczas gotowania. W zależności od rodzaju posiłku, o ile ma to zastosowanie, należy go zamiaszać od zewnątrz do środka naczynia, raz lub dwa razy podczas gotowania.

Czy posiłek jest gotowy

W ocenie tego, czy jedzenie jest już gotowe, pomaga obserwacja barwy i twardości. Należy wziąć pod uwagę:

- Czy para wydobywa się z wszystkich części jedzenia, nie tylko brzegów
- Czy stawem drobiu można łatwo poruszyć
- Czy wieprzowina lub drób nie mają śladów krwi
- Czy ryba jest matowa i można ją łatwo przekroić widelcem

Naczynie do smażenia

Korzystając z naczynia do smażenia lub samopodgrzewającego się pojemnika, zawsze należy umieszczać pod nim podkładkę izolującą ciepło, np. porcelanowy talerz, aby nie uszkodzić urządzenia.

Folia plastikowa odpowiednia do kuchenki mikrofalowej

Podczas gotowania jedzenia o dużej zawartości tłuszczu folia plastikowa nie może dotykać jedzenia — może to spowodować jej stopienie

Naczynia plastikowe odpowiednie do kuchenki mikrofalowej

Niektóre z naczyń plastikowych, odpowiednich do kuchenki mikrofalowej, mogą nie nadawać się do gotowania jedzenia o dużej zawartości tłuszczu i cukru. Ponadto nie wolno przekraczać czasu wstępnego podgrzewania podanego w instrukcji obsługi naczynia.

USB

Wyjście USB, prąd stały 5V, maks. 2,4A, wykrywane automatycznie.

Gniazdo wyjścia USB może być używane do ładowania telefonu komórkowego, kiedy urządzenie jest włączone. Podczas ładowania urządzenie nie zostanie wyłączone automatycznie. Jeśli użyte zostanie niskoprądowe urządzenie USB, nastąpi automatyczne wyłączenie urządzenia.

Po zakończeniu ładowania urządzenie wyłączy się, jeśli w ciągu 3 minut nie zostanie podjęte żadne działanie.

UWAGA: Należy podłączać wyłącznie urządzenia, które są zgodne z gniazdem zasilania USB. W przeciwnym razie może dojść do uszkodzenia urządzenia.

UWAGA: Nie należy podłączać gniazda zasilania USB urządzenia do złącza USB w komputerze. Mogłoby to doprowadzić do usterki.

UWAGA: Przed podłączeniem urządzenia USB do urządzenia zawsze należy wykonać kopię zapasową danych z urządzenia USB. W przeciwnym razie dane mogą zostać utracone.

UWAGA: Jeśli urządzenia nie są używane lub ładowanie zostało zakończone, należy odłączyć przewód USB i zamknąć pokrywę.

Czyszczenie

⚠️ OSTRZEŻENIE: Przed czyszczeniem należy upewnić się, czy urządzenie jest wyłączone oraz czy został wyjęty akumulator.

⚠️ OSTRZEŻENIE: Podczas czyszczenia nie zanurzać urządzenia w wodzie lub innych cieczach.

⚠️ PRZESTROGA: Nie dotykać urządzenia od razu po zakończeniu pracy. Należy poczekać, aż urządzenie całkowicie ostygnie. W przeciwnym razie może dojść do poparzenia.

⚠️ PRZESTROGA: Nie usuwać siatki z drzwiczek kuchenki.

UWAGA: Urządzenie należy czyścić systematycznie i usuwać z niego pozostałości jedzenia. Jeśli urządzenie nie będzie utrzymywane w czystości, może to doprowadzić do pogorszenia stanu powierzchni, co niekorzystnie wpływa na trwałość urządzenia.

UWAGA: Należy używać tylko łagodnych, nieścierających mydeł lub detergentów, nanosząc je za pomocą gąbki lub miękkiej ściereczki. Do czyszczenia jakichkolwiek części urządzenia nigdy nie należy używać proszku do ścierania ani metalowej szorstki.

Po zakończeniu używania należy powycierać siatkę na drzwiczkach kuchenki za pomocą mokrej ściereczki, a następnie wytrzeć suchą ściereczką w celu usunięcia tłuszczu i resztek jedzenia. Nagromadzony tłuszcz może się przegrzewać, w wyniku czego może powstawać dym lub może dojść do pożaru.

Jeśli urządzenie było używane przez długi okres, w kuchenke może być wyczuwalny specyficzny, nieprzyjemny zapach. W celu jego usunięcia można zastosować jedną z wymienionych poniżej metod:

- Umieścić kilka plasterków cytryny w kubku, a następnie podgrzewać z mocą 500 W przez 2–3 minuty.
- Umieścić kubek czerwonej herbaty w kuchenke, a następnie podgrzewać z mocą 500 W przez 2–3 minuty.
- Umieścić w kuchenke skórkę pomarańczy, a następnie podgrzewać z mocą 500 W przez 1 minutę.

Jak wyczyścić filtr z gąbki:

Filtr z gąbki należy czyścić raz w miesiącu, wykonując poniższą procedurę:

1. Otworzyć pokrywę filtra. Wyjąć filtr z gąbki i usunąć kurz.
2. Powycierać powierzchnię i wewnątrz pokrywy filtra za pomocą ściereczki do czyszczenia.
3. Umyć filtr z gąbki wodą i pozostawić do wyschnięcia lub wydmuchać wyschnięte pozostałości i kurz zgromadzone w filtrze z gąbki za pomocą dmuchawy. Jeśli filtr z gąbki jest uszkodzony i nie można go wyczyścić, należy go wymienić.

► **Rys.7:** 1. Pokrywa filtra 2. Filtr z gąbki

Przechowywanie

Jeśli urządzenie nie jest używane, należy umieścić je w pomieszczeniu, w miejscu z dobrą wentylacją.

KONSERWACJA I PRZEGLĄD

Konserwacja

OSTRZEŻENIE: PROMIENIOWANIE MIKROFALOWE

Przed rozpoczęciem konserwacji należy wyjąć akumulator. W kuchenke mikrofalowej występuje promieniowanie mikrofalowe i wysokie napięcie. W ciągu 30 sekund od wyłączenia zasilania w kondensatorze wysokiego napięcia nadal występuje niebezpieczne napięcie. Konieczne jest używanie narzędzia z izolowanym uchwytem w celu zwarcia zacisku kondensatora z obudową i rozładowania go. **Aby uniknąć obrażeń, zdecydowanie zabrania się rozmontowywania i przeprowadzania napraw samodzielnie, z wyjątkiem techników uprawnionych do przeprowadzania konserwacji.**

PRZESTROGA: Przed przystąpieniem do przeglądu lub konserwacji urządzenia należy upewnić się, że jest ono wyłączone, wtyczka jest odłączona od zasilania, a akumulator został wyjęty.

UWAGA: Nie stosować benzyny, rozpuszczalników, alkoholu itp. środków. Mogą one powodować odbarwienia, odkształcenia lub pęknięcia.

W celu zachowania odpowiedniego poziomu BEZPIECZEŃSTWA i NIEZAWODNOŚCI produktu wszelkie naprawy i różnego rodzaju prace konserwacyjne lub regulacje powinny być przeprowadzane przez autoryzowany lub fabryczny punkt serwisowy narzędzi Makita, zawsze z użyciem oryginalnych części zamiennych Makita.

Kod błędu

Jeśli urządzenie wykryje usterkę, na panelu sterowania wyświetlony zostanie odpowiedni kod usterki. Kody przedstawiono poniżej:

Kod błędu	Znaczenie
F01	Urządzenie jest ustawione pod kątem większym niż 30 stopni w odniesieniu do ustawienia poziomego. Należy sprawdzić, czy urządzenie jest ustawione poziomo.
F02	Nadmierne natężenie. Należy wyłączyć i ponownie włączyć urządzenie po wymianie akumulatora.
F03	Nadmierne napięcie. Należy wyłączyć i ponownie włączyć urządzenie po wymianie akumulatora.
F04	Nadmierna temperatura. Należy pozostawić urządzenie na jakiś czas i zrestartować je po ostygnięciu.
F05	Usterka wentylatora wewnątrz urządzenia. Należy wyłączyć i ponownie włączyć urządzenie.
F06	Usterka magnetronu wewnątrz urządzenia. Należy wyłączyć i ponownie włączyć urządzenie.

Kod błędu	Znaczenie
F07	Błąd wewnętrznego zasilania. Należy wyłączyć i ponownie włączyć urządzenie.
F09	Funkcja zabezpieczenia przy otwieraniu i zamykaniu drzwiczek może być aktywna. Należy zapoznać się z sekcją dotyczącą funkcji zabezpieczenia przy otwieraniu i zamykaniu drzwiczek. Jeśli błąd nadal występuje, należy wyłączyć i ponownie włączyć urządzenie.

Jeśli błąd nadal występuje, należy przekazać urządzenie do autoryzowanego lub fabrycznego punktu serwisowego narzędzi Makita.

Serwisowanie

Należy sprawdzić, czy urządzenie działa prawidłowo, wykonując następujące czynności:

Wlać kubek wody do naczynia ze szkła termoodpornego (ok. 150 ml) i umieścić we wnęce, a następnie dokładnie zamknąć drzwiczki. Uruchomić urządzenie na 1 min.

- Czy lampka we wnęce włącza się?
- Czy woda we wnęce nagrzewa się?

Jeśli odpowiedź na jedno z powyższych pytań brzmi „Nie”, występuje problem z urządzeniem. Należy zlecić naprawę w autoryzowanym lub fabrycznym punkcie serwisowym narzędzi Makita.

Usuwanie

⚠️ OSTRZEŻENIE: Urządzenie należy usuwać w odpowiedni sposób. Usuwanie urządzenia powinno odbywać się zgodnie z lokalnymi wymogami i przepisami prawa.

AKCESORIA OPCJONALNE

⚠️ PRZESTROGA: Zaleca się stosowanie wymienionych akcesoriów i przystawek razem z urządzeniem Makita opisanym w niniejszej instrukcji. Stosowanie innych akcesoriów lub przystawek może być przyczyną obrażeń ciała. Akcesoriów lub przystawek należy używać tylko zgodnie z ich przeznaczeniem.

W razie potrzeby wszelkiej pomocy i szczegółowych informacji na temat niniejszych akcesoriów udziela Państwu lokalne punkty serwisowe Makita.

- Oryginalny akumulator Makita i ładowarka firmy Makita
- Pasek naramienny

WSKAZÓWKA: Niektóre pozycje znajdujące się na liście mogą być dołączone do pakietu narzędziowego jako akcesoria standardowe. Mogą to być różne pozycje, w zależności od kraju.

FONTOS BIZTONSÁGI UTASÍTÁSOK OLVASSA EL FIGYELMESEN ÉS ŐRIZZE MEG KÉSŐBBI FELHASZNÁLÁSRA

BEVEZETÉS

Műszaki adatok

Típus:		MW001G
Névleges feszültség		Max. 36 - 40 V egyenáram
Mikrohullámú teljesítmény		500 W * / 350 W
Méretek (Sz x H x M)	Külső méretek	343 mm x 318 mm x 338 mm (akkumulátor nélkül) (leengedett helyzetű fogantyúval)
	Üreg	255 mm x 241 mm x 120 mm
Kapacitás		8 L
Működési frekvencia		2 450 MHz
Nettó tömeg		8,7 kg (akkumulátor nélkül)
USB tápellátó port		A típusú/ kimeneti egyenfeszültség 5 V / kimeneti egyenáram 2,4 A (max.)

- * Az 500 W-os mikrohullámú teljesítmény az ideiglenes rásegítő funkció. Automatikusan átkapcsol a 350 W-os mikrohullámú teljesítményre megközelítőleg 8 perc után.
- Folyamatos kutató- és fejlesztőprogramunk eredményeként az itt felsorolt tulajdonságok figyelmeztetés nélkül megváltozhatnak.
- A tulajdonságok országról országra különbözhetnek.

Alkalmazható akkumulátorok és töltők

Lítiumion-akkumulátor (akkumulátor)	BL4020 / BL4025 / BL4040 / BL4050F / BL4080F
Töltő	DC40RA / DC40RB / DC40RC

- Lakóhelyétől függően előfordulhat, hogy a fent felsorolt akkumulátorok és töltők nem érhetőek el.

▲ FIGYELMEZTETÉS: Csak a fentiekben felsorolt akkumulátorokat és töltőket használja. Bármilyen más akkumulátor vagy töltő használata sérüléseket és/vagy tüzet okozhat.

Ajánlott kábellel csatlakoztatott áramforrás

Hordozható tápegység	PDC1200
----------------------	---------

- Lakóhelyétől függően előfordulhat, hogy a fent felsorolt kábellel csatlakoztatott áramforrás(ok) nem érhető(k) el.
- A kábellel csatlakoztatott áramforrás használata előtt olvassa el az utasításokat és a figyelmeztető jeleket.

Becsült üzemidő

Akkumulátor (teljesen feltöltött)	500 W	350 W
2 db BL4020	6 min	11 min
2 db BL4025	8 min	14 min
2 db BL4040	15 min	21 min
2 db BL4050F	22 min	30 min
2 db BL4080F	35 min	48 min
PDC1200	84 min	113 min

MEGJEGYZÉS: Az értékek megközelítők a töltöttség szintjétől és a használati körülményektől függően eltérhetnek.

MEGJEGYZÉS: A becsült üzemidő egy akkumulátorral körülbelül a fele a két akkumulátor használatával elérhető időtartamnak.

Rendeltetés

A készülék ételek melegítésére szolgál.

Fontos biztonsági óvintézkedések

FIGYELMEZTETÉS: A készüléket csak szakképzett javításműhelyzet szervizelheti. Átvizsgálásért, javításért vagy beállításért forduljon a legközelebbi hivatalos márkaszervizhez.

FIGYELMEZTETÉS: Ne próbálja úgy működtetni a készüléket, hogy az ajtaja nyitva van, mivel a nyitott ajtós működtetés miatt káros mikrohullámú energia érheti.

FIGYELMEZTETÉS: Ha az ajtó (meghajlott), a zsanérok (töröttek vagy lazák), az ajtó tömítései vagy a tömítőfelület sérült, a mikrohullámú sütőt tilos működtetni, amíg azt szakképzett személy meg nem javította.

FIGYELMEZTETÉS: Veszélyes, ha bárki, aki nem szakképzett, végez el olyan szerviz- vagy javítási műveletet, amely a mikrohullámú energia kijutása ellen védő burkolat eltávolításával jár.

FIGYELMEZTETÉS: A készüléket csak a rendeltetésének megfelelően használja, ahogy azt a kézikönyvben leírták.

FIGYELMEZTETÉS: Ne használjon maró hatású vegyszereket vagy gőzöket a készülékben.

FIGYELMEZTETÉS: Ezt a típusú készüléket specifikusan ételek melegítésére, főzésére vagy szárítására tervezték. Ipari vagy laboratóriumi használatra nem alkalmas.

FIGYELMEZTETÉS: Folyadékokat vagy egyéb ételeket tilos zárt tárolóedényekben melegíteni, mivel azok felrobbanhatnak.

- Ezt a készüléket háztartási és hasonló alkalmazásokhoz tervezték, úgy mint például:
 - személyzeti konyhák üzletekben, irodákban és más munkakörnyezetben;
 - parasztházakban;
 - hotelek, motelek ügyfelei és más lakókörnyezetek;
 - szobát reggelivel nyújtó környezettípusok.
- Ne üljön és lépjen rá a készülékre. Ne helyezzen tárgyakat a készülékre.
- A készüléket nem használhatják 8 évnél fiatalabb gyermekek, valamint csökkent fizikai, érzékelési vagy értelmi képességű személyek, illetve olyanok, akiknek nincs meg a tapasztalatuk és tudásuk ehhez, kivéve, ha valaki a biztonságos használatra megtanítja őket, ismerteti velük a lehetséges veszélyeket, és a használat közben felügyeli őket.
- Gyermekek ne játsszanak a készülékkel.
- Ha füstöt észlel, kapcsolja ki a készüléket, vegye ki az akkumulátorokat, és tartsa zárva az ajtót, hogy elfojtsa a lángokat.
- Ha nincs étel az üregben, ne működtesse a készüléket. Ellenkező esetben a készülék károsodhat.

- Ne szúrja át a sütőajtóhálót. Ellekező esetben mikrohullámú szivárgást okozhat.
- Ne működtesse a készüléket zárt térben, például szekrényben.
- A készüléket vízszintes és sík felületre helyezze.
- Ne működtesse a készüléket felfüggesztett helyzetben. Ne használja a fogantyút a készülék szállításán kívül semmilyen más célra.
- Ha hordozza a készüléket, vegye ki az akkumulátort.
- Működés közben ne mozgassa a készüléket.
- Ne használja a készüléket esőben. Ne legyen nedves a készülék. Ha a készüléket víz éri, ellenőriztesse azt az értékesítés utáni szolgálatunkkal.
- Ne tárolja a készüléket kültéren. Ne használja ezt a terméket ott, ahol víz van a közelében - például konyhai mosogató mellett, nedves pincében, úszómedencéhez közel vagy hasonló helyeken.
- Az áramütés kockázatának csökkentése érdekében ne tegye a készüléket vízbe vagy más folyadékba. Ne tegye a készüléket olyan helyre, illetve ne tárolja ott, ahol leeshet vagy kádba vagy mosogatóba húzhatják bele.
- Ha a készüléket ütés éri vagy leesik, küldje el időben az értékesítés utáni szolgálatunkhoz átvizsgálásra és karbantartásra.
- Ne takarja le és ne torlaszolja el a készülék semelyik nyílását sem.
- Tilos gyúlékony és robbanóanyagokat, különösen szárazjeget melegíteni.
- Csak olyan edényeket használjon, amelyek alkalmasak mikrohullámú sütőben való használatra.
- Fém étel- és italtároló edények nem használhatók mikrohullámú főzés közben.
- Ha műanyag vagy papír tárolóedényben melegíti az ételt, tartsa szemmel a sütőt, mert azok meggyulladhatnak.
- Az olyan folyadékok, mint a víz, a kávé vagy a tea, a forráspont fölé melegíthetők anélkül, hogy a forrás látszódná. Nem mindig van látható buborékosodás vagy forrás, amikor az edényt kivesszük a mikrohullámú sütőből. EZ AZT EREDMÉNYEZHETI, HOGY A NAGYON FORRÓ FOLYADÉKOK HIRTELEN FELFORRNASZ, HA A TARTÁLYT MEGBOLYGATJÁK, VAGY EGY EDÉNYT HELYEZNEK A FOLYADÉKBA.
- A cumisüvegek és babaételes üvegek tartalmát meg kell keverni vagy fel kell rázni, és fogyasztás előtt ellenőrizni kell a hőmérsékletüket, hogy elkerüljük az égési sérüléseket.

24. A héjas tojásokat és az egész keményre főtt tojásokat nem szabad mikrohullámú sütőben melegíteni, mivel felrobbanhatnak még azután is, hogy a mikrohullámú melegítés befejeződött.
25. Ne helyezzen gyúlékony és éghető anyagokat a készülék közelébe.
26. A készülék működése közben mindig tartsa szemmel a mikrohullámú sütő főzési állapotát. Állítsa be a megfelelő főzési időt. A túl hosszú ideig tartó főzés tüzet okozhat.
27. A kisebb víztartalmú, könnyű ételek főzési folyamata során a különböző anyagok eltérő mikrohullámú abszorpciós képessége miatt elképzeltető, hogy egyenlőtlenül oszlik el a keletkező hideg és hő. Ez normális jelenség.
28. A kis mennyiségű vagy alacsony nedves-tartalmú ételek túlmelegítés esetén kiszáradhatnak, megperzselődhetnek vagy meggyulladhatnak.
29. Ne szárítson ruhákat, újságokat vagy más anyagokat a mikrohullámú sütőben, és ne használjon újságpapírt vagy papirtasakokat főzéshez.
30. Távolítsa el a papír- vagy műanyag tasakokból a drót lezáró kötőzőket, mielőtt a zacskót a mikrohullámú sütőbe helyezi.
31. Ne használja az üreget tárolás céljára. Ne hagyjon akkumulátort, papírárut, főzőedényt vagy ételt az üregben, amikor nem használja.
32. Az italok mikrohullámú melegítése késleltetett kítőró forráshoz vezethet, ezért az edény kezelésénél óvatosan kell eljárni.
33. Ne használjon éles eszközöket (pl. tisztítógyölyöt, lapátot, kanalat stb.) az üreg tisztításához.
34. Tisztítsa meg az ajtótomítést, az üreget és a környező részeket. A részleteket a tisztításról szóló részben találja.
35. A készülék tisztán tartásának elmulasztása a felület károsodásához vezethet. Ez hátrányosan befolyásolhatja a készülék élettartamát, és esetleg veszélyes helyzetet is eredményezhet.
36. Ne használjon olyan oldatot, amely korrodálja a készülék felületét.
37. A készüléket nem szabad göztisztítóval tisztítani.
38. Az akkumulátor ártalmatlanításakor vegye ki azt a szerszámból, és ártalmatlanítsa egy biztonságos helyen. Az akkumulátor ártalmatlanításakor tartsa be a helyi előírásokat.
39. Ha a készüléket hosszabb ideig használaton kívül tárolják, az akkumulátorokat ki kell venni.
40. Ne zárja rövide a akkumulátort.
41. Az újratölthető akkumulátort ki kell venni a készülékből feltöltés előtt.
42. Az akkumulátorokat a megfelelő polaritással kell behelyezni.
43. A lemerült akkumulátort ki kell venni a készülékből és biztonságosan kell ártalmatlanítani.

Akkumulátorról működő készülékre vonatkozó biztonsági figyelmeztetések

Akkumulátorról működő készülék használata és karbantartása

1. **Akadályozza meg a szerszám véletlenszerű elindulását. Az akkumulátorhoz való csatlakoztatás, illetve a készülék felemelése vagy szállítása előtt ellenőrizze, hogy a kapcsoló kikapcsolt helyzetben van.** A készülék szállítása a kapcsológombon tartott ujjal vagy a készülék áram alá helyezése bekapcsolt kapcsoló mellett balesetekhez vezet.
2. **Csatlakoztassa le az akkumulátort a készülékről, mielőtt bármilyen beállítást vagy tartozékcserezt végezze el rajta, illetve mielőtt tárolja.** Az ilyen biztonsági óvintézkedések csökkentik a készülék véletlen bekapcsolásának veszélyét.
3. **Csak a gyártó által meghatározott töltővel töltsse fel az akkumulátort.** Egy bizonyos akkumulátortípushoz használható töltő más akkumulátortípussal való használata tűzveszélyt idézhet elő.
4. **A készülékeket kizárólag a meghatározott akkumulátorokkal használja.** Egyéb akkumulátorok használata sérülést vagy tüzet okozhat.
5. **Amikor az akkumulátort nem használja, tartsa távol a többi fémtárgytól, például iratkapcsoktól, érméktől, kulcsoktól, szögektől, csavaroktól vagy egyéb olyan apró fémtárgyaktól, amelyek összekötést hozhatnak létre a pólusok között.** Az akkumulátor pólusainak rövide zárasa égési sérüléseket vagy tüzet okozhat.
6. **Helytelen működtetés esetén az akkumulátorból folyadék kerülhet ki; kerülje az ezzel való érintkezést. Ha véletlenül mégis érintkezésbe kerülne a folyadékkal, mossa le azt vízzel. Ha a folyadék szemébe jut, azonnal forduljon orvoshoz segítségért.** Az akkumulátorból származó folyadék irritációt és égéseket okozhat.
7. **Ne használjon sérült vagy módosított akkumulátort vagy készüléket.** A sérült vagy módosított akkumulátorok váratlan módon viselkedhetnek, melynek következtében tüzet, robbanást vagy sérülést okozhatnak.
8. **Ne tegye ki az akkumulátort vagy a készüléket nyílt lángnak vagy túlzott hőhatásnak.** A tűz hatása és a 130 °C feletti hőmérséklet robbanást okozhat.
9. **A töltésre vonatkozó minden utasítást tartson be, ne töltsse az akkumulátort vagy a készüléket a megadott hőmérséklet tartományon kívül.** A nem megfelelő módú és nem megfelelő hőmérsékleten történő töltés az akkumulátor károsodásával járhat, valamint tüzet okozhat.
10. **A szervizelést bizza eredeti pótalkatrészeket használó képzett javítószemélyzetre.** Ezzel biztosítja, hogy a termék biztonsága fennmaradjon.
11. **Ne módosítsa vagy próbálja megjavítani a készüléket vagy az akkumulátort, kivéve a használati és karbantartási utasításban feltüntetett eseteket.**

Fontos biztonsági utasítások az akkumulátorra vonatkozóan

1. Az akkumulátor használata előtt tanulmányozza át az akkumulátortöltőn (1), az akkumulátoron (2) és az akkumulátorral működtetett terméken (3) olvasható összes utasítást és figyelmeztető jelzést.
2. Ne szerelje szét és ne módosítsa az akkumulátort. Tűzet, túlzott hőt vagy robbanást okozhat.
3. Ha a működési idő nagyon lerövidült, azonnal hagyja abba a használatot. Ez a túlmelegedés, esetleges égések és akár robbanás veszélyével is járhat.
4. Ha elektrolit kerül a szemébe, mossa ki azt tiszta vízzel és azonnal kérjen orvosi segítséget. Ez a látásának elvesztését okozhatja.
5. Ne zárja rövidre az akkumulátort:
 - (1) Ne érjen az érintkezőkhöz elektromosan vezető anyagokkal.
 - (2) Ne tárolja az akkumulátort más fémtárgyakkal, mint pl. szegekkel, érmekkel, stb. egy helyen.
 - (3) Ne tegye ki az akkumulátort víznek vagy esőnek.

Az akkumulátor rövidzárlata nagy áramerősséget, túlmelegedést, égéseket, sőt akár meghibásodást is okozhat.

6. Ne tárolja és használja a készüléket vagy az akkumulátort olyan helyen, ahol a hőmérséklet elérheti vagy meghaladhatja az 50 °C-t (122 °F).
7. Ne égesse el az akkumulátort még akkor sem, ha az komolyan megsérült vagy teljesen elhasználódott. Az akkumulátor a tűzben felrobbanhat.
8. Ne szúrja meg, ne vágja meg, ne törje össze, ne dobja el és ne ejtse le az akkumulátort, illetve ne üsse hozzá kemény tárgyhoz. Az ilyen magatartás tűzet, túlzott hőt vagy robbanást okozhat.
9. Ne használjon sérült akkumulátort.
10. A készülékben található lítium-ion akkumulátorokra a veszélyes árukkal kapcsolatos előírások vonatkoznak.

A termék pl. harmadik felek, fuvarozó cégek stb. által történő szállítása esetén minden esetben tartsa szem előtt a csomagoláson és a címkén található speciális követelményeket.

A termék szállításra történő felkészítése esetén vegye fel a kapcsolatot egy veszélyes anyagokkal foglalkozó szakemberrel. Kérjük, hogy az esetlegesen szigorúbb nemzeti előírásokat is vegye figyelembe.

Ragassza le a kiálló érintkezőket, illetve oly módon csomagolja be az akkumulátort, hogy az ne tudjon elmozdulni a csomagolásban.
11. Az akkumulátor ártalmatlanításakor vegye ki azt a készülékből, és ártalmatlanítsa egy biztonságos helyen. Az akkumulátor ártalmatlanításakor tartsa be a helyi előírásokat.
12. Az akkumulátorokat csak a Makita által megjelölt termékekhez használja. Ha az akkumulátorokat azokkal nem kompatibilis termékekbe helyezi, az tűzhöz, túlmelegedéshez, robbanáshoz vagy elektrolitszivárgáshoz vezethet.

13. Ha a készülék hosszabb ideig nincs használatban, az akkumulátort ki kell venni a készülékből.
14. Használat közben és után az akkumulátor felforrósodhat, ami égési sérülést vagy alacsony hőmérsékletű égési sérülést okozhat. Figyeljen oda a forró akkumulátor kezelésére.
15. Ne érintse meg a készülék érintkezőjét közvetlenül a használat után, mert elég forró lehet ahhoz, hogy égési sérüléseket okozzon.
16. Ne engedje, hogy forgács, por vagy sár tapadjon az akkumulátor érintkezőire, lyukaiba és hornyaiiba. A készülék vagy az akkumulátor gyenge teljesítményét vagy meghibásodását okozhatja.
17. Hacsak a készülék nem támogatja a nagyfeszültségű elektromos vezetékek közelében történő használatot, ne használja az akkumulátort nagyfeszültségű elektromos vezetékek közelében. Az a készülék vagy az akkumulátor hibás működését vagy meghibásodását okozhatja.
18. Tartsa távol a gyermektől az akkumulátort.

ŐRIZZE MEG EZEKET AZ UTASÍTÁSOKAT.

⚠ VIGYÁZAT: Csak eredeti Makita akkumulátorokat használjon. A nem eredeti Makita akkumulátorok vagy módosított akkumulátorok használata esetén az akkumulátor felrobbanhat, ami tüzet, személyi sérülést és anyagi kárt okozhat. A Makita készülékekre és töltőre vonatkozó Makita garanciát is érvénytelenítheti.

Tippek az akkumulátor maximális élettartamának eléréséhez

1. Töltse fel az akkumulátort, mielőtt teljesen lemerülne. Mindig állítsa le a készülék működését, és töltsen fel az akkumulátort, ha a készülék teljesítményének csökkenését észleli.
2. Soha ne töltsen újra a teljesen feltöltött akkumulátort. A túltöltés csökkenti az akkumulátor élettartamát.
3. Töltse az akkumulátort szobahőmérsékleten, 10 °C - 40 °C (50 °F - 104 °F) között. Töltés előtt hagyja lehűlni a felforrósodott akkumulátort.
4. Ha nem használja az akkumulátort, vegye ki a készülékből vagy a töltőből.
5. Töltse fel az akkumulátort, ha hosszabb ideje (több mint hat hónapja) nem használta azt.

Alkatrészek leírása

► Ábra1

1. Fogantyú
2. Vezérlőpanel
A részletek a következő leírásban találhatók.
3. Üreg
4. Ajtó
A készüléket csukott ajtóval kell működtetni.
5. Sütőajtóháló
6. USB-port fedele

7. Szűrőfedél
8. Akkumulátorkivezetés

Vezérlőpanel

► Ábra2

1. Bekapcsológomb
2. Teljesítményválasztó gomb
3. Mikrohullámú teljesítmény
4. Üzemidő / Hibakód
5. Akkumulátor jelzőfénye
6. Szünet/leállító gomb
7. Időbeállító tárcsa
8. Indító gomb

Sípoló hangjelzés

- **Amikor a melegítési művelet befejeződött:**
 - 2 másodperces sípoló hangjelzés. A sípoló hangjelzés megszűnik, ha kinyitja az ajtót.
 - „Pity, pity, pity” (1 másodpercenként egyszer) 1 percenként megszólal, ha nem végeznek műveletet.
 - a készülék hangjelzés nélkül kikapcsol, ha 3 percig nem végeznek műveletet.
- **Ha az akkumulátor maradék kapacitása alacsony:** „Pity, pity, pity”, „pity, pity, pity”, „pity, pity, pity” hallatszódik.
- **Ha hibakód jelenik meg:** Egy rövid „pity” hallatszódik.

Csendes üzemmód

A belépéshez a csendes üzemmódba a bekapcsolás után tartsa hosszan lenyomva egyszerre a „LEÁLLÍTÓ” és az „INDÍTÓ” gombokat addig, amíg a „KI” felirat meg nem jelenik a kijelzőn. Minden figyelmeztető hangjelzés kikapcsolódik.

A csendes üzemmód elhagyásához tartsa hosszan lenyomva egyszerre a „LEÁLLÍTÓ” és az „INDÍTÓ” gombokat addig, amíg a „BE” felirat nem jelenik meg a kijelzőn. Minden figyelmeztető hangjelzés helyreáll.

Hibakód

Ha a készülék hibát észlel, a vezérlőpanel megjeleníti a megfelelő hibakódot. Olvassa el a hibakódkról szóló részt.

Szimbólumok

A következőkben a berendezésen esetleg használt jelképek láthatók. A szerszám használata előtt bizonyosodjon meg arról hogy helyesen értelmezi a jelentésüket.



Olvassa el a használati utasítást.



Figyelmeztetés: Forró felület. Égési sérülés veszélye. Ne érintse meg, még le nem hűl.



Csak EU-tagállamok számára
Mivel a berendezésben veszélyes alkatrészek vannak, az elektromos és elektronikus berendezések, akkumulátorok és elemek hulladékaik negatív hatással lehetnek a környezetre és az emberi egészségre. Az elektromos és elektronikus készülékeket vagy akkumulátorokat ne dobja a háztartási szemétkébe!

Az elektromos és elektronikus berendezések hulladékaikról és az akkumulátorokról és elemekről, valamint az akkumulátorok és elemek hulladékaikról szóló európai irányelvnek, valamint a nemzeti jogszabályokhoz történő adaptálásának megfelelően a használt elektromos berendezéseket, elemeket és akkumulátorokat külön kell tárolni, és a települési hulladék elkülönített gyűjtőhelyére kell szállítani a környezetvédelmi előírásoknak megfelelően.

Ezt jelzi a berendezésen elhelyezett áthúzott kerek kuka szimbólum.

ELŐKÉSZÜLETEK

▲VIGYÁZAT: Mielőtt bármiféle beállítást vagy ellenőrzést végezne a készüléken, minden esetben ellenőrizze, hogy a készülék ki van-e kapcsolva és az akkumulátor eltávolításra került-e.

Telepítés

▲FIGYELMEZTETÉS: A készüléket csak a mellékelt telepítési utasításoknak megfelelően telepítse vagy helyezze el.

1. Vegye ki az összes csomagolást. Áposan ellenőrizze, hogy nincs-e rajta sérülés. Ha van, azonnal értesítse a forgalmazót, vagy küldje el az értékesítés utáni szolgálatunknak.
2. Helyezze el a készüléket.
 - A készüléket száraz és korróziómentes környezetben, hőtől és nedvességtől, mint például a gázégő vagy víztartály, távol tartva kell elhelyezni.
 - A megfelelő szellőzés biztosítása érdekében a mikrohullámú sütő hátsó része és a fal közötti távolságnak legalább 10 cm-nek, az oldala és a fal közötti távolságnak legalább 2 cm-nek kell lennie.
 - Tartsa legalább 2 méteres távolságban egymástól a mikrohullámú sütőt és a tévét, rádiót, illetve az antennát, mert képzavar vagy zaj keletkezhet.
 - A fogantyú felemeléséhez javasoljuk, hogy a szabadon hagyott távolság a felső felület felett legalább 10 cm legyen.
 - A mikrohullámú sütőt nem szabad zárt térben, például szekrényben működtetni. A mikrohullámú sütő rendeltetésszerű használata a szabadon álló használat.

► Ábra3

MEGJEGYZÉS: A készülék első használatakor előfordulhat, hogy a készülék szagot vagy enyhé füstöt bocsát ki. Ennek oka a gyártási maradáknak vagy az üregben vagy a fűtőelemen maradt olaj. Ez normális, és többszöri használat után elmúlik. A jó szellőzés érdekében tartsa nyitva az ajtót vagy az ablakot. Erősen ajánlott egy csésze vizet elhelyezni az üregben, 500 W-ra állítani és többször működtetni.

Akkumulátor

Az akkumulátor töltöttségének jelzése

Nyomja meg az ellenőrzőgombot, hogy az akkumulátor-töltöttség-jelző megmutassa a hátralévő akkumulátor-kapacitást. Ekkor a töltöttség-szint-jelző lámpák néhány másodpercre kigyulladnak.

► **Ábra4:** 1. Jelzőlámpák 2. Check (ellenőrzés) gomb

Jelzőlámpák			Töltöttségi szint
Világító lámpa	KI	Villogó lámpa	
■	□	▣	75%-tól 100%-ig
■ ■ ■ ■	□	□	50%-tól 75%-ig
■ ■	□ □	□ □	25%-tól 50%-ig
■	□ □ □ □	□ □ □ □	0%-tól 25%-ig
▣	□ □ □ □	□ □ □ □	Töltse fel az akkumulátort.
■ ■ □ □	□ □ □ □	□ □ □ □	Lehetséges, hogy az akkumulátor meghibásodott.
□ □ □ □	□ □ □ □	■ ■	

MEGJEGYZÉS: Az adott munkafeltételektől és a környezeti hőmérsékletétől függően a jelzett töltöttségi szint némileg eltérhet a tényleges töltöttségi szinttől.

MEGJEGYZÉS: Az első (bal oldali szélső) jelzőlámpa villog, ha az akkumulátorvédelem működik.

Edényútmutató

⚠VIGYÁZAT: Soha ne használjon fém tárolóedényeket mikrohullámú főzéshez és kombinált főzéshez, mivel valószínű, hogy szikra keletkezik.

Erősen ajánlott olyan tárolóedényeket használni, amelyek alkalmasak és biztonságosak mikrohullámú főzéshez. Általánosságban elmondható, hogy a hőálló kerámiából, üvegből vagy műanyagból készült edények alkalmasak mikrohullámú főzésre.

Az alábbi táblázatból tájékozódhat.

A tárolóedény anyaga	Mikrohullám	Megjegyzések
Hőálló kerámia	Igen	Soha ne használjon fémpemmel díszített vagy mázas kerámiát.
Hőálló műanyag	Igen	Hosszú ideig tartó mikrohullámú főzéshez nem használható.
Hőálló üveg	Igen	-
Grillrács	Nem	-
Műanyag fólia	Igen	Nem szabad használni hús vagy szeletek főzésékor, mivel a túlhevítés károsíthatja a fóliát.

A vállszip felszerelése

Opcionális kiegészítők

⚠VIGYÁZAT: Ügyeljen rá, hogy a vállszip biztonságosan stabil legyen. Máskülönben leeshet, és baleset következhet be.

1. Tegye át a szíjat a fogantyú két lyukán.
2. Csatolja be a szíjat.

► **Ábra5**

Készülék-/akkumulátorvédelem rendszer

A készüléket és az akkumulátort védelmi rendszerrel látták el. A rendszer automatikusan kikapcsolja a motor áramellátását, így megnöveli a készülék és az akkumulátor élettartamát. A készülék működés közben automatikusan leáll, ha a készülék vagy az akkumulátor a következő állapotok egyikébe kerül.

- Túlterhelésvédelem: Ha a készüléket vagy az akkumulátort úgy használják, hogy rendellenesen nagy áramot vesz fel, akkor a készülék mindenfajta jelzés nélkül leáll. Ilyenkor kapcsolja ki a készüléket, és fejezze be azt a műveletet, amelyik a készülék túlterhelését okozta. Az újraindításhoz kapcsolja be a készüléket.
- Túlmelegedés elleni védelem: Ha a készülék vagy az akkumulátor túlmelegedett, akkor automatikusan leáll. Hagyja kihűlni a készüléket, mielőtt ismét bekapcsolná.
- Mélykisütés elleni védelem: Amikor az akkumulátor kapacitása lecsökken, a készülék automatikusan leáll. Ha a készülék a gombokkal sem működtethető, vegye ki a készülékből a lemerült akkumulátort, és töltsen fel.

Az ajtó nyitási és zárás védelmi funkciója

Ha az ajtó működés közben kinyílik, a készülék azonnal leáll, az üregben a lámpa felkapcsolódik, és a mikrohullámú munkafolyamatot felfüggeszti a rendszer. Az ajtó becsukása után az üregben a lámpa kialszik. A művelet folytatásához nyomja meg újra az indító gombot.

Ha a program futása közben kinyitja az ajtót, és 3 percen belül nem csukja be, a készülék kilép a programból és kikapcsolódik.

Az ajtó becsukása nélkül a művelet nem indul el. Ha nyitott ajtó mellett megnyomja az indító gombot, a hangjelző egyszer sípol, és megjelenik a kód: F09.

Döntésvédelem

A készülék nem tud működni megdöntött helyzetben. Ha a készüléket megdöntik, a hibakód: F01 kód jelenik meg a kijelzőn. Helyezze a készüléket vízszintes helyzetbe, és indítsa újra a műveletet.

Egyéb okok elleni védelem

A védelmi rendszert más olyan okok ellen is tervezték, amelyek károsíthatják a készüléket és amelyek lehetővé teszik, hogy a készülék automatikusan leálljon. Hajtsa végre az alábbi összes lépést az okok tisztázása érdekében, ha a készülék ideiglenesen vagy teljesen leállt.

Amikor megjelenik a hibakód, nézze meg a hibakódok részben.

1. Kapcsolja ki a készüléket, majd kapcsolja be ismét az újraindításhoz.
2. Töltse fel az akkumulátor(oka)t vagy cserélje ki azt/azokat újratöltött akkumulátorral.
3. Hagyja, hogy a készülék és az akkumulátor(ok) lehűljenek.

Ha nem történik javulás a védelmi rendszer helyreállítása után sem, forduljon az értékesítés utáni szolgálatunkhoz.

A készülék használata kábellel csatlakoztatott áramforrással

A kábellel csatlakoztatott áramforrás használata előtt olvassa el az utasításokat és a rajta található figyelmeztető jeleket.

▲ FIGYELMEZTETÉS: Amikor a készüléket a kábellel csatlakoztatott áramforrással használja, a kábellel csatlakoztatott áramforrást helyezze stabil felületre. A készüléket statikus helyzetben használja. Ha háton hordozható kábellel csatlakoztatott áramforrást használ, leeséses baleset történhet.

HOGYAN HASZNÁLJUK

Az akkumulátor behelyezése és eltávolítása

▲ VIGYÁZAT: Mindig kapcsolja ki a készüléket, mielőtt behelyezi vagy eltávolítja az akkumulátort.

▲ VIGYÁZAT: Az akkumulátor behelyezésekor vagy eltávolításakor erősen fogja meg a készüléket és az akkumulátort. Ha nem fogja erősen a készüléket és az akkumulátort, azok kicsúszhatnak a kezei közül, ami a készülék és az akkumulátor károsodásához, de akár személyi sérüléshez is vezethet.

Az akkumulátor beszereléséhez illessze az akkumulátor nyelvét a burkolaton található vágatba és csúsztassa a helyére. Egészen addig tolja be, amíg az akkumulátor egy kis kattánással a helyére nem ugrik. Ha látható a piros jel a gomb felső oldalán, akkor a gomb nem kattan be teljesen.

Az akkumulátoregység kivételéhez nyomja be az akkumulátoregység elején található gombot, és húzza le a készülékről.

► **Ábra6:** 1. Piros jel 2. Gomb 3. Akkumulátor

▲ VIGYÁZAT: Mindig tolja be teljesen az akkumulátort, amíg a piros jel el nem tűnik. Ha ez nem történik meg, akkor az akkumulátor kieshet a számból, és Önnek vagy a környezetében másnak sérülést okozhat.

▲ VIGYÁZAT: Ne erőltesse az akkumulátort behelyezésre. Ha az akkumulátor nem csúszik be könnyedén, akkor nem megfelelően lett behelyezve.

MEGJEGYZÉS: Akár két akkumulátort is be lehet helyezni, bár a készülék csak egy akkumulátort használ a működéshez.

Ha két akkumulátort telepít, a készülék az ábra szerinti jobb oldali akkumulátort használja először.

Alapvető használat

A készülék be/kikapcsolása

Nyomja meg a bekapcsológombot, hogy a készüléket egy hangjelzés kíséretében elindítsa. A készülék elindítása után a vezérlőpanelen alapértelmezés szerint 500 W mikrohullámú teljesítmény, 0 üzemi idő és az akkumulátor töltöttségi információi jelennek meg, és az összes gombfény világít.

Ha 3 percen belül nem történik más művelet, a készülék automatikusan kikapcsolódik, és a kijelző és a gombok fényei kialszanak, így a készülék is a kikapcsolt állapotba kerül.

A bekapcsolás után a kikapcsoláshoz nyomja meg a bekapcsológombot bármelyik állapotban, beleértve a melegítést is.

Melegítési művelet

Két melegítési teljesítményszint van: az 500 W és a 350 W.

Az 500 W és a 350 W közötti választáshoz nyomja meg a teljesítményválasztó gombot. A vezérlőpanel megjeleníti a megfelelő szintet.

A teljesítmény kiválasztása után forgassa el az időbeállító gombot az óramutató járásával megegyező irányba az idő növeléséhez, az óramutató járásával ellentétes irányba pedig az idő csökkentéséhez. A maximális beállítási idő 20 perc.

A teljesítményszint és az idő kiválasztása után nyomja meg röviden az indító gombot a mikrohullámú melegítés elindításához. Amikor a melegítés befejeződik, egy hangjelzés jelzi a művelet végét.

A mikrohullámú melegítés megkezdése után nyomja meg röviden a szünet/leállító gombot a melegítés szüneteltetéséhez.

A szünet alatti művelet folytatásához nyomja meg röviden az indító gombot.

A szünet alatti művelet elhagyásához nyomja meg röviden a szünet/leállító gombot. A hátralévő idő visszaáll, és a készülék a készenléti üzemmódba lép.

MEGJEGYZÉS: Közvetlenül a művelet után ne vegye ki ismételten az akkumulátorokat. Ha ezt többször is megteszi, az nem okoz meghibásodást, azonban hiba léphet fel, ha ezt folyamatosan csinálja.

A készüléket hűtőventilátorral szerelték fel.









A hűtőventilátor a készülék lehűtése érdekében működhet tovább a készülék működése után is. Amikor a hűtőventilátor működik, a levegő hangja hallatszik. Ez nem készülék meghibásodás.

MEGJEGYZÉS: A melegítési idő a melegítés során állítható.

MEGJEGYZÉS: A kimeneti teljesítmény nem váltható át melegítés közben.

Töltöttségi állapot

Az akkumulátor jelzőfényei csúkjainak száma mutatja a vezérlőpanelen a maradék akkumulátorkapacitást.

Akkumulátor jelzőfények	Töltöttségi szint
 Világító lámpa  KI	
	A fennmaradó energia egyenlő vagy nagyobb 75%-nál.
	A fennmaradó energia egyenlő vagy nagyobb 50%-nál, és kisebb 75%-nál.
	A fennmaradó energia egyenlő vagy nagyobb 25%-nál, és kisebb 50%-nál.
	A fennmaradó energia kisebb 25%-nál.
	Üres (Töltse fel az akkumulátort.)
	Töltse fel az akkumulátort.

MEGJEGYZÉS: Még akkor is, ha marad akkumulátorkapacitás, a vezérlőpanel villogva kérheti a töltést. Ez nem készülék meghibásodás.

Előfordulhat, hogy bizonyos akkumulátorok a műszaki adatok miatt nem működtethetőek, ha kapacitásuk egy bizonyos szint alá csökken.

Alkalmazott művelet

Főzési tippek

A következő tényezők befolyásolhatják a főzés eredményét:

Az étel elrendezése

A vastagabb részeket az edény külső részei felé, a vékonyabbakat a közepére helyezze, és egyenletesen terítse szét. Lehetőseg szerint ne legyenek átfedések.

A főzési idő hossza

A főzést rövid időbeállítással kezdje meg, értékelje ki, miután lejárt az idő, majd a tényleges szükségletnek megfelelően hosszabbítsa azt meg. A túlfőzés miatt füst és égési sérülések keletkezhetnek.

Egyenletesen főzni az ételt

Az olyan ételeket, mint a csirke, a hamburger vagy a steak, egyszer meg kell fordítani a főzés során. Az étel típusától függően, ha szükséges, a főzés során egyszer vagy kétszer keverje meg az ételt kívülről az edény közepe felé haladva.

Vajon elkészült-e az étel

Az étel színe és keménysége segít meghatározni, hogy kész van-e, az alábbiak tartoznak ide:

- Az étel minden részéből gőz jön ki, nem csak a széléről
- A baromfi ízületei könnyen mozgathatók
- A sertés- vagy baromfi húson nincsenek vérnyomok
- A hal átlátszatlan, és villával könnyen szeletelhető

Barnító edény

Ha barnító edényt vagy önmelegítő tárolóedényt használ, mindig helyezzen alá hőálló szigetelőt, például porcelánlemez, hogy megelőzze a készülék károsodását.

Mikrohullámú műanyag fólia

Magas zsírtartalmú ételek főzésekor ne hagyja, hogy a műanyag fólia hozzáérjen az ételhez, mert megolvadhat.

Mikrohullámú műanyag főzőedények

Egyes mikrohullámú műanyag főzőedények nem feltétlenül alkalmasak magas zsír- és cukortartalmú ételek főzésére. Az edény használati kézikönyvében megadott előmelegítési időt sem szabad túllépni.

USB

Max. 5 V, 2,4 A egyenáramú USB-kimenet, automatikus felismerés.

Az USB-kimeneti port mobiltelefon töltésére használható, amikor a készülék be van kapcsolva. A töltési folyamat során a készülék nem kapcsolódik ki automatikusan. Ha alacsony áramerősségű USB-eszközt használ, a készülék automatikusan kikapcsolódik.

A töltés befejeződése után a készülék kikapcsolódik, ha 3 percig nem végzünk műveletet rajta.

MEGJEGYZÉS: Csak olyan készülékeket csatlakoztasson, amelyek kompatibilisek az USB tápellátó porttal. Ellenkező esetben a készülék meghibásodását okozhatja.

MEGJEGYZÉS: Ne csatlakoztassa a készülék USB tápellátó portját a számítógép USB-csatlakozójához. Ez meghibásodást okozhat.

MEGJEGYZÉS: Mindig mentse el az USB-eszköz adatait, mielőtt az USB-eszközt a készülékhez csatlakoztatja. Máskülönbent adatvesztés fordulhat elő.

MEGJEGYZÉS: Amikor nem használja az eszközöket vagy befejezte a töltést, távolítsa el az USB-kábelt, majd tegye fel a fedelet.

Tisztítás

FIGYELMEZTETÉS: Tisztítás előtt mindig győződjön meg arról, hogy a készülék ki legyen kapcsolva, és az akkumulátort eltávolították.

FIGYELMEZTETÉS: Tisztításkor ne merítse a készüléket vízbe vagy más folyadékba.

VIGYÁZAT: Ne érjen a készülékhez közvetlenül a működése után. Várja meg, amíg a készülék teljesen kihűl. Ellenkező esetben égési sérülés történhet.

VIGYÁZAT: Ne távolítsa el a sütőajtóhálót.

MEGJEGYZÉS: A készüléket rendszeresen tisztítani kell, és az esetleges ételmaradékokat el kell távolítani. A készülék tisztán tartásának elmulasztása a felület károsodásához vezethet, ami hátrányosan befolyásolhatja a készülék élettartamát.

MEGJEGYZÉS: Csak enyhe, nem karcoló szappanokat vagy szivacsra vagy puha ruhára felvitett tisztítószerkeket használjon. Soha ne használjon súrolóport vagy fémkefét a készülék egyik részének tisztításához sem.

Használat után nedves ruhával törölje át a sütőajtóhálót, majd száraz ruhával távolítsa el az esetlegesen kifirccsent ételt és zsiradékot. A felgyülemlett zsír túlmelegedhet, és füstöt okozhat vagy meggyulladhat. Ha a készüléket már hosszú ideje használják, a sütőben furcsa szagok lehetnek jelen. A következő módszerek valamelyikével megszabadulhat azoktól:

- Tegyen néhány citromszeletet egy csészébe, majd melegítse 500 W-on 2-3 percig.
- Tegyen egy csésze vörös teát a sütőbe, majd melegítse 500 W-on 2-3 percig.
- Tegyen néhány narancshéjat a sütőbe, majd melegítse 500 W-on 1 percig.

Hogyan kell tisztítani a szivacsűrőt:

Tisztítsa meg a szivacsűrőt havonta egyszer a következő eljárással:

1. Nyissa ki a szűrőfedelel. Vegye ki a szivacsűrőt, és távolítsa el a port.
2. Törölje át a szűrőfedél felületét és belsejét egy tisztítókendővel.

3. Mossa ki a szivacsűrőt vízben, és jól szárítsa meg, vagy fújja ki a szivacsűrőt által felszívott szennyeződések és port sűrített levegővel. Ha a szivacsűrő megsérült és nem tisztítható, időben cserélje ki azt.

► **Ábra7:** 1. Szűrőfedél 2. Szivacsűrő

Tárolás

Ha a készülék nincs használatban, helyezze beltéri és szellőző helyre.

KARBANTARTÁS és ÁTVIZSGÁLÁS

Karbantartás

FIGYELMEZTETÉS: MIKROHULLÁMÚ SUGÁRZÁS

Karbantartás előtt vegye ki az akkumulátort.

A mikrohullámú sütőben mikrohullámú sugárzás és nagyfeszültség van. A nagyfeszültségű kondenzátorban a tápellátás kikapcsolása után 30 másodperccel is még van veszélyes feszültség. Szigetelőfogantyúval ellátott szerszámot kell használni a kondenzátor héjas csatlakozójának rövidre zárásához és kisütéséhez. **Az emberi sérülések elkerülése érdekében szigorúan tilos a karbantartó technikusok kivételével saját magának szétzerelnie és javítania.**

VIGYÁZAT: Minden esetben ellenőrizze, hogy a készülék ki van kapcsolva, ki van húzva, és az akkumulátor eltávolításra került, mielőtt átvizsgálja a szerszámot vagy annak karbantartását végzi.

MEGJEGYZÉS: Soha ne használjon gázolajt, benzint, hígítót, alkoholt vagy hasonló anyagokat. Ezek elszennyeződést, alakvesztést vagy repedést okozhatnak.

A termék BIZTONSÁGÁNAK és MEGBÍZHATÓSÁGÁNAK fenntartása érdekében a javításokat és más karbantartásokat vagy beállításokat a Makita hivatalos vagy gyári szervizközpontjában kell elvégezni, mindig csak Makita cserealkatrészeket használva.

Hibakód

Ha a készülék hibát észlel, a vezérlőpanel megjeleníti a megfelelő hibakódot az alábbiak szerint:

Hibakód	Anyag
F01	A készüléket a vízszinteshez képest 30 fokos szögnél nagyobb eltéréssel helyezték el. Ellenőrizze, hogy a készüléket vízszintesen helyezték-e el.
F02	Túláram. Akkumulátorcseré után kapcsolja ki és indítsa újra.

Hibakód	Anyag
F03	Túl feszültség. Akkumulátorcsere után kapcsolja ki és indítsa újra.
F04	Túlmelegedés. Hagyja a készüléket egy ideig állni, majd indítsa újra, miután lehűlt.
F05	A ventilátor meghibásodása a készülék belsejében. Kapcsolja ki és indítsa újra a készüléket.
F06	A magnetron meghibásodása a készülék belsejében. Kapcsolja ki és indítsa újra a készüléket.
F07	A belső energiaellátás meghibásodása. Kapcsolja ki és indítsa újra a készüléket.
F09	Elképzelhető, hogy az ajtó nyitási és zárási védelmi funkciója aktív. Olvassa el az ajtó nyitási és zárási védelmi funkciójáról szóló részt. Ha a hiba továbbra sem javul, kapcsolja ki és indítsa újra a készüléket.

MEGJEGYZÉS: A listán felsorolt néhány kiegészítő megtalálható az eszköz csomagolásában standard kiegészítőként. Ezek országonként eltérőek lehetnek.

Ha a hiba továbbra sem javul, vigye el a készüléket a Makita hivatalos vagy gyári szervizközpontok egyikébe.

Szervizelés

Ellenőrizze, hogy a készülék megfelelően működik-e vagy sem, a következők szerint:

Tegyen egy csésze vizet hőálló üvegben (kb. 150 ml-t) az üregbe, és csukja be szorosan az ajtót. Hagyja a készüléket 1 percig működni.

- Felkapcsolódik a lámpa az üregben?
- Felforrósodik a víz az üreg belsejében?

Ha a fenti kérdések bármelyikére a válasz „NEM”, akkor a készülék belsejében valamilyen probléma van. Kérje fel a Makita hivatalos vagy gyári szervizközpontok egyikét a javításra.

Ártalmatlanítás

▲ FIGYELMEZTETÉS: Megfelelően ártalmatlanítsa a készüléket. A készülék ártalmatlanítását a helyi előírásoknak és törvényeknek megfelelően kell elvégezni.

OPCIONÁLIS KIEGÉSZÍTŐK

▲ VIGYÁZAT: Ezen kiegészítőket és tartozékokat javasoljuk a kézikönyvben ismertetett Makita készülékhez. Bármilyen más kiegészítő vagy tartozék használata a személyi sérülés kockázatával jár. A kiegészítőt vagy tartozékot csak rendeltetésszerűen használja.

Ha bármilyen segítségre vagy további információra van szüksége ezekkel a tartozékokkal kapcsolatban, keresse fel a helyi Makita Szervizközpontot.

- Eredeti Makita akkumulátor és a Makita által jóváhagyott töltő
- Vállszij

DÔLEŽITÉ BEZPEČNOSTNÉ POKYNY

POZORNE SI ICH PREŠTUDUJTE A ODLOŽTE PRE PRÍPAD POTREBY V BUDÚCNOSTI

ÚVOD

Technické špecifikácie

Model:		MW001G
Menovité napätie		Jednosmerný prúd 36 V – 40 V max.
Výkon mikrovlnnej rúry		500 W */350 W
Rozmery (Š x D x V)	Vonkajšie rozmery	343 mm x 318 mm x 338 mm (bez akumulátora) (S rukoväťou v spustenej polohe)
	Vnútrotný priestor	255 mm x 241 mm x 120 mm
Medzné rozmery		8 l
Prevádzková frekvencia		2 450 MHz
Čistá hmotnosť		8,7 kg (bez akumulátora)
Napájací port USB		Typ A/výstupné napätie s jednosmerným prúdom 5 V/výstupný jednosmerný prúd 2,4 A (max.)

- * Výkon mikrovlnnej rúry 500 W je funkcia dočasného zvýšenia výkonu. Automaticky sa prepne na výkon mikrovlnnej rúry 350 W po približne 8 minútach.
- Vzhľadom k neustálemu výskumu a vývoju podliehajú technické údaje uvedené v tomto dokumente zmenám bez upozornenia.
- Technické údaje sa môžu pre rôzne krajiny líšiť.

Použiteľné akumulátory a nabíjačky

Lítium-iónová batéria (Akumulátor)	BL4020 / BL4025 / BL4040 / BL4050F / BL4080F
Nabíjačka	DC40RA / DC40RB / DC40RC

- Niektoré vyššie uvedené akumulátory a nabíjačky môžu byť nedostupné v závislosti od miesta vášho bydliska.

VAROVANIE: Používajte iba akumulátory a nabíjačky zo zoznamu uvedeného vyššie. Používanie akýchkoľvek iných akumulátorov a nabíjačiek môže spôsobiť zranenie a/alebo požiar.

Odporúčaný káblom pripájaný napájací zdroj

Prenosný napájací zdroj	PDC1200
-------------------------	---------

- Vyššie uvedené káblom pripájané napájacie zdroje nemusia byť dostupné v závislosti od miesta vášho bydliska.
- Pred použitím káblom pripájaného napájacieho zdroja si prečítajte pokyny a na nich uvedené označenia s upozornením.

Odhadovaný prevádzkový čas

Akumulátor (plne nabitý)	500 W	350 W
BL4020 x 2	6 minút	11 minút
BL4025 x 2	8 minút	14 minút
BL4040 x 2	15 minút	21 minút
BL4050F x 2	22 minút	30 minút
BL4080F x 2	35 minút	48 minút
PDC1200	84 minút	113 minút

POZNÁMKA: Hodnoty sú len približné a môžu sa líšiť v závislosti od stavu nabíjania a podmienok použitia.

POZNÁMKA: Odhadovaný prevádzkový čas s jedným akumulátorom je približne polovica času pri použití dvoch akumulátorov.

Určené použitie

Tento spotrebič je určený na ohrievanie jedla.

Dôležité bezpečnostné prvky

VAROVANIE: Servis tohto spotrebiča smie vykonávať len kvalifikovaný servisný personál. Na účely kontroly, opravy alebo nastavenia sa obráťte na najbližšie autorizované servisné stredisko.

VAROVANIE: Nepokúšajte sa tento spotrebič používať s otvorenými dvierkami, pretože prevádzka s otvorenými dvierkami môže predstavovať riziko nebezpečnej expozície mikrovlnnej energie.

VAROVANIE: Ak sú dvierka (odklonené), pánty (poškodené alebo uvoľnené), tesnenia dvierok alebo povrch tesnení poškodené, nesmie sa mikrovlnná rúra používať, kým ju neopraví vyškolená osoba.

VAROVANIE: Pre každého s výnimkou vyškolených osoby je nebezpečné vykonávať akýkoľvek servis alebo opravu vrátane odstránenia akéhokoľvek krytu, ktorý poskytuje ochranu pred vystavením sa mikrovlnnej energii.

VAROVANIE: Spotrebič používajte len na jeho určené použitie podľa popisu v tomto návode.

VAROVANIE: Nepoužívajte v tomto spotrebiči korozívne chemikálie alebo výpary.

VAROVANIE: Tento typ spotrebiča je špeciálne navrhnutý na ohrievanie a varenie jedál alebo sušenie potravín. Nie je určený na priemyselné alebo laboratórne použitie.

VAROVANIE: Tekutiny alebo iné potraviny sa nesmú zohrievať v uzavretých nádobách, pretože hrozí výbuch.

1. Tento spotrebič je určený na použitie v domácnosti a v podobnom prostredí, napríklad:
 - v kuchynkách v predajniach, na úradoch a v inom pracovnom prostredí;
 - na farmách;
 - klientmi v hoteloch, motelloch a v iných prostrediach podobných domácnostiam;
 - v penziónoch a podobne.
2. Na spotrebič nestráčajte ani si naňho nesaďte. Na spotrebič neukladajte žiadne predmety.
3. Tento spotrebič môžu používať deti staršie ako 8 rokov a osoby so zníženými fyzickými, zmyslovými a duševnými schopnosťami alebo nedostatočnou skúsenosťou, ak ho používajú pod dohľadom alebo na základe vydaných pokynov o používaní spotrebiča bezpečným spôsobom a chápu možné riziká.
4. Deti sa so spotrebičom nesmú hrať.
5. Ak zbadáte dym, vypnite spotrebič, vyberte akumulátory a nechajte dvierka zatvorené, aby sa udusili prípadné plamene.
6. Ak vo vnútornom priestore nie je žiadne jedlo, spotrebič nepoužívajte. V opačnom prípade sa môže spotrebič poškodiť.

7. **Neprepichujte sieťku na dvierkach rúry.** Inak to môže spôsobiť únik mikrovln.
8. **Nepoužívajte spotrebič v uzavretých priestoroch,** napríklad v skrinke.
9. **Spotrebič umiestnite na rovný a plochý povrch.**
10. **Spotrebič nepoužívajte, keď je zavesený.** Rukovať nepoužívajte na žiadny iný účel, než na prenášanie spotrebiča.
11. **Pri prenášaní spotrebiča vyberte akumulátor.**
12. **Počas používania spotrebič nepremiestňujte.**
13. **Nepoužívajte spotrebič v daždi.** Zabráňte navlhnutiu spotrebiča. Ak bol spotrebič vystavený vode, dajte si ho skontrolovať v našom oddelení popredajných služieb.
14. **Spotrebič neskladujte v exteriéri.** Výrobok nepoužívajte blízko zdrojov vody – napríklad v blízkosti kuchynského drezu, vo vlhkom suteréne, v blízkosti bazénov a podobne.
15. **V záujme zníženia rizika zásahu elektrickým prúdom spotrebič neumiestňujte do vody ani iných kvapalín.** Spotrebič neumiestňujte ani neskladujte na mieste, z ktorého by mohol spadnúť alebo byť stiahnutý do vane alebo umývadla.
16. **Ak bol spotrebič vystavený nárazu alebo spadol, odošlite ho včas na naše oddelenie popredajných služieb na vykonanie kontroly a údržby.**
17. **Žiadne otvory na spotrebiči nezakrývajte ani neblokujte.**
18. **Je zakázané zohrievať horľavé látky a výbušniny, najmä suchý ľad.**
19. **Používajte iba riady, ktoré sú vhodné na používanie v mikrovlnných rúrach.**
20. **Počas varenia v mikrovlnnej rúre je zakázané používať kovové nádoby na potraviny a nápoje.**
21. **Pri zohrievaní potravín v plastových alebo papierových nádobách sledujte rúru z dôvodu možného vznietenia.**
22. **Kvapaliny, ako je napríklad voda, káva alebo čaj, sa môžu prehriať nad bod varu bez toho, aby bolo vidieť, že vrú. Viditeľné bublinky alebo var nemusia byť vždy prítomné, keď vyberiete nádobu z mikrovlnnej rúry. VÝSLEDKOM MÔŽE BYŤ, ŽE VEĽMI HORÚCE KVAPALINY NÁHLE VYVRÚ, KEĎ SA NÁDOBA ROZHRKÁ ALEBO SA DO KVAPALINY VLOŽÍ PRÍBOR.**
23. **Obsah dojčenských fliaš a nádob s jedlom pre malé deti sa musí pred konzumáciou premiešať alebo rozhrkať a musí sa skontrolovať jeho teplota, aby sa predišlo popáleniu.**
24. **Vajička v škrupine a vajička uvarené na tvrdo by sa nemali zohrievať v mikrovlnných rúrach, pretože by mohli explodovať, dokonca aj po skončení ohrevu v mikrovlnnej rúre.**

25. Do blízkosti spotrebiča neumiestňujte zápalné a horľavé látky.
26. Počas prevádzky spotrebiča občas sledujte stav varenia v mikrovlnnej rúre. Nastavte správny čas varenia. Nadmerný čas varenia môže viesť k požiaru.
27. Pri procese varenia ľahkých jedál s malým obsahom vody môže v dôsledku rôznej absorpcie mikrovln rôznych látok dôjsť k nerovnomernému zohriatiu. Je to normálny jav.
28. Malé množstvá jedla alebo jedlá s nízkym obsahom vody sa môžu pri nadmernom ohrevaní vysušiť, spáliť alebo vznietiť.
29. V mikrovlnnej rúre nesaňte oblečenie, noviny alebo iné materiály, ani nepoužívajte noviny alebo papierové vrecká na varenie.
30. Pred vložením papierových alebo plastových vriecok do mikrovlnnej rúry z nich odstráňte kovové spony.
31. Nepoužívajte vnútorný priestor rúry na účely skladovania. Keď sa spotrebič nepoužíva, nenechávajte vo vnútornom priestore akumulátor, papierové výrobky, kuchynské riady ani potraviny.
32. Mikrovlnný ohrev nápojov môže viesť k oneskorenému erupčnému varu, preto pri manipulácii s nádobami postupujte opatrne.
33. Nepoužívajte ostré nástroje (napríklad drôtenka, naberačka, lyžica) na čistenie vnútorného priestoru.
34. Vyčistite tesnenie dvierok, vnútorný priestor a priľahlé časti. Podrobnosti nájdete v časti týkajúcej sa čistenia.
35. Ak spotrebič nebudete udržiavať v čistote, môže dôjsť k poškodeniu jeho povrchu. Môže to mať negatívny vplyv na životnosť spotrebiča a môže to viesť k nebezpečnej situácii.
36. Nepoužívajte roztoky, ktoré spôsobujú koróziu povrchov spotrebiča.
37. Spotrebič sa nesmie čistiť parným čističom.
38. Akumulátor pri likvidácii odstráňte z nástroja a zlikvidujte ho na bezpečnom mieste. Akumulátor zlikvidujte v súlade s miestnymi nariadeniami.
39. Ak sa spotrebič dlhší čas nepoužíva, musia sa vybrať akumulátory.
40. Akumulátor neskratujte.
41. Nabíjateľné akumulátory sa pred nabitím musia vybrať zo spotrebiča.
42. Akumulátory sa musia vkladať správnou polaritou.
43. Vybité akumulátory sa musia vybrať zo spotrebiča a bezpečne zlikvidovať.

Bezpečnostné varovania pre spotrebič napájaný z akumulátora

Používanie a starostlivosť o spotrebič napájaný z akumulátora

1. Zabráňte neúmyselnému spusteniu. Pred pripojením akumulátora a zdvíhaním alebo prenášaním spotrebiča prepnite vypínač do vypnutej polohy. Prenášaním spotrebiča s prstom na vypínači alebo pripájaním spotrebiča k napájaniu so zapnutým vypínačom sa zvyšuje riziko úrazu.
2. Pred vykonaním akýchkoľvek úprav, výmenou prislúšenstva alebo skladovaním spotrebiča odpojte akumulátor od spotrebiča. Takéto preventívne bezpečnostné opatrenia znížia nebezpečenstvo náhodného spustenia spotrebiča.
3. Nabíjajte iba nabíjačkou určenou výrobcom. Nabíjačka vhodná pre jeden typ akumulátora môže pri inom type akumulátora spôsobiť riziko vzniku požiaru.
4. Spotrebiče používajte iba s určeným typom akumulátora. Pri použití akýchkoľvek iných akumulátorových jednotiek vzniká riziko poranenia alebo požiaru.
5. Keď sa akumulátor práve nepoužíva, skladujte ho mimo iných kovových predmetov ako sponky, mince, kľúče, klince, skrutky alebo iné malé kovové predmety, ktoré by mohli kontakty akumulátora skratovať. Skratovanie kontaktov akumulátora môže spôsobiť popálenie alebo požiar.
6. Pri nevhodných podmienkach môže z akumulátora vytekať tekutina. Nedotýkajte sa jej. Pri náhodnom kontakte ju opláchnite vodou. Ak kvapalina zasiahne oči, vyhľadajte lekársku pomoc. Kvapalina, ktorá vytekla z akumulátora, môže spôsobiť podráždenie alebo popálenie.
7. Nepoužívajte akumulátor alebo spotrebič, ktoré sú poškodené alebo upravované. Fungovanie poškodených alebo upravovaných akumulátorov ťažko predvídať a môžu zapríčiniť požiar, výbuch alebo zranenie.
8. Akumulátor ani spotrebič nevystavujte ohňu či nadmernej teplote. Vystavenie ohňu alebo teploty nad 130 °C môže spôsobiť výbuch.
9. Dodržiavajte všetky pokyny pre nabíjanie a akumulátor ani spotrebič nenabíjajte v prípade prekročenia teplotného rozsahu uvedeného v návode. Nesprávne nabíjanie alebo nabíjanie pri teplotách mimo uvedeného rozsahu môže spôsobiť poškodenie akumulátora a zvýšiť riziko požiaru.
10. Servis nechajte vykonať kvalifikovaným pracovníkom s použitím výhradne identických náhradných dielov. Tým zaistíte zachovanie bezpečnosti výrobku.
11. Spotrebič ani akumulátor neupravujte ani sa nepokúšajte opravovať, okrem postupovania podľa pokynov na používanie a starostlivosť.

Dôležité bezpečnostné a prevádzkové pokyny pre akumulátor

1. Pred použitím akumulátora si prečítajte všetky pokyny a výstražné označenia na (1) nabíjačke akumulátorov, (2) akumulátore a (3) produkte používajúcom akumulátor.
2. Akumulátor nerozoberajte ani s ním neodborne nemanipulujte. Môže to viesť k požiaru, nadmernému teplu alebo výbuchu.
3. Ak sa doba prevádzky príliš skráti, ihneď prerušte prácu. Môže nastať riziko prehriatia, možných popálením či dokonca explózie.
4. V prípade zasiahnutia očí elektrolytom ich vypláchnite čistou vodou a okamžite vyhľadajte lekársku pomoc. Môže dôjsť k strate zraku.
5. Akumulátor neskratujte:
 - (1) Nedotýkajte sa konektorov žiadnym vodivým materiálom.
 - (2) Neskladujte akumulátor v obale s inými kovovými predmetmi, napríklad klincami, mincami a pod.
 - (3) Akumulátor nevystavujte vode ani dažďu. Skrat akumulátora môže spôsobiť veľký tok prúdu, prehriatie, možné popáleniny či dokonca poruchu.
6. Spotrebič ani akumulátor neskladujte a nepoužívajte na miestach s teplotou presahujúcou 50 °C (122 °F).
7. Akumulátor nespálujte, ani keď je vážne poškodený alebo úplne opotrebovaný. Akumulátor môže v ohni explodovať.
8. Akumulátor neprepichujte, neprerezávajte, nedrvtvte, nehádzte ani ho nenarúšajte údermi o tvrdé predmety. Takéto správanie môže viesť k požiaru, nadmernému teplu alebo výbuchu.
9. Nepoužívajte poškodený akumulátor.
10. Litium-iónové akumulátory, ktoré sú súčasťou náradia, podliehajú požiadavkám legislatívy o nebezpečnom tovare.

V prípade obchodnej prepravy, napr. dodanie tretími stranami či špeditériami, sa musia dodržiavať špeciálne požiadavky na zabalenie a označenie. Pred prípravou položky na odoslanie sa vyžaduje konzultácia s odborníkom na nebezpečný materiál. Taktiež treba dodržiavať potenciálne podrobnejšie predpisy príslušnej krajiny. Prelepte alebo zakryte otvorené kontakty a zabalte akumulátor tak, aby sa v balíku nemohol voľne pohybovať.
11. Akumulátor pri likvidácii odstráňte zo spotrebiča a zlikvidujte ho na bezpečnom mieste. Akumulátor zlikvidujte v súlade s miestnymi nariadeniami.
12. Akumulátory používajte iba s výrobkami uvedenými spoločnosťou Makita. Inštalácia akumulátorov do nevhodujúcich výrobkov môže spôsobiť požiar, nadmerné teplo, výbuch alebo únik elektrolytov.
13. Ak sa spotrebič dlhší čas nepoužíva, musí sa z neho vybrať akumulátor.

14. Akumulátor sa môže počas používania a po použití zohriať, čo môže spôsobiť popáleniny alebo popáleniny aj pri relatívne nízkej teplote. Pri manipulácii s horúcimi akumulátormi dávajte pozor.
15. Nedotýkajte sa svorky spotrebiča ihneď po použití, pretože sa môže dostatočne zohriať na to, aby spôsobila popáleniny.
16. Nedovoľte, aby sa na svorkách, otvoroch a drážkach akumulátora zachytávali triesky, prach alebo zemina. Môže to viesť k slabému výkonu alebo poškodeniu spotrebiča alebo akumulátora.
17. Ak spotrebič nepodporuje používanie v blízkosti vysokonapäťových elektrických vedení, nepoužívajte akumulátor v blízkosti vysokonapäťových elektrických vedení. Môže to viesť k nesprávnemu fungovaniu alebo poškodeniu spotrebiča alebo akumulátora.
18. Akumulátor držte mimo dosahu detí.

TIETO POKYNY USCHOVAJTE.

▲POZOR: Používajte len originálne akumulátory od spoločnosti Makita. Používanie akumulátorov, ktoré nie sú od spoločnosti Makita, alebo upravených akumulátorov môže spôsobiť výbuch akumulátora a následný požiar, zranenie osôb alebo poškodenie majetku. Následkom bude aj zrušenie záruky od spoločnosti Makita na spotrebič a nabíjačku od spoločnosti Makita.

Rady na udržanie maximálnej životnosti akumulátora

1. Akumulátor nabite ešte predtým, ako sa úplne vybije. Vždy prerušte prácu so spotrebičom a nabite akumulátor, keď spozorujete nižší výkon spotrebiča.
2. Nikdy nenabíjajte plne nabitý akumulátor. Prebíjanie skracuje životnosť akumulátora.
3. Akumulátor nabíjajte pri izbovej teplote 10 °C – 40 °C (50 °F – 104 °F). Pred nabíjaním nechajte horúci akumulátor vychladnúť.
4. Keď akumulátor nepoužívate, vyberte ho zo spotrebiča alebo nabíjačky.
5. Litium-iónový akumulátor nabite, ak ste ho nepoužívali dlhšie ako šesť mesiacov.

Popis súčastí

► Obr.1

1. Rukoväť
2. Ovládací panel
Podrobnosti nájdete v nasledujúcom opise.
3. Vnútrotný priestor
4. Dvierka
Spotrebič sa musí používať so zavretými dvierkami.
5. Sieťka na dvierkach rúry
6. Kryt USB portu
7. Kryt filtra
8. Koncovka na akumulátor

Ovládací panel

► Obr.2

1. Hlavný vypínač
2. Voliace tlačidlo výkonu
3. Výkon mikrovlnnej rúry
4. Prevádzkový čas/kód chyby
5. Indikátor akumulátora
6. Tlačidlo Pauza/Stop
7. Otočný ovládač nastavenia času
8. Tlačidlo Štart

Pípnutie

- **Keď skončí prevádzka ohrevu:**
 - Pípanie v trvaní 2 sekundy. Pípanie sa preruší, keď otvoríte dverka.
 - „píp, píp, píp“ (každú 1 sekundu) zaznie každú 1 minútu, ak sa nevykoná žiadny úkon.
 - Spotrebič sa vypne bez akéhokoľvek zvuku, ak sa nevykoná žiadny úkon 3 minúty.
- **Keď je zostávajúca kapacita akumulátora nízka:**
Zaznie „píp, píp, píp“, „píp, píp, píp“, „píp, píp, píp“.
- **Keď sa zobrazí kód chyby:**
Zaznie jedno krátke „píp“.

Tichý režim

Po zapnutí napájania naraz dlho stlačte tlačidlá „STOP“ a „ŠTART“, kým sa nezobrazí „OFF“ (VYP.), čím prejdete do tichého režimu. Všetky výstražné tóny budú vypnuté.

V tichom režime naraz dlho stlačte tlačidlá „STOP“ a „ŠTART“, kým sa nezobrazí „ON“ (ZAP.), čím ukončíte tichý režim. Obnovia sa všetky výstražné tóny.

Kód chyby

Ak spotrebič zaznamená chybu, na ovládacom paneli sa zobrazí príslušný kód chyby. Pozrite si časť pre kódy chýb.

Symbody

Nižšie sú uvedené symbody, ktoré sa môžu používať pri tomto nástroji. Je dôležité, aby ste poznali ich význam, skôr než začnete pracovať.



Prečítajte si návod na obsluhu.



Varovanie: Horúci povrch. Riziko popálenín. Nedotýkajte sa spotrebiča, kým nevychladne.



Len pre štáty EÚ

Z dôvodu prítomnosti nebezpečných komponentov v zariadení môžu mať odpad z elektrických a elektronických zariadení, použité akumulátory a batérie negatívny vplyv na životné prostredie a ľudské zdravie.

Elektrické a elektronické zariadenia alebo akumulátory nelikvidujte spolu s komunálnym odpadom!

V súlade s európskou smernicou o odpade z elektrických a elektronických zariadení, o akumulátoroch a batériách a odpade z akumulátorov a batérií, ako aj v súlade s prispôbenými vnútroštátnymi právnymi predpismi by sa odpad z elektrických a elektronických zariadení a použité akumulátory a batérie mali uskladiňovať osobitne a odovzdávať na samostatnom zbernom mieste pre komunálny odpad, ktoré sa prevádzkuje v súlade s predpismi na ochranu životného prostredia. Označuje to symbol preškrtnutej smetnej nádoby na zariadení.

PRÍPRAVA

⚠ POZOR: Pred úpravou alebo kontrolou funkčnosti spotrebiča vždy skontrolujte, či je spotrebič vypnutý a akumulátor vybrať.

Inštalácia

⚠ VAROVANIE: Spotrebič nainštalujte alebo umiestnite výlučne podľa dodaných pokynov na inštaláciu.

1. Vyberte všetok obsah balenia. Pozorne skontrolujte, či nie je poškodený. Ak zistíte akékoľvek poškodenie, okamžite o tom informujte predajcu alebo výrobok odošlite do nášho oddelenia popredajných služieb.
2. Umiestnite spotrebič.
 - Spotrebič musí byť umiestnený v suchom a nerozvíznom prostredí mimo zdrojov tepla a vlhkosti, ako je napríklad plynový horák alebo zásobník na vodu.
 - Na zaistenie dostatočnej ventilácie by mala byť vzdialenosť medzi zadnou časťou mikrovlnnej rúry a stenou minimálne 10 cm a vzdialenosť medzi bočnými stranami a stenou minimálne 2 cm.
 - Udržiavajte mikrovlnnú rúru minimálne 2 metre od TV, rádia a antén, inak môže dôjsť k rušeniu obrazu alebo šumu.
 - Na zdvihnutie rukoväti odporúčame ponechať nad vrchnou plochou voľnú vzdialenosť minimálne 10 cm.
 - Mikrovlnná rúra sa nesmie používať v uzatvorených priestoroch, ako je napríklad skrinka. Mikrovlnná rúra je určená na používanie ako voľne stojaci spotrebič.

► Obr.3

POZNÁMKA: Pri prvom použití môže zo spotrebiča vychádzať zápach alebo jemný dym. Príčinou sú zvyšky z výrobného procesu alebo olej, ktorý zostal vo vnútornom priestore alebo vyhrievacom článku. Je to normálne a tento jav zmizne potom, ako spotrebič použijete niekoľkokrát. Nechajte otvorené dvere alebo okno, aby ste zabezpečili riadne vetranie. Dôrazne odporúčame vložiť do vnútorného priestoru pohár s vodou, nastaviť výkon na 500 W a niekoľkokrát spustiť.

Akumulátor

Indikácia zvyšnej kapacity akumulátora

Stlačením tlačidla kontroly na akumulátore zobrazíte zostávajúcu kapacitu akumulátora. Indikátory sa na niekoľko sekúnd rozsvietia.

► Obr.4: 1. Indikátory 2. Tlačidlo kontroly

Indikátory			Zostávajúca kapacita
Svieti	Nesvieti	Bliká	
■	□	◐	75 % až 100 %
■ ■ ■ ■	□ □ □ □	◐ ◐ ◐ ◐	
■ ■ ■ ■	□ □ □ □	◐ ◐ ◐ ◐	50 % až 75 %
■ ■ ■ ■	□ □ □ □	◐ ◐ ◐ ◐	25 % až 50 %
■ ■ ■ ■	□ □ □ □	◐ ◐ ◐ ◐	0 % až 25 %
◐	□ □ □ □	□ □ □ □	Akumulátor nabíe.
■ ■ ■ ■	□ □ □ □	□ □ □ □	Akumulátor je možno chybný.
□ □ □ □	■ ■ ■ ■	□ □ □ □	

POZNÁMKA: V závislosti od podmienok používania a v závislosti od okolitej teploty sa môže zobrazenie mierne odlišovať od skutočnej kapacity.

POZNÁMKA: Prvý (úplne vľavo) svetelný indikátor bude blikáť, keď systém ochrany akumulátora funguje.

Pokyny k riadu

POZOR: Nikdy nepoužívajte kovové nádoby na mikrovlnné alebo kombinované varenie, pretože s veľkou pravdepodobnosťou to spôsobí iskrenie.

Dôrazne odporúčame používať nádoby, ktoré sú vhodné a bezpečné na mikrovlnné varenie. Vo všeobecnosti platí, že nádoby vyrobené zo žiaruvzdornej keramiky, skla alebo plastu sú vhodné na mikrovlnné varenie.

Referencie nájdete v tabuľke nižšie.

Materiál nádoby	Mikrovlny	Poznámky
Žiaruvzdorná keramika	Áno	Nikdy nepoužívajte keramiku, ktorá je zdobená kovovým lemom alebo glazúrovaná.
Žiaruvzdorný plast	Áno	Nesmie sa používať na mikrovlnné varenie s dlhým trvaním.
Žiaruvzdorné sklo	Áno	-
Grilovací rošt	Nie	-
Plastová fólia	Áno	Nemala by sa používať pri varení mäsa alebo kotliet, pretože nadmerná teplota môže fóliu poškodiť.

Pripojenie ramenného pásu

Voliteľné prislúšenstvo

POZOR: Uistite sa, že ramenný pás je správne a bezpečne pripojený. V opačnom prípade môže dôjsť k pádu.

1. Prevlečte pás cez dva otvory na rukoväti.
2. Pás zaistite trackou.

► Obr.5

Systém na ochranu spotrebiča/ akumulátora

Spotrebič a akumulátor sú vybavené ochranným systémom. Tento systém automaticky vypne napájanie motora s cieľom predĺžiť životnosť spotrebiča a akumulátora. Spotrebič sa počas prevádzky automaticky zastaví v prípade, ak sa spotrebič alebo akumulátor dostanú do jedného z nasledovných stavov.

- Ochrana proti preťaženiu: Keď sa spotrebič alebo akumulátor používa spôsobom, ktorý spôsobuje neštandardne vysoký odber prúdu, automaticky sa bez upozornenia zastaví. V tejto situácii vypnite spotrebič a ukončíte používanie, ktoré spôsobuje jeho preťažovanie. Potom spotrebič zapnutím znova spustíte.
- Ochrana pred prehrievaním: Keď sa spotrebič alebo akumulátor prehrieva, automaticky sa vypne. Pred opätovným zapnutím nechajte spotrebič vychladnúť.
- Ochrana pred nadmerným vybitím: Keď sa kapacita akumulátora zníži, spotrebič sa automaticky zastaví. Ak spotrebič nefunguje ani po použití vypínačov, akumulátor vyberte zo spotrebiča a nabíe ho.

Ochranná funkcia otvárania a zatvárania dvierok

Ak sa dvierka otvoria počas prevádzky, spotrebič okamžite zastaví prevádzku, svetlo vo vnútornom priestore sa rozsvieti a mikrovlnný ohrev sa pozastaví. Po zatvorení dvierok svetlo vo vnútornom priestore zhasne. Na pokračovanie v prevádzke znova stlačte tlačidlo Štart. Keď otvoríte dvierka počas spusteného programu a nezavriete ich do 3 minút, spotrebič ukončí program a vypne sa.

Prevádzka sa nespustí bez zatvorenia dvierok. Keď stlačíte tlačidlo Štart s otvorenými dvierkami, bzučiak jedenkrát pípne a zobrazí sa kód: F09.

Ochrana pred naklonením

Spotrebič nefunguje, keď je naklonený. Keď je spotrebič naklonený, zobrazí sa kód chyby: F01. Dajte spotrebič do vodorovnej polohy a znova ho spustíte do prevádzky.

Ochrana pred ďalšími nebezpečenstvami

Systém ochrany bol navrhnutý tak, aby chránil aj pred ďalšími nebezpečenstvami, ktoré by mohli poškodiť zariadenie, a zaisťuje automatické zastavenie zariadenia. Ak sa zariadenie dočasne zastavilo alebo prerušilo prevádzku, problém vyriešite vykonaním nasledujúcich krokov.

Keď sa zobrazí kód chyby, pozrite si časť o kódoch chýb.

1. Reštartujte zariadenie tak, že ho vypnete a potom znova zapnete.
2. Nabite akumulátory alebo ich vymeňte za nabité akumulátory.
3. Nechajte zariadenie aj akumulátory vychladnúť.

Ak po obnovení systému ochrany nedošlo k zlepšeniu stavu, obráťte sa na naše oddelenie popredajných služieb.

Používanie spotrebiča s káblom pripájaným napájacím zdrojom

Pred použitím káblom pripájaného napájacieho zdroja si prečítajte pokyny a na nich uvedené označenia s upozornením.

VAROVANIE: Pri použití spotrebiča s káblom pripájaným napájacím zdrojom položte káblom pripájaný napájací zdroj na stabilný povrch. Tento spotrebič sa používa v statickej polohe. Použitie káblom pripájaného napájacieho zdroja, ktorý nesiete na chrbte, môže spôsobiť pád.

SPÔSOB POUŽITIA

Inštalácia alebo demontáž akumulátora

POZOR: Pred vložením alebo vybratím akumulátora zariadenie vždy vypnite.

POZOR: Pri vkladaní a vybratí akumulátora pevne držte spotrebič a akumulátor. Ak spotrebič a akumulátor nebudete pevne držať, môžu sa vám vyšmyknúť z rúk a poškodiť sa, prípadne spôsobiť zranenie.

Akumulátor vložíte tak, že jazýček akumulátora zarovnáte s drážkou v kryte a zasuniete ho na miesto. Zatlačte ho úplne, kým zakliknutím nezapadne na miesto. Ak vidíte červený indikátor na hornej strane tlačidla, nie je správne zapadnutý.

Ak chcete vybrať akumulátor, vysuňte ho zo spotrebiča, pričom posuňte tlačidlo na prednej strane akumulátora.

- **Obř.6:** 1. Červený indikátor 2. Tlačidlo 3. Akumulátor

POZOR: Akumulátor vždy nainštalujte úplne, až kým nie je vidieť červený indikátor. V opačnom prípade môže náhodne vypadnúť z nástroja a ublížiť vám alebo osobám v okolí.

POZOR: Pri inštalovaní akumulátora nepoužívajte silu. Ak sa akumulátor nedá zasunúť ľahko, nevkladáte ho správne.

POZNÁMKA: Nainštalovať možno až dva akumulátory, hoci zariadenie používa na prevádzku len jeden.

Ak nainštalujete dva akumulátory, použije spotrebič najprv akumulátor na pravej strane podľa obrázka.

Základná obsluha

Zapnutie/vypnutie spotrebiča

Stlačte hlavný vypínač, čím sa spotrebič spustí a zaznie jedno pípnutie. Po spustení spotrebiča sa na ovládacom paneli predvolene zobrazí výkon mikrovlnnej rúry 500 W, pracovný čas 0 a informácie o kapacite akumulátorov a budú svietiť všetky svetelné indikátory tlačidiel.

Ak do 3 minút nevykonáte žiadny úkon, spotrebič sa automaticky vypne a obrazovka displeja a svetelné indikátory tlačidiel zhasnú, čím spotrebič prejde do stavu vypnutia.

Po zapnutí napájania stlačte hlavný vypínač na vypnutie spotrebiča v akomkoľvek stave vrátane ohrievania.

Ohrievanie

K dispozícii sú dve úrovne výkonu ohrievania: 500 W a 350 W.

Stlačením voliaceho tlačidla výkonu prepínate medzi úrovňou 500 W a 350 W. Na ovládacom paneli sa zobrazí príslušná úroveň.

Po výbere výkonu otočte otočný ovládač na nastavenie času v smere hodinových ručičiek na zvýšenie času a protismeru hodinových ručičiek na zníženie času. Maximálne nastavenie času je 20 minút.

Po výbere úrovne výkonu a času krátko stlačte tlačidlo Štart na spustenie mikrovlnného ohreву. Po skončení ohrievania zaznie pípnutie, ktoré upozorní na dokončenie prevádzky.

Po začatí mikrovlnného ohrievania krátko stlačením tlačidla Pauza/Stop pozastavíte ohrev.

Na pokračovanie v prevádzke počas pauzy krátko stlačte tlačidlo Štart.

Na ukončenie prevádzky počas pauzy krátko stlačte tlačidlo Pauza/Stop. Zostávajúci čas sa vynuluje a spotrebič prejde do pohotovostného režimu.

UPOZORNENIE: Opakovane nevyberajte akumulátory hneď po ukončení prevádzky. Ak tak urobíte niekoľkokrát, nedôjde síce k poruche, ale v prípade pokračovania môže nastať chyba.

Spotrebič je vybavený chladiacim ventilátorom.









Chladiaci ventilátor môže bežať aj po skončení prevádzky, aby ochladil spotrebič. Keď ventilátor beží, je počuť zvuk prúdenia vychádzajúceho vzduchu. Nejde o poruchu spotrebiča.

POZNÁMKA: Čas ohrevu sa dá nastaviť aj počas ohrievania.

POZNÁMKA: Počas ohrievania sa úroveň výstupného výkonu nedá prepnúť.

Stav nabitia

Počet paličiek na indikátoroch akumulátora na ovládacom paneli ukazuje zostávajúcu kapacitu akumulátorov.

Indikátory akumulátorov	Zostávajúca kapacita
 Svieti  Nesvieti	
	Zostávajúca kapacita je 75 % alebo viac.
	Zostávajúca kapacita je v rozmedzí 50 % až 75 %.
	Zostávajúca kapacita je v rozmedzí 25 % až 50 %.
	Zostávajúca kapacita je menej ako 25 %.
	Vybíť (nabíte akumulátor.)
	Akumulátor nabíte.

POZNÁMKA: Aj keď zostáva určitá kapacita akumulátora, môže ovládací panel blikať a požadovať nabitie. Nejde o poruchu spotrebiča.

Niektoré akumulátory sa nedajú používať, keď ich kapacita klesne pod určitú úroveň z dôvodu ich technických špecifikácií.

Použitá prevádzka

Tipy na varenie

Na výsledok varenia môžu mať vplyv nasledujúce faktory:

Usporiadanie potravín

Hrubšie časti nasmerujte smerom von z taniera, tenšie časti smerom k stredu a rovnomerne ich rozmiestnite. Ak je to možné, neprekývajte ich.

Dĺžka času varenia

Varenie začnite s nastavením kratšieho času, po skončení časového intervalu vyhodnotte stav a predĺžte čas podľa aktuálnych potrieb. Prevarenie môže spôsobiť dym a spálenie.

Rovnomerné varenie potravín

Potraviny, ako je kura, hamburger alebo steak, by sa mali počas varenia raz prevrátiť. V závislosti od typu jedla ho raz alebo dvakrát premiešajte zvonka smerom do stredu, ak je to relevantné.

Kedy je jedlo hotové

Farba a tuhosť jedla pomáhajú určiť, či je jedlo hotové. Medzi ďalšie indikátory patria nasledujúce:

- Para vychádzajúca zo všetkých častí jedla, nie len z okrajov
- Kĺbmi hydiny sa dá ľahko pohybovať
- Bravčové alebo hydinové mäso nemá žiadne známky krvi
- Ryba je nepriehľadná a dá sa ľahko krájať vidličkou

Zapekáci riad

Keď používate zapekáci riad alebo samoohrievaciu nádobu, vždy pod ním podložte žiaruvzdorný izolátor, napríklad porcelánový tanier, aby sa zabránilo poškodeniu spotrebiča.

Plastový kryt bezpečný na použitie v mikrovlnnej rúre

Pri varení jedál s vysokým obsahom tuku dávajte pozor, aby sa plastový kryt nedotýkal potravín, inak sa môže roztváť.

Plastový riad bezpečný na použitie v mikrovlnnej rúre

Niektoré typy plastového riadu bezpečného na použitie v mikrovlnnej rúre nemusia byť vhodné na varenie potravín s vysokým obsahom tuku a cukru. Rovnako sa nesmie prekračovať čas predbežného ohrevu uvedený v návode na používanie riadu.

USB

USB výstup s jednosmerným prúdom, 5 V max. 2,4 A, automatická identifikácia.

Výstupný port USB sa môže používať na nabíjanie mobilného telefónu, keď je spotrebič zapnutý. Počas procesu nabíjania sa spotrebič automaticky nevypne. Ak používate nízkoпрúdové zariadenie USB, spotrebič sa automaticky vypne.

Po skončení nabíjania sa spotrebič vypne, ak sa do 3 minút nevykoná žiadny úkon.

UPOZORNENIE: Pripájajte len zariadenia kompatibilné s napájacím portom USB. Inak môže dôjsť k poruche spotrebiča.

UPOZORNENIE: Nepripájajte napájací port USB tohto spotrebiča ku koncovke USB vášho počítača. Môže to spôsobiť poruchu.

UPOZORNENIE: Pred pripojením USB zariadenia k spotrebiču si vždy zálohujte údaje USB zariadenia. V opačnom prípade môže dôjsť k strate údajov z akýchkoľvek príčin.

UPOZORNENIE: Ak zariadenia nepoužívate alebo po ich nabití odpojte kábel USB a nasadte na koncovku kryt.

Čistenie

VAROVANIE: Pred čistením sa vždy uistite, že je spotrebič vypnutý a akumulátor je vybitý.

VAROVANIE: Pri čistení spotrebič neponárajte do vody ani inej kvapaliny.

POZOR: Bezprostredne po prevádzke sa spotrebiča nedotýkajte. Počkajte, kým spotrebič úplne nevychladne. Inak môže dôjsť k popáleniu.

POZOR: Neodstraňujte sieťku na dvierkach rúry.

UPOZORNENIE: Spotrebič sa musí pravidelne čistiť a musia sa z neho odstraňovať všetky usadené zvyšky jedál. Ak spotrebič nebudete udržiavať v čistote, môže to viesť k poškodeniu povrchov, čo môže mať negatívny vplyv na životnosť spotrebiča.

UPOZORNENIE: Používajte iba jemné neabrazívne mydlá alebo čistiace prostriedky, ktoré nanášate hubkou alebo mäkkou handričkou. Nikdy nepoužívajte abrazívny prášok alebo oceľovú kefu na čistenie akýchkoľvek častí spotrebiča.

Po použití poutierajte sieťku na dvierkach rúry navlhčenou handričkou a potom suchou handričkou odstráňte všetky zvyšky potravín a mastnoty. Nahromadená mastnota sa môže prehriať a môže začať dymiť alebo sa vznietiť.

Ak sa spotrebič dlhší čas nepoužíval, môže z rúry vychádzať divný zápach. Jeden zo spôsobov, ako sa ho zbaviť:

- Vložte do pohára niekoľko krúžkov citróna, potom spustíte ohrev s výkonom 500 W na 2 – 3 minúty.
- Vložte do rúry pohár s červeným čajom, potom spustíte ohrev s výkonom 500 W na 2 – 3 minúty.
- Vložte do rúry niekoľko šupiek z pomaranča a potom spustíte ohrev s výkonom 500 W na 1 minútu.

Spôsob čistenia penového filtra:

Penový filter čistíte raz za mesiac nasledujúcim spôsobom:

1. Otvorte kryt filtra. Vyberte penový filter a vyprášte ho.
2. Poutierajte povrch a vnútro krytu filtra čistiacou handričkou.

3. Operte penový filter vo vode a riadne ho vysušte alebo vyfúknite drobné častičky a prach zachytený v penovom filtri použitím stlačeného vzduchu. Keď je penový filter poškodený a nedá sa vyčistiť, včas ho vymeňte za nový.

► Obr.7: 1. Kryt filtra 2. Penový filter

Uskladnenie

Keď sa spotrebič nepoužíva, uskladnite ho v interiéri na dobre vetranom mieste.

ÚDRŽBA a KONTROLA

Údržba

VAROVANIE: MIKROVLNNÉ ŽIARENIE

Pred vykonávaním údržby vyberte akumulátor. V mikrovlnnej rúre je prítomné mikrovlnné žiarenie a vysoké napätie. Vysokonapäťový kondenzátor stále obsahuje nebezpečné napätie ešte 30 sekúnd po vypnutí napájania. Je potrebné použiť nástroj s izolovanou rukoväťou na skratovanie a vybitie koncovky kondenzátora s plášťom. **Na zabránenie poraneniu osôb je prísne zakázané spotrebič svojpomocne rozoberať a opravovať s výnimkou technikov údržby.**

POZOR: Pred vykonávaním kontroly alebo údržby vždy skontrolujte, či je spotrebič vypnutý, odpojený od napájania a či je akumulátor vybitý.

UPOZORNENIE: Nepoužívajte benzín, riedidlo, alkohol ani podobné látky. Mohlo by to spôsobiť zmenu farby, deformácie alebo praskliny.

Ak chcete udržať BEZPEČNOSŤ a BEZPORUCHOVOSŤ výrobku, prenechajte opravy, údržbu a nastavenie na autorizované alebo továrenské servisné centrá Makita, ktoré používajú len náhradné diely značky Makita.

Kód chyby

Ak spotrebič zaznamená chybu, na ovládacom paneli sa zobrazí príslušný kód chyby:

Kód chyby	Význam
F01	Spotrebič je umiestnený s naklonením viac ako 30 stupňov od vodorovnej polohy. Skontrolujte, či je spotrebič umiestnený vo vodorovnej polohe.
F02	Prúdové preťaženie. Po výmene akumulátora vypnite a znovu spustíte spotrebič.
F03	Prepätie. Po výmene akumulátora vypnite a znovu spustíte spotrebič.
F04	Nadmerná teplota. Nechajte spotrebič určitý čas stáť a po jeho vychladnutí ho znovu spustíte.
F05	Porucha ventilátora vo vnútri spotrebiča. Vypnite a znovu zapnite spotrebič.

Kód chyby	Význam
F06	Porucha magnetrónu vo vnútri spotrebiča. Vypnite a znovu zapnite spotrebič.
F07	Porucha interného napájania. Vypnite a znovu zapnite spotrebič.
F09	Môže byť aktívna ochranná funkcia otvárania a zatvárania dvierok. Pozrite si časť týkajúcu sa ochrannej funkcie otvárania a zatvárania dvierok. Ak chyba stále pretrváva, vypnite a znovu zapnite spotrebič.

Ak chyba stále pretrváva, odovzdajte spotrebič do autorizovaného alebo továrenského servisného centra spoločnosti Makita.

Servis

Ak chcete zistiť, či spotrebič funguje alebo nefunguje správne, vykonajte nasledujúce kroky:

Vložte pohár zo žiaruvzdorného skla naplnený vodou (približne 150 ml) do vnútorného priestoru a pevne zatvorte dvierka. Nechajte spotrebič spustený 1 minútu.

- Zapne sa svetlo vo vnútornom priestore?
- Je voda vo vnútornom priestore horúca?

Ak je odpoveď na ktorúkoľvek vyššie uvedenú otázku „NIE“, nastal nejaký interný problém so spotrebičom. Požiadajte autorizované alebo továrenské servisné centrá spoločnosti Makita o opravu.

Likvidácia

⚠VAROVANIE: Spotrebič zlikvidujte správnym spôsobom. Likvidácia spotrebiča by sa mala vykonávať v súlade s miestnymi vyhláškami a zákonnými predpismi.

VOLITEĽNÉ PRÍSLUŠENSTVO

⚠POZOR: Pre váš spotrebič Makita opísaný v tomto návode odporúčame používať toto príslušenstvo a nadstavce. Pri použití iného príslušenstva či nadstavcov môže hroziť nebezpečenstvo zranenia osôb. Príslušenstvo a nadstavce sa môžu používať len na stanovené účely.

Ak potrebujete bližšie informácie týkajúce sa tohoto príslušenstva, obráťte sa na vaše miestne servisné stredisko firmy Makita.

- Originálny akumulátor Makita a autorizovaná nabíjačka Makita
- Ramenný pás

POZNÁMKA: Niektoré položky zo zoznamu môžu byť súčasťou balenia nástrojov vo forme štandardného príslušenstva. Rozsah týchto položiek môže byť v každej krajine odlišný.

DŮLEŽITÉ BEZPEČNOSTNÍ POKYNY DŮKLADNĚ PROČTETE A USCHOVEJTE PRO BUDOUCÍ POTŘEBU

ÚVOD

Specifikace

Model:		MW001G
Jmenovité napětí		36 V – 40 V DC max
Výkon mikrovlnné trouby		500 W * / 350 W
Rozměry (Š × D × V)	Vnější rozměry	343 mm × 318 mm × 338 mm (Bez akumulátoru) (S držadlem ve sklopené poloze)
	Vnitřní prostor	255 mm × 241 mm × 120 mm
Kapacita		8 l
Provozní frekvence		2 450 MHz
Hmotnost netto		8,7 kg (Bez akumulátoru)
Napájecí port USB		Typ A / Výstupní napětí 5 V DC / Výstupní proud 2,4 A DC (max.)

- * Výkon mikrovlnné trouby 500 W je dočasnou funkcí zvýšení výkonu. Automaticky se přepne na výkon mikrovlnné trouby 350 W po přibližně 8 minutách.
- Vzhledem k neustálému výzkumu a vývoji zde uvedené technické údaje podléhají změnám bez upozornění.
- Specifikace se mohou pro různé země lišit.

Použitelný akumulátor a nabíječka

Akumulátor Li-ion (Akumulátor)	BL4020 / BL4025 / BL4040 / BL4050F / BL4080F
Nabíječka	DC40RA / DC40RB / DC40RC

- V závislosti na regionu vašeho bydliště nemusí být některé akumulátory a nabíječky k dispozici.

VAROVÁNÍ: Používejte pouze výše uvedené akumulátory a nabíječky. Použití jiných akumulátorů a nabíječek může způsobit zranění a/nebo požár.

Doporučený drátový zdroj napájení

Přenosný akumulátor	PDC1200
---------------------	---------

- V závislosti na regionu vašeho bydliště nemusí být drátové zdroje napájení uvedené výše k dispozici.
- Než začnete používat drátový zdroj napájení, přečtěte si pokyny a varovné symboly na nich.

Odhadovaná provozní doba

Akumulátor (plně nabitý)	500 W	350 W
BL4020 × 2	6 min	11 min
BL4025 × 2	8 min	14 min
BL4040 × 2	15 min	21 min
BL4050F × 2	22 min	30 min
BL4080F × 2	35 min	48 min
PDC1200	84 min	113 min

POZNÁMKA: Hodnoty jsou přibližné a mohou se lišit v závislosti na stavu nabití a podmínkách použití.

POZNÁMKA: Odhadovaná provozní doba s jedním akumulátorem je přibližně poloviční doba při použití dvou akumulátorů.

Účel použití

Toto zařízení je určeno k ohřevu potravin.

Důležitá bezpečnostní upozornění

VAROVÁNÍ: Servis tohoto zařízení by měli provádět pouze kvalifikovaní servisní technici. Pro kontrolu, opravu nebo seřízení kontaktujte nejbližší autorizované servisní středisko.

VAROVÁNÍ: Nepokoušejte se používat toto zařízení s otevřenými dvířky, protože provoz s otevřenými dvířky může způsobit škodlivé působení mikrovlnné energie.

VAROVÁNÍ: Pokud jsou poškozena dvířka (ohnutá), panty (rozbité nebo uvolněné), těsnění dvířek nebo těsnící plocha, nesmí být mikrovlnná trouba uvedena do provozu, dokud nebude opravena vyškolenou osobou.

VAROVÁNÍ: Pro kohokoli jiného než vyškolenou osobu je nebezpečné provádět jakýkoli servis nebo opravu, která zahrnuje odstranění jakéhokoli krytu, který poskytuje ochranu před působením mikrovlnné energie.

VAROVÁNÍ: Používejte toto zařízení pouze k účelu použití popsanému v návodu.

VAROVÁNÍ: Nepoužívejte v tomto zařízení žíravé chemikálie nebo výpary.

VAROVÁNÍ: Tento typ zařízení je speciálně navržen k ohřevu, vaření nebo sušení potravin. Není určen k použití v průmyslu nebo laboratoři.

VAROVÁNÍ: Tekutiny nebo jiné potraviny se nesmí ohřívat v uzavřených nádobách, protože by mohly explodovat.

1. Toto zařízení je určeno pro použití v domácnosti a pro podobná použití, jako např.:
 - kuchyňky pro personál v obchodech, kancelářích a na podobných pracovištích;
 - farmy;
 - hosté v hotelech, motelech a dalších prostředích ubytovacího typu;
 - ubytovací prostředí přes noc se snídaní.
2. Na zařízení nesedějte ani nestoupejte. Nepokládejte na zařízení žádné předměty.
3. Zařízení mohou používat děti od 8 let a osoby s omezenými fyzickými, smyslovými či duševními schopnostmi nebo s nedostatečnými zkušenostmi a znalostmi, jestliže jsou pod dohledem nebo pokud byly poučeny ohledně bezpečného používání výrobku a rozumí souvisejícím rizikům.
4. Nedovolte dětem, aby si se zařízením hrály.
5. Pokud zpozorujete kouř, vypněte zařízení, vyjměte akumulátor a nechte dvířka zavřená, abyste udusili případné plameny.
6. Pokud ve vnitřním prostoru nejsou žádné potraviny, zařízení nepoužívejte. Jinak může dojít k poškození zařízení.
7. Nepropichujte síťku dvířek trouby. Jinak to způsobí únik mikrovln.
8. Zařízení neprovazujte v uzavřených prostorech, jako je skříň.
9. Umístěte zařízení na rovný a plochý povrch.
10. Neprovazujte zařízení v zavěšeném stavu. Nepoužívejte držadlo k jinému účelu než k přenášení zařízení.
11. Při přenášení zařízení vyjměte akumulátor.
12. Během provozu zařízení nepřemísťujte.

13. Nepoužívejte zařízení za deště. Zařízení nevystavujte vlhkosti. Pokud je zařízení vystaveno vodě, nechte jej zkontrolovat naším poprodejním oddělením.
14. Neskladujte toto zařízení venku. Nepoužívejte tento produkt v blízkosti vody – například v blízkosti kuchyňského dřezu, ve vlhkém sklepě, v blízkosti bazénu nebo na podobných místech.
15. Pro snížení rizika elektrického šoku nevkládejte zařízení do vody či jiných kapalin. Neumísťujte ani neskladujte produkt na místě, kde by mohl spadnout nebo být vtážen do vody nebo dřezu.
16. Pokud dojde k nárazu nebo pádu zařízení, zašlete jej včas do našeho poprodejního oddělení ke kontrole a údržbě.
17. Nezakrývejte ani neblokuje žádné otvory na zařízení.
18. Je zakázáno zahřívát hořlaviny a výbušniny, zejména suchý led.
19. Používejte pouze náčiní, které je vhodné pro použití v mikrovlnné troubě.
20. Pro vaření mikrovlnami nejsou povoleny kovové nádoby na potraviny a nápoje.
21. Při ohřívání potravin v plastových nebo papírových nádobách sledujte troubu kvůli možnosti vznícení.
22. Tekutiny, jako je voda, káva nebo čaj, se mohou přehřát nad bod varu, aniž by to vypadalo, že se vaří. Viditelné bubláni nebo vaření při vyjmutí nádoby z mikrovlnné trouby není vždy viditelné. **TO MŮŽE MÍT DŮSLEDEK NÁHLÝ VAR VELMI HORKÝCH KAPALIN PŘI NARUŠENÍ NÁDOBY NEBO VLOŽENÍ NÁČINÍ DO KAPALINY.**
23. Obsah kojeneckých lahví a sklenic s dětskou výživou je třeba promíchat nebo protřepat a před konzumací zkontrolovat teplotu, aby nedošlo k popálení.
24. Vejce ve skořápce a celá vejce natvrdo se v mikrovlnných troubách ohřívat nesmí, protože mohou explodovat, a to i po ukončení mikrovlnného ohřevu.
25. Do blízkosti zařízení neumísťujte hořlaviny a výbušniny.
26. Během provozu zařízení vždy sledujte stav vaření mikrovlnné trouby. Nastavte správnou dobu vaření. Příliš dlouhé vaření může způsobit požár.
27. V procesu vaření nadýchaných potravin s menším obsahem vody může v důsledku různé mikrovlnné absorpční kapacity různých látek docházet k nerovnoměrnému rozložení chladu a tepla. To je normální jev.
28. Malé množství potravin s nízkým obsahem vlhkosti může při přehřátí vyschnout, připálit se nebo se vznítit.
29. V mikrovlnné troubě nesaňte oblečení, noviny ani jiné materiály, ani k vaření nepoužívejte noviny nebo papírové sáčky.
30. Před vložením sáčku do mikrovlnné trouby odstraňte drátěné sponky z papírových nebo plastových sáčků.

31. **Nepoužívejte vnitřní prostor pro účely skladování. Nenechávejte akumulátory, papírové výrobky, kuchyňské náčiní nebo potraviny ve vnitřním prostoru, pokud je nepoužíváte.**
32. **Mikrovlnný ohřev nápojů může vést ke zpožděnému erupčnímu varu, proto je třeba dávat při manipulaci s nádobou pozor.**
33. **K čištění vnitřního prostoru nepoužívejte ostré nástroje (jako je drátěnka, lopatka, lžice atd.).**
34. **Vyčistěte těsnění dvířek, vnitřní prostor a přilehlé části. Podrobnosti viz část věnovaná čištění.**
35. **Neudržování zařízení v čistém stavu může vést k poškození povrchu. To by mohlo nepříznivě ovlivnit životnost zařízení a případně vést k nebezpečné situaci.**
36. **Nepoužívejte roztok, který by mohl zkorodovat povrch zařízení.**
37. **Zařízení se nesmí čistit parním čistěčem.**
38. **Při likvidaci akumulátoru jej vyjměte z náradí a zlikvidujte jej na bezpečném místě. Při likvidaci akumulátoru postupujte podle místních předpisů.**
39. **Pokud se nemá zařízení delší dobu nepoužívat, měly by být vyjmuty akumulátory.**
40. **Akumulátor nezkratujte.**
41. **Před nabíjením je nutné dobíjecí akumulátory ze zařízení vyjmout.**
42. **Akumulátory je nutné vkládat při zachování správné polaritě.**
43. **Vybité baterie je nutné ze zařízení vyjmout a bezpečně zlikvidovat.**
6. **Při hrubém zacházení může z akumulátoru uniknout elektrolyt. Vyvarujte se styku s ním. Pokud dojde k náhodnému kontaktu, omyjte zasažené místo vodou. Pokud elektrolyt zasáhne oči, vyhledejte lékařskou pomoc. Elektrolyt uniklý z akumulátoru může způsobit podráždění nebo popálení pokožky.**
7. **Nepoužívejte poškozený nebo upravený akumulátor nebo zařízení. U poškozených nebo upravených akumulátorů může dojít k neočekávanému chování, které může mít za následek požár, výbuch nebo riziko poranění.**
8. **Akumulátor nebo zařízení nevystavujte ohni ani nadměrným teplotám. Při vystavení žáru ohně nebo teplotám nad 130 °C může dojít k výbuchu.**
9. **Postupujte dle pokynů pro nabíjení a akumulátor nebo zařízení nenabíjejte mimo teplotní rozsah specifikovaný v pokynech. Nesprávné nabíjení při teplotách mimo stanovený rozsah může poškodit akumulátor a zvýšit riziko požáru.**
10. **Výrobek nechte opravovat kvalifikovaným pracovníkem s použitím výhradně identických náhradních dílů. Tím zajistíte zachování bezpečnosti výrobku.**
11. **Nesnažte se zařízení či akumulátor nijak upravovat nebo opravovat s výjimkou postupů, které jsou uvedeny v návodu k použití a údržbě.**

Bezpečnostní výstrahy pro akumulátorové zařízení

Práce s akumulátorovým zařízením a péče o něj

1. **Zamezte neúmyslnému uvedení do chodu. Před připojením akumulátoru, zvedáním či přenášením zařízení se ujistěte, že je přepínač ve vypnuté poloze. Přenášení zařízení s prstem na přepínači nebo připojování elektrického zařízení se zapnutým přepínačem může způsobit úraz.**
2. **Před nastavováním, výměnou příslušenství nebo uložením zařízení odpojte akumulátor od zařízení. Takováto preventivní bezpečnostní opatření snižují nebezpečí neúmyslného spuštění zařízení.**
3. **Nabíjení provádějte pouze pomocí nabíječky určené výrobcem. Nabíječka vhodná pro jeden typ akumulátoru může při použití s jiným akumulátorem vést ke vzniku nebezpečí požáru.**
4. **Zařízení používejte pouze s určenými akumulátory. Použití jiných akumulátorů může vyvolat nebezpečí zranění a požáru.**
5. **Pokud akumulátor nepoužíváte, udržujte jej mimo dosah jiných kovových předmětů, jako jsou kancelářské sponky, mince, klíče, hřebíky, šrouby nebo jiné malé kovové předměty, které mohou propojit svorky akumulátoru. Zkratování svorek akumulátoru může způsobit popáleniny nebo požár.**
5. **Před použitím akumulátoru si přečtěte všechny pokyny a varovné symboly na (1) nabíječce, (2) akumulátoru a (3) výrobku využitým akumulátorem.**
6. **Akumulátor nerozebírejte ani do něj nezasahujte. Může dojít k požáru, nadměrnému zahřátí nebo výbuchu.**
7. **Pokud se příliš zkrátí provozní doba akumulátoru, přerušte okamžitě práci. V opačném případě existuje riziko přehřívání, popálení nebo dokonce výbuchu.**
8. **Budov-li vaše oči zasaženy elektrolytem, vypláchněte je čistou vodou a okamžitě vyhledejte lékařskou pomoc. Může dojít ke ztrátě zraku.**
9. **Akumulátor nezkratujte:**
 - (1) **Nedotýkejte se svorek žádným vodivým materiálem.**
 - (2) **Neskladujte akumulátor v nádobě s jinými kovovými předměty, jako jsou hřebíky, mince, apod.**
 - (3) **Nevystavuje akumulátor vodě a dešti. Zkrat akumulátoru může způsobit velký průtok proudu, přehřátí, možné popálení a dokonce i poruchu.**
10. **Neskladujte a nepoužívejte zařízení a akumulátor na místech, kde může teplota překročit 50 °C (122 °F).**
11. **Nespalujte akumulátor, ani když je vážně poškozen nebo úplně opotřeben. Akumulátor může v ohni vybuchnout.**

Důležitá bezpečnostní upozornění pro akumulátor

8. **Akumulátor nesmí být proražen hřebíkem, řezán, drčen, házen či upuštěn na zem, ani nesmí dojít k nárazu tvrdého předmětu do něj.** Taková situace může způsobit požár, nadměrné zahřátí či výbuch.
9. **Nepoužívejte poškozené akumulátory.**
10. **Obsazené lithium-iontové akumulátory podléhají právním požadavkům na nebezpečné zboží.**
V případě komerční přepravy například externími dopravci je třeba dodržet zvláštní požadavky na balení a značení.
Pro přípravu zboží k přepravě je nutná konzultace s odborníkem na nebezpečný materiál. Dodržujte také případné podrobnější národní předpisy.
Odkryté kontakty přelepte izolační páskou či jinak zakryjte a akumulátor zabalte tak, aby se v balení nemohly pohybovat.
11. **Při likvidaci akumulátoru jej vyjměte ze zařízení a zlikvidujte jej na bezpečném místě. Při likvidaci akumulátoru postupujte podle místních předpisů.**
12. **Akumulátor používejte pouze s výrobky specifikovanými společností Makita.** Instalace akumulátoru do nevyhovujících výrobků může způsobit požár, nadměrné zahřívání, explozi nebo únik elektrolytu.
13. **Není-li zařízení používáno po delší dobu, je nutné z něj vyjmout akumulátor.**
14. **Během a po použití se může akumulátor zahřát, což může způsobit popáleniny nebo podráždění. Při manipulaci s horkými akumulátory dávejte pozor.**
15. **Nedotýkejte se koncovek zařízení ihned po použití, protože ta může být horká a způsobit popáleniny.**
16. **Do koncovek, otvorů a zdírek na akumulátoru se nesmí dostat piliny, prach nebo jiné nečistoty.** Mohlo by tím dojít ke zhoršení výkonu nebo poruše zařízení či akumulátoru.
17. **Jestliže zařízení není zkonstruováno tak, že jej lze používat v blízkosti vysokého elektrického napětí, nepoužívejte akumulátor poblíž vedení s vysokým elektrickým napětím.** Mohlo by tím dojít k poruše či selhání zařízení či akumulátoru.
18. **Akumulátor uchovávejte mimo dosah dětí.**

TYTO POKYNY USCHOVEJTE.

⚠ UPOZORNĚNÍ: Používejte pouze originální akumulátory Makita. Používání neoriginálních nebo upravených akumulátorů Makita může způsobit explozi akumulátoru a následný požár, zranění a jiné poškození. Zaniká tím také záruka společnosti Makita na zařízení a nabíječku Makita.

Typy k zajištění maximální životnosti akumulátoru

1. **Akumulátor nabíjete dřívě, než dojde k jeho úplnému vybití. Pokud si povšimnete sníženého výkonu zařízení, vždy jej zastavte a dobijte akumulátor.**
2. **Nikdy nenabíjete úplně nabitý akumulátor. Přebíjení zkracuje životnost akumulátoru.**

3. **Akumulátor dobíjete při pokojové teplotě od 10 °C do 40 °C (50 °F až 104 °F). Před nabíjením nechte horký akumulátor zchladnout.**
4. **Když není akumulátor používán, vyjměte ho ze zařízení či nabíječky.**
5. **Pokud se akumulátor delší dobu nepoužívá (déle než šest měsíců), je nutno jej dobít.**

Popis dílů

► Obr.1

1. **Držadlo**
2. **Ovládací panel**
Podrobnosti naleznete v následujícím popisu.
3. **Vnitřní prostor**
4. **Dvířka**
Zařízení musí být provozováno se zavřenými dvířky.
5. **Síťka dvířek trouby**
6. **Kryt USB portu**
7. **Kryt filtru**
8. **Svorka akumulátoru**

Ovládací panel

► Obr.2

1. **Tlačítko hlavního vypínače**
2. **Tlačítko výkonu**
3. **Výkon mikrovlnné trouby**
4. **Provozní doba / chybový kód**
5. **Kontrolka akumulátoru**
6. **Tlačítko pauza/stop**
7. **Kolečko pro nastavení času**
8. **Tlačítko start**

Pípání

- **Po dokončení ohřevu:**
 - 2 sekundové pípnutí. Pípnutí se zruší, pokud otevřete dvířka.
 - „píp, píp, píp“ (1 za sekundu) zazní každou 1 minutu, pokud neprobíhá žádná operace.
 - zařízení se bez zvuku vypne, pokud po dobu 3 minut neprovedete žádnou operaci.
- **Když je zbývající kapacita akumulátoru nízká:**
Ozve se „píp, píp, píp“, „píp, píp, píp“, „píp, píp, píp“.
- **Když se zobrazí chybový kód:**
Ozve se jedno krátké pípnutí.

Tichý režim

Po zapnutí dlouze stisknete současně tlačítka „STOP“ a „START“, dokud se nezobrazí „OFF“, čímž přejdete do tichého režimu. Všechny akustické tóny budou vypnuty. V tichém režimu dlouze stisknete současně tlačítka „STOP“ a „START“, dokud se nezobrazí „ON“, čímž tichý režim ukončíte. Všechny akustické tóny budou obnoveny.

Chybový kód

Když zařízení detekuje poruchu, na ovládacím panelu se zobrazí odpovídající chybový kód. Viz část týkající se chybových kódů.

Symboly

Níže jsou uvedeny symboly, se kterými se můžete při použití nářadí setkat. Je důležité, abyste dříve, než s ním začnete pracovat, pochopili jejich význam.



Přečtěte si návod k obsluze.



Varování: Horký povrch. Riziko popálení. Nedotýkejte se zařízení, dokud nevychladne.



Pouze pro země EU
Z důvodu přítomnosti nebezpečných součástí v zařízení mohou odpadní elektrické a elektronické zařízení, akumulátory a baterie negativně ovlivnit životní prostředí a lidské zdraví.



Elektrické a elektronické spotřebiče ani akumulátory nevyhazujte do domovního odpadu!
V souladu s evropskou směrnicí o odpadních elektrických a elektronických zařízeních, akumulátorech a bateriích a odpadních akumulátorech a bateriích, stejně jako jejím přizpůsobením ve vnitrostátním právu, by odpadní elektrická zařízení, baterie a akumulátory měly být uchovávány odděleně a měly by být odevzdávány na vyhrazeném sběrném místě komunálního odpadu, které je provozováno v souladu s předpisy na ochranu životního prostředí. Toto je označeno symbolem přeškrtnuté popelnice na kolečkách, který je umístěn na zařízení.

PŘÍPRAVA

⚠ UPOZORNĚNÍ: Před nastavováním zařízení nebo kontrolou jeho funkce se vždy přesvědčte, zda je vypnuté a je vyjmutý akumulátor.

Instalace

⚠ VAROVÁNÍ: Toto zařízení instalujte či umísťte pouze v souladu s dodanými instalačními pokyny.

- Vyjměte všechny obalové materiály. Pečlivě zkontrolujte, zda nedošlo k poškození. Pokud k poškození došlo, okamžitě informujte prodejce nebo zašlete informaci našemu poprodejnímu oddělení.
- Umístěte zařízení.
 - Zařízení musí být umístěno v suchém a nekorozivním prostředí, chráněné před zdrojem tepla a vlhkosti, jako je plynový hořák nebo nádrž na vodu.
 - Aby bylo zajištěno dostatečné větrání, měla by být vzdálenost mezi zadní částí mikrovlnné trouby a stěnou alespoň 10 cm, boční stranou a stěnou alespoň 2 cm.
 - Mezi mikrovlnnou troubou a televizí, rádiem a anténou dodržujte alespoň 2 metrový odstup, protože může docházet k rušení obrazu nebo šumu.

- Pro zvednutí držadla doporučujeme dodržet volnou vzdálenost nad horní plochou alespoň 10 cm.
- Mikrovlnná trouba nesmí být provozována v uzavřených prostorách, jako je skříň. Mikrovlnná trouba je určena k použití jako volně stojící.

► Obr.3

POZNÁMKA: Při prvním použití zařízení může zařízení vydávat zápach nebo mírný kouř. Příčinou jsou zbytky z výroby nebo olej, který zůstal ve vnitřním prostoru nebo na topném článku. Toto je normální a po několika použitích odezní. Nechte dveře nebo okno otevřené, abyste zajistili dobré větrání. Důrazně se doporučuje umístit do vnitřního prostoru šálek vody, nastavit na 500 W a několikrát spustit.

Akumulátor

Indikace zbývajcí kapacity akumulátoru

Stisknutím tlačítka kontroly na akumulátoru zjistíte zbývajcí kapacitu akumulátoru. Kontrolky indikátoru se na několik sekund rozsvítí.

► Obr.4: 1. Kontrolky 2. Tlačítko kontroly

Kontrolky			Zbývajcí kapacita
Svítil	Nesvítil	Bliká	
■	□	▣	75 % až 100 %
■ ■ ■ ■			
■ ■ ■ □			50 % až 75 %
■ ■ □ □			25 % až 50 %
■ □ □ □			0 % až 25 %
▣ □ □ □			Nabíjíte akumulátor.
■ ■ □ □			Došlo pravděpodobně k poruše akumulátoru.
□ □ ■ ■			

POZNÁMKA: Kapacita udávaná indikátorem se může mírně lišit od skutečné kapacity v závislosti na podmínkách používání a teplotě prostředí.

POZNÁMKA: První kontrolka (zcela vlevo) bude blikat, když je systém ochrany akumulátoru v provozu.

Pokyny k náčiní

⚠ UPOZORNĚNÍ: Nikdy nepoužívejte kovové nádoby pro mikrovlnné a kombinované vaření, protože by mohlo dojít k jiskření.

Důrazně se doporučuje používat nádoby, které jsou vhodné a bezpečné pro vaření v mikrovlnné troubě. Obecně řečeno, nádoby, které jsou vyrobeny z tepelně odolné keramiky, skla nebo plastu, jsou vhodné pro mikrovlnné vaření.

Můžete postupovat dle níže uvedené tabulky.

Materiál nádoby	Mikro- vlnná trouba	Poznámky
Tepele odolná keramika	Ano	Nikdy nepoužívejte keramiku, která je zdobená kovovým okrajem nebo glazovaná.
Tepele odolný plast	Ano	Nelze jej použít pro dlouhodobé vaření v mikrovlnné troubě.
Tepele odolné sklo	Ano	-
Grilovací rošt	Ne	-
Plastová fólie	Ano	Neměla by se používat při vaření masa nebo kotlet, protože příliš vysoká teplota může fólii poškodit.

Přípevnění ramenního pásu

Volitelné příslušenství

▲ UPOZORNĚNÍ: Ujistěte se, že je ramenní pás řádně připevněn. Jinak může dojít k pádu.

1. Protáhněte pás dvěma otvory na držadle.
2. Zapněte pás.

► Obr.5

System ochrany zařízení a akumulátoru

Zařízení a akumulátor jsou vybaveny systémem ochrany. Tento systém automaticky přeruší napájení motoru, aby se prodloužila životnost zařízení a akumulátoru. Budou-li zařízení nebo akumulátor vystaveny některé z níže uvedených podmínek, zařízení se během provozu automaticky vypne.

- Ochrana proti přetížení: Pokud se zařízením nebo akumulátorem pracujete způsobem, který zapříčiní mimořádně vysoký odběr proudu, zařízení se automaticky a bez jakékoli signalizace zastaví. V takové situaci zařízení vypnete a ukončíte činnost, při níž došlo k přetížení zařízení. Potom zařízení zapnete a obnovte činnost.
- Ochrana proti přehřátí: Jsou-li zařízení nebo akumulátor přehřátí, zařízení se automaticky vypne. Před opětovným zapnutím nechtejete zařízení vychladnout.
- Ochrana proti přílišnému vybití: V případě nízké zbývající kapacity akumulátoru se zařízení automaticky zastaví. Jestliže zařízení při ovládání přepínači nepracuje, vyjměte vybitý akumulátor z nářadí a nabijte ho.

Funkce ochrany proti otevření a zavření dvířek

Pokud se během provozu otevřou dvířka, zařízení okamžitě přestane fungovat, rozsvítí se světlo ve vnitřním prostoru a mikrovlnná trouba se zastaví. Po zavření dvířek světlo ve vnitřním prostoru zhasne. Opětovným stisknutím tlačítka start provoz obnovíte. Když otevřete dvířka během spuštěného programu a nezavřete je do 3 minut, zařízení ukončí program a vypne se.

Bez zavření dvířek se provoz nespustí. Když stisknete tlačítko start při otevřených dvířkách, bzučák jednou pípne a zobrazí kód: F09.

Ochrana proti naklonění

Zařízení nemůže fungovat, když je zařízení nakloněno. Pokud je zařízení nakloněno, zobrazí se chybový kód: F01. Umístěte zařízení vodorovně a restartujte provoz.

Ochrana proti jiným závadám

Ochranný systém je také navržen i pro jiné příčiny, které by mohly zařízení poškodit, a umožňuje automatické zastavení zařízení. Když se zařízení dočasně pozastaví nebo přestane pracovat, proveďte veškeré kroky k odstranění příčin.

Když se zobrazí chybový kód, podívejte se do části týkající se chybových kódů.

1. Restartujte zařízení jeho vypnutím a opětovným zapnutím.
2. Nabijte akumulátor(y) nebo jej (je) vyměňte za nabitý (nabité).
3. Nechte zařízení a akumulátor(y) vychladnout.

Pokud nelze obnovením ochranného systému dosáhnout žádné zlepšení, obraťte se na naše poprodejní oddělení.

Používání zařízení s drátovým zdrojem napájení

Než začnete používat drátový zdroj napájení, přečtěte si pokyny a varovné symboly na něm.

▲VAROVÁNÍ: Při použití zařízení s drátovým zdrojem napájení položte drátový zdroj napájení na stabilní povrch. Zařízení se používá ve stabilní poloze. Při použití drátového zdroje napájení nošeného na zádech může dojít k upadnutí.

ZPŮSOB POUŽITÍ

Nasazení a sejmutí akumulátoru

▲ UPOZORNĚNÍ: Před vložením nebo vyjmutím akumulátoru zařízení vždy vypněte.

▲ UPOZORNĚNÍ: Při vložení či vyjmutí akumulátoru pevně držte zařízení i akumulátor. V opačném případě vám může zařízení nebo akumulátor vyklouznout z rukou a mohlo by dojít k jejich poškození či ke zranění.

Při nasazování akumulátoru vyrovnejte jazýček na akumulátoru s drážkou v krytu a zasuňte akumulátor na místo. Akumulátor zasuňte na doraz, až zazvukne na své místo. Není-li tlačítko zcela zajištěno, uvidíte na jeho horní straně červený indikátor.

Chcete-li akumulátor vyjmout, vysuňte jej se současným přesunutím tlačítka na přední straně akumulátoru.

- Obr.6: 1. Červený indikátor 2. Tlačítko 3. Akumulátor

⚠️ UPOZORNĚNÍ: Akumulátor zasunujte vždy zcela tak, aby nebyl červený indikátor vidět. Jinak by mohl akumulátor ze zařízení vypadnout a způsobit zranění obsluze či přihlížejícím osobám.

⚠️ UPOZORNĚNÍ: Akumulátor nenasazujte násilím. Nelze-li akumulátor zasunout snadno, nevkládáte jej správně.

POZNÁMKA: Lze instalovat až dva akumulátory, přestože zařízení používá k provozu pouze jeden akumulátor.

Pokud instalujete dva akumulátory, přístroj použije nejprve akumulátor, který je na obrázku vyobrazen na pravé straně.

Základní provoz

Zapnutí/vypnutí zařízení

Stisknutím tlačítka hlavního vypínače spustíte zařízení, vydá jedno pípnutí. Po spuštění zařízení se na ovládacím panelu standardně zobrazí mikrovlnný výkon 500 W, pracovní doba 0 a informace o stavu akumulátoru a všechna tlačítka svítí.

Pokud do 3 minut neproběhne žádná jiná operace, automaticky se vypne a obrazovka displeje a všechna tlačítka zhasnou a přejdou do vypnutého stavu.

Po zapnutí stisknete tlačítko hlavního vypínače pro vypnutí v jakémkoli stavu, včetně ohřevu.

Ohřev

Existují dvě úrovně ohřívacího výkonu; 500 W a 350 W. Stisknutím tlačítka výběru výkonu přepínáte mezi hodnotou 500 W a 350 W. Na ovládacím panelu se zobrazí odpovídající úroveň.

Po zvolení výkonu otočte knoflíkem nastavení času ve směru hodinových ručiček pro zvýšení času a proti směru hodinových ručiček pro snížení času. Maximální nastavitelná doba je 20 minut.

Po zvolení úrovně výkonu a času krátkým stisknutím tlačítka start spustíte mikrovlnný ohřev. Po dokončení ohřevu se ozve pípnutí, které informuje o dokončení operace.

Po spuštění mikrovlnného ohřevu krátkým stisknutím tlačítka pauza/stop ohřev pozastavíte.

Pro obnovení provozu během pauzy krátce stisknete tlačítko start.

Pro ukončení operace během pauzy krátce stisknete tlačítko pauza/stop. Zbývající čas se vynuluje a zařízení přejde do pohotovostního režimu.

POZOR: Neopakujte vyjímání akumulátorů bezprostředně po provozu. Pokud tak učiníte několikrát, nezpůsobí to poruchu, ale při dlouhodobém nedbání tohoto doporučení může dojít k chybě.

Toto zařízení je vybaveno chladicím ventilátorem.







Chladicí ventilátor může pracovat pro chlazení zařízení po provozu. Při chodu chladicího ventilátoru vychází zvuk vzduchu. Nejedná se o závadu zařízení.

POZNÁMKA: Dobu ohřevu lze během ohřevu upravit.

POZNÁMKA: Výstupní výkon nelze během ohřevu přepínat.

Stav nabití

Počet čárek na kontrolkách akumulátoru na ovládacím panelu ukazuje zbývající kapacitu akumulátoru.

Kontrolky akumulátoru	Zbývající kapacita
 Svítí Nesvítí	
	Zbývající výkon je roven nebo více než 75 %.
	Zbývající výkon je roven nebo větší než 50 % a menší než 75 %.
	Zbývající výkon je roven nebo větší než 25 % a menší než 50 %.
	Zbývající výkon je menší než 25 %.
	Vybitý (nabijte akumulátor.)
 Bliká	Nabijte akumulátor.

POZNÁMKA: I když určitá kapacita akumulátoru zbývá, ovládací panel může blikat a vyžadovat nabití. Nejedná se o závadu zařízení.

Některé akumulátory nemusí být možné kvůli specifikacím provozovat, pokud jejich kapacita klesne pod určitou úroveň.

Konkrétní použití

Tipy na vaření

Následující faktory mohou ovlivnit výsledek vaření:

Uspořádání jídla

Silnější místa položte směrem ven z talíře, tenčí část směrem ke středu a rovnoměrně rozprostřete. Pokud je to možné, zamezte překrývání.

Délka doby vaření

Začněte vařit s krátkým nastavením času, po jeho vypršení situaci vyhodnoťte a prodlužte čas podle aktuální potřeby. Příliš dlouhé vaření může způsobit kouř a spálení.

Rovnoměrné vaření jídla

Potraviny, jako je kuře, hamburger nebo steak, by měly být během vaření jednou otočeny. V závislosti na druhu pokrmu (pokud je to vhodné) pokrm během vaření jednou nebo dvakrát promíchejte z vnějšku do středu pokrmu.

Určení, zda je jídlo hotové

Barva a tvrdost jídla pomáhají určit, zda je hotové; tyto faktory zahrnují:

- Pára vychází ze všech částí jídla, nejen z okraje
- Klouby drůbeže lze snadno pohybovat
- Vepřové nebo drůbeží maso nevykazuje žádné známky krve
- Ryba je neprůhledná a lze ji snadno nakrájet vidličkou

Zapékací mísa

Pokud používáte zapékací mísu nebo samoohřívací nádobu, vždy pod ni umístěte tepelně odolný izolátor, jako je porcelánový talíř, abyste zabránili poškození zařízení.

Plastový obal vhodný do mikrovlnné trouby

Při vaření potravin s vysokým obsahem tuku nedovolte, aby se plastový obal dostal do kontaktu s potravinami, protože by se mohl roztavit

Plastové nádoby vhodné do mikrovlnné trouby

Některé plastové nádoby vhodné do mikrovlnné trouby nemusí být vhodné pro vaření potravin s vysokým obsahem tuku a cukru. Rovněž nesmí být překročena doba předehřevu uvedená v návodu k použití nádobí.

USB

USB výstup 5 V DC Max. 2,4 A, automatická identifikace.

Výstupní port USB lze použít k nabíjení mobilního telefonu, když je zařízení zapnuté. Během procesu nabíjení se zařízení automaticky vypne. Pokud používáte nízkoproudé USB zařízení, zařízení se automaticky vypne. Po dokončení nabíjení se zařízení vypne, pokud po dobu 3 minut neprovedete žádnou operaci.

POZOR: Připojujte pouze zařízení, která jsou kompatibilní s napájecím portem USB. V opačném případě může dojít k poruše zařízení.

POZOR: Nepřipojujte napájecí port USB tohoto zařízení k USB terminálu svého počítače. Mohlo by dojít k poruše.

POZOR: Než připojíte zařízení USB k zařízení, vždy si nejprve zazálohujte data na zařízení USB. V opačném případě může dojít ke ztrátě vašich dat.

POZOR: Pokud zařízení nepoužíváte nebo po jejich nabíjení, vyjměte kabel USB a nasadte kryt.

Čištění

VAROVÁNÍ: Před čištěním se vždy ujistěte, že je zařízení vypnuté a že je vyjmutý akumulátor.

VAROVÁNÍ: Při čištění nepoužívejte zařízení do vody nebo jiných tekutin.

⚠️ UPOZORNĚNÍ: Nedotýkejte se zařízení ihned po provozu. Počkejte, dokud zařízení zcela nevychladne. V opačném případě může dojít k popálení.

⚠️ UPOZORNĚNÍ: Neodstraňujte síťku dvířek trouby.

POZOR: Zařízení by mělo být pravidelně čištěno a odstraňovány veškeré zbytky jídla. Neudržování zařízení v čistotě může vést k poškození povrchu, což by mohlo nepříznivě ovlivnit životnost zařízení.

POZOR: Používejte pouze jemná, neabrazivní mýdla nebo čisticí prostředky nanášené houbou nebo měkkým hadříkem. K čištění žádné části zařízení nikdy nepoužívejte abrazivní prášek nebo ocelový kartáč.

Po použití otřete síťku dvířek trouby vlhkým hadříkem a poté suchým hadříkem, abyste odstranili případné potřísnění jídlem a mastnotu. Nahromaděný tuk se může přehřát a začít kouřit nebo se vznítit.

Po delší době používání zařízení mohou v troubě vznikat podivné pachy. Můžete se jich zbavit některou z následujících metod:

- Vložte několik plátků citronu do šálku a poté zahřívajte výkonem 500 W po dobu 2–3 minut.
- Vložte šálek červeného čaje do trouby a poté zahřívajte výkonem 500 W po dobu 2–3 minut.
- Vložte trochu pomerančové kůry do trouby a poté ji zahřívajte výkonem 500 W po dobu 1 minuty.

Jak vyčistit houbičkový filtr:

Houbičkový filtr čistěte jednou za měsíc následujícím postupem:

1. Otevřete kryt filtru. Vyjměte houbičkový filtr a odstraňte prach.
2. Otřete povrch a vnitřek krytu filtru čisticím hadříkem.
3. Umýjte houbičkový filtr ve vodě a dobře osušte nebo vyfoukejte drobné nečistoty a prach adsorbovaný v houbičkovém filtru vzduchovou prachovkou. Když je houbičkový filtr poškozený a nelze jej vyčistit, včas houbičkový filtr vyměňte.

► **Obr.7:** 1. Kryt filtru 2. Houbičkový filtr

Skladování

Pokud zařízení nepoužíváte, umístěte jej do vnitřního a větraného prostoru.

ÚDRŽBA A KONTROLA

Údržba

VAROVÁNÍ: MIKROVLNNÉ ZÁŘENÍ

Před údržbou vyjměte akumulátor. V mikrovlnné troubě je mikrovlnné záření a vysoké napětí. Vysokonapěťový kondenzátor má nebezpečné napětí i až 30 sekund po přerušení napájení. Ke zkratování a vybití vývodu kondenzátoru s pláštěm je nutné použít nástroj s izolačním držadlem. **Abyste zranění osob, je přísně zakázáno provádět demontáž a opravy svépomocí, vyjma techniků údržby.**

UPOZORNĚNÍ: Před zahájením kontroly nebo údržby zařízení se vždy ujistěte, zda je vypnuté, odpojené ze zásuvky a zda je vyjmut akumulátor.

POZOR: Nikdy nepoužívejte benzín, benzen, ředidlo, alkohol či podobné prostředky. Mohlo by tak dojít ke změnám barvy, deformacím či vzniku prasklin.

K zachování BEZPEČNOSTI a SPOLEHLIVOSTI výrobku musí být opravy a veškerá další údržba či seřizování prováděny autorizovanými nebo továrními servisními středisky společnosti Makita s využitím náhradních dílů Makita.

Chybový kód

Když zařízení detekuje poruchu, ovládací panel zobrazí odpovídající chybový kód následovně:

Chybový kód	Problém
F01	Zařízení je umístěno v úhlu více než 30 stupňů od vodorovné roviny. Zkontrolujte, zda je zařízení umístěno vodorovně.
F02	Nadproud. Po výměně akumulátoru zařízení vypněte a restartujte.
F03	Přepětí. Po výměně akumulátoru zařízení vypněte a restartujte.
F04	Příliš vysoká teplota. Nechte zařízení po určitou dobu stát a po vychladnutí jej restartujte.
F05	Porucha ventilátoru uvnitř zařízení. Vypněte a restartujte zařízení.
F06	Porucha magnetronu uvnitř zařízení. Vypněte a restartujte zařízení.
F07	Selhání vnitřního napájení. Vypněte a restartujte zařízení.
F09	Funkce ochrany proti otevření a zavření dvířek může být aktivní. Viz část pro funkci ochrany proti otevření a zavření dvířek. Pokud se chyba stále neodstraní, vypněte a restartujte zařízení.

Pokud se chyba stále neodstraní, odneste zařízení do autorizovaného nebo továrního servisního střediska Makita.

Servis

Zkontrolujte, zda zařízení funguje správně, nebo ne, podle následujících pokynů:

Vložte jeden hrnek vody (cca 150 ml) v tepelně odolné sklenici do vnitřního prostoru a bezpečně zavřete dvířka. Nechte zařízení pracovat 1 min.

— Rozsvítí se světlo ve vnitřním prostoru?

— Ohřála se voda ve vnitřním prostoru?

Pokud odpovíte na kteroukoli z výše uvedených otázek „NE“, došlo v zařízení k nějakému problému. O opravu požádejte autorizovaného nebo továrního servisního střediska Makita.

Likvidace

VAROVÁNÍ: Zařízení řádně zlikvidujte. Likvidace zařízení by měla být provedena v souladu s místními nařízeními a zákony.

VOLITELNÉ PŘÍSLUŠENSTVÍ

UPOZORNĚNÍ: Pro zařízení Makita popsané v tomto návodu doporučujeme používat následující příslušenství a nástavce. Při použití jiného příslušenství či nástavců může hrozit nebezpečí zranění osob. Příslušenství lze používat pouze pro stanovené účely.

Potřebujete-li bližší informace ohledně tohoto příslušenství, obraťte se na místní servisní středisko společnosti Makita.

- Originální akumulátor Makita a nabíječka schválená společností Makita
- Ramenní pás

POZNÁMKA: Některé položky seznamu mohou být k nářadí přibaleny jako standardní příslušenství. Přibalené příslušenství se může v různých zemích lišit.

POMEMBNA VARNOSTNA NAVODILA

POZORNO PREBERITE IN SHRANITE ZA PRIHODNJO UPORABO

UVOD

Tehnični podatki

Model:		MW001G
Nazivna napetost		D.C. 36 V – 40 V
Mikrovalovna moč		500 W * /350 W
Mere (Š x D x V)	Zunanje mere	343 mm x 318 mm x 338 mm (Brez akumulatorske baterije) (S spuščanim ročajem)
	Komora	255 mm x 241 mm x 120 mm
Zmogljivost		8 l
Delovna frekvenca		2.450 MHz
Neto teža		8,7 kg (Brez akumulatorske baterije)
Napajalni vhod USB		Tipa A/izhodna napetost D.C. 5 V/izhodni tok D.C. 2,4 A (najv.)

- * Mikrovalovna moč 500W je funkcija začasnega močnejšega delovanja. Samodejno preklopi na mikrovalovno moč 350W po približno 8 minutah.
- Ker nenehno opravljamo raziskave in razvijamo svoje izdelke, se lahko tehnični podatki v tem dokumentu spremenijo brez obvestila.
- Tehnični podatki se lahko razlikujejo od države do države.

Uporabna akumulatorska baterija in polnilnik

Litij-ionska baterija (akumulatorska baterija)	BL4020 / BL4025 / BL4040 / BL4050F / BL4080F
Polnilnik	DC40RA / DC40RB / DC40RC

- Nekatere zgoraj navedene akumulatorske baterije in polnilniki morda v vaši državi prebivališča niso na voljo.

⚠ OPOZORILO: Uporabljajte le zgoraj navedene akumulatorske baterije in polnilnike. Uporaba drugih akumulatorskih baterij in polnilnikov lahko povzroči telesne poškodbe in/ali požar.

Priporočen vir napajanja s kablom

Prenosna polnilna enota	PDC1200
-------------------------	---------

- Vir(i) napajanja s kablom, navedeni zgoraj, morda v vaši državi prebivališča niso na voljo.
- Pred uporabo vira napajanja s kablom preberite navodila in opozorilne znake na njem.

Predvideni čas delovanja

Akumulatorska baterija (povsem napolnjena)	500 W	350 W
BL4020 x 2	6 min	11 min
BL4025 x 2	8 min	14 min
BL4040 x 2	15 min	21 min
BL4050F x 2	22 min	30 min
BL4080F x 2	35 min	48 min
PDC1200	84 min	113 min

OPOMBA: Navedene so približne vrednosti, ki se lahko razlikujejo glede na stanje napolnjenosti in pogoje uporabe.

OPOMBA: Predvideni čas delovanja pri uporabi ene baterije znaša približno polovico časa delovanja z dvema baterijama.

Predvidena uporaba

Naprava je namenjena za segrevanje živil.

Pomembni varnostni ukrepi

OPOZORILO: Servisna dela na napravi lahko izvaja le usposobljeno servisno osebje. Za pregled, popravilo ali nastavitve se obrnite na najbližji pooblaščen servisni center.

OPOZORILO: Naprave ne poskušajte uporabljati z odprtimi vratci, saj bi lahko pri delovanju ob odprtih vratih prišlo do škodljive izpostavljenosti mikrovalovni energiji.

OPOZORILO: Če pride do poškodb vrat (ukrivljena), tečajev (zlomljeni ali zrahljani), vrtnih tesnil ali tesnilne površine, mikrovalovne pečice ne uporabljajte, dokler je ne popravi usposobljena oseba.

OPOZORILO: Kakršna koli servisna dela ali popravila, ki vključujejo odstranitev pokrova za zaščito pred izpostavljenostjo mikrovalovni energiji, so nevarna za vsakogar, ki ni usposobljen za izvajanje teh postopkov.

OPOZORILO: To napravo uporabljajte samo v skladu z njeno predvideno uporabo, ki je opisana v teh navodilih.

OPOZORILO: V tej napravi ne uporabljajte jedkih kemikalij ali hlapov.

OPOZORILO: Ta vrsta naprave je namenjena posebej za segrevanje, kuhanje ali sušenje živil. Naprava ni namenjena za industrijsko ali laboratorijsko uporabo.

OPOZORILO: Tekočini ali ostalih živil ne segrevajte v zaprtih posodah, saj jih lahko raznese.

1. Ta naprava je namenjena uporabi v gospodinjstvih in na podobnih mestih, kot so:
 - kuhinje za osebe v trgovinah, pisarnah in drugih delovnih okoljih;
 - kmečke hiše;
 - hoteli, moteli in drugi nastanitveni objekti, ki jih uporabljajo gostje;
 - okolja za prenočitev z zajtrkom.
2. Ne sedite in ne stojte na napravi. Na napravo ne postavljajte predmetov.
3. To napravo lahko na varen način, če razumejo vključena tveganja, uporabljajo otroci, stari 8 let in več, ter osebe z zmanjšanimi fizičnimi, čutilnimi ali psihičnimi sposobnostmi ter s pomanjkanjem izkušenj in znanja, če so pod ustreznim nadzorom ali so prejeli navodila v zvezi z uporabo naprave.
4. Otroci se z napravo ne smejo igrati.
5. Če opazite dim, izklopite napravo, odstranite baterije in pustite vratca zaprta, da zadušite morebitne plamene.
6. Naprave ne uporabljajte, kadar v komori ni živil. V nasprotnem primeru se lahko naprava poškoduje.
7. Ne preluknjajte mreže na vratih pečice. V nasprotnem primeru pride do uhajanja mikrovalov.
8. Naprave ne uporabljajte v zaprtih prostorih, kot so omarice.
9. Napravo postavite na vodoravno in ravno površino.
10. Naprave ne upravljajte, ko jo držite v zraku. Ročaja ne uporabljajte za druge namene kot za nošenje naprave.
11. Pri prenašanju naprave odstranite baterijo.
12. Naprave med delovanjem ne premikajte.
13. Naprave ne uporabljajte v dežju. Naprave ne močite. Če je bila naprava izpostavljena vodi, jo mora pregledati naš oddelek za poprodajne storitve.
14. Te naprave ne shranjujte na prostem. Tega izdelka ne uporabljajte v bližini vode – na primer, v bližini kuhinjskega korita, v mokri kleti, v bližini bazena ali na podobnih mestih.
15. Da bi zmanjšali nevarnost električnega udara, naprave ne izpostavljajte vodi ali drugi tekočini. Izdelka ne postavljajte ali shranjujte na mestih, kjer lahko pade ali se potegne v kad ali umivalnik.
16. Če pride do udarca ali padca naprave, napravo pravočasno pošljite našemu oddelku za poprodajne storitve, ki bo poskrbel za pregled in vzdrževanje.
17. Ne prekrivajte ali blokirajte nobenih odprtin na napravi.
18. Prepovedano je segrevati vnetljive in eksplozivne snovi, zlasti suhi led.
19. Uporabljajte samo kuhinjske pripomočke, ki so primerni za uporabo v mikrovalovnih pečicah.
20. Pri mikrovalovnem kuhanju uporaba kovinskih posod za hrano in pijačo ni dovoljena.
21. Ko hrano segrevate v posodah iz plastike ali papirja, pazljivo spremljajte pečico, saj obstaja možnost vžiga.
22. Tekočine, kot so voda, kava ali čaj, se lahko segrejejo preko vrelišča, ne da bi se zdelo, da vrejo. Ko posodo vzamete iz mikrovalovne pečice, vidno brbotanje oziroma vrenje ni vedno prisotno. **POSLEDICA JE LAHKO NENADNO PREKIPENJE ZELO VROČIH TEKOČIN OB PREMIKANJU POSODE ALI VSTAVLJANJU KUHINJSKEGA PRIPOMOČKA V TEKOČINO.**
23. Vsebinske stekleničke za dojenčke in kozarcev s hrano za dojenčke pretresite oziroma premešajte in pred postrežbo preverite njeno temperaturo, da preprečite opekline.
24. V mikrovalovnih pečicah ne segrevajte neopuljenih jajc in celih trdo kuhanih jajc, saj jih lahko raznese celo po zaključenem mikrovalovnem segrevanju.
25. Vnetljivih in gorljivih predmetov ne postavljajte v bližino naprave.
26. Med delovanjem naprave ves čas spremljajte postopek kuhanja v mikrovalovni pečici. Nastavite ustrezen čas kuhanja. Predolgo kuhanje lahko povzroči požar.
27. Pri kuhanju lahkih živil z nižjo vsebnostjo vode sta lahko hlad in toplota neenakomerno razporejena, ker imajo snovi različne sposobnosti absorpcije mikrovalov. To je normalen pojav.
28. Majhne količine živil ali živila z nizko vsebnostjo vlage se lahko pri prekomernem segrevanju izsušijo, zažgejo ali vnamejo.

29. V mikrovalovni pečici ne sušite oblačil, časopisov ali drugih materialov ter za kuhanje ne uporabljajte časopisnega papirja ali papirnatih vrečk.
30. S papirnatih ali plastičnih vrečk odstranite žičnate zapiralne sponke, preden vrečko postavite v mikrovalovno pečico.
31. Komore ne uporabljajte za namene shranjevanja. Ko komore ne uporabljate, v njej ne puščajte baterij, papirnatih izdelkov, pripomočkov za kuhanje ali živil.
32. Mikrovalovno segrevanje pijač lahko povzroči zapoznelo eruptivno vrenje, zato je treba s posodo ravnati previdno.
33. Za čiščenje komore ne uporabljajte ostrih predmetov (kot so mrežice za čiščenje posode, lopatice, žlice ipd.).
34. Očistite vratno tesnilo, komoro in sosednje dele. Za podrobnosti glejte razdelek o čiščenju.
35. V primeru nerednega čiščenja naprave se lahko poslabša stanje površin. To lahko slabo vpliva na življenjsko dobo naprave in privede do nevarnih razmer.
36. Ne uporabljajte raztopin, ki bi lahko povzročile korozijo površin naprave.
37. Naprave ne smete čistiti s parnim čistilnikom.
38. Ko želite akumulatorsko baterijo zavreči, jo vzemite iz orodja in odložite med odpadke na varno mesto. Upoštevajte lokalne uredbe glede odlaganja baterije.
39. Pred daljšim obdobjem neuporabe in shranjevanja naprave odstranite bateriji.
40. Ne povzročite kratkega stika akumulatorske baterije.
41. Akumulatorji, ki jih je mogoče znova napolniti, se pred polnjenjem odstranijo iz naprave.
42. Akumulatorje je treba vstaviti s pravilno polarnostjo.
43. Izrabljene akumulatorje je treba odstraniti iz naprave in jih varno zavreči.
4. Naprave uporabljajte samo s predpisano vrsto akumulatorskih sklopov. Pri uporabi drugih akumulatorskih sklopov lahko pride do telesnih poškodb in požara.
5. Ko akumulatorske baterije ne uporabljate, je ne hranite ob kovinskih predmetih, kot so sponke za papir, kovanci, ključji, želblji, vijaki ali drugi manjši kovinski predmeti, ki lahko povzročijo stik med priključkoma. Kratak stik akumulatorskih priključkov lahko povzroči opekline ali požar.
6. V neprimernih pogojih lahko iz akumulatorja uhaja tekočina; izogibajte se stiku. Če pride do nenamernega stika, sperite z vodo. Če pride tekočina v stik z očmi, takoj poiščite zdravniško pomoč. Tekočina iz akumulatorja lahko povzroči draženje ali opekline.
7. Ne uporabljajte akumulatorskega sklopa ali naprave, ki je poškodovana ali spremenjena. Delovanje poškodovanih ali spremenjenih baterij je nepredvidljivo in lahko povzroči požar, eksplozijo ali telesne poškodbe.
8. Akumulatorskega sklopa oziroma naprave ne izpostavljajte ognju ali previsoki temperaturi. Izpostavljenost ognju ali temperaturam nad 130 °C lahko povzroči eksplozijo.
9. Upoštevajte vsa navodila glede polnjenja in akumulatorskega sklopa oziroma naprave ne polnite zunaj določenega temperaturnega razpona. Nepravilno polnjenje ali polnjenje pri temperaturah zunaj določenega razpona lahko povzroči poškodbe baterije in poveča nevarnost požara.
10. Servisiranje lahko izvede samo usposobljen serviser, ki uporablja ustrezne nadomestne dele. Tako bo zagotovljena varnost izdelka.
11. Ne spreminjajte ali popravljajte naprave ali akumulatorske baterije drugače, kot je navedeno v navodilih za uporabo in vzdrževanje.

Varnostna opozorila za akumulatorsko napravo

Uporaba in nega akumulatorske naprave

1. **Preprečite nenamerni zagon.** Pred priključitvijo akumulatorske baterije oziroma dviganjem ali prenašanjem naprave se prepričajte, da je stikalo v izklopljenem položaju. Če napravo prenašate s prsti na stikalu ali jo napajate pri vklopljenem stikalu, lahko pride do nesreče.
2. **Odstranite akumulatorsko baterijo iz naprave pred spreminjanjem nastavitev, menjavo pripomočkov ali shranjevanjem naprave.** Takšni preventivni zaščitni ukrepi lahko zmanjšajo nevarnost nenamernega zagona naprave.
3. **Orodje polnite samo s polnilnikom, ki ga je določil proizvajalec.** Polnilnik, ki je primeren za eno vrsto akumulatorskih baterij, lahko pomeni nevarnost požara, če ga uporabljate z drugimi akumulatorskimi baterijami.
1. **Pred uporabo baterijskega vložka preberite vsa navodila in opozorilne oznake na (1) polnilniku akumulatorja, (2) akumulatorju in (3) izdelku, ki uporablja akumulator.**
2. **Ne razstavlajte ali spreminjajte akumulatorske baterije.** S tem lahko povzročite požar, prekomerno vročino ali eksplozijo.
3. **Če se je čas delovanja občutno skrajšal, takoj prenehajte uporabljati orodje.** V nasprotnem primeru lahko pride do pregretja, morebitnih opeklin in celo eksplozije.
4. **Če pride elektrolit v stik z očmi, jih sperite s čisto vodo in takoj poiščite zdravniško pomoč.** Posledica je lahko izguba vida.
5. **Ne povzročite kratkega stika baterijskega vložka:**
 - (1) **Ne dotikajte se priključkov s kakršnim koli prevodnim materialom.**
 - (2) **Izogibajte se shranjevanju baterijskega vložka v vsebniku z drugimi kovinskimi predmeti kot so želblji, kovanci itn.**

Pomembna varnostna navodila za akumulatorsko baterijo

- (3) Ne izpostavljajte baterijskega vložka vodi ali dežju.

Kratek stik akumulatorja lahko povzroči velik električni tok, pregrevanje, morebitne opekline in celo okvaro.

6. Ne shranjujte in uporabljajte naprave in akumulatorske baterije na mestih, kjer lahko temperatura doseže ali preseže 50 °C (122 °F).
7. Ne sežigajte akumulatorske baterije, tudi če je hudo poškodovana ali v celoti izrabljena. Akumulatorska baterija lahko v ognju eksplodira.
8. Ne pribijajte, režite, drobite, mečite, spuščajte akumulatorske baterije oziroma ne udarjajte z akumulatorsko baterijo po trdem predmetu. Takšno ravnanje lahko povzroči požar, prekomerno vročino ali eksplozijo.
9. Ne uporabljajte poškodovanih akumulatorjev.
10. Priložene litij-ionske baterije ustrezajo zahtevam zakonodaje v zvezi z nevarnim blagom. Za komercialne prevoze, npr. tiste, ki jih opravljajo tretje stranke in carinski posredniki, je treba upoštevati posebne zahteve v zvezi z embalažo in označevanjem.
Med postopkom priprave na odpremo izdelka se je treba posvetovati s strokovnjakom za nevarne snovi. Pri tem upoštevajte tudi podrobnejše nacionalne predpise.
Odprte stike oblepite z lepilnim trakom ali jih drugače zaščitite, baterijo pa zapakirajte tako, da se v embalaži ne more premikati.
11. Ko želite akumulatorsko baterijo zavreči, jo vzemite iz naprave in jo odložite med odpadke na varnem mestu. Upoštevajte lokalne predpise glede odlaganja baterij.
12. Baterije uporabljajte le z izdelki, ki jih določijo Makita. Če namestite baterije v neskladne izdelke, lahko pride do požara, pregrevanja, eksplozije ali puščanja elektrolita.
13. Če naprave ne boste uporabljali dalj časa, morate odstraniti akumulator.
14. Med uporabo in po uporabi lahko akumulatorska baterija postane vroča in povzroči opekline ali opekline pri nizki temperaturi. Z vročimi akumulatorskimi baterijami ravnajte pazljivo.
15. Ne dotikajte se priključka naprave takoj po uporabi, ker se lahko dovolj segreje, da povzroči opekline.
16. Ne dovolite, da bi se v priključke, odprtine in utore akumulatorske baterije zlepi ostružki, prah ali zemlja. Umazanija lahko povzroči slabše delovanje ali okvaro naprave oziroma akumulatorske baterije.
17. Akumulatorske baterije ne uporabljajte v bližini visokonapetostnih električnih vodov, razen če naprava omogoča uporabo v bližini visokonapetostnih električnih vodov. Takšna uporaba lahko povzroči motnje in delovanju ali okvaro naprave oziroma akumulatorske baterije.
18. Baterijo hranite izven dosega otrok.

SHRANITE TA NAVODILA.

⚠ POZOR: Uporabljajte le originalne baterije Makita. Če uporabljate neoriginalne baterije Makita ali baterije, ki so bile spremenjene, lahko pride do eksplozije baterije in posledično do požara, telesnih poškodb ali materialne škode. S takšno uporabo boste tudi razveljavili garancijo Makita za napravo in polnilnik Makita.

Nasveti za ohranjanje največje zmogljivosti akumulatorja

1. Napolnite akumulatorsko baterijo, preden se v celoti izprazni. Ko opazite, da ima naprava manjšo moč, vedno ustavite delovanje naprave in napolnite akumulatorsko baterijo.
2. Nikoli znova ne polnite popolnoma napolnjenega baterijskega vložka. Prenapolnjenje skrajša življenjsko dobo akumulatorja.
3. Baterijski vložek s sobno temperaturo polnite pri temperaturi okolja od 10 °C do 40 °C. Počakajte, da se vroč baterijski vložek pred polnjenjem ohladi.
4. Ko akumulatorske baterije ne uporabljate, jo odstranite iz naprave ali polnilnika.
5. Če baterijskega vložka ne uporabljate dalj časa (več kot 6 mesecev), ga napolnite.

Opis delov

► SI.1

1. Ročaj
2. Nadzorna plošča
Za podrobnosti glejte spodnji opis.
3. Komora
4. Vratca
Med delovanjem morajo biti vratca naprave zaprta.
5. Mreža na vratcih peči
6. Pokrov vhoda USB
7. Pokrov filtra
8. Baterijski priključek

Nadzorna plošča

► SI.2

1. Gumb za vklop/izklop
2. Gumb za izbiro moči
3. Mikrovalovna moč
4. Čas delovanja/koda napake
5. Indikator baterije
6. Gumb za premor/zaustavitev
7. Vrtljivi gumb za nastavitev časa
8. Gumb za zagon

Zvočni signal

- Ko je postopek segrevanja zaključen:
 - Zvočni signal se oglasa 2 sekundi. Če odprete vratca, se zvočni signal prekine.
 - Če ne izvedete nobenega dejanja, se enkrat na 1 minuto oglasi zvočni signal „pi-pi-pi“ (enkrat na 1 sekundo).
 - Če ne izvedete nobenega dejanja, se naprava po 3 minutah izklopi brez zvočnega signala.

- **Ko je zmogljivost baterije nizka:**
Oglasi se zvočni signal „pi-pi-pi“, „pi-pi-pi“, „pi-pi-pi“.
- **Ko se prikaže koda napake:**
Oglasi se en kratek „pisk“.

Tihi način

Ko je naprava vklopljena, za preklp v tihi način hkrati pritisnite gumba za „STOP“ in „START“ ter ju pritisnjate, dokler se ne prikaže „OFF“. Vsa zvočna opozorila so izklopljena.

Ko je naprava v tihem načinu, za izhod iz tihega načina hkrati pritisnite gumba za „STOP“ in „START“ ter ju pritisnjate, dokler se ne prikaže „ON“. Vsa zvočna opozorila se znova oglašajo.

Koda napake

Ko naprava zazna napako, se na nadzorni plošči prikaže ustrežna koda napake. Glejte izdelek od kodah napak.

Simboli

Naslednji simboli se lahko uporabljajo v povezavi s strojem. Pred uporabo izdelka se obvezno seznanite z njihovim pomenom.



Preberite navodila za uporabo.



Opozorilo: vroča površina. Nevarnost povzročitve opeklin. Ne dotikajte se površin, dokler se ne ohladijo.



Samo za države EU
Zaradi prisotnosti nevarnih komponent v opremi imajo lahko uporabljena električna in elektronska oprema, akumulatorji in baterije negativen vpliv na okolje in zdravje ljudi.



Električnih in elektronskih naprav ali baterij ne odlagajte med gospodinjne odpadke! Skladno z evropsko Direktivo o odpadnih električnih in elektronskih opremi, o akumulatorjih in baterijah ter odpadnih akumulatorjih in baterijah ter njeno uporabo v državnih zakonih morate rabljeno električno in elektronsko opremo, baterije in akumulatorje zbirati ločeno ter dostaviti na posebno zbiralno mesto za komunalne odpadke, ki deluje skladno s predpisi za zaščito okolja. To nakazuje simbol prečrtanega smetnjaka s kolesi, ki je natisnjen na opremi.

PRIPRAVA

⚠ POZOR: Pred nastavljanjem ali preizkusom delovanja naprave se prepričajte, da je naprava izklopljena in akumulatorska baterija odstranjena.

Namestitev

⚠ OPOZORILO: Napravo namestite oziroma postavite samo v skladu s priloženimi navodili za namestitev.

1. Odstranite vso embalažo. Natančno preverite, ali so prisotne poškodbe. Če jih odkrijete, takoj obvestite prodajalca ali napravo pošljite našemu oddelku za poprodajne storitve.
2. Namestite napravo.
 - Naprava mora biti nameščena v suhem okolju brez jedkih snovi ter ne sme biti izpostavljena virom toplote in vlage, kot je plinski gorilnik ali zbiralnik vode.
 - Za zagotovitev zadostnega prezračevanja mora razmik med zadnjim delom mikrovalovne pečice in steno znašati vsaj 10 cm, razmik med stranico in steno pa vsaj 2 cm.
 - Mikrovalovna pečica mora biti od televizorja, radija in anten oddaljena vsaj 2 metra, sicer lahko pride do motenj slike ali šuma.
 - Priporočamo, da nad zgornjo površino zagotovite vsaj 10 cm prostega prostora za dviganje ročaja.
 - Mikrovalovne pečice ne smete uporabljati v zaprtih prostorih, kot je na primer omarica. Mikrovalovna pečica se uporablja kot prostostoječa naprava.

► SI.3

OPOMBA: Ob prvi uporabi lahko iz naprave izhajajo vonjave ali rahel dim. Vzrok so ostanki iz proizvodnje ali ostanki olja v komori ali na grelnem elementu. To je normalen pojav, ki po večkratni uporabi izgine. Odprite vrata in okna, da zagotovite dobro prezračevanje. Zelo priporočljivo je, da v komoro postavite skodelico vode in napravo nastavite na 500 W ter jo nekajkrat zažene.

Baterijski vložek

Prikazuje preostalo raven napolnjenosti akumulatorja

Pritisnite gumb za preverjanje na baterijskem vložku, da preverite raven napolnjenosti akumulatorja. Indikatorske lučke na kratko zasvetijo.

► SI.4: 1. Indikatorske lučke 2. Gumb za preverjanje

Indikatorske lučke			Prikaz preostale ravni napolnjenosti
Sveti	Ne sveti	Utripa	
■ ■ ■ ■			od 75 % do 100 %
■ ■ ■ □			od 50 % do 75 %
■ ■ □ □			od 25 % do 50 %
■ □ □ □			od 0 % do 25 %
▣ □ □ □			Napolnite akumulator.
■ ■ □ □			Akumulator je morda okvarjen.
□ □ ■ ■			

OPOMBA: Odvisno od pogojev uporabe in okoljske temperature se označba lahko nekoliko razlikuje od dejanske napolnjenosti.

OPOMBA: Prva opozorilna lučka (skrajno levo) bo utripala, ko sistem za zaščito akumulatorja deluje.

Napotki za uporabo kuhinjskih pripomočkov

⚠️ POZOR: Pri mikrovalovnem in kombiniranem kuhanju nikoli ne uporabljajte kovinskih posod, saj obstaja velika verjetnost, da bo prišlo do iskrjenja.

Zelo priporočljivo je uporabljati posodo, ki je primerna in varna za mikrovalovno kuhanje. Na splošno je za mikrovalovno kuhanje primerna posoda iz toplotno odporne keramike, stekla ali plastike.

Oglejte si spodnjo tabelo in jo upoštevajte.

Material posode	Mikrovalovna pečica	Opombe
Toplotno odporna keramika	Da	Nikoli ne uporabljajte keramike, ki je okrašena s kovinsko obrobo ali glazirana.
Toplotno odporna plastika	Da	Ne sme se uporabljati za dolgotrajnejše mikrovalovno kuhanje.
Toplotno odporno steklo	Da	-
Stojalo za žar	Ne	-
Plastična folija	Da	Ne uporabljajte pri kuhanju mesa ali kotleto, saj lahko visoka temperatura poškoduje folijo.

Namestitev ramenskega pasu

Dodatna oprema

⚠️ POZOR: Prepričajte se, da je ramenski pas pravilno in varno pritrjen. V nasprotnem primeru lahko pade.

1. Pas napeljite skozi dve odprtini na ročaju.
 2. Zapnite pas.
- SI.5

Zaščitni sistem naprave/baterije

Naprava in akumulator sta opremljena s sistemom za zaščito. Sistem samodejno prekine napajanje motorja, da podaljša življenjsko dobo naprave in akumulatorja. Naprava se bo med delovanjem samodejno zaustavila, če bosta naprava ali akumulator izpostavljena naslednjim pogojem.

- Zaščita pred preobremenitvijo: Kadar napravo uporabljate na način, ki povzroča prekomerno porabo energije, se naprava brez kakršnih koli znakov samodejno zaustavi. V tem primeru izklopite napravo in prekinite delo, ki je povzročilo preobremenitev orodja. Nato vklopite napravo, da jo znova zaženete.

- Zaščita pred pregrevanjem: Ko se naprava ali baterija pregrejata, se naprava samodejno zaustavi. Počakajte, da se naprava ohladi, preden jo znova vklopite.
- Zaščita pred prekomernim izpraznjenjem: Ko se zmogljivost baterije zmanjša, se naprava samodejno zaustavi. Če naprava ne deluje tudi po vklopu stikal, odstranite akumulatorsko baterijo iz naprave in jo napolnite.

Funkcija za zaščito pri odpiranju in zapiranju vratc

Če med delovanjem odprete vratca, naprava takoj preneha delovati, v komori zasveti lučka in dovajanje mikrovalov se začasno prekine. Ko vratca zaprete, lučka v komori ugasne. Za nadaljevanje delovanja ponovno pritisnite gumb za zagon.

Če med izvajanjem programa odprete vratca in jih ne zaprete v 3 minutah, naprava zapusti program in se izklopi.

Naprava ne začne delovati, dokler niso vratca zaprta. Če ob odprtih vratcih pritisnete gumb za zagon, zvočni opozorilnik enkrat zapiska in prikaže se koda: F09.

Zaščita pred nagibanjem

Naprava ne more delovati, kadar je nagnjena. Če je naprava nagnjena, se prikaže koda napake: F01. Napravo namestite v vodoraven položaj in jo ponovno zaženite.

Zaščita pred drugimi vzroki

Sistem zaščite je zasnovan tudi za druge vzroke, ki bi lahko povzročili poškodbe naprave, in omogoča samodejno ustavitev naprave. Kadar se naprava začasno ustavi ali preneha delovati, izvedite vse naslednje korake, da odpravite vzroke.

Če se prikaže koda napake, glejte razdelek o kodah napak.

1. Izklopite napravo in jo nato vklopite, da jo znova zaženete.
2. Napolnite baterijo ali jo zamenjajte z napolnjeno baterijo (po potrebi ponovite postopek še za drugo baterijo).
3. Počakajte, da se naprava in baterija ohladita.

Če z obnovitvijo sistema zaščite ne odpravite težave, se obrnite na naš oddelek za poprodajne storitve.

Uporaba naprave z virom napajanja s kablom

Pred uporabo vira napajanja s kablom preberite navodila in opozorilne znake na njem.

⚠️ OPOZORILO: Pri uporabi naprave z virom napajanja s kablom vir napajanja s kablom postavite na stabilno površino. Ta naprava se uporablja v mirujočem položaju. Uporaba vira napajanja s kablom, ki ga nosite na hrbtu, lahko povzroči padec.

UPORABA

Nameščanje ali odstranjevanje akumulatorske baterije

⚠️ POZOR: Vedno izklopite napravo, preden namestite ali odstranite akumulatorsko baterijo.

⚠️ POZOR: Trdno držite napravo in akumulatorsko baterijo, kadar nameščate ali odstranjujete akumulatorsko baterijo. Če naprave in akumulatorske baterije ne držite trdno, vam lahko zdrsneta iz rok in se poškodujeta ali vam povzročita telesne poškodbe.

Akumulatorsko baterijo vstavite tako, da poravnate jeziček na bateriji z utorom na ohišju in jo potisnete v ležišče. Potisnite jo do konca, da se zaskoči. Če je rdeči indikator na zgornji strani gumba viden, pomeni, da baterija ni ustrezno zaklenjena.

Če želite odstraniti akumulatorsko baterijo, jo potisnite iz naprave in pri tem pomikajte gumb na srednjem delu baterije.

▶ **SI.6:** 1. Rdeči indikator 2. Gumb 3. Baterijski vložek

⚠️ POZOR: Vedno namestite akumulatorsko baterijo tako, da rdeči indikator ni več viden. Če tega ne upoštevate, lahko baterija nepričakovano pade iz orodja in poškoduje vas ali osebe v neposredni bližini.

⚠️ POZOR: Ne nameščajte akumulatorske baterije s silo. Če se akumulatorska baterija ne zaskoči zlahka, ni pravilno vstavljena.

OPOMBA: Namestite lahko največ dve akumulatorski bateriji, čeprav naprava za delovanje uporablja eno akumulatorsko baterijo.

Če namestite dve bateriji, naprava najprej uporabi baterijo, ki je na sliki prikazana na desni strani.

Osnovna uporaba

Vklop/izklop naprave

Za zagon naprave pritisnite gumb za vklop/izklop, pri čemer se oglasi in pisk. Po zagonu naprave se na nadzorni plošči privzeto prikažejo mikrovalovna moč 500 W, čas delovanja 0 in informacije o stanju napoljenosti baterije, vse lučke gumbov pa svetijo.

Če v 3 minutah ne izvedete nobenega drugega dejanja, se naprava samodejno izklopi, prikazovalnik in lučke gumbov pa ugasnejo in preidejo v stanje izklopa.

Po vklopu lahko napravo s pritiskom gumba za vklop/izklop izklopite v katerem koli stanju, tudi med segrevanjem.

Segrevanje

Na voljo sta dve stopnji moči segrevanja: 500 W in 350 W.

Za preklop med 500 W in 350 W pritisnite gumb za izbiro moči. Ustrezna stopnja se prikaže na nadzorni plošči.

Ko je moč izbrana, zavrtite vrtljivi gumb za nastavitev časa v smeri urinega kazalca, da podaljšate čas, oziroma v nasprotni smeri urinega kazalca, da skrajšate čas. Čas lahko nastavite na največ 20 minut.

Ko sta stopnja moči in čas izbrana, na kratko pritisnite gumb za zagon, da zaženete mikrovalovno segrevanje. Ob koncu segrevanja se oglasi pisk, ki vas obvesti, da je postopek zaključen.

Ko se mikrovalovno segrevanje zažene, lahko segrevanje začasno prekinete tako, da na kratko pritisnete gumb za premor/zaustavitev.

Za nadaljevanje delovanja med premorom na kratko pritisnite gumb za zagon.

Za preključitev delovanja med premorom na kratko pritisnite gumb za premor/zaustavitev. Preostali čas se ponastavi in naprava preklopi v stanje pripravljenosti.

OBVESTILO: Akumulatorskih baterij ne odstranjujte takoj po končani uporabi. Če to storite večkrat, ne bo prišlo do okvare, lahko pa pride do napake.

Ta naprava je opremljena z ventilatorjem za hlajenje.









Po končani uporabi lahko ventilator za hlajenje še naprej deluje, da ohladi napravo. Med delovanjem ventilatorja za hlajenje se sliši zvok pretoka zraka. To ne pomeni, da je naprava okvarjena.

OPOMBA: Čas segrevanja je mogoče prilagoditi med segrevanjem.

OPOMBA: Med segrevanjem ni mogoče zamenjati izhodne moči.

Stanje napoljenosti

Preostalo zmogljivost baterije prikazujejo črtice indikatorjev napoljenosti baterije na nadzorni plošči.

Indikatorja napoljenosti baterije	Prikaz preostale ravni napoljenosti
 Sveti  Ne svetl	
	Preostala zmogljivost je enaka ali večja od 75 %.
	Preostala zmogljivost je enaka ali večja od 50 % ter manjša od 75 %.
	Preostala zmogljivost je enaka ali večja od 25 % ter manjša od 50 %.
	Preostala zmogljivost je manjša od 25 %.
	Prazna (Napolnite baterijo.)
 Utripa	Napolnite baterijo.

OPOMBA: Nadzorna plošča lahko utripa in zahteva, da baterijo napolnite kljub preostali zmogljivosti baterije. To ne pomeni, da je naprava okvarjena.

Nekatere baterije zaradi svojih specifikacij morda ne bodo delovale, če njihova zmogljivost pade pod določeno raven.

Praktična uporaba

Nasveti za kuhanje

Na rezultate kuhanja lahko vplivajo naslednji dejavniki:

Razporeditev hrane

Debelejše kose položite v smeri proti zunanjemu robu posode, tanjše kose pa proti sredini in jih enakomerno porazdelite. Če je mogoče, naj se ne prekrivajo.

Trajanje kuhanja

Kuhati začnite s kratko nastavitvijo časa, po izteku časa ocenite rezultat in čas kuhanja podaljšajte glede na dejanske potrebe. Pri čezmernem kuhanju se lahko pojavi dim in ožganost.

Enakomerno kuhanje živil

Živila, kot so piščanec, polpeti za burgerje ali zrezki, je treba med kuhanjem enkrat obrniti. Živilo po potrebi med kuhanjem enkrat ali dvakrat premešajte od zunaj proti sredini posode, odvisno od vrste živila.

Kdaj je hrana pripravljena

Barva in trdota hrane pomagata ugotoviti, ali je hrana pripravljena, na primer:

- Para se dviga iz vseh delov hrane, ne le z roba
- Perutninski sklepi se zlahka premikajo
- Na svinjini ali perutnini ni sledov krvi
- Ribe so neprozorne in jih je mogoče zlahka rezati z vilicami

Pekač

Pod pekač ali termo posodo vedno postavite toplotno odporni izolator, kot je krožnik iz porcelana, da preprečite poškodbe naprave.

Plastična folija, primerna za uporabo v mikrovalovni pečici

Pri kuhanju hrane z visoko vsebnostjo maščobe pazite, da plastična folija ne pride v stik s hrano, saj se lahko stopi

Plastična kuhinjska posoda, primerna za uporabo v mikrovalovni pečici

Nekatere plastične kuhinjske posode, primerne za uporabo v mikrovalovni pečici, morda niso primerne za kuhanje hrane z visoko vsebnostjo maščobe in sladkorja. Prav tako ne presežite časa za predhodno segrevanje, določenega v navodilih za uporabo posode.

USB

Izhod USB D.C., najv. 5 V, najv. 2,4 A, samodejna identifikacija.

Ko je naprava vklopljena, se lahko izhodna vrata USB uporabljajo za polnjenje mobilnega telefona. Med postopkom polnjenja se naprava ne bo samodejno izklopila. V primeru uporabe nizkotokovne naprave USB se bo naprava samodejno izklopila. Po končanem polnjenju se bo naprava izklopila, če v 3 minutah ne izvedete nobenega dejanja.

OBVESTILO: Na napajalni vhod USB priključite samo naprave, ki so z njim združljive. V nasprotnem primeru lahko pride do okvare naprave.

OBVESTILO: Napajalnega vhoda USB te naprave ne povežite s priključkom USB na vašem računalniku. To lahko povzroči okvaro.

OBVESTILO: Preden na napravo priključite napravo USB, vedno ustvarite varnostno kopijo podatkov, shranjenih v napravi USB. Sicer se lahko zgodi, da boste podatke izgubili.

OBVESTILO: Kadar naprave ne uporabljate oziroma po končanem polnjenju, odstranite kabel USB in namestite pokrovček.

Čiščenje

⚠ OPOZORILO: Pred čiščenjem se vedno prepričajte, da je naprava izklopljena in akumulatorska baterija odstranjena.

⚠ OPOZORILO: Naprave med čiščenjem ne potaplajte v vodo ali druge tekočine.

⚠ OPOZOR: Naprave se ne dotikajte takoj po končani uporabi. Počakajte, da se naprava popolnoma ohladi. V nasprotnem primeru lahko pride do opeklin.

⚠ OPOZOR: Ne odstranjujte mreže na vratcih pečice.

OBVESTILO: Napravo je treba redno čistiti in z nje odstranjevati morebitne ostanke živil. Če naprave ne čistite redno, se lahko stanje površin poslabša, kar lahko slabo vpliva na življenjsko dobo naprave.

OBVESTILO: Uporabljajte samo blaga, neabrazivna mila ali detergente, ki jih nanesete z gobico ali mehko krpo. Nobenega dela naprave nikoli ne čistite z abrazivnim praškom ali kovinsko krtačo.

Po uporabi obrišite mrežo na vratcih z vlažno krpo in nato še s suho, da odstranite morebitne ostanke živil in maščob. Nakopičena maščoba se lahko pregreje in povzroči dim ali ogenj.

Po daljšem času neuporabe so lahko v pečici prisotne neprijetne vonjave. Odpravite jih lahko na enega od naslednjih načinov:

- V skodelico dajte nekaj rezin limone in segrevajte 2 – 3 minute pri 500 W.
- V pečico postavite skodelico rdečega čaja in segrevajte 2 – 3 minute pri 500 W.
- V pečico dajte pomarančno lupino in segrevajte 1 minuto pri 500 W.

Čiščenje gobastega filtra:

Gobasti filter očistite enkrat mesečno po naslednjem postopku:

1. Odprite pokrov filtra. Izvlecite gobasti filter in odstranite prah.
2. S krpo za čiščenje obrišite površino in predel pod pokrovom filtra.
3. Gobasti filter operite z vodo in dobro osušite ali ga izpihajte s puhalnikom za prah, da z gobastega filtra odstranite nakopičene kosme in prah. Če je gobasti filter poškodovan in ga ni mogoče očistiti, ga pravočasno zamenjajte.

► **Sl.7:** 1. Pokrov filtra 2. Gobasti filter

Shranjevanje

Kadar naprave ne uporabljate, jo postavite v zaprt in prezračevan prostor.

VZDRŽEVANJE in PREGLED

Vzdrževanje

⚠ OPOZORILO: MIKROVALOVNO SEVANJE

Pred vzdrževanjem odstranite akumulatorsko baterijo. V mikrovalovni pečici sta prisotna mikrovalovno sevanje in visoka napetost. Visokonapetostni kondenzator je pod nevarno napetostjo še 30 sekund po prekinitvi napajanja. Za prekinitev električnega tokokroga in razelektritev priključka kondenzatorja z ohišjem je treba uporabiti orodje z izoliranim ročajem. **Razstavljanje in popraviljanje naprave s strani uporabnika je strogo prepovedano; te postopke lahko izvajajo samo usposobljeni serviserji.**

⚠ POZOR: Pred pregledovanjem ali vzdrževanjem naprave se vedno prepričajte, da je naprava izklopljena in iztahnjena ter akumulatorska baterija odstranjena.

OBVESTILO: Nikoli ne uporabljajte bencina, razredčila, alkohola ali podobnega sredstva. V tem primeru se lahko orodje razbarva ali deformira oziroma lahko nastanejo razpoke.

VARNO in ZANESLJIVO delovanje tega izdelka bo zagotovljeno le, če boste popravila, vzdrževanje in nastavitve prepustili pooblaščenemu servisu za orodja Makita ali tovarniškemu osebju, ki vgrajuje izključno originalne nadomestne dele.

Koda napake

Ko naprava zazna napako, se na nadzorni plošči prikaže ustrezna koda napake, kot je opisano spodaj:

Koda napake	Težava
F01	Naprava je postavljena pod kotom, ki presega 30 stopinj. Preverite, ali je naprava v vodoravnem položaju.
F02	Previsok tok. Izklopite napravo in jo po zamenjavi baterije znova vklopite.

Koda napake	Težava
F03	Previsoka napetost. Izklopite napravo in jo po zamenjavi baterije znova vklopite.
F04	Previsoka temperatura. Počakajte nekaj časa, da se naprava ohladi, nato pa jo ponovno zaženite.
F05	Napaka ventilatorja v napravi. Izklopite in ponovno vklopite napravo.
F06	Napaka magnetrona v napravi. Izklopite in ponovno vklopite napravo.
F07	Napaka notranjega napajanja. Izklopite in ponovno vklopite napravo.
F09	Morda se je vklopila funkcija za zaščito pri odpiranju in zapiranju vrat. Glejte razdelek o funkciji za zaščito pri odpiranju in zapiranju vrat. Če je napaka še vedno prisotna, izklopite in ponovno vklopite napravo.

Če je napaka še vedno prisotna, jo odpeljite v pooblaščen ali tovarniški servisni center Makita.

Servisiranje

Izvedite naslednji postopek, da preverite, ali naprava pravilno deluje:

V komoro postavite skodelico iz toplotno odpornega stekla, v katero ste nalili vodo (pribl. 150 ml), in dobro zaprite vratca. Napravo pustite delovati 1 minuto.

- Ali se lučka v komori prižge?
- Ali se voda v komori segreje?

Če ste na katerega od zgornjih vprašanj odgovorili z „NE“, je prišlo do notranje napake naprave. Za popravilo se obrnite na pooblaščen ali tovarniški servisni center Makita.

Odstranjevanje

⚠ OPOZORILO: Napravo je treba odstraniti na ustrezen način. Postopek odstranjevanja naprave izvedite v skladu z lokalnimi predpisi in zakoni.

DODATNA OPREMA

⚠ POZOR: Ta dodatna oprema ali priključki so predvideni za uporabo z napravo Makita, opisano v teh navodilih za uporabo. Pri uporabi druge opreme ali priključkov obstaja nevarnost telesnih poškodb. Dodatno opremo ali priključke uporabljajte samo za navedeni namen.

Za več informacij o dodatni opremi se obrnite na najbližji pooblaščen servis za orodja Makita.

- Originalni akumulator Makita in polnilnik, ki ga je odobrilo podjetje Makita
- Ramenski pas

OPOMBA: Nekateri predmeti na seznamu so lahko priloženi orodju kot standardna dodatna oprema. Lahko se razlikujejo od države do države.

UDHËZIME TË RËNDËSISHME PËR SIGURINË LEXONI ME KUJDES DHE RUAJENI PËR REFERENCË TË ARDHSHME

HYRJE

Specifikimet

Modeli:		MW001G
Tensioni nominal		D.C. 36 V - 40 V maks.
Fuqia e mikrovalës		500 W * / 350 W
Përmasat (Gj x Th x L)	Përmasat e jashtme	343 mm x 318 mm x 338 mm (Pa kutinë e baterisë) (Me dorezën në pozicion të ulur)
	Foleja	255 mm x 241 mm x 120 mm
Kapaciteti		8 L
Frekuenca e përdorimit		2 450 MHz
Peshë neto		8,7 kg (Pa kutinë e baterisë)
Porta USB e furnizimit me energji		Tipi A / Tensioni në dalje D.C. 5 V / Rryma në dalje D.C. 2,4 A (maks.)

- * Fuqia e mikrovalëve 500 W është funksioni i përkohshëm përforcues. Ai kalon automatikisht në fuqi mikrovale 350 W pas 8 minutash.
- Për shkak të programit tonë të vazhdueshëm të kërkim-zhvillimit, specifikimet që jepen këtu mund të ndryshojnë pa dhënë njoftim.
- Specifikimet mund të ndryshojnë nga njëri shtet në tjetrin.

Kutia e aplikueshme e baterisë dhe karikuesi

Bateria me jonë litiumi (Kutia e baterisë)	BL4020 / BL4025 / BL4040 / BL4050F / BL4080F
Karikuesi	DC40RA / DC40RB / DC40RC

- Disa prej kutive të baterive dhe karikuesve të renditura më lart mund të mos jenë të disponueshme në varësi të zonës ku ju banoni.

⚠ PARALAJMËRIM: Përdorni vetëm kutitë e baterisë dhe karikuesit e listuar më lart. Përdorimi i karikuesve dhe kutive të tjera të baterisë mund të shkaktojë lëndim dhe/ose zjarr.

Rekomandohet burim energjie i lidhur me kordon

Paketë elektrike portative	PDC1200
----------------------------	---------

- Burimet e energjisë të lidhura me kordon të listuara më lart mund të mos jenë të disponueshme në varësi të zonës ku banoni.
- Përpara se të përdorni burimin e energjisë të lidhur me kordon, lexoni udhëzimet dhe shënimet e kujdesit në to.

Koha e vlerësuar e përdorimit

Kutia e baterisë (karikim i plotë)	500 W	350 W
BL4020 x 2	6 min	11 min
BL4025 x 2	8 min	14 min
BL4040 x 2	15 min	21 min
BL4050F x 2	22 min	30 min
BL4080F x 2	35 min	48 min
PDC1200	84 min	113 min

SHËNIM: Vlerat janë me përafërsi dhe mund të ndryshojnë në varësi të statusit të karikimit dhe kushteve të përdorimit.

SHËNIM: Koha e vlerësuar e përdorimit me një bateri është rreth gjysma e periudhës kur përdoren dy bateri.

Përdorimi i synuar

Pajisja synohet për ngrohjen e ushqimit.

Masa të rëndësishme

PARALAJMËRIM: Shërbimi i kësaj pajisjeje duhet të kryhet vetëm nga personel i kualifikuar shërbimi. Kontaktoni me qendrën më të afërt të autorizuar të shërbimit për kontroll, riparim apo rregullim.

PARALAJMËRIM: Mos u përipiqi ta vini në punë pajisjen me derën të hapur, duke qenë se përdorimi me derë të hapur mund të shkaktojë ekspozim të dëmshëm ndaj energjisë së mikrovalëve.

PARALAJMËRIM: Nëse dëmtohet dera (deformohet), menteshat (thyhen apo lirohen), guarnicionet e derës apo sipërfaqja izoluese, furra me mikrovalë nuk duhet të vihet në punë pa u riparuar nga një person i trajnuar.

PARALAJMËRIM: Është e rrezikshme për cilindo veç personit të trajnuar që të kryejë çfarëdo shërbimi apo pune riparuese që përfshin heqjen e ndonjë kapaku që ofron mbrojtje kundër ekspozimit ndaj energjisë së mikrovalëve.

PARALAJMËRIM: Përdorni këtë pajisje vetëm për përdorimin e synuar, siç përshkruhet në manual.

PARALAJMËRIM: Mos përdorni kimikate apo avuj gërryes në këtë pajisje.

PARALAJMËRIM: Ky lloj pajisjeje është projektuar specifikisht për të ngrohur, gatuar apo tharë ushqimin. Nuk është projektuar për përdorim industrial apo laboratorik.

PARALAJMËRIM: Lëngjet apo ushqime të tjera nuk duhen ngrohur në enë të mbyllura, duke qenë se mund të shpërthejnë.

1. Kjo pajisje synohet për përdorime shtëpiake dhe të ngjashme, si:
 - zonat e kuzhinës së stafit në dyqane, zyra dhe mjedise të tjera pune;
 - shtëpitë e fermave;
 - nga klientët në hotele, motele dhe mjedise të tjera të banimit;
 - mjedise me fjetje dhe mëngjes.
2. Mos qëndroni dhe as shkëlqi mbi pajisje. Mos vendosni sende mbi pajisje.
3. Kjo pajisje mund të përdoret nga fëmijë të moshës 8 vjeçare e lart dhe persona me aftësi të kufizuara fizike, shqisore ose mendore, ose që u mungon përvoja dhe njohuria, nëse janë nën mbikëqyrje apo kanë marrë udhëzime në lidhje me përdorimin e sigurt të pajisjes dhe kujtimin e rreziqeve të mundshme.
4. Fëmijët nuk duhet të luajnë me pajisjen.
5. Nëse vini re tym, fiken pajisjen, hiqini bateritë dhe mbajeni derën të mbyllur për të mbytur flakët.
6. Nëse nuk ka ushqim në fole, mos e vini pajisjen në punë. Përndryshe pajisja mund të dëmtohet.

7. **Mos e shpini rrjetën e derës së furrës.** Përndryshe mund të shkaktojë daljen e mikrovalëve jashtë.
8. **Mos e vini pajisjen në punë në hapësira të mbyllura, si p.sh. mobilie.**
9. **Vendoseni pajisjen në një sipërfaqe të niveluar dhe të rrafshët.**
10. **Mos e vini pajisjen në punë në pozicione pezull. Mos e përdorni dorezën për ndonjë qëllim tjetër veç transportit të pajisjes.**
11. **Hiqeni baterinë kur transportoni pajisjen.**
12. **Mos e lëvizni pajisjen gjatë punës.**
13. **Mos e përdorni pajisjen në shi. Mos e lagni pajisjen. Nëse pajisja ekspozohet ndaj ujit, dërgojeni për inspektim te departamenti ynë i mbështetjes pas shitjes.**
14. **Mos e ruani pajisjen në ambient të hapur. Mos e përdorni produktin pranë ujit - p.sh. pranë ndonjë lavamani, në bodrume me lagështirë, pranë ndonjë pishine apo vendesh të ngjashme.**
15. **Për të reduktuar rrezikun e goditjes elektrike, mos e fusni pajisjen në ujë ose lëngje të tjera. Mos e vendosni apo ruani produktin e pajisjes aty ku mund të bjerë ose mund të tërhiqet në ndonjë vaskë apo lavaman.**
16. **Nëse pajisja pëson ndonjë goditje apo bie, dërgojeni te departamenti ynë i mbështetjes pas shitjes për inspektim dhe mirëmbajtje në kohën e duhur.**
17. **Mos i mbulonni apo bllokoni vrimat e pajisjes.**
18. **Ndalohet ngrohja e materialeve të djegshme dhe e eksplozivëve, sidomos e akullit të thatë.**
19. **Përdorni vetëm takëme që janë të përshatshme për përdorim në furra me mikrovalë.**
20. **Enët metalike për ushqime dhe pije nuk lejohen gjatë gatimit në mikrovalë.**
21. **Kur e kushtojni vëmendje furrës për shkak të mundësisë së ndezjes.**
22. **Lëngjet si uji, kafja ose çaji mund të mbinxehen përtej pikës së vlimit pa u vënë re se po vlojnë. Gjatë heqjes së enës nga mikrovala nuk ka gjithnjë fluska apo vlim të dukshëm. KJO MUND TË BËHET SHKAS PËR DERDHJE TË LËNGJEVE SHUMË TË NXEHTA NGA VLIMI KUR TRAZOHET ENA APO KUR FUTET NDONJË NGA TAKËMET E NGRËNIES NË LËNG.**
23. **Përmbajtja e biberonëve dhe kavanozave me ushqime për bebe duhen trazuar apo tundur dhe u duhet kontrolluar temperatura përpara konsumit, për të shmangur djegiet.**
24. **Veçetë në lëvozhgë dhe veçetë e plota të ziera mirë nuk duhen ngrohur në furra me mikrovalë pasi mund të shpërthejnë, edhe pasi të ketë përfunduar ngrohja në mikrovalë.**

25. Mos vendosni materiale të djegshme dhe shpërthyes pranë pajisjes.
26. Gjatë përdorimit të pajisjes, mbajini sytë në çdo kohë në gjendjen e gatimit të furrës me mikrovalë. Vendosni kohën e duhur të gatimit. Gatimi mbi kohën e duhur mund të shkaktojë zjarr.
27. Në procesin e gatimit të ushqimeve të lehta me më pak përmbajtje uji, për shkak të kapacitetit të ndryshëm thithës të mikrovalëve të substancave të ndryshme, mund të ketë pjesë të çrregullta të ftohta dhe të nxehta. Kjo është normale si dukuri.
28. Sasi të vogla ushqimi apo ushqimesh me përmbajtje të ulët lagështire mund të thahen, përzihen apo edhe të marrin flakë nëse mbinxehen.
29. Mos thani rroba, gazeta apo materiale të tjera në furrën me mikrovalë, as mos përdorni gazetë apo qese letre për gatim.
30. Hiqni lidhëset e përdredhura nga qeset e letrës ose plastike përpara se ta fusni qesen në furrën me mikrovalë.
31. Mos e përdorni folenë për qëllime ruajtjeje. Mos i lini baterinë, produktet e letrës, serviset e gatimit apo ushqimin në fole kur nuk e përdorni.
32. Ngrohja e pijeve në mikrovalë mund të sjellë vlim të vrullshëm, ndaj duhet bërë kujdes gjatë manovrimit të enës.
33. Mos përdorni mjete të mprehta (si p.sh. sferë pastrimi, kruajtëse, lugë etj.) për pastrimin e folesë.
34. Pastroni guarnicionin e derës, folenë dhe pjesët ngjitur. Shihni seksionin e pastrimit për detaje.
35. Mosmbajtja e pajisjes në gjendje të pastër mund të çojë drejt përkeqësimit të sipërfaqes. Kjo mund të çojë jetëgjatësinë e pajisjes dhe të rezultojë me gjasë në situatë të rrezikshme.
36. Mos përdorni solucion për gërryerjen e sipërfaqes së pajisjes.
37. Pajisja nuk duhet pastruar me pastrues me avull.
38. Kur hidhni kutinë e baterisë, hiqeni nga vegla dhe hidhni në një vend të sigurt. Zbatoni rregulloret lokale rreth hedhjes së baterisë.
39. Nëse pajisja duhet ruajtur diku pa u përdorur për kohë të gjatë, i duhen hequr bateritë.
40. Mos bëni lidhje të shkurtër me kutinë e baterisë.
41. Bateritë e karikueshme duhet të hiqen nga pajisja para se të karikohen.
42. Bateritë duhet të futen me polaritetin e duhur.
43. Bateritë e konsumuara duhet të hiqen nga pajisja dhe të hidhen në mënyrë të sigurt.

Paralajmërimet e sigurisë për pajisje me bateri

Përdorimi dhe kujdesi për pajisjen me bateri

1. Parandaloni ndezjen e paqëllimshme. Sigurohuni që çelësi të jetë në pozicionin e fikjes përpara se ta lidhni pajisjen me paketën e baterisë, ta ngrini ose ta mbani atë. Mbajtja e pajisjes me gishtin mbi çelës ose furnizimi me energji elektrike i pajisjeve që e kanë çelësin të ndezur bëhet shkak për aksidente.
2. Shkëputni paketën e baterisë nga pajisja përpara se të bëni rregullime, të ndryshoni aksesorët ose të magazinoni pajisjen. Masa të tilla parandaluese të sigurisë ulin rrezikun e ndezjes së pajisjes aksidentalisht.
3. Ngarkojeni vetëm me ngarkuesin e specifikuar nga prodhuesi. Ngarkuesi që është i përshtatshëm për një lloj pakete baterie mund të shkaktojë rrezik zjarri kur përdoret me një paketë tjetër baterie.
4. Përdorini pajisjet vetëm me paketat e baterisë të prodhuara posaçërisht për këtë qëllim. Përdorimi i paketave të tjera të baterisë mund të paraqesë rrezik lëndimi dhe zjarri.
5. Kur paketa e baterisë nuk përdoret, mbajeni larg nga objektet e tjera metalike, si kapëset e letrave, monedhat, çelësat, gozhdat, vidat ose objektet e tjera metalike të vogla që mund të bëjnë lidhje nga njëri terminal tek tjetri. Krijimi i lidhjes së shkurtër ndërmjet terminaleve të baterisë mund të shkaktojë djegie ose zjarr.
6. Në kushte sforcimi mund të dalë lëng nga bateria; shmangni kontaktin. Nëse aksidentalisht ndodh kontakt, shpëlani me ujë. Nëse lëngu bie në kontakt me sytë, kërkoni edhe ndihmën e mjekut. Lëngu i dalë nga bateria mund të shkaktojë acarim ose djegie.
7. Mos e përdorni një kuti baterie apo pajisje që është e dëmtuar ose e modifikuar. Bateritë e dëmtuara ose të modifikuara mund të shfaqin sjellje të paparashikueshme që rezultojnë në zjarr, shpërthime apo rrezik plagosjeje.
8. Mos e ekspozoni kutinë e baterisë ose pajisjen në zjarr ose ndaj temperaturave ekstreme. Ekspozimi ndaj zjarrit ose temperaturave mbi 130 °C mund të shkaktojë shpërthim.
9. Ndiqni të gjitha udhëzimet e karikimit dhe mos e karikoni kutinë e baterisë ose pajisjen jashtë kufijve të temperaturës të specifikuar të udhëzimit. Karikimi i pasaktë ose në temperatura jashtë kufijve të specifikuar mund të dëmtojë baterinë dhe të rrisë rrezikun e zjarrit.
10. Shërbimi duhet të bëhet nga një person i kualifikuar për riparime, duke përdorur vetëm pjesë identike zëvendësimi. Kjo do ta mbajë të sigurt produktin.
11. Mos e modifikoni apo mos u përpiqni të riparoni pajisjen ose paketën e baterisë përveçse siç tregohet në udhëzimet e përdorimit dhe të kujdesit.

Udhëzime të rëndësishme rreth sigurisë për kutinë e baterisë

1. Përpara se ta përdorni kutinë e baterisë, lexoni të gjitha udhëzimet dhe shënimet e masave parandaluese të (1) ngarkuesi i baterisë, (2) bateria dhe (3) produkti që përdor baterinë.
2. Mos e çmontoni ose dëmtoni kutinë e baterisë. Kjo mund të shkaktojë zjarr, nxehtësi të lartë ose shpërthim.
3. Nëse koha e përdorimit është shkurtuar jashtë mase, ndalojeni punën menjëherë. Kjo mund të rezultojë në rrezik mbinxhejje, djegie të mundshme, madje edhe shpërthim.
4. Nëse ju futen elektrolite në sy, shpëlajini sytë me ujë të pastër dhe kërkoni ndihmë mjekësore menjëherë. Kjo gjë mund të rezultojë në humbje të shikimit.
5. Mos bëni lidhje të shkurtër me kutinë e baterisë:
 - (1) Mos i prekni terminalët me materiale përcjellëse.
 - (2) Shmangni ruajtjen e kutisë së baterisë në një kuti me objekte të tjera metalike, si gozhdë, monedha etj.
 - (3) Mos e ekspozoni kutinë e baterisë në ujë ose shi.

Qarku i shkurtër i baterisë mund të shkaktojë qarkullim të madh të rrymës elektrike, mbinxhejje, djegie të mundshme dhe madje prishje.

6. Mos e ruani dhe mos e përdorni pajisjen dhe kutinë e baterisë në vende ku temperatura mund të arrijë ose tejkalojë 50 °C (122 °F).
7. Mos e digjini kutinë e baterisë, edhe nëse është shumë e dëmtuar ose është konsumuar plotësisht. Kutia e baterisë mund të shpërthejë në zjarr.
8. Mos e shponi, pritni, shtypni, hidhni apo rrezoni kutinë e baterisë apo ta goditni kutinë e baterisë me një objekt të fortë. Një sjellje e tillë mund të shkaktojë zjarr, nxehtësi të lartë ose shpërthim.
9. Mos përdorni bateri të dëmtuar.
10. Bateritë e përfshira të litiumit, u nënshtrohen kërkesave të legjislacionit për mallrat e rrezikshme.

Për transport tregtar p.sh. nga palë të treta, agjentë të ndërmjetëm, duhet të ndiqen kërkesa specifike mbi paketimin dhe etiketimin.
Për përgatitjen e artikullit për transport, është i nevojshëm konsultimi i një eksperti për materiale të rrezikshme. Ju lutemi, ndiqni gjithashtu rregulloret me gjasë më të detajuara vendore.
Mbuloni me ngjithëse ose maskoni kontaktet e zhveshura dhe paketojeni baterinë në mënyrë të tillë që të mos lëvizë në paketim.

11. Kur hidhni kutinë e baterisë, hiqeni atë nga pajisja dhe hidhni në një vend të sigurt. Zbatoni rregulloret lokale rreth hedhjes së baterisë.
12. Përdorini bateritë vetëm me produktet e specifikuar nga Makita. Instalimi i baterive në produkte të papajtueshme mund të rezultojë në zjarr, nxehtësi të lartë, shpërthim ose rrjedhje të elektroliteve.

13. Nëse pajisja nuk përdoret për një periudhë të gjatë kohe, bateria duhet të hiqet nga pajisja.
14. Gjatë dhe pas përdorimit, kutia e baterisë mund të nxehet, gjë që mund të shkaktojë djegie ose djegie në temperaturë të ulët. Tregoni kujdes gjatë manovrimit të kutive të nxehta të baterive.
15. Mos prekni terminalin e pajisjes menjëherë pas përdorimit pasi mund të nxehet aq shumë sa të shkaktojë djegie.
16. Mos lejoni që grumbullimin e ashklave, pluhurave ose papastërtive në terminalët, vrimat ose kanalet e kutisë së baterisë. Kjo mund të shkaktojë rendiment të ulët ose dëmtim të pajisjes ose të kutisë së baterisë.
17. Përveç kur pajisja e mbështet përdorimin pranë linjave elektrike me voltazh të lartë, mos e përdorni kutinë e baterisë pranë linjave elektrike me voltazh të lartë. Kjo mund të shkaktojë një defekt ose dëmtim të pajisjes ose të kutisë së baterisë.
18. Mbajeni baterinë larg fëmijëve.

RUAJINI KËTO UDHËZIME.

⚠️ KUIJDES: Përdorni vetëm bateri origjinale Makita. Përdorimi i baterive jo-origjinale Makita ose baterive që mund të jenë modifikuar, mund të rezultojë në marrjen flakë të baterisë, lëndime personale apo dëmtime. Kjo do të anulohë gjithashtu edhe garancinë e Makita për pajisjen e Makita dhe karikuesin.

Këshilla për të ruajtur jetëgjatësinë maksimale të baterisë

1. Ngarkojeni kutinë e baterisë përpara se të shkarkohet plotësisht. Gjithmonë ndaloni punën me pajisjen dhe karikoni kutinë e baterisë kur vëreni ulje të fuqisë së pajisjes.
2. Asnjëherë mos e ringarkoni baterinë e ngarkuar plotësisht. Mbingarkimi shkurtor jetëgjatësinë e shërbimit të baterisë.
3. Ngarkojeni baterinë në temperaturën e dhomës në 10 °C - 40 °C. Lëreni kutinë e nxehtë të baterisë të ftohet përpara se ta ngarkoni atë.
4. Kur nuk e përdorni kutinë e baterisë, hiqeni nga pajisja ose karikuesi.
5. Ngarkojeni baterinë nëse nuk e përdorni për një kohë të gjatë (mbi gjashtë muaj).

Përshkrimi i pjesëve

► Fig.1

1. Doreza
2. Paneli i kontrollit
Shihni përshkrimin e mëposhtëm për detaje.
3. Foleja
4. Dera
Pajisja duhet përdorur me derën të mbyllur.
5. Rrjeta e derës së furrës
6. Kapaku i folesë USB
7. Kapaku i filtrit

8. Terminali i baterisë

Paneli i kontrollit

► Fig.2

1. Butoni i ndezjes së energjisë
2. Butoni i përzgjedhjes së energjisë
3. Fuqia e mikrovalës
4. Koha e punës / Kodi i gabimit
5. Treguesi i baterisë
6. Butoni i pauzës/ndalimit
7. Disku i rregullimit të kohës
8. Butoni i nisjes

Tingulli bip

- Kur përfundon funksionimi i ngrohjes:
 - 2 sekonda tingull bip. Tingulli do të anulohet nëse hapni derën.
 - “bip, bip, bip” (një herë çdo 1 sekondë) do të bjerë çdo 1 minutë nëse nuk ka veprim.
 - pajisja do të fiket pa tingull nëse nuk ka veprim për 3 minuta.
- Kur kapaciteti i mbetur i baterisë të jetë i ulët: Bie “Bip, bip, bip”, “bip, bip, bip”, “bip, bip, bip”.
- Kur shfaqet kodi i gabimit: Bie një “bip” i shkurtër.

Modaliteti i heshtjes

Pas ndezjes, shtypni gjatë butonat “STOP” dhe “START” njëherësh derisa të shfaqet “OFF” për të hyrë në modalitetin e heshtjes. Të gjitha tonet njoftuese fiken.

Në modalitetin e heshtjes, shtypni gjatë butonat “STOP” dhe “START” njëherësh derisa të shfaqet “ON” për të dalë nga modaliteti i heshtjes. Rikthehen të gjitha tonet njoftuese.

Kodi i gabimit

Kur pajisja pikas një gabim, paneli i kontrollit do të shfaqë kodin përkatës të gabimit. Referojuni seksionit për kodin e gabimit.

Simbolet

Pjesët në vazhdim tregojnë simbolet që mund të përdoren për pajisjen. Sigurohuni që merni vesh kuptimin e tyre përpara përdorimit.



Lexoni manualin e përdorimit.



Paralajmërim: Sipërfaqe e nxehtë. Rrezik djegiesh. Mos e prekni derisa të ftohet.



Vetëm për shtetet e BE-së
Për shkak të pranisë së komponentëve të rrezikshëm në pajisje, mbetjet e pajisjeve elektronike dhe elektrike, akumulatorët dhe bateritë, mund të kenë ndikim negativ në mjedis dhe në shëndetin e njerëzve. Mos i hidhni pajisjet elektrike dhe elektronike ose bateritë me mbetjet shtëpiake!

Në përputhje me Direktivën Evropiane për mbetjet e pajisjeve elektrike dhe elektronike, akumulatorët dhe bateritë, dhe mbetjet e akumulatorëve dhe baterive, si dhe përfshirjen e saj në ligjin kombëtar, mbetjet e pajisjeve elektrike dhe elektronike, akumulatorëve dhe baterive, duhet të mbahen veçmas dhe të dorëzohen në një pikë grumbullimi të veçantë për mbetjet komunale, duke vepruar në përputhje me rregulloret e mbrojtjes së mjedisit.

Kjo tregohet nga simboli i koshit të plehrave me kryq, të vendosur mbi pajisje.

PËRGATITJA

▲KUJDES: Sigurohuni gjithmonë që pajisja të jetë e fikur dhe kutia e baterisë të jetë hequr përpara se ta rregulloni apo t'i kontrolloni funksionet e pajisjes.

Instalimi

▲PARALAJMËRIM: Instalojeni ose vendoseni pajisjen vetëm në përputhje me udhëzimet e dhënë të instalimit.

1. Nxirrni të gjithë paketimin. Kontrolloni me kujdes për dëmtim. Nëse ka, njoftoni menjëherë shitësin ose dërgojni te departamenti ynë i mbështetjes pas shitjes.
2. Vendosni pajisjen.
 - Pajisja duhet vendosur në mjedis të thatë dhe pa gërryerje, të mbahet larg nxehtësisë dhe lagështirës, si p.sh. vatrat e gazit apo depozitat e ujit.
 - Për të siguruar ventilim të mjaftueshëm, distanca mes shpinës së furrës me mikrovalë dhe murit duhet të jetë të paktën 10 cm, faqet dhe muri duhet të jenë të paktën 2 cm.
 - Mbani të paktën distancë 2-metërshe mes furrës me mikrovalë dhe televizorit, radios dhe antenës pasi mund të shkaktohen interferenca në figurë ose zhurmë.
 - Për të ngritur dorezën, rekomandojmë të ruani distancë të lirë mbi sipërfaqen e sipërme prej të paktën 10 cm.
 - Furra me mikrovalë nuk duhet vënë në punë në hapësira të mbyllura, si p.sh. mobilie. Furra me mikrovalë synohet për përdorim më vete.

► Fig.3

SHËNIM: Kur e përdorni për herë të parë pajisjen, mund të lëshojë erë ose tym të lehtë. Shkak për këtë janë mbetjet e prodhimit ose vaji i mbetur në fole apo në rezistencë. Është diçka normale dhe do të largohet pas disa përdorimeve. Mbajeni derën ose dritaren e ambientit të hapur për të siguruar ventilim të mirë. Rekomandohet së tepërmi të vendosni një gotë me ujë në fole, ta vendosni në 500 W dhe ta vini në punë disa herë.

Kutia e baterisë

Treguesi i kapacitetit të mbetur të baterive

Shtypni butonin e kontrollit në kutinë e baterisë për të treguar kapacitetin e mbetur të baterisë. Llambat treguese ndizen për pak sekonda.

► **Fig.4:** 1. Llambat treguese 2. Butoni i kontrollit

Llambat treguese			Kapaciteti i mbetur
Ndezur	Fikur	Duke pulsuar	
■	□	▣	75% deri 100%
■ ■ ■ ■	□ □ □ □	▣	
■ ■ ■ ■	□ □ □ □	▣	50% deri 75%
■ ■ ■ ■	□ □ □ □	▣	25% deri 50%
■ ■ ■ ■	□ □ □ □	▣	0% deri 25%
▣	□ □ □ □	▣	Ngarkojeni baterinë.
■ ■ ■ ■	□ □ □ □	▣	Llambushka mund të ketë keqfunksionuar.
□ □ □ □	■ ■ ■ ■	▣	

SHËNIM: Në varësi të kushteve të përdorimit dhe të temperaturës së ambientit, treguesi mund të ndryshojë paksa nga kapaciteti aktual.

SHËNIM: Llamba e parë e treguesit (në fund majtas) do të pulsojë kur sistemi i mbrojtjes së baterisë është në punë.

Udhëzime për enët

▲KUJDES: Mos përdorni kurrë enë metalike për gatim në mikrovalë dhe gatim të kombinuar, pasi ka gjasa të ndodhin shkëndija.

Rekomandohet së tepërmi të përdorni enët që janë të përshtatshme të sigurta për gatim në mikrovalë. Në përgjithësi, enët prej qelqi, plastike apo qeramike rezistente ndaj nxehtësisë janë të përshtatshme për gatim me mikrovalë. Mund të përdorni tabelën e mëposhtme për referencë.

Materiali i enës	Mikrovalë	Shënime
Qeramikë rezistente ndaj nxehtësisë	Po	Mos përdorni kurrë qeramikë të dekoruar me stoli metalike apo të glazuruar.
Plastikë rezistente ndaj nxehtësisë	Po	Nuk mund të përdoret për gatim afatgjatë në mikrovalë.
Qelq rezistent ndaj nxehtësisë	Po	-
Skarë pjekjeje	Jo	-
Celofan	Po	Nuk duhet përdorur në gatimin e mishit apo të pjesëve të prera, pasi temperatura tepër e lartë mund ta dëmtojë celofanin.

Vendosja e rripit të krahut

Aksesorë opsionalë

▲KUJDES: Sigurohuni që rripi i krahut të jetë i lidhur mirë dhe siç duhet. Në të kundërt, mund të rrëzohet aksidentalisht.

1. Vendoseni rripin përmes dy vrimave në dorezë.
2. Lidhni rripin me tokëz.

► **Fig.5**

Sistemi i mbrojtjes së pajisjes/ baterisë

Pajisja dhe bateria janë të pajisura me një sistem mbrojtjeje. Ky sistem ndërpret automatikisht energjinë në motor për të zgjatur jetëgjatësinë e pajisjes dhe baterisë. Pajisja do të ndalojë automatikisht gjatë punës nëse pajisja ose bateria janë vendosur sipas një prej kushteve të mëposhtme.

- Mbrojtja nga mbingarkesa: Kur pajisja ose bateria vihet në punë në një mënyrë që e bën atë të tërheqë një rrymë më të lartë nga normalja, pajisja fiket automatikisht pa dhënë asnjë shenjë. Në këtë situatë, fikeni pajisjen dhe ndaloni përdorimin që shkaktoi mbingarkesën e pajisjes. Pastaj ndizeni pajisjen për ta rinisur.
- Mbrojtja ndaj mbinxehjes: Kur pajisja ose bateria është e mbinxehur, pajisja ndalon automatikisht. Lëreni pajisjen të ftohet përpara se ta ndizni sërish.
- Mbrojtja nga mbishkarkimi: Kur kapaciteti i baterisë ulet, pajisja ndalon automatikisht. Nëse pajisja nuk funksionon edhe kur përdoren çelësat, hiqni kutinë e baterisë nga pajisja dhe karikojeni atë.

Funksioni mbrojtës i hapjes dhe mbylljes së dyerve

Nëse dera hapet gjatë punës, pajisja ndalon së punuari menjëherë, drita brenda folesë ndizet dhe puna e mikrovalës pezullohet. Pas mbylljes së derës, drita brenda folesë fiket. Shtypni përsëri butonin e nisjes për të rifilluar funksionimin.

Kur hapni derën ndërsa programi është në punë dhe nuk e mbyllni brenda 3 minutash, pajisja del nga programi dhe fiket.

Funksionimi nuk nis pa mbyllur derën. Kur shtypni butonin e nisjes me derën e hapur, zilja bie një herë dhe shfaq kodin: F09.

Mbrojtja nga animi

Pajisja nuk mund të funksionojë kur është e anuar. Nëse pajisja është e anuar, shfaqet kodi i gabimit: F01. Vendoseni pajisjen horizontalisht dhe rinisni funksionimin.

Mbrojtjet nga shkaqe të tjera

Sistemi i mbrojtjes është menduar edhe për shkaqe të tjera që mund ta dëmtojnë pajisjen dhe i lejon pajisjes të ndalojë automatikisht. Ndërmerrni të gjitha hapat e mëposhtëm për të zgjidhur rastet, kur pajisja ka arritur në ndalim të përkohshëm apo ndërprerje të punës.

Kur shfaqet kodi i gabimit, referojuni seksionit për kodin e gabimit.

1. Fikeni pajisjen dhe pastaj rindizeni për të rifilluar.
2. Karikoni bateritë ose ndërrojini me bateri të karikuara.
3. Lëreni pajisjen dhe bateritë të ftohen.

Nëse nuk ka ndonjë përmirësim pas rivendosjes së sistemit të mbrojtjes, kontaktini me departamentin tonë të mbështetjes pas shitjes.

Përdorimi i pajisjes me burimin elektrik të lidhur me kordon

Përpara se të përdorni burimin e energjisë të lidhur me kordon, lexoni udhëzimet dhe shënimet e kujdesit në të.

▲PARALAJMËRIM: Kur e përdorni pajisjen me burimin elektrik me tel, vendoseni burimin elektrik me tel në sipërfaqe të qëndrueshme. Ky aparat përdoret në pozicionin të palëvizshëm. Përdorimi i burimit elektrik me tel që e mbani në shpinë mund të shkaktojë aksident me rrëzim.

MËNYRA E PËRDORIMIT

Instalimi ose heqja e kutisë së baterisë

▲KUJDES: Fikeni gjithmonë pajisjen përpara se të instaloni ose hiqni kutinë e baterisë.

▲KUJDES: Mbajeni fort pajisjen dhe kutinë e baterisë kur montoni ose hiqni kutinë e baterisë. Mosmbajta fort e pajisjes dhe e kutisë së baterisë mund të bëjë që t'ju rrëshqasin nga duart dhe të shkaktojë dëmtim të pajisjes dhe të kutisë së baterisë, si dhe lëndim të personit.

Për të vendosur kutinë e baterisë, bashkërenditni gjuhëzën e kutisë së baterisë me kanalën e folesë dhe rrëshqiteni për ta futur. Futeni deri në fund, derisa të kërcasë dhe të bllokohet në vend. Nëse shikoni treguesin e kuq në anën e sipërme të butonit, ajo nuk është e bllokuar plotësisht.

Për të hequr kutinë e baterisë, rrëshqiteni atë nga pajisja ndërsa rrëshqitni butonin në pjesën e përparme të kutisë së baterisë.

► **Fig.6:** 1. Treguesi i kuq 2. Butoni 3. Kutia e baterisë

▲KUJDES: Vendoseni gjithnjë plotësisht kutinë e baterisë derisa treguesi i kuq të mos duket. Në të kundërt, ajo mund të bjerë aksidentalisht nga vegla duke ju lënduar juve ose personin pranë jush.

▲KUJDES: Mos e vendosni me forcë kutinë e baterisë. Nëse kutia nuk hyn lehtë, nuk po e futni siç duhet.

SHËNIM: Mund të instalohen deri në dy kuti baterish, megjithëse pajisja përdor vetëm një kuti baterie për të funksionuar.

Nëse instaloni dy bateri, pajisja përdor fillimisht baterinë në anën e djathtë në figurë.

Përdorimi bazë

Ndezja/fikja e pajisjes

Shtypni butonin e ndezjes së energjisë për të ndezur pajisjen me një bip. Pas ndezjes së pajisjes, paneli i kontrollit shfaq fuqinë e mikrovalës prej 500 W, kohën e punës 0 dhe informacionin për fuqinë e baterisë si parazgjedhje dhe të gjitha dritat e butonave janë ndezur.

Nëse nuk ka asnjë funksion tjetër brenda 3 minutave, ai do të fiket automatikisht dhe dritat e ekranit dhe të butonave do të fikën të gjitha për të hyrë në gjendjen e fikjes.

Pas ndezjes, shtypni butonin e ndezjes së energjisë për ta fikur në çfarëdo gjendjeje, duke përfshirë ngrohjen.

Funksionimi i ngrohjes

Ka dy nivele të fuqisë së ngrohjes; 500 W dhe 350 W. Shtypni butonin e përzgjedhjes së energjisë për të kaluar midis 500 W dhe 350 W. Paneli i kontrollit shfaq nivelin përkatës.

Pasi të zgjidhet fuqia, rrotulloni çelësin e rregullimit të kohës në drejtim të akrepave të orës për të rritur kohën dhe në drejtim të kundërt të akrepave të orës për të zvogëluar kohën. Koha maksimale e caktimit është 20 minuta.

Pas zgjedhjes së nivelit të fuqisë dhe kohës, shtypni shkurtimisht butonin e nisjes për të nisur ngrohjen me mikrovalë. Kur ngrohja të përfundojë, do të dëgjohet një bip për të njoftuar përfundimin e funksionimit.

Pasi të nisë ngrohja me mikrovalë, shtypni shkurtimisht butonin e pauzës/ndalimit për të vendosur në pauzë ngrohjen.

Për të rifilluar funksionimin gjatë pauzës, shtypni shkurtimisht butonin e nisjes.

Për të lënë funksionimin gjatë pauzës, shtypni shkurtimisht butonin e pauzës/ndalimit. Koha e mbetur rivendoset dhe pajisja kalon në modalitetin e gatishmërisë.

VINI RE: Mos e përsëritni heqjen e kutive të baterisë menjëherë pas funksionimit. Nëse kjo bëhet disa herë nuk ndodh avari, por mund të ndodhë gabim nëse vazhdon.

Kjo pajisje është e pajisur me ventilator ftohjeje.









Ventilatori i ftohjes mund të funksionojë për të ftohur pajisjen pas funksionimit. Del zhurmë ajri kur ventilatori i ftohjes është duke punuar. Kjo nuk përbën avari të pajisjes.

SHËNIM: Koha e ngrohjes mund të rregullohet gjatë ngrohjes.

SHËNIM: Fuqia dalëse nuk mund të ndërrohet gjatë ngrohjes.

Gjendja e karikuar

Numri i shiritit në treguesit e baterisë në panelin e kontrollit tregon kapacitetin e mbetur të baterisë.

Treguesit e baterive	Kapaciteti i mbetur
 	
	Energjia e mbetur është e barabartë ose më shumë se 75%.
	Energjia e mbetur është e barabartë ose më shumë se 50% dhe më pak se 75%.
	Energjia e mbetur është e barabartë ose më shumë se 25% dhe më pak se 50%.
	Energjia e mbetur është më pak se 25%.
	Bosh (Karikoni baterinë.)
	Karikojeni baterinë.

SHËNIM: Edhe nëse ka kapacitet të mbetur të baterisë, paneli i kontrollit mund të pulsojë për të kërkuar karikim. Kjo nuk përbën avari të pajisjes.

Një pjesë e baterisë mund të mos funksionojë kur kapaciteti bie nën një nivel të caktuar për shkak të specifikimeve.

Veprimi i zbatuar

Këshilla gatimi

Faktorët e mëposhtëm mund të ndikojnë në rezultatin e gatimit:

Rregullimi i ushqimit

Vendosni zonat më të trasha nga jashtë enës, pjesën më të hollë drejt qendrës dhe shpërndajeni në mënyrë të barabartë. Mos mbivendosni nëse është e mundur.

Kohëzgjatja e gatimit

Fillojeni gatimin me një cilësim të shkurtër kohe, vlerësojeni pasi të mbarojë koha dhe zgjateni sipas nevojës konkrete. Gatimi i tepërt mund të rezultojë në tym dhe djegie.

Gatimi i ushqimit në mënyrë të barabartë

Ushqimet si mish i pulës, hamburgeri ose biftëku duhet të kthehen një herë gjatë gatimit. Në varësi të llojit të ushqimit, nëse vlen për rastin, trazojeni nga jashtë në qendër të enës një ose dy herë gjatë gatimit.

Nëse ushqimi është bërë

Ngjyra dhe fortësia e ushqimit ndihmojnë për të përcaktuar nëse është bërë, këto përfshijnë:

- Del avull nga të gjitha pjesët e ushqimit, jo vetëm nga buzët
- Artikulacionet e shpendëve mund të lëvizin lirisht
- Mish i derri apo i shpendëve nuk ka shenja gjaku
- Peshku është i errët dhe mund të pritët lehtësisht me pirun

Ena e përzhitjes

Kur përdorni enë përzhitjeje ose vetëngrohëse, vendosni gjithmonë një izolues rezistent ndaj nxehtësisë, si p.sh. pjatë porcelani poshtë saj për të mos dëmtuar pajisjen.

Mbështjellja plastike e sigurt për mikrovalë

Kur gatuar ushqime me përmbajtje të lartë yndyre, mos lini që mbështjellja plastike të bjerë në kontakt me ushqimin, pasi mund të shkrihet

Enë gatimi plastike të sigurta për mikrovalë

Disa enë gatimi plastike të sigurta për mikrovalë mund të mos jenë të përshtatshme për gatimin e ushqimeve me përmbajtje të lartë yndyre dhe sheqeri. Gjithashtu, koha e parangrohjes e specifikuar në manualin e udhëzimeve të enëve nuk duhet të tejkalohet.

USB

Dalja USB D.C. 5 V maks. 2,4 A, identifikim automatik. Porta e daljes USB mund të përdoret për të karikuar celularin kur pajisja është e ndezur. Gjatë procesit të karikimit, pajisja nuk do të fiket automatikisht. Nëse përdorni pajisje USB me rrymë të ulët, pajisja fiket automatikisht.

Pas përfundimit të karikimit, pajisja fiket nëse nuk funksionon për 3 minuta.

VINI RE: Lidhni vetëm pajisje që janë të pajtueshme me portën USB të furnizimit me energji. Përndryshe mund të shkaktojë mosfunksionim të pajisjes.

VINI RE: Mos e lidhni portën USB të furnizimit me energji me terminalin USB të kompjuterit tuaj. Mund të shkaktojë keqfunksionim.

VINI RE: Përpara se të lidhni pajisjen USB me pajisjen, gjithmonë krijoni një kopje të të dhënave të pajisjes me USB. Përndryshe, të dhënat mund do t'ju humbasin.

VINI RE: Kur nuk përdorni pajisje ose pas karikimit, hiqni kabllo USB dhe vendosni kapakun.

Pastrimi

▲PARALAJMËRIM: Sigurohuni gjithmonë që pajisja të jetë e fukur dhe të hiqet kutia e baterisë përpara pastrimit.

▲PARALAJMËRIM: Mos e zhytni pajisjen në ujë apo lëngje të tjera kur pastroni.

▲KUJDES: Mos e prekni pajisjen menjëherë pas punës. Prisi derisa pajisja të ftohet plotësisht. Përndryshe mund të ndodhin djegie.

▲KUJDES: Mos e hiqni rrjetën e derës së furrës.

VINI RE: Pajisja duhet të pastrohet rregullisht dhe të hiqet çdo mbetje ushqimore. Mosmbajtja e pastër e pajisjes mund të çojë në përkeqësim të sipërfaqes që mund cenojë jetëgjatësinë e pajisjes.

VINI RE: Përdorni vetëm sapunë ose detergjentë të butë, jo gërryes që i vendosni me sfungjer ose leckë të butë. Mos përdorni kurrë pluhur gërryes apo furçë metalike për të pastruar ndonjë pjesë të pajisjes.

Pas përdorimit, fshijeni rrjetën e derës së furrës me një leckë të lagur, pasuar nga një leckë e thatë për të hequr stërkalat e mundshme ushqimore dhe yndyrën. Yndyra e grumbulluar mund të mbinxehet dhe të fillojë të shkaktojë tym ose të marrë flakë.

Kur pajisja është përdorur për kohë të gjatë, mund të ketë disa aroma të çuditshme në furrë. Ato mund të largohen me ndonjë nga format e mëposhtme:

- Vendosni disa feta limoni në një filxhan dhe më pas ngrohni me 500 W për 2 - 3 minuta.
- Vendosni një filxhan çaj të kuq në furrë, më pas ngrohni me 500 W për 2 - 3 minuta.
- Vendosni pak lëkurë portokalli në furrë dhe më pas ngrohni me 500 W për 1 minutë.

Si të pastroni filtrin prej sfungjeri:

Pastrojeni filtrin prej sfungjeri një herë në muaj me procedurën e mëposhtme:

1. Hapni kapakun e filtrit. Hiqni filtrin prej sfungjeri dhe hiqni pluhurin.
2. Fshijeni sipërfaqen dhe pjesën e brendshme të kapakut të filtrit me një leckë pastrimi.

3. Lani filtrin prej sfungjeri në ujë dhe thajeni mirë ose fshini gjërat e ndryshme dhe pluhurin e thithur në filtrin prej sfungjeri me një fshirëse me ajër. Kur filtri prej sfungjeri është i dëmtuar dhe nuk mund të pastrohet, ndërrojeni në kohë.

► Fig.7: 1. Kapaku i filtrit 2. Filtri prej sfungjeri

Magazinimi

Kur pajisja nuk përdoret, vendoseni në ambiente të brendshme dhe të ajrosura.

MIRËMBAJTJA dhe INSPEKTIMI

Mirëmbajtja

▲PARALAJMËRIM: RREZATIMI I MIKROVALËS

Hiqni kutinë e baterisë përpara mirëmbajtjes. Ka rrezatim me mikrovalë dhe tension të lartë në furrën me mikrovalë. Kondensatori i tensionit të lartë ka ende tension të rrezikshëm brenda 30 sekondave pas ndërprerjes së energjisë. Është e nevojshme të përdorni një vegël me dorezë izoluese për lidhje të shkurtër dhe shkarkim të terminalit të kondensatorit me kasën. **Për të shmangur lëndimet ndaj njerëzve, është rreptësisht e ndaluar ta kryeni vetë çmontimin dhe riparimin, por duhet t'ua lini teknikëve të mirëmbajtjes.**

▲KUJDES: Sigurohuni gjithmonë që pajisja të jetë e fukur, e shkëputur, dhe që kutia e baterisë të jetë hequr përpara se të kryeni inspektim apo mirëmbajtje.

VINI RE: Mos përdorni kurrë benzinë, benzinë pastrimi, hollues, alkool dhe të ngjashme. Mund të shkaktoni çngjyrosje, deformime ose krisje.

Për të ruajtur SIGURINË dhe QËNDRUESHMËRINË, riparimet dhe çdo mirëmbajtje apo rregullim tjetër duhen kryer nga qendrat e autorizuar të shërbimit ose të shërbimit të fabrikës të Makita-s, duke përdorur gjithnjë pjesë këmbimi të Makita-s.

Kodi i gabimit

Kur pajisja pikas një gabim, paneli i kontrollit shfaq kodin përkatës të gabimit si më poshtë:

Kodi i gabimit	Materiali
F01	Pajisja është vendosur mbi 30 gradë nga këndi i nivelimit. Kontrolloni nëse pajisja është vendosur horizontalisht.
F02	Mbirryma. Fikeni dhe rindizeni pasi të keni zëvendësuar baterinë.
F03	Mbitensioni. Fikeni dhe rindizeni pasi të keni zëvendësuar baterinë.

Kodi i gabimit	Materiali
F04	Temperaturë tepër e lartë. Lëreni pajisjen të qëndrojë për një farë kohe dhe rindizeni pasi të ftohet.
F05	Avari e ventilatorit brenda pajisjes. Fikeni dhe rindizeni pajisjen.
F06	Avari e magnetronit brenda pajisjes. Fikeni dhe rindizeni pajisjen.
F07	Avari e energjizimit të brendshëm. Fikeni dhe rindizeni pajisjen.
F09	Funksioni mbrojtës i hapjes dhe mbylljes së derës mund të jetë aktiv. Referojuni seksionit për funksionin mbrojtës të hapjes dhe mbylljes së derës. Nëse gabimi ende nuk përmirësohet, fikeni dhe rindizeni pajisjen.

Nëse gabimi ende nuk përmirësohet, dërgojeni pajisjen në qendrat e shërbimit të autorizuar ose të fabrikës Makita.

Kryerja e servisit

Kontrolloni nëse pajisja punon apo jo siç duhet duke zbatuar sa më poshtë:

Vendosni ujë në një gotë me qelq rezistent ndaj nxehtësisë (rreth 150 ml) në folenë e furrës dhe mbylleni mirë derën. Lëreni pajisjen të punojë për 1 min.

- A ndizet drita brenda folesë?
- A nxehet uji brenda folesë?

Nëse përgjigja për ndonjë nga pyetjet e mësipërme është "JO", pajisja ka problem në brendësi. Kërkoni riparimin pranë qendrave të shërbimit të autorizuar ose të fabrikës Makita.

Hedhja

⚠ PARALAJMËRIM: Hidhni pajisjen siç duhet. Hedhja e pajisjes duhet të kryhet sipas rregullave dhe ligjeve vendase.

AKSESORË OPSIONALE

⚠ KUJDES: Këta aksesorë ose shtojca rekomandohen për përdorim me pajisjen Makita të specifikuar në këtë manual. Përdorimi i aksesorëve apo shtojcave të tjera ndryshe nga këto mund të përbëjë rrezik lëndimi. Aksesorët ose shtojcat përdorini vetëm për qëllimin e tyre të përcaktuar.

Nëse keni nevojë për më shumë të dhëna në lidhje me aksesorët, pyesni qendrën vendore të shërbimit të Makita-s.

- Bateri origjinale Makita dhe karikues i autorizuar nga Makita
- Rripi i krahut

SHËNIM: Disa artikuj të listës mund të përfshihen në paketën e veglës si aksesorë standardë. Ato mund të ndryshojnë nga njëri shtet në tjetrin.

**ВАЖНИ ИНСТРУКЦИИ ЗА БЕЗОПАСНОСТ
ПРОЧЕТЕТЕ ВНИМАТЕЛНО И ЗАПАЗЕТЕ ЗА БЪДЕЩА СПРАВКА****ВЪВЕДЕНИЕ****Спецификации**

Модел:		MW001G
Номинално напрежение		Постоянно напрежение 36 V – 40 V макс.
Микровълнова мощност		500 W */350 W
Размери (Ш x Д x В)	Външни размери	343 мм x 318 мм x 338 мм (без акумулаторна батерия) (при спуснато положение на дръжката)
	Вътрешно пространство	255 мм x 241 мм x 120 мм
Капацитет		8 л
Работна честота		2 450 MHz
Нето тегло		8,7 кг (без акумулаторна батерия)
USB порт за захранване		Тип А/изходно постоянно напрежение 5 V/изходен постоянен ток 2,4 А (макс.)

- * Микровълновата мощност от 500W е функция за временно усилване. Тя автоматично се превключва на микровълнова мощност от 350W след около 8 минути.
- Поради нашата непрекъсната научно-развойна дейност посочените тук спецификации могат да бъдат променени без предизвестие.
- Спецификациите може да са различни в различните държави.

Приложима акумулаторна батерия и зарядно устройство

Литиево-йонната батерия (Акумулаторна батерия)	BL4020 / BL4025 / BL4040 / BL4050F / BL4080F
Зарядно устройство	DC40RA / DC40RB / DC40RC

- Някои от акумулаторните батерии и зарядните устройства, посочени по-горе, може да не са налични в зависимост от региона на местоживеене.

▲ПРЕДУПРЕЖДЕНИЕ: Използвайте само посочените по-горе акумулаторни батерии и зарядни устройства. Използването на други акумулаторни батерии и зарядни устройства може да причини нараняване и/или пожар.

Препоръчителен кабел за свързване към захранващ източник

Преносим захранващ модул	PDC1200
--------------------------	---------

- Кабелът за свързване към захранващия(те) източник(ци), посочен(и) по-горе, може да не е наличен в зависимост от региона на местоживеене.
- Преди да използвате кабела за свързване към захранващ източник, прочетете инструкциите и предупредителните надписи, поставени на изделията.

Приблизително време на работа

Акумулаторна батерия (Напълно заредена)	500 W	350 W
BL4020 x 2	6 мин	11 мин
BL4025 x 2	8 мин	14 мин
BL4040 x 2	15 мин	21 мин
BL4050F x 2	22 мин	30 мин
BL4080F x 2	35 мин	48 мин
PDC1200	84 мин	113 мин

ЗАБЕЛЕЖКА: Стойностите са приблизителни и могат да бъдат различни в зависимост от състоянието на заряда и условията на употреба.

ЗАБЕЛЕЖКА: Приблизителното време на работа с една батерия е около половината от периода, когато се използват две батерии.

Предназначение

Уредът е предназначен за загревяне на храна.

Важни предпазни мерки

ПРЕДУПРЕЖДЕНИЕ: Обслужването на този уред трябва да се извършва само от квалифициран персонал. Свържете се с най-близкия упълномощен сервиз за проверка, ремонт или настройка.

ПРЕДУПРЕЖДЕНИЕ: Не се опитвайте да работите с този уред при отворена вратичка, тъй като работата с отворена вратичка може да доведе до вредно излагане на микровълнова енергия.

ПРЕДУПРЕЖДЕНИЕ: При повредени вратичка (огъната), панти (счупени или разхлабени), уплътнения на вратичката или уплътняващата повърхност не трябва да се работи с микровълновата фурна, докато не бъде ремонтирана от обучено лице.

ПРЕДУПРЕЖДЕНИЕ: Извършването на каквато и да е работа по сервизно обслужване или ремонт, която включва сваляне на капака, осигуряващ защита срещу излагане на микровълнова енергия, е опасно за всяко необучено лице.

ПРЕДУПРЕЖДЕНИЕ: Използвайте този уред само за предвидената му употреба, както е описано в ръководството.

ПРЕДУПРЕЖДЕНИЕ: Не използвайте корозивни химикали или пари в този уред.

ПРЕДУПРЕЖДЕНИЕ: Този тип уред е специално предназначен за загревяне, готвене или сушене на храна. Той не е предназначен за промишлена или лабораторна употреба.

ПРЕДУПРЕЖДЕНИЕ: Течностите или другите храни не трябва да се загреват в херметично затворени съдове, тъй като може да експлодират.

1. Този уред е предназначен за употреба в битови и подобни условия, например:

- кухненски помещения за персонала в работилници, офиси и други работни пространства;
- фермерски къщи;
- от клиенти в хотели, мотели и други помещения за жилищно настаняване;
- места за настаняване тип „нощувка плюс закуска“.

2. Не сядайте върху уреда и не стъпвайте върху него. Не поставяйте предмети върху уреда.

3. Този уред може да се използва от деца на възраст от 8 или повече години и от хора с намалени физически, сетивни или умствени възможности, или без опит и знания, ако те са под надзор или са били обучени относно безопасното използване на изделието и разбират възможните опасности.

4. Децата не трябва да си играят с уреда.

5. Ако видите дим, изключете уреда, извадете батериите и дръжте вратичката затворена, за да се потушат всички пламъци.
6. Когато във вътрешното пространство няма храна, не включвайте уреда. В противен случай той може да се повреди.
7. Не пробивайте мрежата на вратичката на фурната. В противен случай това ще доведе до изтичане на микровълнова енергия.
8. Не работете с уреда в затворени пространства, например в шкаф.
9. Поставете уреда върху хоризонтална и плоска повърхност.
10. Не работете с уреда в окачено положение. Не използвайте дръжката за пренасяне за друго освен за пренасяне на уреда.
11. Изваждайте акумулаторната батерия, когато пренасяте уреда.
12. По време на работа не движете уреда.
13. Не използвайте уреда при дъжд. Не мокрете уреда. Ако уредът е изложен на вода, организирайте проверката му от нашия отдел за следпродажбено обслужване.
14. Не съхранявайте този уред на открито. Не използвайте този продукт близо до вода – например близо до кухненска мивка, в мокро помещение, в близост до плувен басейн или на подобни места.
15. За да намалите опасността от токов удар, не поставяйте уреда във вода или друга течност. Не поставяйте и не съхранявайте уреда на места, от които може да падне или да бъде бутнат във вана или мивка.
16. Ако уредът бъде ударен или падне, изправете го своевременно на нашия отдел за следпродажбено обслужване, за да се извърши проверка и поддръжка.
17. Не покривайте и не блокирайте никакви отвори на уреда.
18. Забранено е да се загреват запалителни и експлозивни материали, особено сух лед.
19. Използвайте само прибори и съдове, които са подходящи за микровълнови фурни.
20. Не се допуска използване на метални съдове за храна и напитки по време на готвене в микровълнова фурна.
21. При загревяне на храна в пластмасови или хартиени съдове следете фурната поради съществуващата възможност за запалване.
22. Течностите, като вода, кафе или чай, могат да бъдат загрети над точката на кипене, без да има външни белези на кипене. Не винаги са налице видимо бълбукане или кипене при изваждане на съда от микровълновата фурна. **ТОВА МОЖЕ ДА ДОВЕДЕ ДО ВНЕЗАПНО КИПВАНЕ НА МНОГО ГОРЕЩИ ТЕЧНОСТИ, КОГАТО СЕ НАРУШИ РАВНОВЕСИЕТО НА СЪДА ИЛИ В ТЕЧНОСТТА СЕ ПОСТАВИ ПРИБОР.**

23. Съдържанието на шешетата за хранене и бурканите с бебешка храна трябва да се разбърква или разклаща и температурата преди консумация трябва да се проверява, за да се избегнат изгаряния.
24. Яйца заедно с черупките или цели твърдо сварени яйца не трябва да се загряват в микровълнови фурни, тъй като те могат да експлодират, дори и след като загряването в микровълновата фурна е приключило.
25. Не поставяйте запалими и горими вещества близо до уреда.
26. По време на работа на уреда обръщайте внимание по всяко време на състоянието на готвене на микровълновата фурна. Задайте правилното време за готвене. Твърде продължителното готвене може да предизвика пожар.
27. В процеса на готвене на храна с ниско тегло и с по-малко съдържание на вода, поради различния капацитет за абсорбция на микровълните от различни вещества, може да има неравномерно разпределени студени и топли участъци. Това е нормално явление.
28. Малки количества храна или храни с ниско съдържание на влага може да изсъхнат, да прегорят или да се запалят, ако са загрети прекалено много.
29. Не сушете дрехи, вестници или други материали в микровълновата фурна и не използвайте вестници или хартиени торбички за готвене.
30. Отстранете усуканите телени връзки от хартиените или найлонови торбички преди поставянето им в микровълновата фурна.
31. Не използвайте вътрешното пространство с цел съхранение. Не оставяйте батерията, хартиени продукти, прибори и съдове за готвене или храна във вътрешното пространство, когато не използвате уреда.
32. Загряването на напитки в микровълнова фурна може да доведе до забавено силно кипене, поради което трябва да се внимава при бравене със съда.
33. Не използвайте остри инструменти (като например почистваща топка, лопатка, лъжица и т.н.) за почистване на вътрешното пространство.
34. Почиствайте уплътнението на вратата, вътрешното пространство и прилежащите части. За подробна информация вижте раздела за почистване.
35. Ако уредът не се поддържа в чисто състояние, това може да доведе до влошаване на качеството на повърхността. Това може да повлияе неблагоприятно върху срока на експлоатация на уреда и да доведе до опасна ситуация.
36. Не използвайте разтвор, който може да причини корозия на повърхността на уреда.
37. Уредът не трябва да се почиства с пароструйка.
38. При изхвърляне на акумулаторната батерия я извадете от инструмента и я изхвърлете на подходящо място. Спазвайте местните разпоредби за изхвърляне на акумулаторни батерии.
39. Ако уредът ще се съхранява, без да се използва, за дълъг период от време, батериите трябва да се свалят.
40. Не давайте на късо акумулаторната батерия.
41. Акумулаторните батерии трябва да бъдат извадени от уреда, преди да бъдат зареждани.
42. Батериите трябва да се поставят в правилната полярирност.
43. Изтощените батерии трябва да се изваждат от уреда и да се изхвърлят по безопасен начин.

Предупреждения за безопасност за уред, работещ с батерии

Ползване и грижи за уред, работещ с батерии

1. Не допускате случайно стартиране. Уверете се, че превключвателят е в изключено положение, преди да свържете батерията, вдигнете или носите уреда. Носенето на уреда с пръст, поставен на прекъсвача, или подаването на захранване към уреда при включен прекъсвач предизвикват злополуки.
2. Извадете батерията от уреда, преди да извършвате регулиране, сменят принадлежности или съхранявате уреда. Тези превантивни предпазни мерки намаляват риска от неволно включване на уреда.
3. Презареждайте само със зарядното устройство, което е посочено от производителя. Зарядно устройство, което е подходящо за едни акумулаторни батерии, може да създаде риск от пожар, ако се използва с други акумулаторни батерии.
4. Използвайте уредите само с акумулаторни батерии, предназначени конкретно за тях. Използването на други акумулаторни батерии може да създаде риск от нараняване и пожар.
5. Когато акумулаторните батерии не се използват, ги дръжте далече от други метални предмети като кламери, монети, ключове, пирони, винтове или други дребни такива, които могат да дадат накъсо изводите им. Закъсяването на изводите на акумулаторна батерия може да предизвика изгаряния или пожар.
6. При грубо манипулиране е възможно изхвърляне на течност от батериите; избягвайте контакт с тях. При случайно докосване изплакнете с вода. Ако течност попадне в очите, потърсете допълнително и медицинска помощ. Изхвърлената от батерията течност може да предизвика възпаления или изгаряния.

7. **Не използвайте акумулаторните батерии или уреда, който е повреден или променен.** Повредените или модифицирани батерии може да проявяват непредвидимо поведение, което да доведе до пожар, експлозия или опасност от нараняване.
8. **Не излагайте батерията или уреда на огън или прекомерна температура.** Излагането на огън или температура над 130 °C може да доведе до експлозия.
9. **Спазвайте всички инструкции за зареждане и не зареждайте батерията или уреда извън температурния диапазон, посочен в инструкциите.** Неправилното зареждане или зареждането при температура извън посочения диапазон може да повреди батерията и да повиши опасността от пожар.
10. **Сервизното обслужване трябва да се извършва от квалифициран техник, който ползва само оригинални резервни части.** Така ще осигурите поддържането на безопасността на продукта.
11. **Не променяйте и не опитвайте да поправяте уреда или батерията, освен според указанията в инструкциите за ползване и грижи.**
7. **Не изгаряйте акумулаторните батерии даже и ако те са сериозно повредени или напълно износени.** Акумулаторната батерия може да експлодира в огън.
8. **Не забивайте пирони, не режете, не смачкавайте, не хвърляйте, не изпускайте и не удряйте в твърд предмет акумулаторната батерия.** Тези действия може да предизвикат пожар, прегряване или взрив.
9. **Не използвайте повредени акумулаторни батерии.**
10. **Съдържащите се литиево-йонни акумулаторни батерии са обект на изискванията на законодателството за опасни стоки.** При търговски превози, напр. от трети страни, следитори, трябва да се спазват специални изисквания за опаковане и етикетирание. За подготовка на артикула, който трябва да бъде изпратен, е необходима консултация с експерт по опасните материали. Моля, спазвайте и евентуално по-подробните национални разпоредби. Залепете с лента или покрийте откритите контакти и опаковайте акумулаторната батерия по такъв начин, че да не може да се премества в опаковката.

Важни инструкции за безопасност за акумулаторната батерия

1. **Преди да използвате акумулаторната батерия, прочетете всички инструкции и предупредителни маркировки на (1) зарядното устройство за батериите, (2) за батериите и (3) за използващия батериите продукт.**
2. **Не разглобявайте и не променяйте акумулаторната батерия.** Това може да предизвика пожар, прегряване или взрив.
3. **Ако мощността на машината намалее много, веднага спрете да работите.** Това може да доведе до риск от прегряване, до възможни изгаряния и даже до експлозии.
4. **Ако в очите ви попадне електролит, изплакнете ги с чиста вода и веднага потърсете лекарска помощ.** Това може да доведе до загуба на зрението ви.
5. **Не давайте на късо акумулаторните батерии:**
 - (1) **Не докосвайте клемите с проводими материали.**
 - (2) **Избягвайте съхраняването на акумулаторните батерии в контейнер с други метални предмети като пирони, монети и други подобни.**
 - (3) **Не излагайте акумулаторните батерии на вода или дъжд.**

Закъсяването на акумулаторна батерия може да доведе до протичане на много силен ток, до прегряване, до възможни изгаряния и даже до разпадане на батерията.
6. **Не съхранявайте и не използвайте уреда и акумулаторните батерии на места, където температурата може да достигне или надмине 50 °C (122 °F).**
11. **При изхвърляне на акумулаторната батерия я извадете от уреда и я изхвърлете на подходящо място.** Спазвайте местните разпоредби за изхвърляне на акумулаторни батерии.
12. **Използвайте батериите само с продуктите, определени от Makita.** Поставянето на батериите към неодобрен продукт може да предизвика пожар, прегряване, взрив или изтичане на електролит.
13. **Ако уредът няма да се използва продължително време, батерията трябва да се извади от него.**
14. **По време на и след употреба акумулаторната батерия може да поеме топлина, която може да причини изгаряния или нискотемпературни изгаряния.** Внимавайте, когато боравите с горещите акумулаторни батерии.
15. **Не докосвайте клемата на уреда веднага след употреба, тъй като е възможно да е достатъчно нагрята, за да предизвика изгаряния.**
16. **Не позволявайте стружки, прах или почва да полепват по клемите, отворите и каналите на акумулаторната батерия.** Това може да доведе до лоши работни характеристики или повреда на уреда или акумулаторната батерия.
17. **Освен ако уредът поддържа използването в близост до високоволтови електропроводи, не използвайте акумулаторната батерия близо до високоволтови електропроводи.** Това може да доведе до неизправност или повреда на уреда или акумулаторната батерия.
18. **Пазете акумулаторната батерия от деца.**

ЗАПАЗЕТЕ НАСТОЯЩИТЕ ИНСТРУКЦИИ.

⚠ ВНИМАНИЕ: Използвайте само оригинални акумулаторни батерии на Makita. При използване на различни от акумулаторните батерии на Makita или стари акумулаторни батерии може да се получи пръскане на акумулаторната батерия, което да доведе до пожар, нараняване или повреда. Това също ще анулира гаранцията на Makita за уреда и зарядното устройство Makita.

Съвети за поддържане на максимално дълъг живот на акумулаторните батерии

1. Заредвайте акумулаторните батерии, преди те да са се разреждали напълно. Когато забележите, че мощността на уреда намалява, винаги спирайте работата с него и заредете акумулаторната батерия.
2. Никога не презареждайте напълно заредена акумулаторна батерия. Презарядът скъсява експлоатационния живот на батерията.
3. Зареждайте акумулаторната батерия при стайна температура от 10 °C – 40 °C (50 °F – 104 °F). Оставете зарегитите акумулаторни батерии да се охладят, преди да ги зареждате.
4. Когато не използвате акумулаторната батерия, извадете я от уреда или зарядното устройство.
5. Заредете акумулаторната батерия, ако не сте го използвали дълъг период от време (повече от шест месеца).

Описание на частите

► Фиг.1

1. Дръжка
2. Пулт за управление
За подробности вижте описанието по-долу.
3. Вътрешно пространство
4. Вратичка
С уреда трябва да се работи при затворена вратичка.
5. Мрежа на вратичката на фурната
6. Капаче на USB порта
7. Капак на филтъра
8. Клема на батерията

Пулт за управление

► Фиг.2

1. Бутон на захранването
2. Бутон за избор на захранването
3. Микровълнова мощност
4. Време на работа/код на грешка
5. Индикатор за батерията
6. Бутон за пауза/спиране
7. Пръстен за регулиране на времето
8. Бутон за стартиране

Звуков сигнал

- При завършване на операцията за загряване:

- Звуков сигнал с продължителност 2 секунди. Звуковият сигнал ще бъде прекъснат, ако отворите вратичката.
- „Бип, бип, бип“ (веднъж на всяка 1 секунда) звучи на всяка 1 минута, ако не се извършва операция.
- уредът се изключва без никакъв звук, ако не се извършва операция в продължение на 3 минути.
- Когато оставащият капацитет на акумулаторната батерия намалее:
Прозвучава „бип, бип, бип“, „бип, бип, бип“, „бип, бип, бип“.
- Когато се покаже кодът на грешка:
Прозвучава кратко еднократно „бип“.

Тих режим

След включване на захранването натиснете едновременно и продължително бутоните „СТОП“ и „СТАРТ“, докато се покаже „OFF“ (ИЗКЛ.), за да влезете в тих режим. Всички напомнящи сигнали са изключени.

В тих режим натиснете едновременно и продължително бутоните „СТОП“ и „СТАРТ“, докато се покаже „ON“ (ВКЛ.), за да излезете от тих режим. Всички напомнящи сигнали се възстановяват.

Код на грешка

Когато уредът открие неизправност, на пулта за управление ще се покаже съответният код на грешка. Вижте раздела за кодове на грешки.

Символи

По-долу са описани символите, които може да се използват за тази машина. Задължително е да се запознаете с техните значения, преди да пристъпите към работа.



Прочетете ръководството за експлоатация.



Предупреждение: Гореща повърхност. Риск от изгаряния. Не докосвайте, докато не изстине.



Само за страни от ЕС
Поради наличието на опасни компоненти в оборудването отпадъците от електрическо и електронно оборудване, акумулатори и батерии може да имат отрицателно въздействие върху околната среда и човешкото здраве. Не изхвърляйте електрически и електронни уреди или батерии с битовите отпадъци!



Съгласно Европейската директива за отпадъците от електрическо и електронно оборудване и акумулатори и батерии и отпадъци от акумулатори и батерии и нейното адаптиране към националното законодателство, отпадъците от електрическо и електронно оборудване, батерии и акумулатори трябва да се събират отделно и да се доставят до отделен събирателен пункт за отпадъци, функциониращ съгласно наредбите за опазване на околната среда.
Това е указано чрез символ на зачертана с кръст кофа на колелца, поставен върху оборудването.

► Фиг.3

ЗАБЕЛЕЖКА: Когато използвате уреда за пръв път, може да се отдели миризма или лек дим. Причината е остатъци от производството или масло, които са останали във вътрешното пространство или върху нагревателния елемент. Това е нормално и ще излезне след неколкократно употреба. Дръжте вратата или прозореца отворени, за да осигурите добра вентилация. Настоятелно се препоръчва да поставите чаша вода във вътрешното пространство, да зададете настройка 500 W и да задействате уреда няколко пъти.

Акумулаторна батерия

Индикация на оставащия капацитет на акумулаторната батерия

Натиснете бутона за проверка на акумулаторната батерия за показване на оставащия заряд на батерията. Светлинните индикатори ще светнат за няколко секунди.

- Фиг.4: 1. Светлинни индикатори
- 2. Бутон за проверка

ПОДГОТОВКА

⚠ ВНИМАНИЕ: Винаги проверявайте дали уредът е изключен и акумулаторната батерия е извадена, преди да регулирате или проверите дадена функция на уреда.

Монтаж

⚠ ПРЕДУПРЕЖДЕНИЕ: Монтирайте или поставете на място този уред само в съответствие с предоставените инструкции за монтаж.

1. Извадете всичко от опаковката. Проверете внимателно за повреди. Ако има такива, незабавно уведомете дистрибутора или изпратете уреда в нашия отдел за следпродажбено обслужване.
2. Поставете на място уреда.
 - Уредът трябва да бъде поставен в суха некорозивна среда, далече от топлина и влага, например от газова горелка или резервоар за вода.
 - За да се осигури достатъчна вентилация, разстоянието между гърба на микровълновата фурна и стената трябва да бъде най-малко 10 см, а между страничната част и стената – най-малко 2 см.
 - Оставете разстояние най-малко 2 метра между микровълновата фурна и телевизор, радиопарат и антена, тъй като може да възникнат смущения в картината или шум.
 - За да можете да вдигнете дръжката, препоръчваме да оставите най-малко 10 см свободно разстояние над горната повърхност.
 - Микровълновата печка не трябва да се използва в затворени пространства, например в шкаф. Микровълновата фурна е предназначена за използване в свободностоящо състояние.

Светлинни индикатори			Оставащ заряд на батерията
Свети	Изкл.	Мига	
■ ■ ■ ■			75% до 100%
■ ■ ■ □			50% до 75%
■ ■ □ □			25% до 50%
■ □ □ □			0% до 25%
▣ □ □ □			Заредете батерията.
■ ■ □ □			Батерията може да не работи правилно.
□ □ ■ ■			

ЗАБЕЛЕЖКА: В зависимост от условията на употреба и околната температура е възможно показанията леко да се различават от действителния капацитет.

ЗАБЕЛЕЖКА: Първият (краен ляв) светлинен индикатор ще мига, когато системата за защита на батерията функционира.

Насоки за приборите и съдовете

⚠ ВНИМАНИЕ: Никога не използвайте метални съдове за готвене в микровълнова фурна и за комбинирано готвене, тъй като има вероятност да се получат искри.

Настоятелно се препоръчва да се използват съдове, които са подходящи и безопасни за готвене в микровълнова фурна. Най-общо казано, съдовете, които са изработени от топлоустойчива керамика, стъкло или пластмаса, са подходящи за готвене в микровълнова фурна.

Можете да направите справка в таблицата по-долу.

Материал на съда	Микровълнова фурна	Забележки
Топлоустойчива керамика	Да	Никога не използвайте керамика, която е декорирана с метален ръб или е глазирана.
Топлоустойчива пластмаса	Да	Тя не може да се използва за продължително готвене в микровълнова фурна.
Топлоустойчиво стъкло	Да	-
Решетка за грил	Не	-
Пластмасово фолио	Да	Не трябва да се използва при готвене на месо или пържоли, тъй като твърде високата температура може да повреди фолиото.

Закрепване на ремъка за носене през рамо

Допълнителни аксесоари

▲ВНИМАНИЕ: Уверете се, че ремъкът за носене през рамо е добре закрепен. В противен случай може да падне.

1. Прекарайте ремъка през двата отвора на дръжката.
 2. Закопчайте ремъка.
- Фиг.5

Система за защита на уреда/ акумулаторната батерия

Уредът и батерията са снабдени със система за защита. Тази система автоматично прекъсва захранването към електромотора, за да осигури по-дълъг живот на уреда и акумулаторната батерия. Уредът ще спре автоматично по време на работа, ако той или батерията са поставени в едно от следните състояния.

- Защита срещу претоварване: Когато уредът или батерията се използват по начин, който води до необичайно висока консумация на ток, уредът спира автоматично без никаква индикация. В такъв случай изключете уреда и прекратете приложението, което го претоварва. След това включете уреда, за да го стартирате отново.
- Защита срещу прегряване: При прегряване на уреда или батерията уредът спира автоматично. Оставете уреда да се охлади, преди да го включите отново.

- Защита срещу прекомерно разреждане: Когато капацитетът на акумулаторната батерия спадне, уредът спира автоматично. Ако уредът не работи дори при задействане на преключвателите му, извадете акумулаторната батерия от уреда и я заредете.

Функция за защита при отваряне и затваряне на вратичката

Ако вратичката се отвори по време на работа, уредът незабавно спира да работи, светлината във вътрешното пространство се включва и работата на микровълните спира. След затваряне на вратичката светлината във вътрешното пространство се изключва. Натиснете отново бутона за стартиране, за да възобновите работата.

Когато отворите вратичката, докато се изпълнява програмата и не я затворите в рамките на 3 минути, уредът излиза от програмата и се изключва. Работата не започва, докато вратичката не бъде затворена. При натискане на бутона за стартиране, ако вратичката е отворена, зумерът издава еднократен звуков сигнал и се показва код: F09.

Защита от накланяне

Уредът не може да работи, ако е наклонен. Ако уредът е наклонен, се показва кодът за грешка: F01. Поставете уреда хоризонтално и стартирайте отново работата.

Защити срещу други причини

Предпазната система е предназначена и за други причини, които може да повредят уреда, и позволява автоматичното спиране на уреда. Изпълнете всички следващи стъпки, за да отстраните причините, когато уредът е прекъснал временно или спре по време на работа.

Когато се покаже кодът за грешка, вижте раздела за кодове на грешки.

1. Изключете уреда и след това отново го включете.
2. Заредете батерията(ите) или я/ги заменете със заредена(и) батерия(и).
3. Оставете уреда и батерията(ите) да изстинат.

Ако не бъде постигнато подобрене чрез възстановяване на предпазната система, свържете се с местния сервисен център.

Използване на уреда с кабел за свързване към захранващ източник

Преди да използвате кабела за свързване към захранващ източник, прочетете инструкциите и предупредителните надписи, поставени на него.

▲ ПРЕДУПРЕЖДЕНИЕ: Когато използвате уреда с кабела за свързване към захранващ източник, разположете кабела за свързване към захранващ източник върху стабилна повърхност. Този уред се използва в неподвижно положение. Използването на кабел за свързване към захранващ източник, който носите на гърба си, може да причини падане.

НАЧИН НА ИЗПОЛЗВАНЕ

Поставяне и изваждане на акумулаторната батерия

▲ ВНИМАНИЕ: Винаги изключвайте уреда преди поставяне или изваждане на акумулаторната батерия.

▲ ВНИМАНИЕ: Когато инсталирате или изваждате акумулаторната батерия, дръжте здраво уреда и акумулаторната батерия. Ако не дръжите здраво уреда и акумулаторната батерия, те могат да се изплъзнат от ръцете ви и да доведат до повреждане на уреда и акумулаторната батерия или нараняване.

За да поставите акумулаторната батерия, изравнете езичето на акумулаторната батерия с жлеба в корпуса и го плъзнете на мястото му. Вмъкнете го докрай, докато ключалката го задържи на място с малко прищракване. В случай че виждате червения индикатор в горната част на бутона, това означава, че тя не е фиксирана напълно на мястото си.

За да извадите акумулаторната батерия, я плъзнете извън уреда, плъзгайки същевременно бутона в предната част на акумулаторната батерия.

► **Фиг.6:** 1. Червен индикатор 2. Бутон
3. Акумулаторна батерия

▲ ВНИМАНИЕ: Винаги вмъквайте акумулаторната батерия докрай, така че червеният индикатор да се скрие. В противен случай тя може неволно да изпадне от инструмента, което може да нарани вас или някого около вас.

▲ ВНИМАНИЕ: Не инсталирайте акумулаторната батерия със сила. Ако батерията не се движи свободно, тя не е била поставена правилно.

ЗАБЕЛЕЖКА: Могат да се поставят до две акумулаторни батерии, въпреки че уредът използва една акумулаторна батерия за работа.

Ако монтирате две батерии, уредът използва първо батерията в дясната страна на фигурата.

Основна работа

Включване/изключване на уреда

Натиснете бутона на превключвателя на захранването, за да стартирате уреда с един звук сигнал. След стартиране на уреда на пулта за управление се показва микровълнова мощност 500 W, време на работа 0 и информация за захранването от батерията по подразбиране, като всички светлини на бутоните са включени.

Ако не бъде извършена друга операция в рамките на 3 минути, той ще се изключи автоматично, а дисплеят и светлините на бутоните ще изгаснат, за да влязат в състояние на изключване.

След включване на захранването натиснете бутона на превключвателя на захранването, за да го изключите във всяко състояние, включително при загряване.

Операция за загряване

Има две нива на мощност за загряване: 500 W и 350 W.

Натиснете бутона за избор на мощност, за да превключите между 500 W и 350 W. На пулта за управление се показва съответното ниво.

След като изберете мощност, завъртете регулатора на времето по часовниковата стрелка, за да увеличите времето, и обратно на часовниковата стрелка, за да го намалите. Максималното време, което може да се настрои, е 20 минути.

След като изберете нивото на мощност и времето, натиснете за кратко бутона за старт, за да стартирате загряването с микровълни. Когато загряването завърши, ще се чуе звук сигнал, който уведомява за завършването на операцията.

След като загряването с микровълни започне, натиснете за кратко бутона за пауза/спиране, за да спрете загряването.

За да възобновите операцията по време на пауза, натиснете за кратко бутона за старт.

За да спрете операцията по време на пауза, натиснете за кратко бутона за пауза/спиране.

Оставащото време се нулира и уредът преминава в режим на готовност.

БЕЛЕЖКА: Не повтаряйте изваждането на акумулаторните батерии веднага след операцията. Ако го направите няколко пъти, това не причинява неизправност, но може да възникне грешка, ако продължите да ги изваждате.

Уредът е снабден с охлаждащ вентилатор.









След работа охлаждащият вентилатор може да работи, за да охладите уреда. Когато охлаждащият вентилатор работи се чува шумът на излизация въздух. Това не е неизправност на уреда.

ЗАБЕЛЕЖКА: По време на загряване времето за загряване може да се регулира.

ЗАБЕЛЕЖКА: Изходната мощност не може да се превключва по време на загряване.

Състояние на заряда

Броят стълбчета в индикаторите за батерията на пулта за управление показва оставащия капацитет на акумулаторната батерия.

Индикатори за батериите	Оставащ заряд на батерията
 Свети  Изкл.	
	Оставащата мощност е 75% или повече.
	Останалата мощност е 50% или повече, но по-малко от 75%.
	Останалата мощност е 25% или повече, но по-малко от 50%.
	Оставащата мощност е по-малко от 25%.
	Изтощена (заредете батерията.)
 Мига	Заредете батерията.

ЗАБЕЛЕЖКА: Дори ако има останал капацитет на акумулаторната батерия, пултът за управление може да мига, за да поиска зареждане. Това не е неизправност на уреда.

Някои от батериите може да не са способни да работят, когато капацитетът им падне под определено ниво поради спецификациите.

Операции, свързани с използването на уреда

Съвети за готвене

Следните фактори могат да повлияят на резултата от готвенето:

Подрезждане на храната

Поставете по-дебелите парчета откъм външната страна на съда, по-тънките части – в центъра и разстелете равномерно. Не припокривайте парчетата, ако е възможно.

Продължителност на времето за готвене

Започнете готвенето с настройка за кратко време, след като то изтече, преценете степента на готовност на храната и удължете времето в зависимост от действителната нужда. Прекалено дългото готвене може да доведе до дим и изгаряния.

Равномерно готвене на храната

Храни като пиле, хамбургер или пържола трябва да се обърнат веднъж по време на готвенето. В зависимост от вида на храната, ако е приложимо, разбъркайте я от външната страна към центъра на съда веднъж или два пъти по време на готвенето.

Храната готова ли е

Цветът и твърдостта на храната помагат да се определи дали е готова, тук се включват:

- Пара излиза от всички части на храната, а не само от ръба
- Ставите на птиците могат да бъдат преместени лесно
- Свинското или птичето месо не показва признаци на кръв
- Рибата е непрозрачна и може лесно да се нареже с вилица

Тава за печене

Когато използвате тава за печене или самонагряващ се съд, винаги поставяйте под тях теплоустойчив изолатор, например порцелановия чиния, за да предотвратите повреда на уреда.

Пластмасово фолио за безопасно използване в микровълнова фурна

При готвене на храна с високо съдържание на мазнини не оставяйте пластмасовото фолио да влезе в контакт с храната, тъй като то може да се стопи

Пластмасови съдове за безопасно готвене в микровълнова фурна

Някои пластмасови съдове за безопасно готвене в микровълнова фурна може да не са подходящи за готвене на храни с високо съдържание на мазнини и захар. Освен това не трябва да се надвишава времето за предварително загряване, посочено за ястието в ръководството за експлоатация.

USB

USB изход с постоянно напрежение 5 V макс. 2,4 A, автоматична идентификация.

Исходният USB порт може да се използва за зареждане на мобилен телефон, когато уредът е включен. По време на процеса на зареждане уредът няма да се изключи автоматично. Ако използвате USB устройство с малък ток, уредът ще се изключи автоматично.

След като зареждането приключи, уредът ще се изключи, ако не се извърши операция в продължение на 3 минути.

БЕЛЕЖКА: Свързвайте само устройства, които са съвместими с USB порт за захранване. В противен случай може да се получи повреда на уреда.

БЕЛЕЖКА: Не свързвайте USB порта за захранване на този уред към USB извода на компютър. Това може да причини неизправности.

БЕЛЕЖКА: Преди да свържете USB устройство към уреда, винаги запазвайте резервно копие на данните в USB устройството. В противен случай има вероятност от загуба на данните ви.

БЕЛЕЖКА: Когато не използвате устройства или след зареждане, изваждайте USB кабела и поставете капачето.

Почистване

▲ПРЕДУПРЕЖДЕНИЕ: Преди да почистите, винаги проверявайте дали уредът е изключен и дали акумулаторната батерия е извадена.

▲ПРЕДУПРЕЖДЕНИЕ: Не потапяйте уреда във вода или други течности, когато го почиствате.

▲ВНИМАНИЕ: Не докосвайте уреда непосредствено след работа. Изчакайте, докато уредът изстине напълно. В противен случай може да настъпи нараняване от изгаряне.

▲ВНИМАНИЕ: Не сваляйте мрежата на вратичката на фурната.

БЕЛЕЖКА: Уредът трябва да се почиства редовно и всички отлагания от храна да се отстраняват. Ако не поддържате уреда в чисто състояние, това може да доведе до влошаване на качеството на повърхността, което може да повлияе неблагоприятно върху срока на експлоатация на уреда.

БЕЛЕЖКА: Използвайте само леки, неабразивни сапуни или детергенти, нанесени с гъба или мека кърпа. Никога не използвайте абразивен прах или метална четка за почистване на части от уреда.

След употреба избършете мрежата на вратичката на фурната с влажна кърпа, а след това със суха кърпа, за да отстраните всякакви пръски от храна и мазнина. Отлаганията от мазнина може да се загреят твърде силно и да доведат до поява на дим или запалване.

Когато уредът е използван дълго време, във фурната може да има странни миризми. Можете да ги премахнете по един от следните методи:

- Поставете няколко резена лимон в чаша, след което загрейте на 500 W за 2–3 минути.
- Поставете чаша червен чай във фурната, след това я загрейте на 500 W за 2–3 минути.
- Поставете малко портокалова кора във фурната и след това я загрейте на 500 W за 1 минута.

Как да почистите филтъра-гъба:

Почиствайте филтъра-гъба веднъж месечно по следната процедура:

1. Отворете капака на филтъра. Свалете филтъра-гъба и отстранете праха.
2. Избършете повърхността и вътрешността на капака на филтъра с кърпа за почистване.
3. Измийте филтъра-гъба с вода и го подсушете добре или продухайте адсорбираните във филтъра-гъба малки частици и прах с помощта на пистолет със сгъстен въздух. Когато филтъра-гъба е повреден и не може да се почисти, сменете го навреме.

► **Фиг.7:** 1. Капак на филтъра 2. Филтър-гъба

Съхранение

Когато уредът не се използва, поставете го на закрито и проветриво място.

ПОДДРЪЖКА И ПРОВЕРКА

Техническо обслужване

▲ПРЕДУПРЕЖДЕНИЕ: МИКРОВОЛНОВО ИЗЛЪЧВАНЕ

Преди поддръжка извадете акумулаторната батерия. В микровълновата фурна има микровълново излъчване и високо напрежение. В рамките на 30 секунди след прекъсване на захранването, във високонапреженивия кондензатор все още има опасно напрежение. Необходимо е да се използва инструмент с изолирана дръжка, за да се осъществи късо съединение и разреждане на извода на кондензатора към корпуса. **За да избегнете нараняване на хора, строго е забранено да разглобявате и ремонтирате уреда сами, с изключение на техниците по поддръжката.**

▲ВНИМАНИЕ: Преди да проверявате или извършвате поддръжка на уреда, се уверете, че той е изключен от превключвателя и от контакта и акумулаторната батерия е извадена.

БЕЛЕЖКА: Не използвайте бензин, нафта, разреждател, спирт и др. подобни. Това може да причини обезцветяване, деформация или пукнатини.

За да се поддържа БЕЗОПАСНОСТТА и НАДЕЖНОСТТА на продукта, ремонтите, поддръжката или регулирането трябва да се извършват от упълномощен сервиз или фабрични сервизни центрове на Makita, като винаги трябва да използвате резервни части от Makita.

Код на грешка

Когато уредът открие неизправност, на пулта за управление се показва съответният код на грешка, както следва:

Код на грешка	Значение
F01	Уредът е поставен под ъгъл около 30 градуса спрямо основната повърхност. Проверете дали уредът е поставен хоризонтално.
F02	Свърхток. Изключете и рестартирайте след смяна на батерията.
F03	Свърхнапрежение. Изключете и рестартирайте след смяна на батерията.
F04	Свърхтемпература. Оставете уреда да престои известно време и го рестартирайте, след като изстине.
F05	Повреда на вентилатора вътре в уреда. Изключете и рестартирайте уреда.
F06	Повреда на магнетрона вътре в уреда. Изключете и рестартирайте уреда.
F07	Неизправност на вътрешното включване на захранването. Изключете и рестартирайте уреда.
F09	Функцията за защита при отваряне и затваряне на вратичката може да е активна. Вижте раздела за функцията за защита при отваряне и затваряне на вратичката. Ако грешката все още не е отстранена, изключете и рестартирайте уреда.

Ако грешката все още не е отстранена, занесете уреда в упълномощени от Makita или заводски сервизни центрове.

Сервизно обслужване

Проверете по следния начин дали уредът работи правилно или не:

Поставете вода в една чаша от топлоустойчиво стъкло (прибл. 150 мл) във вътрешното пространство и затворете добре вратичката. Оставете уреда да работи 1 мин.

- Включва ли се светлината във вътрешното пространство?
- Водата във вътрешното пространство става ли гореща?

Ако отговорът на някой от горните въпроси е „НЕ“, уредът има вътрешна неизправност. Обърнете се за ремонт към упълномощен или заводски сервизен център на Makita.

Изхвърляне

⚠ ПРЕДУПРЕЖДЕНИЕ: Изхвърлете уреда по правилен начин. Изхвърлянето на уреда трябва да се извърши съгласно местните наредби и закони.

ДОПЪЛНИТЕЛНИ АКСЕСОАРИ

⚠ ВНИМАНИЕ: Препоръчва се използването на тези аксесоари или накрайници с вашия уред Makita, описан в настоящото ръководство. Използването на други аксесоари или накрайници може да доведе до опасност от телесни повреди. Използвайте съответния аксесоар или накрайник само по предназначение.

Ако имате нужда от помощ за повече подробности относно тези аксесоари, се обърнете към местния сервизен център на Makita.

- Оригинална акумулаторна батерия и зарядно устройство, разрешено от Makita
- Ремък за носене през рамо

ЗАБЕЛЕЖКА: Някои артикули от списъка може да са включени в комплекта на инструмента, като стандартни аксесоари. Те може да са различни в различните държави.

VAŽNE SIGURNOSNE UPUTE

PAŽLJIVO PROČITAJTE I SAČUVAJTE ZA BUDUĆU UPOTREBU

UVOD

Specifikacije

Model:		MW001G
Nazivni napon		DC 36 V - 40 V
Snaga mikrovalova		500 W * / 350 W
Dimenzije (D x Š x V)	Vanjske dimenzije	343 mm x 318 mm x 338 mm (Bez baterijskog uložaka) (S ručkom u sniženom položaju)
	Unutrašnjost	255 mm x 241 mm x 120 mm
Kapacitet		8 L
Radna frekvencija		2.450 MHz
Neto težina		8,7 kg (Bez baterijskog uložaka)
Ulaz za USB napajanje		Vrsta A / Izlazni napon DC 5 V / Izlazna jakost DC (maks) 2,4 A

- * Snaga mikrovalova od 500 W privremena je funkcija pojačanja. Automatski se prebacuje na snagu mikrovalova od 350 W nakon 8 minuta.
- Zahvaljujući našem stalnom programu razvoja i istraživanja, navedene specifikacije podložne su promjenama bez obavijesti.
- Specifikacije mogu biti različite ovisno o zemlji.

Odgovarajući baterijski uložak i punjač

Litij-ionska baterija (Baterijski uložak)	BL4020 / BL4025 / BL4040 / BL4050F / BL4080F
Punjač	DC40RA / DC40RB / DC40RC

- Neki od navedenih baterijskih uložaka i punjača možda neće biti dostupni ovisno o regiji u kojoj se nalazite.

⚠ UPOZORENJE: Upotrebljavajte samo navedene baterijske uloške i punjače. Upotreba bilo koje druge vrste baterijskih uložaka i punjača može prouzročiti ozljede i/ili požar.

Preporučeni izvor napajanja spojen kabelom

Prijenosno napajanje	PDC1200
----------------------	---------

- Prethodno navedeni izvori napajanja spojeni kabelom možda neće biti dostupni ovisno o regiji u kojoj se nalazite.
- Prije upotrebe izvora napajanja spojenog kabelom pročitajte upute i znakove opreza koji se na njima nalaze.

Procijenjeno vrijeme rada

Baterijski uložak (potpuno napunjen)	500 W	350 W
BL4020 x 2	6 min	11 min
BL4025 x 2	8 min	14 min
BL4040 x 2	15 min	21 min
BL4050F x 2	22 min	30 min
BL4080F x 2	35 min	48 min
PDC1200	84 min	113 min

NAPOMENA: Vrijednosti su približne i mogu se razlikovati ovisno o stanju napunjenosti i uvjetima upotrebe.

NAPOMENA: Procijenjeno vrijeme rada s jednim baterijom otprilike je polovica vremena kada se koriste dvije baterije.

Namjena

Ovaj je uređaj namijenjen za zagrijavanje jela.

Važne zaštitne mjere

UPOZORENJE: Ovaj uređaj smiju servisirati samo kvalificirane osobe. Obratite se najbližem ovlaštenom servisu radi pregleda, popravka ili namještanja.

UPOZORENJE: Uređajem nemojte pokušavati upravljati s otvorenim vratima jer rad s otvorenim vratima može dovesti do izlaganja štetnoj mikrovalnoj energiji.

UPOZORENJE: Ako se vrata (saviju), šarke (puknu ili otpuste), brtve vrata ili brtvena površina oštete, mikrovalna se pećnica ne smije upotrebljavati sve dok je ne popravi stručna osoba.

UPOZORENJE: Samo stručna osoba smije obavljati servisiranje ili popravak koji uključuju skidanje zaštite koja štiti od izlaganja mikrovalnoj energiji koja je opasna za sve.

UPOZORENJE: Uređaj upotrebljavajte samo u svrhe za koje je namijenjena kako je opisano u priručniku.

UPOZORENJE: Na uređaju nemojte upotrebljavati korozivne kemikalije ili pare.

UPOZORENJE: Ova vrsta uređaja namijenjena je isključivo za zagrijavanje, kuhanje ili sušenje namirnica. Nije napravljen za industrijsku ili laboratorijsku upotrebu.

UPOZORENJE: Tekućine ili ostale namirnice ne smiju se zagrijavati u zatvorenim posudama jer bi mogle eksplodirati.

1. Uređaj je namijenjen za upotrebu u kućanstvu i sličnim okruženjima kao što su:
 - kuhinje za zaposlenike u trgovinama, uredima i drugim radnim okruženjima,
 - farme,
 - za klijente u hotelima, motelima i drugim oblicima smještaja,
 - u pansionima.
2. Nemojte sjediti ni stajati na uređaju. Na uređaj nemojte stavljati nikakve predmete.
3. Ovaj uređaj mogu upotrebljavati djeca u dobi od 8 i više godina i osobe sa smanjenim fizičkim, osjetilnim ili mentalnim sposobnostima ili s nedovoljnim iskustvom i znanjem ako su pod nadzorom ili su dobile upute za rukovanje uređajem na siguran način i razumiju moguće opasnosti.
4. Djeci je zabranjeno igranje uređajem.
5. Ako primijetite dim, isključite uređaj, izvadite baterije i vrata držite zatvorenima da biste prigušili plamen.
6. Ako u unutrašnjosti nema namirnica, nemojte raditi s uređajem. U protivnom se uređaj može oštetiti.
7. Nemojte bušiti mrežicu na vratima pećnice. U protivnom može doći do propuštanja mikrovalova.
8. Uređajima nemojte rukovati u skućenim prostorima kao što su ormarici.
9. Uređaj postavite na ravnu i stabilnu površinu.
10. Uređajem nemojte rukovati dok je obješen. Nemojte upotrebljavati ručku u bilo koju drugu svrhu, osim za nošenje uređaja.

11. Bateriju izvadite prilikom prenošenja uređaja.
12. Uređaj nemojte pomicati tijekom rada.
13. Uređaj nemojte upotrebljavati na kiši. Uređaj nemojte smočiti. Ako se uređaj izloži vodi, mora ga pregledati naš postprodajni odjel.
14. Uređaj nemojte upotrebljavati na otvorenom. Proizvod nemojte upotrebljavati u blizini vode, primjerice pored kuhinjskog sudopera, u vlažnom podrumu, pored bazena ili na sličnim mjestima.
15. Da biste smanjili rizik od strujnog udara, ne stavljajte uređaj u vodu ili drugu tekućinu. Uređaj nemojte ostavljati ili spremati na mjesto gdje može pasti ili se povući u kadu ili umivaonik.
16. Ako se uređaj udari ili padne, pošaljite ga u naš postprodajni odjel radi pregleda i pravovremenog održavanja.
17. Nemojte pokrivati ni blokirati otvore na uređaju.
18. Zabranjeno je zagrijavati zapaljive ili eksplozivne tvari, posebice suhi led.
19. Upotrebljavajte samo pribor koji je prikladan za upotrebu u mikrovalnim pećnicama.
20. Metalni spremnici za jelo i piće nisu dopušteni za kuhanje mikrovalovima.
21. Kod zagrijavanja u plastičnim ili papirnatim posudama, pazite na pećnicu zbog mogućnosti zapaljenja.
22. Tekućine kao što su voda, kava ili čaj mogu se zagrijati preko vrelišta, a da se ne vidi da ključaju. Vidljivi mjehurići ili ključanje kad se posuda izvadi iz mikrovalne pećnice nisu uvijek prisutni. **TO MOŽE DOVESTI DO TOGA DA VRLJO VRUČE TEKUĆINE NAGLO PROKLUČAJU KAD SE SPREMNİK POMAKNE ILI KAD SE NEKI DIO PRIBORA STAVI U TEKUĆINU.**
23. Sadržaj bočica za hranjenje ili staklenki s dječjom hranom uvijek se mora promiješati ili protresti i mora se provjeriti temperatura prije konzumacije, a da bi se izbjegle opekotine.
24. Jaja u kori i tvrdo kuhana jaja ne smije se zagrijavati u mikrovalnoj pećnici jer bi mogla eksplodirati čak i kad završi grijanje mikrovalovima.
25. Zapaljive tvari nemojte stavljati blizu uređaja.
26. Tijekom rad uređaja, uvijek pratite uvjete rada mikrovalne pećnice. Postavite odgovarajuće vrijeme kuhanja. Predugo kuhanje može prouzročiti požar.
27. Kod kuhanja manje količine namirnica sa smanjenim udjelom vode može se pojaviti neujednačeno zagrijavanje zbog različitog kapaciteta apsorbacije mikrovalova različitih tvari. To je uobičajena pojava.
28. Male količine namirnica ili namirnice s niskim udjelom vode mogu se isušiti, zagorjeti ili zapaliti ako se pregriju.
29. Nemojte sušiti odjeću, novine ili ostale materijale u mikrovalnoj pećnici ni novine ili papirne vrećice za kuhanje.

30. Skinite žičane vezice s papirnatih ili plastičnih vrećica prije no što ih stavite u mikrovalnu pećnicu.
31. Unutrašnjost nemojte upotrebljavati za odlaganje. Kad se ne upotrebljava, u unutrašnjosti nemojte ostavljati bateriju, papirnatu proizvode, pribor za kuhanje ili namirnice.
32. Mikrovalno zagrijavanje napitaka može dovesti do odgođenog erupcijskog vrenja pa je stoga potrebna pozornost prilikom rukovanja spremnicima.
33. Nemojte upotrebljavati oštre predmete (kao što su loptice za čišćenje, lopatice, žlice itd.) za čišćenje unutrašnjosti.
34. Očistite brtvu vrata, unutrašnjost i obližnje dijelove. Pojediniosti potražite u odjeljku o čišćenju.
35. Ako se uređaj ne održava čistim, to može dovesti do oštećenja površine. To može nepovoljno utjecati na vijek trajanja uređaja i možda dovesti i do opasnih situacija.
36. Nemojte upotrebljavati otopinu koja bi korodirala na površini uređaja.
37. Uređaj se ne smije čistiti parnim čistačem.
38. Kada odlažete baterijski uložak u otpad, uklonite ga iz alata i zbrinite na sigurnom mjestu. Pridržavajte se lokalnih zakonskih propisa za zbrinjavanje baterija.
39. Ako se uređaj odlaže na duže vrijeme, baterije se moraju izvaditi.
40. Nemojte kratko spajati baterijski uložak.
41. Punjive baterije potrebno je ukloniti iz uređaja prije punjenja.
42. Baterije je potrebno umetnuti uzimajući u obzir polove.
43. Ispražnjene baterije potrebno je ukloniti iz uređaja i sigurno zbrinuti.
5. Kad ih ne koristite, baterije držite podalje od drugih metalnih predmeta poput spajalica, kovanica, ključeva, čavala, vijaka i drugih sitnih metalnih predmeta koji mogu uzrokovati spoj između polova. Spajanje polova baterije može uzrokovati opekline ili požar.
6. Pod djelovanjem sile tekućina može iscuriti iz baterije; izbjegavajte kontakt. Ako slučajno dođe do kontakta, isperite vodom. Ako tekućina dođe u dodir s očima, zatražite dodatnu liječničku pomoć. Tekućina izbačena iz baterije može uzrokovati nadraženost ili opekline.
7. Nemojte upotrebljavati baterijski uložak ili uređaj ako su oštećeni ili preinačeni. Oštećene ili preinačene baterije mogu se neočekivano ponašati te prouzročiti požar, eksploziju ili ozljede.
8. Nemojte izlagati baterijski uložak ili uređaj plamenu ili prekomjernoj temperaturi. Izlaganje plamenu ili temperaturi višoj od 130 °C može prouzročiti eksploziju.
9. Pridržavajte se svih uputa za punjenje i nemojte puniti baterijski uložak ili uređaj izvan temperaturnog raspona navedenog u uputama. Neispravno punjenje ili punjenje pri temperaturama izvan navedenog raspona mogu oštetiti bateriju i povećati opasnost od požara.
10. Neka servis obavlja kvalificirana osoba, koristeći se samo identičnim rezervnim dijelovima. Na taj se način održava sigurnost proizvoda.
11. Nemojte mijenjati niti pokušavati popraviti uređaj ili baterijski uložak osim kako je navedeno u uputama za uporabu i održavanje.

Sigurnosna upozorenja za uređaj koji radi na baterije

Korištenje i održavanje uređaja na baterije

1. **Spriječite nehotično uključivanje.** Osigurajte da sklopka bude u položaju isključenja prije postavljanja baterije, podizanja ili nošenja uređaja. Nošenje uređaja dok držite prst na sklopki ili stavljanje uređaja pod napon s uključenom sklopkom može prouzročiti ozljede.
2. **Izvadite baterijski uložak iz uređaja prije bilo kakve prilagodbe, izmjene podataka ili pohranjivanja uređaja.** Takve preventivne zaštitne mjere smanjuju opasnost od slučajnog uključivanja uređaja.
3. **Baterije puniti isključivo punjačem koji preporučuje proizvođač.** Punjač koji je prikladan za jednu vrstu baterija može uzrokovati opasnost od požara ako se koristi za drugu vrstu baterija.
4. **Uređaje upotrebljavajte isključivo s posebnom namijenjenom vrstom baterijskog uložka.** Upotreba bilo kojeg drugog baterijskog uložka može izazvati rizik od ozljeda i požara.
1. **Prije uporabe baterije pročitajte sve upute i oznake upozorenja na (1) punjaču za baterije, (2) bateriji i (3) proizvodu koji koristi bateriju.**
2. **Nemojte rastavljati ili mijenjati baterijski uložak.** To može dovesti do požara, pretjeranog zagrijavanja ili eksplozije.
3. **Ako se vrijeme rada znatno skratilo, odmah prestanite raditi.** Može doći do pregrijavanja, mogućih opekline pa čak i eksplozije.
4. **Ako vam elektrolit dospije u oči, isperite ih čistom vodom i odmah se obratite liječniku.** Tako možete izgubiti vid.
5. **Nemojte kratko spajati bateriju:**
 - (1) **Ne dovodite terminale u kontakt s provodljivim materijalima.**
 - (2) **Ne čuvajte bateriju u spremniku s drugim metalnim predmetima poput čavala, kovanica itd.**
 - (3) **Ne izlažite bateriju vodi ili kiši.** Kratki spoj baterije može uzrokovati velik protok struje, pregrijavanje, moguće opekline pa čak i kvar.
6. **Ne držite i ne upotrebljavajte uređaj i baterijski uložak na mjestima gdje temperatura može premašiti 50 °C (122 °F).**
7. **Baterijski uložak nemojte spaljivati čak ni ako je ozbiljno oštećen ili potpuno istrošen.** Baterijski uložak može eksplodirati u vatri.

8. **Nemojte zabijati čavle u baterijski uložak, rezati ga, gnječiti, bacati ili udarati tvrdim predmetom.** Ti postupci mogu dovesti do požara, pretjeranog zagrijavanja ili eksplozije.
9. **Ne koristite oštećene baterije.**
10. **Sadržane litij-ionske baterije podliježu odredbama zakonskih propisa o opasnim tvarima.** Kada se radi o komercijalnom transportu koji obavljaju npr. dobavljači ili špediteri, moraju se poštovati posebni zahtjevi na pakiranju i oznakama. Prilikom pripreme isporuke takve stavke potražite savjet stručnjaka za opasne tvari. Pogledajte i moguće detaljnije nacionalne propise. Prekrijte trakom ili zaštitite otvorene kontakte i bateriju zapakirajte tako da se ne može pomicati u pakiranju.
11. **Kada odlažete baterijski uložak u otpad, uklonite ga iz uređaja i zbrinite na sigurnom mjestu. Pridržavajte se lokalnih zakonskih propisa za zbrinjavanje baterija.**
12. **Upotrebljavajte baterije samo s proizvodima koje je odobrila tvrtka Makita.** Umetanje baterija u neprikladne proizvode može dovesti do požara, prekomjerne topline, eksplozije ili curenja elektrolita.
13. **Ako se uređaj ne upotrebljava dulje vrijeme, bateriju morate ukloniti iz uređaja.**
14. **Baterijski se uložak, tijekom i nakon upotrebe, može zagrijati i prouzročiti opekline ili opekline na nižim temperaturama. Pažljivo rukujte vrućim baterijskim ulošcima.**
15. **Nemojte dirati priključak uređaja neposredno nakon upotrebe jer se može zagrijati toliko da prouzroči opekline.**
16. **Nemojte dopustiti da krhotine, prašina ili zemlja zapnu u priključcima, otvorima i urezima baterijskog uloška.** To može dovesti do neispravnog rada ili kvara uređaja ili baterijskog uloška.
17. **Ako uređaj ne podržava upotrebu u blizini visokonaponskih električnih vodova, nemojte upotrebljavati baterijski uložak u blizini visokonaponskih električnih vodova.** To može dovesti do neispravnog rada ili kvara uređaja ili baterijskog uloška.
18. **Bateriju čuvajte podalje od djece.**

ČUVAJTE OVE UPUTE.

▲OPREZ: Uvijek upotrebljavajte originalne baterije Makita. Upotreba baterija koje nisu originalne baterije Makita ili su izmijenjene može dovesti do rasprskavanja baterije i uzrokovati požar, tjelesnu ozljedu ili štetu. To će također poništiti jamstvo tvrtke Makita za uređaj i punjač Makita.

Savjeti za održavanje najduljeg vijeka trajanja baterije

1. **Napunite baterijski uložak prije nego što se potpuno isprazni. Uvijek zaustavite uređaj i napunite baterijski uložak kad primijetite da uređaj slabije radi.**

2. **Nikad ne punite već do kraja napunjenu bateriju. Pretjerano punjenje skraćuje radni vijek baterije.**
3. **Bateriju punite na sobnoj temperaturi između 10 °C i 40 °C. Vruću bateriju prije punjenja ostavite da se ohladi.**
4. **Kada ne upotrebljavate baterijski uložak, uklonite ga iz uređaja ili punjača.**
5. **Napunite bateriju ako je ne mislite koristiti duže vrijeme (duže od 6 mjeseci).**

Opis dijelova

► SI.1

1. **Ručka**
2. **Upravljačka ploča**
Pojednosti potražite u sljedećem opisu.
3. **Unutrašnjost**
4. **Vrata**
Uređaj se mora upotrebljavati sa zatvorenim vratima.
5. **Mrežica na vratima pećnice**
6. **Poklopac USB ulaza**
7. **Poklopac filtra**
8. **Priključak baterije**

Upravljačka ploča

► SI.2

1. **Gumb za uključivanje**
2. **Gumb za odabir snage**
3. **Snaga mikrovalova**
4. **Vrijeme rada/kod pogreške**
5. **Indikator baterije**
6. **Gumb za privremeno prekidanje/zaustavljanje**
7. **Kotačić za namještanje vremena**
8. **Gumb za pokretanje**

Zvučni signal

- **Kad završi grijanje:**
 - Zvučni signal u trajanju od 2 sekunde. Zvučni se signal prekida otvaranjem vrata.
 - Zvučni se signal „bip, bip, bip“ (po jedan svaku 1 sekundu) oglašava svaku 1 minutu ako se ne poduzme nikakva radnja.
 - uređaj se isključuje bez zvučnog signala ako se nijedna radnja ne poduzme 3 minute.
- **Kad je preostali kapacitet baterije slab:**
Oglašava se „bip, bip bip“, „bip, bip, bip“, „bip, bip, bip“.
- **Kad se prikaže kod pogreške:**
Oglašava se jedan kratki signal „bip“.

Tihi način rada

Nakon uključivanja, istovremeno dulje pritisnite gumb „STOP“ i „START“ sve dok se ne prikaže „OFF“ da biste ušli u tihi način rada. Isključeni su svi zvukovi obavijesti.

U tihom načinu rada istovremeno dulje pritisnite gumb „STOP“ i „START“ sve dok se ne prikaže „ON“ da biste izašli iz tihog načina rada. Svi zvukovi obavijesti ponovno se postavljaju.

Kod pogreške

Kad uređaj otkrije pogrešku, na upravljačkoj se ploči prikazuje odgovarajući kod pogreške. Pogledajte odjeljak o kodovima pogreške.

Simboli

U nastavku su prikazani simboli koji se upotrebljavaju za opremu. Prije korištenja provjerite jeste li razumjeli njihovo značenje.



Pročitajte priručnik s uputama.



Upozorenje: Vruća površina. Rizik od opekline. Nemojte dirati dok se ne ohladi.



Samo za države EU
Zbog prisutnosti opasnih komponenti u opremi, otpadna električna i elektronička oprema, akumulatori i baterije i mogu imati negativan učinak na okoliš i ljudsko zdravlje.



Nemojte odlagati električne i elektroničke uređaje ili baterije s ostalim kućanskim otpadom!
U skladu s Europskom direktivom o otpadnoj električnoj i elektroničkoj opremi, o akumulatorima i baterijama te o otpadnim akumulatorima i baterijama, i njenoj prilagodbi nacionalnim zakonima, otpadna električna oprema, baterije i akumulatori trebali bi se pohranjivati zasebno i isporučivati u odvojena sabirna mjesta za komunalni otpad, koja postupaju u skladu s uredbama o zaštiti okoliša.
To je naznačeno simbolom prekrizane kante za otpad na kotačima koja je postavljena na opremi.

PRIPREMA

OPREZ: Prije prilagodbe ili provjere rada uređaja obavezno provjerite je li uređaj isključen i baterijski uložak uklonjen.

Postavljanje

UPOZORENJE: Ovaj uređaj postavite ili smjestite isključivo u skladu s isporučeni, uputama za postavljanje.

- Sve izvadite iz pakiranja. Pažljivo provjerite ima li oštećenja. Ako postoje, odmah obavijestite najbližeg distributera ili pošaljite u naš prostore prodajni odjel.
- Postavite uređaj.
 - Uređaj se mora postaviti u suho okruženje u kojem ne dolazi do korozije i držati dalje od izvora topline i vlage kao što su plinski plamenik ili spremnik vode.
 - Da bi se osigurala dovoljna ventilacija, udaljenost od pozadine mikrovalne pećnice i zida mora biti najmanje 10 cm i najmanje 2 cm od bočne stjenke do zida.

- Udaljenost od mikrovalne pećnice do televizora, radija i antene mora biti najmanje 2 metra da ne bi došlo do smetnji na slici ili u zvuku.
- Preporučujemo da se iznad gornje površine ostavi slobodan prostor od najmanje 10 cm radi podizanja ručke.
- Mikrovalna se pećnica ne smije upotrebljavati u skućenim prostorima kao što je ormarić. Mikrovalna je pećnica samostojeci uređaj.

► SI.3

NAPOMENA: Kad se uređaj prvi put upotrebljava, u uređaju se može stvoriti neugodan miris ili može doći do pojave malo dima. Uzrok tome su ostaci iz proizvodnje ili malo preostalog ulja u unutrašnjosti ili na grijaču. To je potpuno uobičajeno i nestat će nakon nekoliko upotreba. Vrata ili prozor držite otvorenima da biste osigurali dobru ventilaciju. Najtoplije se preporučuje da u unutrašnjost stavite šalicu vode, postavite na 500 W i nekoliko puta uključite.

Baterija

Prikaz preostalog kapaciteta baterije

Pritisnite gumb za provjeru na bateriji kako biste provjerili preostali kapacitet baterije. Žaruljica indikatora zasvijetlit će na nekoliko sekundi.

► SI.4: 1. Žaruljice indikatora 2. Gumb za provjeru

Žaruljice indikatora			Preostali kapacitet
Svijetli	Isključeno	Treperi	
			75 % do 100 %
			50 % do 75 %
			25 % do 50 %
			0 % do 25 %
			Napunite bateriju.
			Baterija je možda neispravna.

NAPOMENA: Ovisno o uvjetima upotrebe i temperaturi okoline, prikaz indikatora može se donekle razlikovati od stvarnog kapaciteta.

NAPOMENA: Prva (krajnja lijeva) žaruljica indikatora treperit će dok radi sustav za zaštitu baterije.

Smjernice za pribor

OPREZ: Nikada nemojte upotrebljavati metalne spremnike za mikrovalno i kombinirano kuhanje jer će se vjerojatno pojaviti iskre.

Najtoplije se preporučuje se upotrebljavati spremnike koji su prikladni i sigurni za mikrovalno kuhanje. Općenito govoreći, posude koje su izrađene od keramike, stakla ili plastike koji su otporni na toplinu, prikladni su za mikrovalno kuhanje. Reference potražite u tablici u nastavku.

Materijal spremnika	Mikrovalovi	Obavijest
Keramika otporna na toplinu	Da	Nikad nemojte upotrebljavati keramičke predmete ukrašene metalnim rubom ili glazirane.
Plastika otporna na toplinu	Da	Ne može se upotrebljavati za dugotrajno mikrovalno kuhanje.
Staklo otporna na toplinu	Da	-
Rešetka za roštilj	Ne	-
Plastična folija	Da	Ne bi se smjela upotrebljavati prilikom kuhanja mesa ili odrezaka jer bi previsoka temperatura mogla oštetiti foliju.

Upotreba remena za rame

Dodatni pribor

▲OPREZ: Provjerite da je remen za rame pravilno učvršćen. U suprotnom bi uređaj mogao pasti.

1. Remen provucite kroz dva otvora na ručki.
 2. Zakopčajte remen.
- ▶ **Sl.5**

Sustav zaštite uređaja/baterije

Uređaj i baterija opremljeni su zaštitnim sustavom. Sustav automatski prekida napajanje motora da bi produljio radni vijek uređaja i baterije. Uređaj automatski prestaje raditi ako se uređaj ili baterija nađu u nekom od sljedećih uvjeta.

- Zaštita od preopterećenja: Kad se uređajem ili baterijom rukuje na način pri kojem se troši neuobičajeno puno struje, uređaj se automatski zaustavlja bez ikakva upozorenja. U tom slučaju isključite uređaj i prestanite ga upotrebljavati na način koji je izazvao preopterećenje. Zatim uključite uređaj kako biste ga ponovno pokrenuli.
- Zaštita od pregrijavanja: Kada se uređaj ili baterija pregrije, automatski se zaustavlja. Pričekajte da se uređaj ohladi prije nego što ga ponovno uključite.
- Zaštita od prekomjernog pražnjenja: Ako je kapacitet baterije preslab, uređaj se automatski zaustavlja. Ako uređaj ne radi ni nakon aktivacije sklopki, uklonite baterijski uložak iz uređaja i napunite ga.

Zaštitna funkcija otvaranja i zatvaranja vrata

Ako se vrata otvore tijekom rada, uređaj odmah prestaje raditi, uključuje se svjetlo u unutrašnjosti i privremeno se prekida rad mikrovalova. Kad se vrata zatvore, isključuje se svjetlo u unutrašnjosti. Ponovno pritisnite gumb za pokretanje da biste nastavili s radom.

Kad se vrata otvore dok je program u tijeku i ako se ne zatvore u roku od 3 minute, uređaj izlazi iz programa i isključuje se.

Rad ne započinje ako se vrata ne zatvore. Ako se gumb za pokretanje pritisne dok su vrata otvorena, zvučni se upozoritelj jednom oglašava i prikazuje se kod: F09.

Zaštita od nagibanja

Uređaj ne može raditi ako je nagnut. Ako je uređaj nagnut, prikazuje se kod pogreške: F01. Uređaj postavit će vodoravno i ponovno ga pokrenite.

Zaštita od ostalih uzroka

Sustav zaštite napravljen je i za ostale uzroke koji bi mogli oštetiti uređaj i omogućuju automatsko zaustavljanje alata. Poduzmite sve sljedeće korake da biste otklonili uzroke kada je uređaj privremeno zaustavljen ili prestao s radom.

Kad se prikazuje kod pogreške, pogledajte odjeljak s kodovima pogreške.

1. Isključite uređaj pa ga ponovno uključite da biste ga pokrenuli.
2. Napunite jednu ili više baterija ili ih zamijenite napunjenim baterijama.
3. Pustite da se uređaj i jedna ili više baterija ohlade.

Ako obnavljanje sustava zaštite nije dovelo do poboljšanja, obratite se našem postprodajnom odjelu.

Upotreba uređaja s izvorom napajanja spojenog kabelom

Prije upotrebe izvora napajanja spojenog kabelom pročitajte upute i znakove opreza koji se na njemu.

▲UPOZORENJE: Pri upotrebi uređaja s izvorom napajanja spojenog kabelom postavite izvor napajanja spojenog kabelom na stabilnu podlogu. Uređaj se upotrebljava u ispravnom položaju. Upotreba izvora napajanja spojenog kabelom koji nosite na leđima može dovesti do pada uređaja.

NAČIN UPOTREBE

Umetanje ili uklanjanje baterije

▲OPREZ: Uvijek isključite uređaj prije umetanja ili uklanjanja baterijskog uložka.

▲OPREZ: Čvrsto držite uređaj i baterijski uložak pri umetanju ili uklanjanju baterijskog uložka. Ako uređaj i baterijski uložak ne držite čvrsto, mogli bi vam iskliznuti iz ruku te oštetiti uređaj i baterijski uložak ili uzrokovati tjelesnu ozljedu.

Za umetanje baterijskog uložka poravnajte jezičac na baterijskom uložku s utorom na kućištu i gurnite ga na mjesto. Umetnite baterijski uložak do kraja dok ne sjedne na svoje mjesto uz mali klik. Ako možete vidjeti crvenu oznaku na gornjoj strani gumba, baterijski uložak nije do kraja sjeo na svoje mjesto.

Baterijski uložak uklonite tako da ga klizno pomaknete iz uređaja dok klizno pomičete gumb na prednjoj strani uložka.

► **Sl.6:** 1. Crvena oznaka 2. Gumb 3. Baterija

⚠ OPREZ: Uvijek umetnite baterijski uložak do kraja tako da ne možete vidjeti crvenu oznaku. U suprotnom može slučajno ispasti iz alata, što može dovesti do ozljede vas ili nekog u blizini.

⚠ OPREZ: Ne umećite bateriju silom. Ako baterija ne klizne lagano, znači da nije ispravno umetnuta.

NAPOMENA: U kućište za bateriju moguće je umetnuti do dva baterijska uložka iako uređaj za rad upotrebljava jedan.

Ako postavite dvije baterije, uređaj prvo upotrebljava bateriju prikazanu na desnoj strani slike.

Osnovni rad

Uključivanje/isključivanje uređaja

Pritisnite gumb za uključivanje da biste uređaj pokrenuli uz jedan zvučni signal. Nakon pokretanja na upravljačkoj se ploči, prema zadanim postavkama, prikazuje snaga mikrovalova od 500 W, vrijeme rada 0 i informacije o snazi baterije te su uključena sva svjetla na gumbima.

Ako se nijedna radnja ne obavi u roku od 3 minute, uređaj će se automatski isključiti, a zaslon i sva svjetla na gumbima isključit će se i isključit će se napajanje uređaja.

Nakon uključivanja, pritisnite bilo koji gumb za uključivanje da biste isključili u bilo kojem stanju, uključujući grijanje.

Grijanje

Dvije su razine snage za grijanje: 500 W i 350 W. Pritisnite gumb za odabir snage za prebacivanje između 500 W i 350 W. Na upravljačkoj se ploči prikazuje odgovarajuća razina.

Nakon odabira snage okrenite gumb za namještanje u smjeru kazaljke na satu da biste povećali vrijeme i u smjeru suprotnom od smjera kazaljke na satu da biste ga skratili. Maksimalna postavka vremena je 20 minuta. Nakon odabira razine snage i vremena, kratko pritisnite gumb za pokretanje da biste pokrenuli mikrovalno grijanje. Kad grijanje završi, oglašava se zvučni signal da bi obavijestio o završetku rada.

Kad mikrovalno grijanje započne, kratko pritisnite gumba za privremeno prekidanje/zaustavljanje da biste grijanje privremeno prekinuli.

Da biste nastavili rad, kratko pritisnite gumb za pokretanje.

Da biste prekinuli rad, kratko pritisnite gumb privremeno prekidanje/zaustavljanje. Preostalo se vrijeme ponovno postavlja i uređaj prelazi u stanje mirovanja.

NAPOMENA: Baterijski uložak nemojte vaditi odmah po završetku rada. Do neispravnosti neće doći ako to nekoliko puta napravite, međutim pogreška će se pojaviti ako tako nastavite.

Uređaj je opremljen ventilatorom hlađenja.





















Ventilator hlađenja može raditi da bi ohladio uređaj nakon rada. Čuje se zvuk zraka kad ventilator hlade nja radi. To nije neispravnost na uređaju.

NAPOMENA: Vrijeme grijanja može se prilagoditi tijekom grijanja.

NAPOMENA: Izlazna se snaga ne može prebaciti tijekom grijanja.

Stanje punjenja

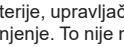
Broj crtica na indikatorima baterije na upravljačkoj ploči prikazuje preostali kapacitet baterije.

Indikatori baterije		Preostali kapacitet
Svijetli	Isključeno	
		
		
		
		
		
		
		

NAPOMENA: Čak i ako postoji preostali kapacitet baterije, upravljačka ploča može treperiti tražeći punjenje. To nije neispravnost na uređaju.

Neke baterije možda neće moći raditi kad njihov kapacitet padne ispod određene razine zbog njihovih specifikacija.

Primijenjeni rad

Savjeti za kuhanje

Sljedeći čimbenici mogu utjecati na rezultat kuhanja:

Raspored namirnica

Deblja područja postavite prema vanjskom dijelu posude, a tanja prema sredini i ravnomjerno ih raspodijelite. Ako je moguće, nemojte ih preklapati.

Duljina kuhanja

Kuhanje započnite s kratkom postavkom vremena, procijenite po isteku tog vremena i produžite prema stvarnim potrebama. Prekuhanje može dovesti do pojave dima i zagaranja.

Ravnomjerno kuhanje namirnica

Namirnice kao što su pileтина, hamburger ili odrezak moraju se jednom okrenuti tijekom kuhanja. Ovisno o vrsti namirnice, ako je moguće, promiješajte izvana prema sredini jednom ili dva puta tijekom kuhanja.

Provjera gotovosti jela

Boja i tvrdća namirnica mogu pomoći pri određivanju kuhanosti jela, a to uključuje:

- Para koja izlazi iz svih dijelova namirnice, nema samo iz ruba
- Zglobovi na peradi lako se pomiču
- Na svinjetini ili peradi nema tragova krvi
- Riba je neprozirna i lako se može prerezati vilicom

Posuda za stvaranje korice na jelu

Kad se upotrebljava posuda za stvaranje korice na jelu ili spremnik koji se samozagrijava, uvijek stavite toplinsku izolaciju, kao što je primjerice porculanski tanjur, ispod nje da biste spriječili oštećenje uređaja.

Plastična folija koja se može upotrebljavati u mikrovalnim pećnicama

Kad se kuhaju namirnice s visokim udjelom masnoće, nemojte dopustiti da plastična folija dođe u doticaj s namirnicama jer bi se mogla otopiti

Plastična posuda koja se može upotrebljavati u mikrovalnim pećnicama

Neke plastične posude koje se mogu upotrebljavati u mikrovalnim pećnicama nisu prikladne za kuhanje namirnica s visokim udjelom masnoće ili šećera. Također, ne smije se prekoračiti trajanje prethodnog zagrijavanja navedeno u priručniku s uputama posude.

USB

Izlaz USB DC 5 V maks. 2,4 A, automatsko prepoznavanje.

Izlazni USB ulaz može se upotrebljavati za punjenje mobilnog telefona kad je uređaj uključen. Tijekom postupka punjenja uređaj se neće automatski isključiti. Ako upotrebljavate USB uređaj slabe struje, uređaj će se automatski isključiti.

Po završetku punjenja, uređaj će se isključiti ako se nijedna radnja ne obavi u roku od 3 minute.

NAPOMENA: Priključujte isključivo uređaje koji su kompatibilni s ulazom za USB napajanje. U protivnom to može izazvati kvar na uređaju.

NAPOMENA: Nemojte priključivati ulaz za USB napajanje uređaja na USB priključak računala. To može uzrokovati kvar.

NAPOMENA: Prije priključivanja USB uređaja na uređaj uvijek izradite sigurnosnu kopiju podataka s USB uređaja. U protivnom se može dogoditi da dođe do gubitaka podataka.

NAPOMENA: Kada se ne uređaji upotrebljavaju ili nakon punjenja, uklonite USB kabel i zatvorite poklopac.

Čišćenje

⚠️ UPOZORENJE: Prije čišćenja uvijek provjerite je li uređaj isključen i je li izvađen baterijski uložak.

⚠️ UPOZORENJE: Prilikom čišćenja uređaj nemojte uranjati u vodu ili neku drugu tekućinu.

⚠️ OPREZ: Uređaj nemojte dodirivati odmah nakon rada. Pričekajte dok se uređaj potpuno ohladi. U protivnom može doći do opekline.

⚠️ OPREZ: Nemojte skidati mrežicu na vratima pećnice.

NAPOMENA: Uređaj je potrebno redovito čistiti i ukloniti sve ostatke hrane. Neodržavanje čistoće uređaja može dovesti do oštećenja površine uređaja koje bi moglo nepovoljno utjecati na vijek trajanja uređaja.

NAPOMENA: Upotrebljavajte isključivo blage, neabrazivne sapune ili deterđente koje nanosite spužvom ili makom krpom. Nikada nemojte upotrebljavati abrazivna sredstva u prahu ili metalnu četku za čišćenje bilo kojeg dijela uređaja.

Nakon upotrebe, mrežicu na vratima pećnice obrišite vlažnom pa suhom krpom da biste uklonili sva prskanja hrane i masnoće. Nakupljena se masnoća može pregrinjati i početi se dimiti ili zapaliti.

Kad se uređaj dulje vrijeme ne upotrebljava, u pećnici se može pojaviti neobičajan miris. Možete ga se riješiti na neki od sljedećih načina:

- Stavite nekoliko kriški limuna u šalicu pa zagrijavajte na 500 W oko 2 – 3 minute.
- Stavite šalicu crvenog čaja u pećnicu pa zagrijavajte na 500 W oko 2 – 3 minute.
- Stavite malo narančine kore u pećnicu pa je 1 minutu zagrijavajte na 500 W.

Čišćenje spužvastog filtra:

Spužvasti filter jednom mjesečno čistite na sljedeći način:

1. Otvorite poklopac filtra. Izvadite spužvasti filter i istresite prašinu.
2. Krpom za čišćenje obrišite površinu i unutrašnjost poklopa filtra.

3. Spužvasti filter operite u vodi i dobro osušite ili ispušite ostatke i prašinu koju je spužvasti filter apsorbirao s pomoću čistača s komprimiranim zrakom. Kad je spužvasti filter oštećen i ne može se očistiti, pravovremeno ga zamijenite.

► **Sl.7:** 1. Poklopac filtra 2. Spužvasti filter

Pohrana

Kad se uređaj ne upotrebljava, uređaj stavite u zatvoreni prostor s dobrom ventilacijom.

ODRŽAVANJE I PREGLED

Održavanje

⚠️ **UPOZORENJE: MIKROVALNO ZRAČENJE**

Baterijski uložak izvadite prije obavljanja održavanja. U mikrovalnoj pećnici postoji mikrovalno zračenje i visoki napon. Kondenzator visokog napona i dalje sadrži opasan napon u razdoblju od 30 sekundi nakon isključenja napajanja. Mora se upotrijebiti alat s izolacijskom ručkom da bi se priključak kondenzatora kratko spojio i ispraznio unutar kućišta. **Da bi se izbjegle ozljede ljudi, strogo je zabranjeno da samo sami rastavljate i popravljate ako niste tehničar održavanja.**

⚠️ OPREZ: Prije pregledavanja ili održavanja uređaja provjerite jeste li isključili uređaj i iskopčali ga iz struje te uklonili baterijski uložak.

NAPOMENA: Nikada nemojte koristiti benzin, mješavinu benzina, razrjeđivač, alkohol ili slično. Kao rezultat toga može se izgubiti boja, pojaviti deformacija ili pukotine.

Da biste zadržali SIGURNOST I POUZDANOST proizvoda, održavanje ili namještanja trebali biste prepustiti ovlaštenim servisnim ili tvorničkim centrima tvrtke Makita; uvijek rabite originalne rezervne dijelove.

Kod pogreške

Kad uređaj otkrije pogrešku, na upravljačkoj se ploči prikazuje na sljedeći način odgovarajući kod pogreške:

Kod pogreške	Sadržaj
F01	Uređaj je postavljen oko 30 stupnjeva preko ravnog položaja. Provjerite je li uređaj u vodoravnom položaju.
F02	Prejaka struja. Isključite i ponovno pokrenite nakon zamjene baterije.
F03	Prenapon. Isključite i ponovno pokrenite nakon zamjene baterije.
F04	Previsoka temperatura. Pustite da se uređaj neko vrijeme hladi i ponovno ga pokrenite kad se ohladi.
F05	Kvar ventilatora u uređaju. Isključite i ponovno pokrenite uređaj.

Kod pogreške	Sadržaj
F06	Kvar magnetrona u uređaju. Isključite i ponovno pokrenite uređaj.
F07	Kvar internog napajanja. Isključite i ponovno pokrenite uređaj.
F09	Zaštitna funkcija otvaranja i zatvaranja vrata možda je uključena. Pogledajte odjeljak o zaštitnoj funkciji otvaranja i zatvaranja vrata. Ako se pogreška i dalje ne riješi, isključite i ponovno pokrenite uređaj.

Ako se pogreška i dalje ne riješi, uređaj odnesite u ovlaštenu ili tvornički servisni centar tvrtke Makita.

Servisiranje

Primjenom sljedećih načina provjerite radi li uređaj ispravno:

Stavite vodu u staklenoj čaši otpornoj na toplinu (pribl. 150 ml) u unutrašnjost i sigurno zatvorite vrata. Pustite da uređaj radi 1 min.

— Je li se uključilo svjetlo u unutrašnjosti?

— Je li se zagrijala voda u unutrašnjosti?

Ako je na bilo koje gornje pitanje odgovor „NE“, u uređaju postoje određeni problemi. Zatražite popravak u ovlaštenom ili tvorničkom servisnom centru tvrtke Makita.

Zbrinjavanje

⚠️ UPOZORENJE: Uređaj pravilno zbrinite. Zbrinjavanje uređaja potrebno je napraviti u skladu s lokalnim pravilima i zakonskim propisima.

DODATNI PRIBOR

⚠️ OPREZ: Ovaj dodatni pribor i dodaci preporučuju se za upotrebu s uređajem tvrtke Makita navedenim u ovom priručniku. Upotreba bilo kojeg drugog dodatnog pribora ili dodataka može prouzročiti ozljede. Upotrebljavajte dodatni pribor ili dodatak samo za njegovu navedenu svrhu.

Ako vam je potrebna pomoć za više detalja u pogledu ovih dodatnih pribora, obratite se najbližem Makita servisnom centru.

- Originalna baterija i odobreni punjač Makita
- Remen za rame

NAPOMENA: Neke stavke iz popisa se mogu isporučiti zajedno sa strojem kao standardni dodatni pribori. Oni mogu biti različiti ovisno o zemlji.

ВАЖНИ БЕЗБЕДНОСНИ УПАТСТВА
ПРОЧИТАЈТЕ ВНИМАТЕЛНО И ЧУВАЈТЕ ЗА КОНСУЛТАЦИИ ВО
ИДНИНА

ВОВЕД

Спецификации

Модел:		MW001G
Номинален напон		D.C. 36 V - 40 V макс.
Моќност на микробрановата печка		500 W * / 350 W
Димензии (Ш x Д x В)	Надворешни димензии	343 мм x 318 мм x 338 мм (Без касета за батерија) (Во позиција на спуштена рачка)
	Внатрешност	255 мм x 241 мм x 120 мм
Капацитет		8 л
Работна фреквенција		2.450 MHz
Нето тежина		8,7 кг (Без касета за батерија)
USB-порта за напојување		Тип A/Излезен напон на D.C. 5 V/Излезна струја D.C. 2,4 A (максимум)

- * Моќноста на микробрановата печка од 500 W е функција за привремено засилување. Автоматски се префрла на моќност на микробрановата печка од 350 W по околу 8 минути.
- Поради нашата континуирана програма за истражување и развој, спецификациите тука подлежат на промена без најава.
- Спецификациите може да се разликуваат од држава до држава.

Применлива касета за батерија и полнач

Батерија Li-ion (Касета за батерија)	BL4020 / BL4025 / BL4040 / BL4050F / BL4080F
Полнач	DC40RA / DC40RB / DC40RC

- Некои од касетите за батерии и полначите наведени погоре може да не се достапни зависно од регионот во кој живеете.

▲ ПРЕДУПРЕДУВАЊЕ: Користете ги само касетите за батерии и полначите наведени погоре. Користењето какви било поинакви касети за батерии и полначи може да создаде ризик од повреда и/или пожар.

Препорачан извор на енергија поврзан со кабел

Пренослив пакет за напојување	PDC1200
-------------------------------	---------

- Изворите на енергија поврзани со кабел наведени погоре може да не се достапни зависно од регионот во кој живеете.
- Пред користење на изворот на енергија поврзан со кабел, прочитајте ги упатствата и ознаките за внимание на нив.

Проценето време на работењето

Касета за батерија (целосно наполнета)	500 W	350 W
BL4020 x 2	6 мин.	11 мин.
BL4025 x 2	8 мин.	14 мин.
BL4040 x 2	15 мин.	21 мин.
BL4050F x 2	22 мин.	30 мин.
BL4080F x 2	35 мин.	48 мин.
PDC1200	84 мин.	113 мин.

НАПОМЕНА: Вредностите се приближни и може да се разликуваат во зависност од статусот на полнењето и условите на користење.

НАПОМЕНА: Процентот време на работењето со една батерија е околу половина од периодот кога се користат две батерии.

Наменета употреба

Апаратот е наменет за загревање храна.

Важни мерки на претпазливост

ПРЕДУПРЕДУВАЊЕ: Апаратот треба да го сервисира само квалификуван персонал за сервисирање. Контакттирајте со најблискиот овластен сервис за преглед, поправка или приспособување.

ПРЕДУПРЕДУВАЊЕ: Не обидувајте се да ракувате со овој апарат со отворена врата, бидејќи работата со отворени врати може да резултира со штетна изложеност на микробранова енергија.

ПРЕДУПРЕДУВАЊЕ: Ако вратата (свиткана), шарките (скршени или олабавени), заптивките на вратата или површината за заптиваче се оштетени, микробрановата печка не смее да работи додека не ја поправи обучено лице.

ПРЕДУПРЕДУВАЊЕ: Опасно е за кој било, освен за обучено лице, да врши каква било услуга или операција за поправка која вклучува отстранување на капакот што заштитува од изложување на микробранова енергија.

ПРЕДУПРЕДУВАЊЕ: Користете го овој апарат само за наменетата употреба како што е опишано во упатството.

ПРЕДУПРЕДУВАЊЕ: Не користете корозивни хемикалии или пари во овој апарат.

ПРЕДУПРЕДУВАЊЕ: Овој тип на апарат е специјално дизајниран за загревање, готвење или сушење храна. Не е дизајниран за индустриска или лабораториска употреба.

ПРЕДУПРЕДУВАЊЕ: Течностите или другата храна не смеат да се загреваат во затворени садови бидејќи може да експлодираат.

1. Овој уред е наменет за користење во домаќинството и слични примени, како на пример:
 - области во кујни за персоналот во продавници, канцеларии и други работни средини;
 - куќи на фарми;
 - од клиенти во хотели, мотели и други средини од типот на станбени простори;
 - средини од типот ноќевање со појадок.
2. Не седете и не газете на апаратот. Не ставајте предмети на апаратот.
3. Овој уред може да се користи од страна на деца на возраст од 8 години или постари и лица со намалени физички, сетилни или ментални капацитети или без доволно искуство и познавање ако се под надзор или им се даваат упатства за користење на уредот на безбеден начин и ги разбираат вклучените ризици.
4. Децата не смеат да си играат со уредот.

5. Ако забележите чад, исклучете го апаратот, извадете ги батериите и држете ја вратата затворена за да го задушите пламенот.
6. Кога нема храна во внатрешноста, не ракувајте со апаратот. Во спротивно, апаратот може да се оштети.
7. Не пробивајте ја мрежата на вратата на печката. Во спротивно ќе предизвикате истекување од микробрановата печка.
8. Не ракувајте со апаратот во затворени простори како што е шкаф.
9. Поставете го апаратот на стабилна и рамна површина.
10. Не ракувајте со апаратот додека виси. Не користете ја рачката за носење за никаква друга намена освен за носење на апаратот.
11. Отстранете ја батеријата кога не го користите апаратот.
12. Не поместувајте го апаратот додека работи.
13. Не користете го апаратот на дожд. Не наводенувајте го апаратот. Ако апаратот е изложен на вода, нека го провери нашиот оддел за постпродажба.
14. Не чувајте го овој апарат на отворено. Не користете го овој производ во близина на вода, на пример, во близина на кујнски мијалник, во влажен подрум, во близина на базен или слични локации.
15. За да се намали ризикот од струен удар, не ставајте го уредот во вода или друга течност. Не ставајте го ниту складирајте го апаратот на место каде што може да падне или да биде повлечен во када или мијалник.
16. Ако апаратот добие удар или падне, однесете го во нашиот оддел за постпродажба за преглед и одржување навреме.
17. Не покривајте ги и не блокирајте ги отворите на апаратот.
18. Забрането е загревање запаливи материјали и експлозивни, особено сув мраз.
19. Користете само прибор што е погоден за употреба во микробранови печки.
20. За време на готвењето во микробранова печка, не се дозволени метални садови за храна и пијалаци.
21. Кога загревате храна во пластични или хартиени садови, внимавајте на печката поради можноста за запалување.
22. Течностите, како што се водата, кафето или чајот, можат да се прегреат над точката на вриење без да изгледаат како да вријат. Видливо клокотење или вриење кога садот се вади од микробрановата печка не е секогаш присутно. **ОВА МОЖЕ ДА РЕЗУЛТИРА СО МНОГУ ЖЕШКИ ТЕЧНОСТИ КОИ НАЕДНАШ ЌЕ ПРЕТЕЧАТ КОГА ЌЕ ГО ПОМЕСТИТЕ САДОТ ИЛИ КОГА ЌЕ СТАВИТЕ ПРИБОР ВО ТЕЧНОСТА.**

23. Содржината на шишињата за хранење и теглите со храна за бебиња треба да се промешува или протресува и да се провери температурата пред консумирање за да се избегнат изгореници.
24. Јајца во нивната лушпа и цели тврдо варени јајца не смеат да се загреваат во микробранова печка бидејќи може да експлодираат, дури и по завршувањето на загревањето во микробранова печка.
25. Не ставајте запаливи и согорливи материи во близина на апаратот.
26. За време на работењето на апаратот, внимавајте на состојбата на готвење на микробрановата печка во секое време. Поставете го точното време за готвење. Прекувременото готвење може да предизвика пожар.
27. При процесот на готвење лесна храна со помала содржина на вода, поради различниот капацитет на апсорпција на микробрановата печка на различни супстанции, може да има нерамномерни ладни и топли делови во храната. Ова е нормална појава.
28. Малите количества храна или храната со мала содржина на влага може да се исуши, изгори или запали ако се прегрее.
29. Не сушете облека, весници или други материјали во микробранова печка и не користете весници или хартиени кеси за готвење.
30. Отстранете ги жиците за затворање од хартиените или пластичните кеси пред да ја ставите кесата во микробрановата печка.
31. Не користете ја внатрешноста за складирање. Не оставајте батерии, производи од хартија, прибор за готвење или храна во внатрешноста кога не ја користите.
32. Греењето на пјалаците во микробранова печка може да резултира со одложено еруптивно вриење, затоа мора да се внимава при ракување со садот.
33. Не користете остри алатки (како жица за чистење, лопата, лажица итн.) за чистење на внатрешноста.
34. Чистете ја заптивката на вратата, внатрешноста и соседните делови. Погледнете го делот за чистење за детали.
35. Ако апаратот не се одржува во чиста состојба, може да дојде до уништување на површината. Ова може негативно да влијае на животниот век на апаратот и евентуално да доведе до опасна ситуација.
36. Не користете раствор што ќе предизвика корозија на површината на апаратот.
37. Апаратот не смее да се чисти со чистач на пара.
38. Кога ја фрлате во отпад касетата за батеријата, извадете ја од алатот и фрлете ја на безбедно место. Почитувајте ги локалните законски прописи што се однесуваат на фрлање во отпад на батеријата.
39. Ако апаратот треба да се складира на подолго време без да се користи, батериите треба да се отстранат.
40. Не предизвикувајте спој на касетата за батеријата.
41. Батериите што се полнат треба да се извадат од уредот пред да се наполнат.
42. Батериите треба да се вметнуваат со точниот поларитет.
43. Истрошените батерии треба да се извадат од уредот и да се фрлат безбедно.

Безбедносни предупредувања за уред што работи на батерии

Користење и грижа за уредот што работи на батерии

1. Спречете ненамерно стартување. Уверете се дека прекинувачот е во исклучена положба пред поврзување со батеријата, подигање или носење на уредот. Носењето на уредот со прстот на прекинувачот или приклучувањето на уредот во извор на електрична енергија со вклучен прекинувач се причина за несреќи.
2. Извадете ја батеријата од уредот пред вршење нагудувања, промена на додатоци или складирање на уредот. Овие превентивни безбедносни мерки го намалуваат ризикот од случајно стартување на уредот.
3. Полнете само со полначот одреден од страна на производителот. Полнач што е соодветен за еден тип батерија може да создаде ризик од пожар кога се користи со друга батерија.
4. Користете уреди само со конкретно наменета батерија. Користењето други батерии може да создаде ризик од повреда или пожар.
5. Кога батеријата не се користи, држете ја настрана од други метални предмети, како што се спојувалки, монети, клучеви, шрафови или други мали метални предмети што можат да послужат како врска од еден на друг приклучок. Краткиот спој на батериските приклучоци може да доведе до изгореници или пожар.
6. При случаи на злоупотреба, од батеријата може да истече течност. Избегнувајте контакт со неа. Ако дојде до ненамерен контакт, измијте со вода. Ако течност дојде во допир со очите, побарајте дополнителна медицинска помош. Течноста што истекла од батеријата може да предизвика иритација или изгореници.
7. Не користете батерии или уред што се оштетени или менувани. Оштетените или менуваните батерии може да прикажуваат непредвидливо однесување што резултира со оган, експлозија или опасност од повреда.
8. Не изложувајте ги батериите или уредот на оган или прекумерна температура. Изложеноста на оган или температура над 130 °C може да предизвика експлозија.

9. Следете ги сите упатства за полнење и не полнете ги батериите или уредот надвор од температурниот опсег наведен во упатството. Неправилното менување или менувањето на температури надвор од наведениот опсег може да ја оштети батеријата и да ја зголеми опасноста од оган.
10. Сервисирајте кај квалификувано лице за поправки кое користи само идентични резервни делови. Ова ќе овозможи одржување на безбедноста на производот.
11. Не модификувајте ги, ниту обидувајте се да ги поправате уредот или батеријата, освен како што е наведено во упатството за користење и грижа.
9. Не користете оштетена батерија.
10. Содржаните батерии со литиумови јони се подложни на условите во Правилата за опасни предмети.
За комерцијален транспорт на пр. од трети лица и посредници, мора да се следат посебните услови на пакувањата или ознаките. При подготовка на предметот кој треба да се испрати, консултирајте се со експерт за опасни материјали. Исто така, следете ги потенцијално подеталните национални правила. Залепете ги со леплива лента или маскирајте ги отворените контакти, а батеријата спакувајте ја, така што нема да се движи слободно во пакувањето.

Важни безбедносни упатства за касетата за батеријата

1. Пред користење на касетата за батеријата, прочитајте ги сите упатства и ознаки за претпазливост на (1) полначот за батеријата, (2) батеријата и (3) производот што ја користи батеријата.
2. Не расклопувајте ја, ниту експериментирајте со касетата за батерија. Тоа може да резултира со пожар, прекумерна топлина или експлозија.
3. Ако оперативното времето станало прекумерно кратко, престанете веднаш со работа. Тоа може да резултира со ризик од прегревање, можни изгореници, па дури и експлозија.
4. Ако електролит навлезе во вашите очи, измијте ги со чиста вода и побарајте медицинска нега веднаш. Тоа може да резултира со губење на вашиот вид.
5. Не предизвикувајте спој на касетата за батеријата.
 - (1) Не допирајте ги контактите со никаков проводлив материјал.
 - (2) Избегнувајте да ја чувате касетата за батерија во сад со други метални предмети како што се шајки, монети и сл.
 - (3) На изложувајте ја касетата за батеријата на вода или дожд.
 Краткиот спој на батеријата може да предизвика голем проток на електрична енергија, прегревање, можни изгореници, па дури и пад на напојувањето.
6. Не складирајте и не користете ги уредот и касетата за батеријата на места каде што температурата може да достигне или надминува 50 °C (122 °F).
7. Не палете ја касетата за батеријата дури и кога е многу оштетена или целосно потрошена. Касетата за батеријата може да експлодира ако се стави во оган.
8. Не закопувајте ја, сечете ја, фрлајте ја, испуштајте ја касетата за батерија, ниту удирајте ја од тврд предмет касетата за батеријата. Таквото однесување може да резултира со пожар, прекумерна топлина или експлозија.
11. Кога ја фрлате во отпад касетата за батеријата, извадете ја од уредот и фрлете ја на безбедно место. Почитувајте ги локалните законски прописи што се однесуваат на фрлање на батеријата во отпад.
12. Користете ги батериите само со производите назначени од Makita. Монтирањето батерии на неусогласените производи може да резултира со пожар, прекумерна топлина, експлозија или истекување на електролитот.
13. Доколку уредот не се користи подолг временски период, батеријата мора да се извади од уредот.
14. Пред и по употребата, касетата за батеријата може да прими топлина што може да предизвика изгореници или изгореници од ниска температура. Внимавајте како ракувате ја касетата за батерии.
15. Не допирајте го терминалот на уредот непосредно по употребата бидејќи може да се загрее доволно за да предизвика изгореници.
16. Не дозволувајте деланки, прав или земја да се заглават во терминалите, отворите и жлебовите на касетата за батерија. Тоа може да резултира со слаба изведба или пад на напојувањето на уредот или касетата за батерија.
17. Освен ако уредот не поддржува употреба на електрични далноводи со висок напон во близина, не користете ја касетата за батерија во близина на електричните далноводи со висок напон. Тоа може да резултира со дефект или пад на напојувањето на уредот или касетата за батерија.
18. Држете ја батеријата подалеку од деца.

ЧУВАЈТЕ ГО УПАТСТВОТО.

▲ВНИМАНИЕ: Користете само оригинални батерии на Makita. Користењето неоригинални батерии на Makita или батерии што се изменети може да резултира со распакување на батеријата, предизвикувајќи пожар, телесна повреда и оштетување. Тоа исто така ќе ја поништи гаранцијата за уредот и полначот на Makita.

Совети за одржување максимален работен век на батеријата

1. Заменете ја касетата за батеријата пред целосно да се испразни. Секогаш запрете ја работата на уредот и наполнете ја касетата за батеријата кога ќе забележите дека помала моќност на уредот.
2. Никогаш немојте да полните целосно полна касета за батерија. Прекумерното полнење го скратува работниот век на батеријата.
3. Полнете ја касетата за батеријата на собна температура од 10°C - 40°C. Дозволете загреаната касета за батерија да се олади пред да ја ставите на полнење.
4. Кога не ја користите касетата за батерија, извадете ја од уредот или полначот.
5. Полнете ја касетата за батеријата доколку не ја користите подолго време (повеќе од шест месеци).

Опис на деловите

► Сл.1

1. Рачка
2. Контролен панел
Погледнете го следниот опис за детали.
3. Внатрешност
4. Врата
Апаратот мора да се користи со затворена врата.
5. Мрежа на вратата
6. Капак на USB-портата
7. Капак на филтерот
8. Батериски терминал

Контролен панел

► Сл.2

1. Копче на прекинувачот за напојување
2. Копче за избор на моќност
3. Моќност на микробрановата печка
4. Време на работа/Код на грешка
5. Индикатор за батерија
6. Копче за паузирање/исклучување
7. Бројченик за нагудување на времето
8. Копче за стартување

Звучен сигнал

- Кога операцијата на греење ќе заврши:
 - Звучен сигнал од 2 секунди. Звучниот сигнал ќе биде откажан ако ја отворите вратата.
 - „Бип, бип, бип“ (еднаш на секоја 1 секунда) се огласува на секоја 1 минута ако нема операција.
 - Апаратот се исклучува без никаков звук ако не работи 3 минути.
- Кога преостанатиот капацитет на батеријата е низок:
Звуци „бип, бип, бип“, „бип, бип, бип“, „бип, бип, бип“.

- Кога ќе се прикаже кодот на грешка:
Се огласува едно кратко „бип“.

Тивок режим

По вклучувањето, долго притискајте ги копчињата „СТОП“ и „СТАРТ“ истовремено додека не се прикаже „OFF“ (ИСКЛУЧЕНО) за да влезете во тивок режим. Сите брзи тонови се исклучени. Во тивкиот режим, долго притискајте ги копчињата „СТОП“ и „СТАРТ“ истовремено додека не се прикаже „ON“ (ВКЛУЧЕНО) за да излезете од тивкиот режим. Сите брзи тонови се обновени.

Код на грешка

Кога апаратот ќе открие дефект, контролниот панел ќе го прикаже соодветниот код на грешка. Погледнете го делот за код на грешка.

Симболи

Долунаведените ги прикажуваат символите што може да се користат кај опремата. Пред употребата, проверете дали го разбирате нивното значење.



Прочитајте го упатството за користење.



Предупредување: жешка површина. Ризик од изгореници. Не допирајте пред да се олади.



Само за земјите на ЕУ
Поради присуство на опасни компоненти во опремата, отпадната електрична и електронска опрема, акумулаторите и батериите може да влијаат негативно врз животната средина и човековото здравје.



Ni-MH
Li-Ion

Не фрлајте ги електричните и електронските апарати или батериите во домашниот отпад!
Во согласност со Европската директива за фрлање електрична и електронска опрема, акумулатори, батерии и отпадни акумулатори и батерии, како и нивната адаптација во државниот закон, отпадната електрична опрема, батериите и акумулаторите треба да се чуваат одделно и да се достават на посебно место за собирање општински отпад, во согласност со прописите за заштита на животната средина.
Ова е означено со симболот на пречкртана корпа за отпадоци ставен на опремата.

ПОДГОТОВКА



ВНИМАНИЕ: Пред секое нагудување или проверка на уредот, секогаш проверувајте дали е исклучен и касетата за батеријата е извадена.

Монтирање

▲ ПРЕДУПРЕДУВАЊЕ: Монтирајте го или поставете го овој апарат само во согласност со дадените упатства за монтажа.

1. Извадете ја целата амбалажа. Проверете внимателно дали има оштетување. Доколку има, веднаш известете го продавачот или однесете го во нашиот оддел за постпродажба.
2. Поставете го апаратот.
 - Апаратот мора да се постави на сува површина без корозија, подалеку од топлина и влажност, како што се плински шпорет или резервоар за вода.
 - За да се обезбеди доволна вентилација, растојанието помеѓу задниот дел на микробрановата печка и сидот треба да биде најмалку 10 см, а помеѓу страната и сидот треба да биде најмалку 2 см.
 - Одржувајте растојание од најмалку 2 метри помеѓу микробрановата печка и телевизор, радио и антена бидејќи може да дојде до нарушување на сликата или да настанат пречки.
 - За да ја подигнете рачката, препорачуваме слободното растојание над горната површина да биде најмалку 10 см.
 - Микробрановата печка не смее да се користи во затворен простор како што е шкаф. Микробрановата печка е наменета да се користи самостојно.

► Сл.3

НАПОМЕНА: Кога го користите апаратот за прв пат, тој може да испушти мирис или слаб чад. Причината е производниот остаток или маслото што останало во внатрешноста или елементот за загревање. Тоа е нормален случај и ќе исчезне по неколку користења. Вратата или прозорецот нека ви бидат отворени за да обезбедите добра вентилација. Се препорачува да се стави чаша вода во внатрешноста, на 500 W и да се вклучи апаратот неколку пати.

Касета за батерија

Укажување на преостанатиот капацитет на батеријата

Притиснете го копчето за проверка на касетата за батеријата за укажување на преостанатиот капацитет на батеријата. Индикаторските ламбички светнуваат неколку секунди.

- Сл.4: 1. Индикаторски ламбички
2. Копче за проверка

Индикаторски ламбички			Преостанат капацитет
Запалено	Исклучено	Трепка	
			75% до 100%
			50% до 75%
			25% до 50%
			0% до 25%
			Наполнете ја батеријата.
			Батеријата можеби е неисправна.

НАПОМЕНА: Во зависност од условите на користење и амбиенталната температура, индикацијата може да се разликува во мала мера од реалниот капацитет.

НАПОМЕНА: Првата (најлево) ламбичка на индикаторот ќе трепка кога работи системот за заштита на батеријата.

Упатство за прибор

▲ ВНИМАНИЕ: Никогаш не користете метални садови за готвење во микробранова печка и комбинирано готвење бидејќи постои веројатност да се појави искра.

Силно се препорачува да се користат садови кои се соодветни и безбедни за готвење во микробранова печка. Општо земено, садовите кои се направени од керамика, стакло или пластика отпорна на топлина се погодни за готвење во микробранова печка. Може да погледнете во табелата подолу.

Материјал на садот	Микробранова печка	Забелешки
Керамика отпорна на топлина	Да	Никогаш не користете керамика која е украсена со метален раб или глазура.
Пластика отпорна на топлина	Да	Не може да се користи за подолготрајно готвење во микробранова печка.
Стакло отпорно на топлина	Да	-
Решетка за скара	Не	-
Пластична фолија	Да	Не треба да се користи при готвење месо или котлети бидејќи преголемата температура може да ја оштети фолијата.

Прицврстување на појасот за рамо

Опционален прибор

⚠ВНИМАНИЕ: Проверете дали појасот за рамо е добро прикачен правилно. Во спротивно, може да дојде до несреќа заради паѓање.

1. Ставете го ременот низ двете дупки на рачката.
 2. Закопчајте го појасот.
- ▶ Сл.5

Систем за заштита на уредот/батеријата

Уредот и батеријата се опремени со систем за заштита. Овој систем автоматски го прекинува напојувањето на моторот за да го продолжи работниот век на уредот и на батеријата. Уредот автоматски ќе се исклучи за време на работењето ако тој или батеријата се најдат под еден од следниве услови.

- Заштита од преоптоварување: Кога со уредот или батеријата се работи на начин што предизвикува повлекување прекумерно висока струја, тој автоматски запира без никаква индикација. Во таква ситуација, исклучете го уредот и запрете со примената што предизвикала негово преоптоварување. Потоа, повторно вклучете го уредот за да се рестартира.
- Заштита од прегревање: Кога уредот или батеријата е прегреан, уредот автоматски запира. Оставете го уредот да се олади пред повторно да го вклучите.
- Заштита од прекумерно празнење: Кога капацитетот на батеријата ќе падне на ниско ниво, уредот автоматски запира. Ако уредот не работи дури ни кога прекинувачите ќе се вклучат или исклучат, извадете ја касетата за батерија од уредот и наполнете ја.

Заштитна функција за отворање и затворање на вратата

Ако вратата се отвори за време на работата, апаратот веднаш престанува да работи, светлото во внатрешноста се вклучува и работата на микробрановата печка се прекинува. Откако ќе се затвори вратата, светлото во внатрешноста се гаси. Притиснете го копчето за стартување повторно за да продолжите со работа.

Ако ја отворите вратата додека програмата работи и не ја затворите во рок од 3 минути, апаратот излегува од програмата и се исклучува. Работењето не започнува без затворање на вратата. При притискање на копчето за стартување со отворена врата, ќе се огласи единечен звучен сигнал и ќе се прикаже кодот: F09.

Заштита од навалување

Апаратот не може да работи кога е навален. Ако апаратот е навален, се прикажува кодот на грешка: F01. Поставете го апаратот хоризонтално и повторно стартувајте со работење.

Заштита од други причини

Системот за заштита исто така е дизајниран и за други причини што може да го оштетат уредот и овозможува тој да запре автоматски. Преземете ги сите следни чекори за да ги отстраните причините кога уредот е доведен до привремено запирање или престанување на работата.

Кога ќе се прикаже кодот на грешка, погледнете го делот за код на грешка.

1. Исклучете го уредот и потоа повторно вклучете го за да се рестартира.
2. Наполнете ја батеријата(ите) или заменете ја/ ги со наполнета батерија(и).
3. Оставете ги уредот и батеријата(ите) да се оладат.

Доколку не дојде до подобрување со враќање на системот за заштита, контактирајте со нашиот оддел за постпродажба.

Користење на уредот со извор на напојување поврзан со кабел

Пред користење на изворот на енергија поврзан со кабел, прочитајте ги упатствата и ознаките за внимание на нив.

⚠ПРЕДУПРЕДУВАЊЕ: Кога го користите уредот со извор на напојување поврзан со кабел, поставете го изворот на напојување поврзан со кабел на стабилна површина. Уредот се користи во статичка положба. Користењето извор на напојување поврзан со кабел што го носите на грбот може да предизвика несреќа од паѓање.

КАКО СЕ КОРИСТИ

Монтирање или отстранување на касетата за батеријата

⚠ВНИМАНИЕ: Секогаш исклучувајте го уредот пред да го монтирате или да ја отстраните касетата за батеријата.

⚠ВНИМАНИЕ: Држете ги уредот и касетата за батеријата цврсто кога ја монтирате или вадите касетата за батеријата. Ако не ги држите цврсто уредот и касетата за батеријата, тие може да се лизнат од вашите раце и да дојде до нивно оштетување, како и до телесна повреда.

За вметнување на касетата за батеријата, порамнете го јазичето на касетата со жлебот во кукиштето и лизнете го во место. Вметнете ја до крај додека не се блокира во место при што ќе се слушне мало кликување. Ако можете да го видите црвениот индикатор на горната страна од копчето, тоа значи дека не е заклучена целосно во место.

За да ја извадите касетата за батеријата, повлечете ја од уредот додека го лизгате копчето на предната страна на касетата.

- **Сл.6:** 1. Црвен индикатор 2. Копче
3. Касета за батерија

⚠ВНИМАНИЕ: Секогаш монтирајте ја касетата за батеријата целосно додека црвениот индикатор не се изгасне. Во спротивно, може ненадејно да испадне од алатот предизвикувајќи ви повреда вам или на некој друг околу вас.

⚠ВНИМАНИЕ: Немојте да ја монтирате касетата за батеријата на сила. Ако касетата не може да се лизне лесно, тоа значи дека не е поставена правилно.

НАПОМЕНА: Може да се монтираат најмногу две касети за батерија, иако уредот користи една касета за батерија за работа.

Ако монтирате две батерии, апаратот прво ја користи батеријата од десната страна на сликата.

Основно работење

Вклучување/исклучување на апаратот

Притиснете го копчето на прекинувачот за напојување за да го вклучите апаратот со еден звучен сигнал. Откако ќе го вклучите апаратот, контролниот панел стандардно прикажува моќност на микробрановата печка од 500 W, работно време од 0 и информации за батеријата и сите светла на копчињата се вклучени.

Ако нема друга операција во рок од 3 минути, тој автоматски ќе се исклучи, а екранот и светлата на копчињата ќе се изгаснат за да влезат во состојба на исклучување.

По вклучувањето, притиснете го копчето на прекинувачот за напојување за да се исклучи во која било состојба, вклучувајќи го и греењето.

Операција на греење

Постојат две нивоа на моќност на греењето: 500 W и 350 W.

Притискајте го копчето за избор на моќност за да се префрлате помеѓу 500 W и 350 W. Контролниот панел го прикажува соодветното ниво.

Откако ќе се избере напојувањето, свртете го копчето за нагодување на времето во насока на стрелките на часовникот за да го зголемите времето и спротивно од стрелките на часовникот за да го намалите времето. Максималното време на нагодување е 20 минути.

Откако ќе го изберете нивото на моќност и времето, кратко притиснете го копчето за стартување за да започне греењето во микробранова печка. Кога ќе заврши греењето, ќе се огласи звучен сигнал за да ве извести за завршувањето на операцијата.

Откако ќе започне греењето во микробранова печка, кратко притиснете го копчето за паузирање/исклучување за да го паузирате греењето.

За да продолжите со работата за време на пауза, кратко притиснете го копчето за стартување.

За да излезете од операцијата за време на пауза, кратко притиснете го копчето за паузирање/исклучување. Преостанатото време се ресетира и апаратот влегува во режим на подготвеност.

ЗАБЕЛЕШКА: Не повторувајте го вадењето на касетите за батеријата веднаш по операцијата. Ако го направите тоа неколку пати, тоа нема да предизвика дефект, но може да се појави грешка ако продолжите.

Овој апарат е опремен со вентилатор за ладење.







Вентилаторот за ладење може да работи за да го излади апаратот по работењето. Се слуша звук на воздух кога работи вентилаторот за ладење. Ова не е дефект на апаратот.

НАПОМЕНА: Времето на греење може да се приспособува при греењето.

НАПОМЕНА: Излезната моќност не може да се менува при греењето.

Состојба на полнење

Бројот на лентата на индикаторите за батеријата на контролниот панел го покажува преостанатиот капацитет на батеријата.

Индикатори за батерија	Преостанат капацитет
 Запалено  Исклучено	
	Преостанатата моќност е поголема или еднаква на 75 %.
	Преостанатата моќност е поголема или еднаква на 50 % и помала од 75 %.
	Преостанатата моќност е поголема или еднаква на 25 % и помала од 50 %.
	Преостанатата моќност е помала од 25 %.
	Празна (наполнете ја батеријата.)
 Трепка	Наполнете ја батеријата.

НАПОМЕНА: Дури и ако има преостанат капацитет на батеријата, контролниот панел може да трепка за да побара полнење. Ова не е дефект на апаратот.

Некои батерии можеби нема да можат да работат кога нивниот капацитет ќе падне под одредено ниво поради спецификациите.

Применета операција

Совети за готвење

Следниве фактори може да влијаат на резултатот од готвењето:

Распоредот на храната

Ставете ги подебелите парчиња на надворешната страна од чинијата, потенките во средината и распоредете ги рамномерно. Не преклопувајте ги ако е можно.

Должина на времето за готвење

Започнете со готвење со краткотрајна поставка, проценете откако ќе истече времето и продолжете го според реалната потреба. Прекумерното готвење може да резултира со чад и изгореници.

Рамномерно готвење на храната

Храната како пилешко, хамбургер или бифтек треба да се преврти еднаш за време на готвењето. Во зависност од типот на храната, доколку е применливо, промешајте ја еднадвор кон средината на чинијата еднаш или двапати за време на готвењето.

Дали храната е готова

Бојата и тврдоста на храната помагаат да се утврди дали е готова, а тие вклучуваат:

- Пареа излегува од сите делови на храната, не само од работ
- Зглобовите на живината може лесно да се поместуваат
- Свинското или живината не покажуваат знаци на крв
- Рибата е непросирна и лесно може да се исече со виљушка

Сад за потпекување

Кога користите сад за потпекување или сад за самозагревање, секогаш ставајте изолатор отпорен на топлина под него, како што е порцеланска плоча, за да спречите оштетување на апаратот.

Пластична фолија безбедна за микробранова печка

Кога готвите храна со висока содржина на масти, не дозволувајте пластичната фолија да дојде во допир со храната бидејќи може да се стопи

Пластичен сад безбеден за микробранова печка

Некои пластични садови што се безбедни за микробранова печка може да не се соодветни за готвење храна со висока содржина на масти и шеќер. Исто така, времето за предзагревање наведено во упатството за садови не смее да се надмине.

USB

USB-излез за D.C. 5 V максимум 2,4 A, автоматско препознавање.

USB-портата за излез може да се користи за полнење на мобилниот телефон кога апаратот е вклучен. За време на процесот на полнење, апаратот нема да се исклучи автоматски. Ако користите USB-уред со ниска струја, апаратот автоматски ќе се исклучи. Откако ќе заврши полнењето, апаратот ќе се исклучи ако не работи 3 минути.

ЗАБЕЛЕШКА: Поврзувајте само уреди што се компатибилни со USB-портата за напојување. Во спротивно може да се предизвика дефект на апаратот.

ЗАБЕЛЕШКА: Не поврзувајте ја USB-портата за напојување на овој апарат со USB-терминалот на вашиот компјутер. Тоа може да предизвика дефект.

ЗАБЕЛЕШКА: Пред да го поврзете USB-уредот со апаратот, секогаш направете резервна копија на податоците од USB-уредот. Во спротивно, можно е податоците да се изгубат.

ЗАБЕЛЕШКА: Кога не ги користите уредите или по полнење, отстранете го USB-кабелот и ставете го капакот.

Чистење

▲ПРЕДУПРЕДУВАЊЕ: Пред чистењето, секогаш уверете се дека апаратот е исклучен и дека касетата за батерија е извадена.

▲ПРЕДУПРЕДУВАЊЕ: Не потопувајте го апаратот во вода или други течности кога го чистите.

▲ВНИМАНИЕ: Не допирајте го апаратот веднаш по работата. Почekaјте додека апаратот целосно не се излади. Во спротивно, може да настане повреда со изгореници.

▲ВНИМАНИЕ: Не отстранувајте ја мрежата на вратата на печката.

ЗАБЕЛЕШКА: Апаратот треба редовно да се чисти и да се отстранат сите наслагги од храна. Ако не го одржувате апаратот чист може да дојде до уништување на површината што може негативно да влијае на животниот век на апаратот.

ЗАБЕЛЕШКА: Користете само благи, неабразивни сапуни или детергенти што се нанесуваат со сунѓер или мека крпа. Никогаш не користете абразивна пудра или метална четка за чистење на кој било дел од апаратот.

По употребата, избришете ја мрежата на вратата на печката со влажна крпа, а потоа со сува крпа за да ги отстраните сите прскања од храна и маснотии. Насобраната маст може да се прегрее и да почне да чади или да се запали.

Кога апаратот се користи подолго време, може да има некои чудни мириси во печката. Еден од следниве начини може да ве ослободи од нив:

- Ставете неколку парчиња лимон во чаша, а потоа загревајте 2-3 минути на 500 W.
- Ставете шолја црвен чај во печката, а потоа загревајте 2-3 минути на 500 W.

- Ставете малку кора од портокал во печката, а потоа загревајте 1 минута на 500 W.

Како да го исчистите сунѓерестиот филтер:

Чистете го сунѓерестиот филтер еднаш месечно со следнава постапка:

1. Отворете го капакот на филтерот. Отстранете го сунѓерестиот филтер и истресете ја пращината.
2. Избришете ја површината и внатрешноста на капакот на филтерот со крпа за чистење.
3. Измијте го сунѓерестиот филтер во вода и добро исушете или издувајте ги ситниците и пращината што се апсорбираат во филтерот за сунѓер со дувалка. Ако сунѓерестиот филтер е оштетен и не може да се исчисти, навреме заменете го со нов.

► **Сл.7:** 1. Капак на филтерот 2. Сунѓерест филтер

Складирање

Кога апаратот не се користи, поставете го во затворен и проветрен простор.

ОДРЖУВАЊЕ И ИНСПЕКЦИЈА

Одржување

⚠ ПРЕДУПРЕДУВАЊЕ: РАДИЈАЦИЈА НА МИКРОБРАНОВАТА ПЕЧКА

Отстранете ја касетата за батерија пред одржувањето. Во микробрановата печка има микробранова радијација и висок напон. Високонапонскиот кондензатор сè уште има опасен напон во рок од 30 секунди откако ќе се исклучи напојувањето. Неопходно е да се користи алатка со изолациска рачка за краток спој и празнење на терминалот на кондензаторот со обвивка. **За да се избегне човечка повреда, строго е забрането да расклопувате и поправате сами, без техничарите за одржување.**

⚠ ВНИМАНИЕ: Пред секоја проверка или одржување, секогаш проверувајте дали уредот е исклучен и касетата за батеријата е извадена.

ЗАБЕЛЕШКА: За чистење, не користете нафта, бензин, разредувач, алкохол или слично. Тие средства ја вадат бојата и може да предизвикаат деформации или пукнатини.

За да се одржи БЕЗБЕДНОСТА и СИГУРНОСТА на производот, поправките, одржувањата или дотерувањата треба да се вршат во овластени сервисни или фабрички центри на Makita, секогаш со резервни делови од Makita.

Код на грешка

Кога апаратот ќе открие дефект, контролниот панел ќе го прикаже соодветниот код како што следува:

Код на грешка	Проблем
F01	Апаратот е поставен на околу 30 степени над аголот на порамнување. Проверете дали апаратот е поставен хоризонтално.
F02	Прекумерна струја. Исклучете го и рестартирајте го откако ќе ја замените батеријата.
F03	Прекумерен напон. Исклучете го и рестартирајте го откако ќе ја замените батеријата.
F04	Прекумерна температура. Оставете го апаратот да стои одредено време и рестартирајте го откако ќе се олади.
F05	Дефект на вентилаторот во внатрешноста на апаратот. Исклучете го и рестартирајте го апаратот.
F06	Дефект на магнетронот во внатрешноста на апаратот. Исклучете го и рестартирајте го апаратот.
F07	Неуспешно внатрешно напојување. Исклучете го и рестартирајте го апаратот.
F09	Заштитната функција за отворање и затворање на вратата можеби е активна. Погледнете го делот за заштитна функцијата за отворање и затворање на вратата. Ако грешката сепак не се подобри, исклучете го и рестартирајте го апаратот.

Ако грешката сепак не се подобри, однесете го апаратот во овластени или фабрички сервисни центри на Makita.

Сервисирање

Проверете дали апаратот работи правилно или не со следново:

Ставете вода во чаша од стакло отпорно на топлина (околу 150 ml) во внатрешноста и добро затворете ја вратата. Оставете го апаратот да работи 1 минута.

— Дали светлото во внатрешноста се вклучува?

— Дали водата во внатрешноста се вжштува?

Ако одговорот на некое од горенаведените прашања е „НЕ“, апаратот има некоакво проблем внатре.

Побарајте од овластените или фабрички сервисни центри на Makita да го поправат.

Фрлање

⚠ ПРЕДУПРЕДУВАЊЕ: Правилно фрлете го апаратот во отпад. Фрлањето на апаратот треба да се изврши според локални прописи и закони.

ОПЦИОНАЛЕН ПРИБОР

⚠ ВНИМАНИЕ: Овој прибор или додатоци се препорачуваат за користење со уредот од Makita дефиниран во упатството. Со користење друг прибор или додатоци може да се изложите на ризик од телесни повреди. Користете ги приборот и додатоците само за нивната назначена намена.

Ако ви треба помош за повеќе детали за приборот, прашајте во локалниот сервисен центар на Makita.

- Оригинална батерија на Makita и одобрен полнач на Makita
- Појас за рамо

НАПОМЕНА: Некои ставки на листата може да се вклучени со алатот како стандарден прибор. Тие може да се разликуваат од држава до држава.



ВАЖНА БЕЗБЕДНОСНА УПУТСТВА ПАЖЉИВО ПРОЧИТАЈТЕ И САЧУВАЈТЕ ЗА БУДУЋУ УПОТРЕБУ

УВОД

Спецификације

Модел:		MW001G
Номинални напон		DC 36 V – 40 V макс.
Снага микроталасне рерне		500 W * / 350 W
Димензије (Ш x Д x В)	Спољашње димензије	343 мм x 318 мм x 338 мм (Без улошка батерије) (Са ручком у спушеном положају)
	Шупљина	255 мм x 241 мм x 120 мм
Капацитет		8 л
Радна фреквенција		2.450 MHz
Нето тежина		8,7 кг (Без улошка батерије)
USB прикључак за напајање		Тип А / Излазни напон DC 5 V / Излазна струја DC 2,4 A (макс.)

- * Снага микроталасне рерне од 500W је функција за привремено појачање снаге. Снага микроталасне рерне се аутоматски пребације на 350W након око 8 минута.
- На основу нашег непрестаног истраживања и развоја задржавамо право измена наведених техничких података без претходне најаве.
- Спецификације могу да се разликују у различитим земљама.

Применљив уложак батерије и пуњач

Литијум-јонска батерија (Уложак батерије)	BL4020 / BL4025 / BL4040 / BL4050F / BL4080F
Пуњач	DC40RA / DC40RB / DC40RC

- Неки горенаведени улошки батерија и пуњачи можда неће бити доступни у зависности од места становања.

▲УПОЗОРЕЊЕ: Користите само горенаведене улошке батерије и пуњаче. Коришћење других уложака батерије и пуњача може узроковати повреде и/или пожар.

Препоручени извор напајања повезан каблом

Преносиво напајање	PDC1200
--------------------	---------

- Извори напајања повезани каблом који су горенаведени можда неће бити доступни у зависности од вашег места становања.
- Пре него што користите извор напајања повезан каблом, прочитајте упутства и безбедносне ознаке на њему.

Процењено време рада

Уложак батерије (потпуно напуњен)	500 W	350 W
BL4020 x 2	6 мин	11 мин
BL4025 x 2	8 мин	14 мин
BL4040 x 2	15 мин	21 мин
BL4050F x 2	22 мин	30 мин
BL4080F x 2	35 мин	48 мин
PDC1200	84 мин	113 мин

НАПОМЕНА: Вредности су приближне и могу да се разликују у зависности од статуса напуњености и услова коришћења.

НАПОМЕНА: Процењено време рада са једном батеријом је отприлике половина периода у којем се користе две батерије.

Намена

Овај уређај је намењен за загревање хране.

Важне безбедносне мере

УПОЗОРЕЊЕ: Само квалификовано сервисно особље сме да сервисира овај уређај. Јавите се најближем овлашћеном сервису за испитивање, поправку или подешавање.

УПОЗОРЕЊЕ: Не покушавајте да користите овај уређај са отвореним вратима јер рад са отвореним вратима може да проузрокује штетну изложеност енергији микроталаса.

УПОЗОРЕЊЕ: Ако су врата (искривљена), шарке (лабаве или поломљене), заптивке на вратима или заптивна површина оштећени, микроталасна рерна не сме да ради док обучено лице не обави поправку.

УПОЗОРЕЊЕ: Опасно је да било ко изузев обученог лица спроводи било какву сервисну операцију или поправку која подразумева скидање било ког поклопца који штити од излагања енергији микроталаса.

УПОЗОРЕЊЕ: Овај уређај користите искључиво у складу са његовом наменом као што је описано у упутству.

УПОЗОРЕЊЕ: Немојте да користите корозивна средства или пару у овом уређају.

УПОЗОРЕЊЕ: Ова врста уређаја осмишљена је специфично за загревање, припрему или сушење хране. Није предвиђена за индустријску или лабораторијску употребу.

УПОЗОРЕЊЕ: Течности и послуда храна не смеју да се загревају у заптивним посудама јер оне могу да експлодирају.

1. Овај уређај је намењен за кућну употребу и сличне примене, на пример:
 - у кухињама за запослене у продавницама, канцеларијама и другим радним окружењима;
 - на фармама;
 - у хотелским и мотелским собама, као и у другим стамбеним објектима;
 - у собама и апартманима за издавање.
2. Немојте да седите на уређају нити да стајете на њега. Немојте да остављате предмете на уређају.
3. Деца старија од 8 година, особе са ограниченим физичким, чулним или менталним способностима, као и особе без искуства и знања, могу да користе овај уређај ако су под надзором или су им дата упутства о безбедној употреби уређаја и разумеју потенцијалне опасности у вези са његовом употребом.
4. Деца не смеју да се играју уређајем.
5. Ако приметите дим, искључите уређај, извадите батерију и оставите врата затворена да бисте пригушили евентуални пламен.

6. Немојте да укључујете уређај када у шупљини нема хране. У супротном, уређај може да се оштети.
7. Немојте да бушите мрежицу на вратима рерне. То би у супротном могло да доведе до цурења микроталаса.
8. Немојте да укључујете уређај у затвореним просторима као што су ормарићи.
9. Поставите уређај на нивелисану и равну површину.
10. Немојте да укључујете уређај ако је окачен. Немојте да користите ручку ни у какве сврхе осим за ношење уређаја.
11. Извадите батерију када носите уређај.
12. Немојте да померате уређај током рада.
13. Немојте да користите уређај на киши. Немојте да квасите уређај. Ако се уређај изложи води, нека га прегледа наше постпродајно одељење.
14. Немојте да држите уређај напољу. Немојте да користите уређај близу воде, на пример, поред судопере, у влажном подруму, близу базена или на сличним местима.
15. Да бисте смањили ризик од струјног удара, не стављајте уређај у воду или другу течност. Немојте да стављате нити држите производ тј. уређај на месту са ког може да падне или да буде повучен у каду или лавабо.
16. Ако уређај претрпи ударац или падне, пошаљте га нашем постпродајном одељењу на благовремени преглед и одржавање.
17. Немојте да прекривате нити блокирате ниједан отвор на уређају.
18. Забрањено је загревање запаљивих и експлозивних материја, а нарочито сувог леда.
19. Користите само кухињски прибор који је погодан за коришћење у микроталасним рернама.
20. Металне посуде за храну и пиће нису дозвољене током припреме хране у микроталасној рерни.
21. Када загревате храну у пластичним или папирним посудама, мотрите на рерну због могућности да се упале.
22. Течности попут воде, кафе или чаја могу да се загреју преко тачке кључања, а да не делују као да кључају. Видљиво искакање мехурића или кључање није увек присутно када се посуда извади из микроталасне рерне. **ЗБОГ ТОГА СЕ МОЖЕ ДЕСИТИ ДА ИЗУЗЕТНО ВРУЋЕ ТЕЧНОСТИ ИЗЕНАДА ИСКИПЕ КАДА СЕ ПОСУДА ПОМЕРИ ИЛИ КАДА СЕ У ЊИХ УБАЦИ НЕКИ КУХИЊСКИ ПРИБОР.**

23. Садржај флашица за хранење и теглица са храном за бебе мора да се промуња, а температура мора да се провери пре конзумације да би се избегле опекотине.
24. Јаја у љусци и цела тврдо кувана јаја не смеју да се припремају у микроталасним рернама јер могу да експлодирају, чак и након завршетка микроталасног загревања.
25. Не стављајте запаљиве и сагориве материје поред уређаја.
26. Током рада уређаја, увек пратите стање припреме јела у микроталасној рерни. Подесите исправно време припреме. Предувачка припрема може да изазове пожар.
27. Током поступка припреме мале количине хране са мањим садржајем воде, због различитог капацитета апсорпције микроталаса код различитих супстанци, могу се јавити неравномерни хладни и топли делови. То је нормална појава.
28. Храна у малој количини или храна са нижим садржајем воде може да се исуши, загори или да се запали ако се прегреје.
29. Немојте да сушите одећу, новине ни друге материјале у микроталасној рерни, нити да користите новине или папирне кесе за припрему хране.
30. Скините жичане трачице за затварање са папирних или пластичних кеса пре него што ставите кесу у микроталасну рерну.
31. Немојте да користите шупљину за одлагање. Немојте да остављате батерију, папирне производе, кухињски прибор или храну у шупљини док се не користи.
32. Загревање пића у микроталасној рерни може да доведе до одложеног еруптивног кључања и стога је неопходан опрез приликом руковања посудом.
33. Немојте да користите оштре предмете (као што су куглице за чишћење, лопатице, шпатуле и слично) за чишћење шупљине.
34. Очистите заптивку на вратима, шупљину и околне делове. Погледајте одељак о чишћењу за детаљне информације.
35. Уколико не одржавате чистоћу уређаја, то може довести до оштећења површине. То би могло штетно да утиче на радни век уређаја и вероватно доведе до опасне ситуације.
36. Немојте да користите растворе који нагрзају површину уређаја.
37. Уређај не смете да чистите парочистачем.
38. Када одлажете уложак батерије на отпад, извадите га из алата и одложите на безбедно место. Придржавајте се локалних прописа у вези са одлагањем батерије.
39. Ако одлажете уређај који нећете користити током дужег периода, потребно је да извадите батерије.
40. Немојте да изазивате кратак спој улошка батерије.
41. Извадите пуњиве батерије из уређаја пре пуњења.
42. Поставите батерије према исправном поларитету.

43. Извадите празне батерије из уређаја и одложите их на отпад на безбедан начин.

Безбедносна упозорења за уређај који ради на батерије

Коришћење и одржавање уређаја који ради на батерије

1. Спречите случајно покретање. Уверите се да је прекидач у искљученом положају пре него што повежете батерију, подигнете апарат или почнете да га носите. Ношење апарата са прстом на прекидачу или напајање апарата док је прекидач укључен повећава ризик од незгода.
2. Уклоните батерију из уређаја пре било каквих прилагођавања, замене опреме или складиштења. Овакве превентивне безбедносне мере смањују ризик од случајног укључивања уређаја.
3. Пуните батерију искључиво помоћу пуњача који је навео произвођач. Ако се пуњач који је намењен за одређену врсту батерије користи са другом батеријом, може да дође до опасности од пожара.
4. Уређаје користите искључиво са одговарајућим батеријама. Коришћење других врста батерија може да изазове ризик од повреде и пожара.
5. Када се батерија не користи, држите је даље од других металних предмета, попут спалјалица, новчића, кључева, ексера, завртања и других малих металних предмета који могу да преспоје два прикључка. Кратак спој између прикључака батерије може да доведе до опекотина или пожара.
6. У случају злоупотребе батерије из ње може исцурити течност. У том случају, позите да не дођете у додир с њом. Ако случајно дођете у додир с батеријом, исперите место додира водом. Ако течност доспе у очи, потражите и помоћ лекара. Течност која исцури из батерије може да изазове иритацију или опекотине.
7. Немојте да користите батерију или уређај који су оштећени или преправљени. Оштећене или преправљене батерије могу довести до непредвидивих ситуација као што су пожар, експлозија или ризик од задобијања повреда.
8. Немојте да излажете батерију или уређај ватри или високој температури. Излагање ватри или температури изнад 130 °C може довести до експлозије.
9. Придржавајте се свих упутстава за пуњење и немојте да пуните батерију или уређај изнад опсега температуре који је наведен у упутствима. Неисправно пуњење или пуњење на температурама изнад наведеног опсега може оштетити батерију и повећати ризик од пожара.

10. Сервисирање треба да обави квалификована особа која ће користити само идентичне резервне делове. То ће омогућити безбедно коришћење производа.
11. Немојте да модификујете или покушавате да поправите уређај или батерију осим на начин назначен у упутству за употребу и одржавање.
11. Када одлажете уложак батерије на отпад, извадите га из уређаја и одложите на безбедно место. Придржавајте се локалних прописа у вези са одлагањем батерије.
12. Батерије користите само са производима које је навела компанија Makita. Постављање батерије на производе који нису усаглашени може да доведе до пожара, прекомерне топлоте, експлозије или цурења електролита.

Важна безбедносна упутства која се односе на уложак батерије

1. Пре употребе уложка батерије, прочитајте сва упутства и безбедносне ознаке на (1) пуњачу батерије, (2) батерији и (3) производу који користи батерију.
2. Не растављајте и не преправљајте уложак батерије. Тиме можете да изазовете пожар, прекомерно загревање или експлозију.
3. Ако се време рада знатно скратило, одмах престаните са коришћењем. То може да доведе до ризика од прегревања, могућих опекотина, па чак и експлозије.
4. Ако електролит доспе у очи, исперите их чистом водом и одмах затражите помоћ лекара. То може да доведе до губитка вида.
5. Немојте да изазивате кратак спој уложка батерије:

- (1) Немојте додиривати прикључке било којим проводним материјалом.
- (2) Избегавајте складиштење уложка батерије у кутији са другим металним предметима као што ексери, новчићи итд.
- (3) Немојте да излажете уложак батерије води или киши.

Кратак спој батерије може да доведе до великог протока струје, прегревања, могућих опекотина, па чак и прегоревана.

6. Немојте да складиштите и користите уређај и уложак батерије на местима где температура може да достигне или премашу 50 °C (122 °F).
7. Немојте да палите уложак батерије чак ни када је озбиљно оштећен или потпуно похабан. Уложак батерије може да експлодира у ватри.
8. Немојте да закивате, сечете, ломите, бацате или испуштате уложак батерије, или да њиме ударате по чврстој површини. На тај начин можете да изазовете пожар, прекомерно загревање или експлозију.
9. Немојте да користите оштећену батерију.
10. Саджане литијум-јонске батерије подлежу Закону о превозу опасних материја. Приликом комерцијалног превоза, нпр. од стране трећих лица и превозника, мора се обратити посебна пажња на специјалне захтеве паковања и обележавања. Приликом припреме материјала за превоз, потребно је саветовати се са стручњаком за опасне материје. Такође обратите пажњу на евентуалне даље националне прописе. Омотајте траком или прекријте отворене контакте и запакујте батерију тако да се не може померати унутар паковања.

13. Ако се уређај не користи током дужег периода, батерија мора да се извади из уређаја.
14. Током и након коришћења, уложак батерије може да акумулира толико топлоте да то може довести до опекотина, обичајених и нискотемпературних. Пажљиво рукујте врућим улошцима батерије.
15. Не додирујте контакте уређаја одмах након коришћења јер су можда толико врући да могу да изазову опекотине.
16. Водите рачуна да се струготина, прашина или земља не заглаве у контактима, рупицама и жлебовима уложка батерије. У супротном може доћи до лошег учинка или прегоревана уређаја или уложка батерије.
17. Осим ако уређај то не подржава, немојте да користите уложак батерије близу високонапонских разводних линија електричне струје. У супротном може доћи до квара или прегоревана уређаја или уложка батерије.
18. Сачувајте батерију ван домаћаја деце.

САЧУВАЈТЕ ОВО УПУТСТВО.

▲ПАЖЊА: Користите само оригиналне Makita батерије. Коришћење Makita батерија које нису оригиналне или батерија које су измењене може да доведе до пуцања батерије, које може да изазове пожар, телесне повреде или штету. То ће такође поништити гаранцију компаније Makita за Makita уређај и пуњач.

Савети за максимално трајање батерије

1. Напуните уложак батерије пре него што се потпуно испразни. Увек прекините рад уређаја и напуните уложак батерије када приметите да је снага уређаја слабија.
2. Никада немојте да поново пуните потпуно напуњени уложак батерије. Препуњавање скраћује радни век батерије.
3. Пуните уложак батерије на собној температури између 10°C и 40°C (између 50°F и 104°F). Сачекајте да се врући уложак батерије охлади пре пуњења.
4. Када не користите уложак батерије, извадите га из уређаја или пуњача.
5. Напуните уложак батерије ако га нећете користити дуже време (више од шест месеци).

Опис делова

► Слика1

1. Ручка
2. Контролна табла
Детаље потражите у следећем опису.
3. Шупљина
4. Врата
Уређај мора да ради са затвореним вратима.
5. Мрежица на вратима рерне
6. Поклопац USB прикључка
7. Поклопац филтера
8. Терминал батерије

Контролна табла

► Слика2

1. Дугме за укључивање/искључивање
2. Дугме за избор снаге
3. Снага микроталасне рерне
4. Време рада / Код грешке
5. Индикатор батерије
6. Дугме за паузу/заустављање
7. Бројчаник за подешавање времена
8. Дугме за покретање

Звучни сигнал

- **Када се загревање заврши:**
 - Звучни сигнал траје 2 секунде. Звучни сигнал се отказује ако отворите врата.
 - „бип, бип, бип“ (једном на сваку 1 секунду) оглашава се на сваки 1 минут ако уређај не ради.
 - уређај се искључује без икаквог звука ако не ради 3 минута.
- **Када је преостали капацитет батерије низак:** Оглашава се „бип, бип, бип“, „бип, бип, бип“, „бип, бип, бип“.
- **Када се прикаже код грешке:** Оглашава се један звучни сигнал „бип“.

Тихи режим

Након укључивања, истовремене притисните и држите дугмад „STOP“ (ЗАУСТАВЉАЊЕ) И „START“ (ПОКРЕТАЊЕ) све док се не појави натпис „OFF“ (ИСКЉУЧЕНО) за прелазак у тихи режим. Сви одзивни тонови се искључују.
У тихом режиму, истовремено притисните и држите тастере „STOP“ (ЗАУСТАВЉАЊЕ) И „START“ (ПОКРЕТАЊЕ) све док се не појави натпис „ON“ (УКЉУЧЕНО) за излазак из тихог режима. Сви одзивни тонови се поново укључују.

Код грешке

Када уређај открије неку грешку, на контролној табли ће бити приказан код грешке. Погледајте одељак који се односи на код грешке.

Симболи

У наставку су приказани симболи који се односе на опрему. Пре употребе се обавезно упознајте са њиховим значењем.



Прочитајте упутство за употребу.



Упозорење: врућа површина. Ризик од опекотина. Немојте да додирујете док се не охлади.



Само за земље ЕУ
Због присуства штетних компонента у опреми, отпад од електричне и електронске опреме, акумулатора и батерија, може да има негативан утицај на животну средину и здравље људи. Не одлажите електричне и електронске уређаје или батерије са кућним отпадом! У складу са европском директивом о отпаду од електричне и електронске опреме и о акумулаторима и батеријама и отпаду од акумулатора и батерија, као и њеном прилагођавању националном закону, отпад од електричне и електронске опреме, батерија и акумулатора мора да се прикупи одвојено и достави одвојеном сабиралишту за комунални отпад који ради у складу са прописима о заштити животне средине.
То означава симбол прецртане канте за смеће на опреми.



ПРИПРЕМА

▲ПАЖЊА: Пре подешавања или провере функција уређаја увек проверите да ли сте искључили уређај и уклонили батерију.

Постављање

▲УПОЗОРЕЊЕ: Овај уређај уградите или поставите само у складу са приложеним упутствима за уградњу.

1. Склоните и извадите сву амбалажу. Пажљиво проверите да нема оштећења. Ако их има, одмах обавестите продавца или пошаљите уређај постпродајном одељењу.
 2. Ставите уређај на место.
- Уређај мора да буде смештен у суво и некорозивно окружење и даље од извора топлоте и влаге као што су плински шпорет или резервоар са водом.
 - Да би се осигурала довољна вентилација, раздаљина између полеђине микроталасне рерне и зида мора да буде најмање 10 цм, а између страница и зида најмање 2 цм.
 - Држите микроталасну рерну на раздаљини од најмање 2 метра од ТВ апарата, радија и антене јер се могу јавити ометање слике или шум.
 - Да бисте могли да подигнете ручку, препоручујемо да држите слободан размак од најмање 10 цм изнад горње површине.

- Микроталасна рерна не сме да ради у затвореном простору као што је ормарић. Микроталасна рерна је предвиђена за рад у самостојећем положају.

► Слика3

НАПОМЕНА: Ако први пут користите уређај, он може да испушта непријатан мирис или благи дим. Узрок је резидуални материјал из производње или уље које је преостало у шупљини или на грејном елементу. То је нормална појава и нестаће након неколико употреба. Држите отворена врата и прозоре да бисте осигурали добру проветреност. Изричито препоручујемо да у шупљину ставите чашу воде, подесите 500 W и неколико пута укључите уређај.

Уложак батерије

Приказ преосталог капацитета батерије

Притисните дугме за проверу на улошку батерије да бисте приказали преостали капацитет батерије. Индикаторске лампиче ће се укључити на неколико секунди.

- **Слика4:** 1. Индикаторске лампиче
2. Дугме за проверу

Индикаторске лампиче			Преостали капацитет
Светли	Искључено	Трепће	
■	□	▬	Од 75% до 100%
■ ■ ■ ■			
■ ■ ■ □			
■ ■ □ □			
■ □ □ □			Од 50% до 75%
■ □ □ □			Од 25% до 50%
■ □ □ □			Од 0% до 25%
▬ □ □ □			Напуните батерију.
■ ■ □ □	□ □		Моруће је да је батерија постала неисправна.
□ □ ■ ■		↑ ↓	

НАПОМЕНА: У зависности од услова коришћења и температуре околине, приказани капацитет може донекле да се разликује од стварног.

НАПОМЕНА: Прва (крајња лева) индикаторска лампича трепери када систем за заштиту батерије ради.

Водич за кухињски прибор

ПАЖЊА: Немојте никада да користите металне посуде за микроталасну или комбиновану припрему хране јер ће се вероватно створити варница.

Изричито препоручујемо да користите посуде које су погодне и безбедне за микроталасну припрему хране. Уопштено речено, посуде које су направљене од ватросталне керамике, стакла или пластике погодне су за микроталасну припрему хране. Можете да видите референце у следећој табели.

Материјал посуде	Микроталасна рерна	Напомене
Ватростална керамика	Да	Немојте никада да користите керамику која је украшена металном ивицом или има глазуру.
Ватростална пластика	Да	Не може да се користи за дуготрајну микроталасну припрему хране.
Ватростално стакло	Да	-
Грил решетка	Не	-
Пластична фолија	Да	Не би требало да се користи током припреме меса или котлета јер прегревање може да оштети фолију.

Постављање појаса за раме

Опциони додатни прибор

ПАЖЊА: Уверите се да је појас за раме исправно и сигурно закачен. У супротном, може да дође до пада.

1. Провуците појас кроз два отвора на ручки.
2. Затворите копчу појаса.

► Слика5

Систем за заштиту уређаја/ батерије

Овај уређај и батерија су опремљени системом за заштиту. Овај систем аутоматски прекида напајање мотора како би продужио век трајања уређаја и батерије. Уређај ће се аутоматски зауставити током рада ако он или батерија доспеју у неко од следећих стања.

- Заштита од преоптерећења: Ако се током руковања уређајем или батеријом троши прекомерна количина струје, уређај ће аутоматски престати да ради без било каквог упозорења. У овој ситуацији, искључите уређај и престаните са употребом која је довела до његовог преоптерећења. Затим укључите уређај да бисте га поново покренули.
- Заштита од прегревања: Када се уређај или батерија прегреју, уређај се аутоматски зауставља. Сачекајте да се уређај охлади пре него што га поново укључите.
- Заштита од прекомерног пражњења: Када се капацитет батерије смањи, уређај се аутоматски искључује. Ако уређај не ради чак ни када притиснете прекидач, уклоните уложак батерије из уређаја и напуните батерију.

Функција заштите од отварања и затварања врата

Ако се врата отворе у току рада, уређај одмах престаје са радом, светло у шупљини се укључује, а рад микроталаса се обуставља. Пошто се врата затворе, светло у шупљини се гаси. Поново притисните дугме за покретање да бисте наставили са радом.

Ако отворите врата док неки програм ради и не затворите их у року од 3 минута, уређај ће изаћи из програма и угасиће се.

Рад неће почети све док не затворите врата.

Ако притиснете дугме за покретање док су врата отворена, аларм са звучним сигналом се оглашава једанпут и приказује се код: F09.

Заштита од нагињања

Уређај не може да ради ако је нагнут. Ако је уређај нагнут, приказује се код грешке: F01. Поставите уређај хоризонтално и поново покрените рад.

Заштита од других узрока

Систем за заштиту је такође дизајниран за друге узроке коју могу да оштете уређај и омогућава му аутоматско заустављање. Обавите све следеће кораке да бисте отклонили узроке када се уређај привремено заустави или заустави током рада.

Ако се приказује код грешке, погледајте одељак са кодом грешке.

1. Искључите уређај, а затим га укључите да бисте га поново покренули.
2. Напуните батерије или их замените напуњеним батеријама.
3. Сачекајте да се уређај и батерије охладе.

Ако поновним успостављањем система за заштиту не долази ни до каквих побољшања, обратите се нашем постпродајном одељењу.

Коришћење уређаја са извором напајања повезаним каблом

Пре него што користите извор напајања повезан каблом, прочитајте упутства и безбедносне ознаке на њему.

УПОЗОРЕЊЕ: Када уређај користите са извором напајања повезаним каблом, поставите извор напајања повезан каблом на стабилну површину. Овај уређај се користи у статичном положају. Коришћење извора напајања повезаног каблом при ношењу уређаја може да доведе до пада.

КАКО СЕ КОРИСТИ

Постављање и уклањање улошка батерије

ПАЖЊА: Увек искључите уређај пре него што поставите или уклоните уложак батерије.

ПАЖЊА: Држите чврсто уређај и уложак батерије када постављате или уклањате уложак батерије. Ако уређај и уложак батерије не будете држали чврсто, могу вам исклизнути из руку, оштетити се при паду и повредити вас.

Да бисте поставили уложак батерије, поравнајте језичак на њему са жлебом на кућишту и гурните га на место. Гурните га до краја тако да легне на своје место и чује се тихо шкљоцање. Ако можете да уочите црвени индикатор на горњој страни дугмета, то значи да уложак батерије није потпуно закључан.

Да бисте уклонили уложак батерије, извуците га из уређаја док клизањем померате дугме на предњој страни улошка.

- **Сликаб:** 1. Црвени индикатор 2. Дугме
3. Уложак батерије

ПАЖЊА: Увек до краја гурните уложак батерије тако да се црвени индикатор не види. У супротном, он случајно може испати из алата и повредити вас или неку особу у вашој близини.

ПАЖЊА: Немојте на силу да постављате уложак батерије. Ако уложак не можете лако да гурнете, то значи да га не постављате исправно.

НАПОМЕНА: Можете да поставите до два улошка батерије, иако уређај користи један уложак батерије за рад.

Ако наместите две батерије, уређај прво користи батерију која се налази са десне стране на слици.

Основни рад

Укључивање/искључивање уређаја

Притисните дугме за укључивање/искључивање да бисте укључили уређај уз један звучни сигнал. Након покретања уређаја, контролна табла подразумевано приказује снагу микроталасне рерне од 500 W, време рада од 0 и информације о јачини батерије, а сва светла дугмади су укључена.

Ако не буде никаквог рада у року од 3 минута, угасиће се аутоматски, а екран и светла дугмади ће се искључити да би се прешло у статус искључености.

Након укључивања, притисните дугме за укључивање/искључивање да бисте искључили уређај из било ког статуса, укључујући загревање.

Загревање

Постоје два нивоа снаге загревања: 500 W и 350 W. Притисните дугме за избор снаге да бисте се пребацили са 500 W на 350 W и обрнуто. Контролна табла приказује одговарајући ниво.

Када изаберете снагу, okreћите дугме за подешавање времена у смеру кретања казаљке на сату да бисте повећали време, односно у смеру супротном од смера кретања казаљке на сату да бисте смањили време. Максимално подешавање времена је 20 минута.

Када изаберете ниво снаге и време, накратко притисните дугме за покретање да бисте започели микроталасно загревање. Када се загревање заврши, огласиће се звучни сигнал који вас обавештава о крају рада.

Када микроталасно загревање започне, накратко притисните дугме за паузу/заустављање да бисте паузирали загревање.

Да бисте наставили рад након паузе, накратко притисните дугме за покретање.

Да бисте зауставили рад након паузе, накратко притисните дугме за паузу/заустављање. Преостало време се ресетује, а уређај прелази у режим мировања.

ОБАВЕШТЕЊЕ: Немојте да понављате вађење уложака батерије непосредно након рада. Ако то урадите неколико пута, то неће довести до квара, али ако се настави, може се јавити грешка.

Овај уређај је опремљен вентилатором за хлађење.





Вентилатор за хлађење може да се активира да би охладио уређај након рада. Док вентилатор за хлађење ради, чује се звук ваздуха који излази. То не представља недостатак уређаја.



НАПОМЕНА: Време загревања може да се подеси током загревања.

НАПОМЕНА: Излазна снага не може да се искључи током загревања.

Статус напуњености

Број линија на индикаторима батерија на контролној табли показује преостали капацитет батерије.

Индикатори батерија		Преостали капацитет
		
Светли	Искључено	
		Престало напајање износи 75% или изнад тога.
		Престало напајање је изнад 50% и испод 75%.
		Престало напајање је изнад 25% и испод 50%.
		Престало напајање је испод 25%.
		Празна (Напуните батерију.)

Индикатори батерија		Преостали капацитет
		
Светли	Искључено	
		Напуните батерију.
Трепери		

НАПОМЕНА: Чак и ако капацитет батерије није потрошен, контролна табла може да треperi и тако захтева пуњење. То не представља недостатак уређаја.

Рад са појединим батеријама можда није могућ када њихов капацитет падне испод одређеног нивоа због спецификација.

Примењени рад

Савети за припрему хране

Следећи чиниоци могу да утичу на резултат припреме хране:

Распоред хране

Поставите дебље делове ближе ивици посуде, а тање делове према средини и равномерно из распоредите. Ако је могуће, не стављајте једно преко другог.

Дужина времена за припрему хране

Започните припрему хране са подешавањем краћег времена, процените је након истека времена, а затим продужите време према стварним потребама. Предуга припрема може да доведе до дима и загоревања.

Равномерна припрема хране

Храну попут пилетине, хамбургера или одреска треба окренути једанпут током припреме. У зависности од врсте хране, ако је то потребно, промешајте је од ивице ка средини посуде једном или двапут током припреме.

Да ли је храна готова

Боја и тврдоћа хране могу да помогну да утврдите да ли је готова; ту спада следеће:

- Пара која излази из свих делова хране, а не само са ивице
- Зглобови код пилетине лако могу да се помере
- Свињетина или пилетина немају остатке крви
- Риба је непрозирна и лако може да се одвоји виљушком

Пекач

Када користите пекач или посуду која се самозагрева, увек испод ње поставите ватростални изолатор, на пример, порцулански тањир, како бисте спречили оштећење уређаја.

Пластична фолија безбедна за микроталасну

Ако припремате храну са високим садржајем масти, немојте да дозволите да дође у контакт са пластичном фолијом јер она може да се отопи

Пластично посуђе безбедно за микроталасну

Поједино пластично посуђе безбедно за микроталасну можда није погодно за припрему хране са високим садржајем масти и шећера. Такође, време предзагревања које је наведено у упутству за припрему јела не сме да се прекорачи.

USB

USB излаз DC 5 V макс. 2,4 A, аутоматско препознавање.

Изазани USB прикључак може да се користи за пуњење мобилног телефона док је уређај укључен. Док је процес пуњења у току, уређај се неће искључивати аутоматски. Ако користите неки нисконапонски USB уређај, овај уређај ће се аутоматски искључити.

По завршетку пуњења, уређај ће се искључити ако не буде радио током 3 минута.

ОБАВЕШТЕЊЕ: Повезујте искључиво уређаје који су компатибилни са USB прикључком за напајање. У супротном, могло би да дође до квара овог уређаја.

ОБАВЕШТЕЊЕ: Не повезујте USB прикључак за напајање на овом уређају са USB терминалом на рачунару. То може да доведе до квара.

ОБАВЕШТЕЊЕ: Пре повезивања USB уређаја на овај уређај, увек направите резервну копију својих података са USB уређаја. У супротном, подаци могу да се изгубе у одређеним случајевима.

ОБАВЕШТЕЊЕ: Када не користите уређаје или после пуњења, извадите USB кабл и ставите поклопац.

Чишћење

▲УПОЗОРЕЊЕ: Пре чишћења обавезно проверите да ли је уређај искључен из утичнице, а уложак батерије извађен.

▲УПОЗОРЕЊЕ: Током чишћења не потапајте уређај у воду нити у друге течности.

▲ПАЖЊА: Немојте додиривати уређај одмах по завршетку рада. Сачекајте да се уређај у потпуности охлади. У супротном може доћи до опекотина.

▲ПАЖЊА: Немојте да скидате мрежицу на вратима рерне.

ОБАВЕШТЕЊЕ: Уређај би требало да редовно чистите, а све остатке хране да уклоните. Уколико не одржавате чистоћу уређаја, то може довести до оштећења површине, што може негативно да утиче на животни век уређаја.

ОБАВЕШТЕЊЕ: Користите само благе, неабразивне сапуне или детерџенте које ћете нанети сунђером или меком крпом. Немојте никада да користите абразивне прашкове или металну четкицу за чишћење било ког дела уређаја.

Након употребе, обришите мрежицу на вратима рерне влажном крпом, а затим и сувом крпом како бисте уклонили све мрље и масноћу од хране. Наталожена масноћа може да се прегреје и да почне да се дими или да се запали.

Када се уређај користи током дужег времена, могу се јавити неки необични мириси у рерни. Можете да их се решите неком од следећих метода:

- Ставите неколико кришки лимуна у шољу, а затим их загревајте на 500 W 2–3 минута.
- Ставите шољу црвеног чаја у рерну, а затим га загревајте на 500 W 2–3 минута.
- Ставите мало наранџине коре у рерну, а затим је загревајте на 500 W 1 минут.

Како да очистите сунђерасти филтер:

Сунђерасти филтер чистите једном месечно користећи следећи поступак:

1. Отворите поклопац филтера. Извадите сунђерасти филтер и отресите прашину.
2. Крпом за чишћење обришите површинску и унутрашњу страну поклопца филтера.
3. Оперите сунђерасти филтер у води и добро га исушите или издувајте честице и прашину које је сунђер упио распршивачем ваздуха. Ако је сунђерасти филтер оштећен и не може да се очисти, замените сунђерасти филтер благовремено.

► **Слика7:** 1. Поклопац филтера 2. Сунђерасти филтер

Складиштење

Када се уређај не користи, држите уређај у затвореној и проветреној просторији.

ОДРЖАВАЊЕ И ПРОВЕРА

Одржавање

⚠ УПОЗОРЕЊЕ: МИКРОТАЛАСНО ЗРАЧЕЊЕ

Издавите уложак батерије пре одржавања. У микроталасној рерни постоје микроталасно зрачење и високи напон. Високонапонски кондензатор задржава опасан напон током 30 секунди након искључивања напајања. Морате да користите алат са изолованом ручком да бисте направили кратак спој и испразнили терминал кондензатора у кућишту. **Да бисте спречили повреде, најстроже је забрањено да сами обављате демонтажу и поправку ако нисте техничар одржавања.**

⚠ ПАЖЊА: Пре него што почнете са прегледом или одржавањем уређаја, обавезно искључите уређај, искључите га из мрежног напајања и уклоните уложак батерије.

ОБАВЕШТЕЊЕ: Никад немојте да користите нафту, бензин, разређивач, алкохол и слична средства. Може доћи до губитка боје, деформације или оштећења.

БЕЗБЕДАН и ПОУЗДАН рад алата гарантујемо само ако поправке, свако друго одржавање или подешавање, препустите овлашћеном сервису компаније Makita или фабричком сервису, уз употребу оригиналних резервних делова компаније Makita.

Код грешке

Када уређај открије неку грешку, на контролној табли се приказује одговарајући код грешке на следећи начин:

Код грешке	Проблем
F01	Уређај се налази под углом већим од 30 степени од нивелисаног положаја. Проверите да ли је уређај постављен хоризонтално.
F02	Прекомерна струја. Искључите уређај, замените батерију и поново га покрените.
F03	Прекомерни напон. Искључите уређај, замените батерију и поново га покрените.
F04	Прекомерна температура. Оставите уређај да стоји неко време и поново покрените уређај када се охлади.
F05	Квар вентилатора у уређају. Искључите, а затим поново укључите уређај.
F06	Квар магнетрона у уређају. Искључите, а затим поново укључите уређај.
F07	Квар интерног добијања енергије. Искључите, а затим поново укључите уређај.

Код грешке	Проблем
F09	Функција заштите од отварања и затварања врата је можда активна. Погледајте одељак који се односи на функцију заштите од отварања и затварања врата. Ако грешка и даље не буде отклоњена, искључите, а затим поново укључите уређај.

Ако грешка и даље не буде отклоњена, однесите уређај у Makita овлашћени или фабрички сервисни центар.

Сервисирање

Проверите да ли уређај ради правилно на следећи начин:

Сипајте воду у шољу од ватросталног стакла (око 150 мл), ставите је у шупљину и затворите врата до краја. Пустите уређај да ради 1 мин.

— Да ли се светло у шупљини пали?

— Да ли је вода у шупљини постала врела?

Ако је одговор на било које од та два питања негативан, постоји неки проблем унутар уређаја. Обратите се неком Makita овлашћеном или фабричком сервисном центру ради поправке.

Одлагање

⚠ УПОЗОРЕЊЕ: Уређај одложите прописно. Одлагање уређаја мора да се обави у складу са локалним прописима и законима.

ОПЦИОНИ ПРИБОР

⚠ ПАЖЊА: Ова опрема и прибор су предвиђени за употребу са Makita уређајем описаним у овом упутству за употребу. Употреба друге опреме и прибора може да доведе до телесних повреда. Додатну опрему или прибор користите искључиво за предвиђену намену.

Да бисте добили више детаља у вези са овим прибором, обратите се локалном сервисном центру компаније Makita.

- Makita оригинална батерија и Makita овлашћени пуњач
- Појас за раме

НАПОМЕНА: Поједине ставке на листи могу бити укључене у садржај лаковања алата као стандардна опрема. Оне се могу разликовати од земље до земље.

ROMÂNĂ (Instrucțiuni originale)

INSTRUCȚIUNI IMPORTANTE PRIVIND SIGURANȚA CITIȚI CU ATENȚIE ȘI PĂSTRAȚI PENTRU CONSULTĂRI ULTERIOARE

INTRODUCERE

Specificații

Model:		MW001G
Tensiune nominală		36 V - 40 V cc. max
Putere cuptor cu microunde		500 W * / 350 W
Dimensiuni (L x l x H)	Dimensiuni externe	343 mm x 318 mm x 338 mm (Fără cartușul acumulatorului) (Cu mânerul în poziție coborâtă)
	Cavitate	255 mm x 241 mm x 120 mm
Capacitate		8 L
Frecvență de operare		2.450 MHz
Greutate netă		8,7 kg (Fără cartușul acumulatorului)
Port sursă de alimentare USB		Tip A / Tensiune de ieșire 5 V cc. / Curent de ieșire 2,4 A cc.(Max.)

- * Puterea cuptorului cu microunde de 500 W este funcția de amplificare temporară. Aceasta se schimbă automat la puterea cuptorului cu microunde de 350 W după aproximativ 8 minute.
- Datorită programului nostru continuu de cercetare și dezvoltare, specificațiile pot fi modificate fără o notificare prealabilă.
- Specificațiile pot varia în funcție de țară.

Cartușul acumulatorului și încărcătorul aplicabile

Acumulator Li-ion (Cartușul acumulatorului)	BL4020 / BL4025 / BL4040 / BL4050F / BL4080F
Încărcător	DC40RA / DC40RB / DC40RC

- Este posibil ca unele cartușe ale acumulatorilor și încărcătoare menționate mai sus să nu fie disponibile în funcție de regiunea dvs. de reședință.

⚠️ AVERTIZARE: Utilizați numai cartușele de acumulator și încărcătoarele enumerate mai sus. Utilizarea oricărui altor cartușe de acumulator și încărcătoare poate duce la rănire și/sau incendiu.

Sursă de alimentare cu conectare prin cablu recomandată

Bloc de alimentare portabil	PDC1200
-----------------------------	---------

- Este posibil ca sursa/sursele de alimentare cu conectare prin cablu menționată(e) mai sus să nu fie disponibilă(e) în funcție de regiunea dumneavoastră de reședință.
- Înainte de a utiliza sursa de alimentare cu conectare prin cablu, citiți instrucțiunile și atenționările de pe acestea.

Țimp de funcționare estimat

Cartușul acumulatorului (complet încărcat)	500 W	350 W
BL4020 x 2	6 min	11 min
BL4025 x 2	8 min	14 min
BL4040 x 2	15 min	21 min
BL4050F x 2	22 min	30 min
BL4080F x 2	35 min	48 min
PDC1200	84 min	113 min

NOTĂ: Valorile sunt estimative și pot diferi în funcție de starea de încărcare și de condițiile de utilizare.

NOTĂ: Timpul de funcționare estimat cu un singur acumulator este de aproximativ jumătate din timpul de funcționare cu doi acumulatori.

Destinația de utilizare

Acest aparat este destinat încălzirii alimentelor.

Măsurile de protecție importante

AVERTIZARE: Acest aparat trebuie supus lucrărilor de service executate numai de către personal de service calificat. Contactați cel mai apropiat centru de service autorizat pentru examinare, reparare sau reglare.

AVERTIZARE: Nu încercați să utilizați acest aparat cu ușa deschisă, deoarece funcționarea cu ușa deschisă poate duce la expunerea periculoasă la energia microundelor.

AVERTIZARE: Dacă ușa (îndoită), balamalele (rupte sau slăbite), garniturile ușii sau suprafața de etanșare sunt deteriorate, cuptorul cu microunde nu trebuie utilizat până când nu a fost reparat de către o persoană calificată.

AVERTIZARE: Este periculos ca o altă persoană decât o persoană calificată să efectueze lucrări de service sau reparații care implică îndepărtarea oricărui capac ce oferă protecție împotriva expunerii la energia microundelor.

AVERTIZARE: Utilizați acest aparat numai în conformitate cu destinația sa de utilizare, astfel cum se descrie în acest manual.

AVERTIZARE: Nu utilizați substanțe chimice corozive sau vapori cu acest aparat.

AVERTIZARE: Acest tip de aparat este special conceput pentru a încălzi, a găti sau a usca alimente. Nu este conceput pentru uz industrial sau de laborator.

AVERTIZARE: Lichidele sau alte alimente nu trebuie încălzite în recipiente sigilate, deoarece pot exploda.

1. Acest aparat este destinat utilizării în gospodărie și în aplicații similare, cum ar fi:
 - în spațiile de bucătărie pentru personal în magazine, birouri și alte medii de lucru;
 - în ferme;
 - de către clienții din hoteluri, moteluri și alte medii de tip rezidențial;
 - în structuri care oferă cazare și mic dejun.
2. Nu vă așezați și nu călcați pe aparat. Nu așezați obiecte pe aparat.
3. Acest aparat poate fi utilizat de copiii cu vârsta de cel puțin 8 ani și de persoanele cu capacități fizice, senzoriale sau mintale reduse ori lipsite de experiență și cunoștințe doar dacă sunt supravegheate sau au fost instruite cu privire la utilizarea aparatului în siguranță și dacă înțeleg pericolele implicate.
4. Copiii nu au voie să folosească acest aparat ca jucărie.
5. Dacă observați fum, opriți aparatul, scoateți acumulatorii și țineți ușa închisă pentru ca flocurile să se stingă.
6. Când nu există alimente în cavitate, nu utilizați aparatul. În caz contrar, aparatul se poate defecta.
7. Nu perforați plasa ușii cuptorului. În caz contrar, acest lucru va cauza scurgeri ale cuptorului cu microunde.
8. Nu utilizați aparatul în spații închise, cum ar fi un dulap.
9. Așezați aparatul pe o suprafață orizontală și netedă.
10. Nu utilizați aparatul în timp ce este suspendat. Nu utilizați mânerul în niciun alt scop decât cel de a transporta aparatul.
11. Scoateți acumulatorul atunci când transportați aparatul.
12. Nu mutați aparatul în timpul funcționării.
13. Nu utilizați aparatul în ploaie. Nu udați aparatul. Dacă aparatul este expus la apă, solicitați o verificare a acestuia de către departamentul nostru post-vânzare.
14. Nu depozitați acest aparat în aer liber. Nu utilizați acest produs lângă apă – de exemplu, lângă chiuveta de bucătărie, într-un subsol umed, lângă o piscină sau în locuri similare.
15. Pentru a reduce riscul de electrocutare, nu așezați aparatul în apă sau în alt lichid. Nu poziționați sau depozitați aparatul în locuri din care poate cădea sau din care poate fi tras într-o cadă sau într-o chiuvetă.
16. Dacă aparatul suferă un impact sau cade, trimiteți aparatul la departamentul nostru post-vânzare pentru verificare și întreținere periodică.
17. Nu acoperiți și nu blocați deschiderile de pe aparat.
18. Este interzisă încălzirea materialelor inflamabile și explozive, în special a gheții carbonice.
19. Utilizați numai ustensile care sunt potrivite pentru utilizarea în cuptoarele cu microunde.
20. Nu este permisă utilizarea recipientelor metalice pentru alimente și băuturi în timpul gătirii la microunde.
21. Când încălziți alimente în recipiente de plastic sau hârtie, fiți atenți la cuptor deoarece există posibilitatea de aprindere.
22. Lichidele, cum ar fi apa, cafeaua sau ceaiul pot fi supraîncălzite dincolo de punctul de fierbere fără să pară că fierb. Formarea de bule sau fierbere vizibilă atunci când recipientul este scos din cuptorul cu microunde nu are loc întotdeauna. ACEST LUCRU AR PUTEA DUCE LA LICHIDE FOARTE FIERBINȚI CARE FIERB BRUSC ATUNCI CÂND RECIPIENTUL ESTE AGITAT SAU CÂND SE INTRODUC O USTENSILĂ ÎN LICHID.
23. Conținutul biberonelor și al borcanelor cu mâncare pentru bebeluși se amestecă sau se agită și înainte de a fi consumate se verifică temperatura, pentru a evita arsurile.

24. Ouăle în coajă și ouăle fierte tari întregi nu trebuie încălzite în cuptoarele cu microunde, deoarece pot exploda, chiar și după terminarea încălzirii cu microunde.
25. Nu așezați substanțe inflamabile și combustibili în apropierea aparatului.
26. În timpul funcționării aparatului, urmăriți întotdeauna starea în care se află gătirea la cuptorul cu microunde. Setări timpul corect de gătire. Gătirea peste timpul recomandat poate provoca un incendiu.
27. În procesul de gătire a unei cantități mici de alimente, cu un conținut mai mic de apă, din cauza capacității diferite de absorbție a microundelor a diferitelor substanțe, încălzirea poate fi neuniformă, cu variații de cald și rece. Acesta este un fenomen normal.
28. Cantități mici de alimente sau alimente cu conținut scăzut de umiditate se pot usca, se pot arde sau pot lua foc dacă sunt supraîncălzite.
29. Nu uscați haine, ziare sau alte materiale în cuptorul cu microunde și nu folosiți ziare sau pungă de hârtie pentru gătit.
30. Desfaceți legăturile cu sârmă de pe pungile de hârtie sau de plastic înainte de a pune punga în cuptorul cu microunde.
31. Nu folosiți cavitatea în scopuri de depozitare. Nu lăsați acumulatorul, produse din hârtie, ustensile de gătit sau alimente în cavitate atunci când nu utilizați aparatul.
32. Încălzirea băuturilor la cuptorul cu microunde poate determina fierberea eruptivă întârziată, prin urmare, trebuie să aveți grijă la manevrarea recipientului.
33. Nu folosiți unelte ascuțite (cum ar fi burete de sârmă, spatulă, lingură etc.) pentru a curăța cavitatea.
34. Curățați garnitura ușii, cavitatea și părțile adiacente. Consultați secțiunea referitoare la curățare pentru detalii.
35. Dacă aparatul nu este menținut într-o stare curată, suprafața acestuia se poate deteriora. Acest lucru ar putea afecta negativ durata de viață a aparatului și poate avea ca rezultat producerea unei situații periculoase.
36. Nu utilizați soluții care pot coroda suprafața aparatului.
37. Aparatul nu trebuie curățat cu un aparat de curățat cu aburi.
38. Atunci când eliminați la deșeurii cartușul acumulatorului, scoateți-l din mașină și eliminați-l într-un loc sigur. Respectați normele dumneavoastră locale privind eliminarea la deșeurii a acumulatorului.
39. Dacă aparatul urmează să fie depozitat și nu este utilizat pentru o perioadă îndelungată, acumulatorii trebuie scoși.
40. Nu scurtcircuitați cartușul acumulatorului.
41. Acumulatorii reincărcabili trebuie scoși din aparat înainte de fi încărcăți.
42. Acumulatorii trebuie introduși cu polaritatea corectă.
43. Acumulatorii descărcați trebuie scoși din aparat și eliminați în condiții de siguranță.

Avertizări de siguranță pentru aparatul care funcționează cu acumulator

Utilizarea și îngrijirea aparatului care funcționează cu acumulator

1. **Preveniți punerea accidentală în funcțiune. Asigurați-vă că întrerupătorul se află în poziția oprit înainte de a conecta grupul de acumulatori, de a ridica sau a transporta aparatul.** Transportarea aparatului ținând degetul pe întrerupător sau alimentarea aparatului cu întrerupătorul pornit poate duce la accidentări.
2. **Deconectați grupul de baterii de la aparat înainte de a face vreo reglare, de a schimba accesoriile sau de a depozita aparatul.** Aceste măsuri de siguranță preventive reduc riscul de pornire accidentală a aparatului.
3. **Efectuați reincărcarea numai cu încărcătorul specificat de producător.** Un încărcător adecvat pentru un anumit tip de acumulator poate prezenta risc de incendiu dacă este utilizat cu alt tip de acumulator.
4. **Folosiți aparatele numai cu grupurile de acumulatori special destinate acestora.** Utilizarea altor grupuri de acumulatori poate prezenta risc de rănire și de incendiu.
5. **Când nu folosiți cartușul de acumulatori, țineți-l la distanță de obiecte metalice precum agrafe de birou, monede, chei, cuie, șuruburi sau alte obiecte metalice mici, ce pot constitui o legătură între cele două borne.** Scurtcircuitarea bornelor acumulatorului poate provoca arsuri sau incendii.
6. **În condiții extreme, lichidul poate fi eliminat din acumulator; evitați contactul cu acesta. Dacă intrați în contact accidental, clătiți bine cu apă zona afectată. Dacă lichidul intră în contact cu ochii, consultați și un medic.** Lichidul eliminat din acumulator poate provoca iritații sau arsuri.
7. **Nu utilizați un grup de acumulatori sau un aparat care este deteriorat ori modificat.** Acumulatorii deteriorați sau modificați pot prezenta un comportament imprevizibil, ce poate cauza incendii, explozii sau pericol de rănire.
8. **Nu expuneți un grup de acumulatori sau aparatul la foc sau la temperaturi excesive.** Expunerea la foc sau la temperaturi mai mari de 130 °C poate cauza explozii.
9. **Urmați toate instrucțiunile de încărcare și nu încălcați grupul de acumulatori sau aparatul la temperaturi care nu se încadrează în intervalul specificat în instrucțiuni.** Încărcarea incorectă sau la temperaturi care nu se încadrează în intervalul specificat poate cauza deteriorarea acumulatorului și creșterea riscului de incendiu.
10. **Reparațiile trebuie efectuate de o persoană calificată, folosind doar piese de schimb identice.** Aceasta va asigura menținerea siguranței produsului.

11. Nu modificați și nu încercați să reparați aparatul sau grupul de acumulatori decât în conformitate cu instrucțiunile de utilizare și întreținere.

Instrucțiuni importante privind siguranța pentru cartușul acumulatorului

1. Înainte de a folosi cartușul acumulatorului, citiți toate instrucțiunile și atenționările de pe (1) încărcătorul acumulatorului, (2) acumulator și (3) produsul care folosește acumulatorul.
2. Nu dezasamblați sau nu interveniți asupra cartușului acumulatorului. Acest lucru poate cauza incendii, căldură excesivă sau explozii.
3. Dacă timpul de funcționare s-a redus excesiv, întrerupeți imediat funcționarea. Aceasta poate prezenta risc de supraîncălzire, posibile arsuri și chiar explozie.
4. Dacă electrolitul pătrunde în ochi, clătiți bine ochii cu apă curată și consultați imediat un medic. Există risc de orbire.
5. Nu scurtcircuitați cartușul acumulatorului:
 - (1) Nu atingeți bornele cu niciun material conductor.
 - (2) Evitați depozitarea cartușului acumulatorului la un loc cu alte obiecte metalice cum ar fi cuie, monede etc.
 - (3) Nu expuneți cartușul acumulatorului la apă sau ploaie.

Un scurtcircuit al acumulatorului poate provoca un flux puternic de curent electric, supraîncălzire, posibile arsuri și chiar defectarea mașinii.

6. Nu depozitați și nu utilizați aparatul și cartușul acumulatorului în locuri în care temperatura poate atinge sau depăși 50 °C (122 °F).
7. Nu incinerati cartușul acumulatorului chiar dacă acesta este grav deteriorat sau complet uzat. Cartușul acumulatorului poate exploda în foc.
8. Nu introduceți cuie în cartușul acumulatorului, nu îl tăiați, striviți, aruncați sau scăpați și nu îl loviți cu un obiect dur. Astfel de acțiuni pot provoca incendii, căldură excesivă sau explozii.
9. Nu utilizați un acumulator deteriorat.
10. Acumulatorii Li-Ion încorporați se supun cerințelor Legislației privind substanțele periculoase.

Pentru transporturi comerciale, efectuate de exemplu de către părți terțe, expeditori, trebuie respectate cerințele speciale de ambalare și etichetare.

Pentru pregătirea articolului care urmează să fie expedit, este necesară consultarea unui expert în materiale periculoase. Vă rugăm să respectați, de asemenea, reglementările naționale, care pot fi mai detaliate.

Izolați sau acoperiți contactele deschise și împachetați acumulatorul în așa fel încât să nu se poată mișca în ambalaj.

11. Atunci când eliminați la deșeurile cartușul acumulatorului, scoateți-l din aparat și eliminați-l într-un loc sigur. Respectați normele dumneavoastră locale privind eliminarea la deșeurile a acumulatorului.
12. Utilizați acumulatoroarele numai cu produsele specificate de Makita. Instalarea acumulatoroarelor în produse neconforme poate cauza incendii, căldură excesivă, explozii sau scurgeri de electrolit.
13. Dacă aparatul nu este utilizat o perioadă lungă de timp, acumulatorul trebuie scos din acesta.
14. În timpul utilizării și după aceea, cartușul acumulatorului se poate încălzi, ceea ce poate cauza arsuri sau arsuri la temperaturi scăzute. Fiți atenți la manipularea cartușelor acumulatorilor atunci când sunt fierbinți.
15. Nu atingeți borna aparatului imediat după utilizare, întrucât se poate încălzi foarte tare și poate provoca arsuri.
16. Nu lăsați să pătrundă așchii, praf sau pământ în borne, în orificii și în canelurile cartușului acumulatorului. Acest lucru poate duce la o performanță slabă sau poate cauza defectarea aparatului sau a cartușului acumulatorului.
17. Nu utilizați cartușul acumulatorului în apropierea liniilor electrice de înaltă tensiune, cu excepția cazului în care aparatul suportă utilizarea în apropierea liniilor electrice de înaltă tensiune. Acest lucru poate duce la funcționarea necorespunzătoare sau la defectarea aparatului sau a cartușului acumulatorului.
18. Țineți acumulatorul la distanță de copii.

PĂSTRAȚI ACESTE INSTRUCȚIUNI.

⚠ATENȚIE: Folosiți numai acumulatori Makita originali. Acumulatorii Makita care nu sunt originali sau acumulatorii care au suferit modificări se pot aprinde, provocând incendii, vătămări corporale și daune. De asemenea, anulează garanția oferită de Makita pentru aparatul și încărcătorul Makita.

Sfaturi pentru obținerea unei durate maxime de exploatare a acumulatorului

1. Încărcați cartușul acumulatorului înainte de a se descărca complet. Întrerupeți întotdeauna funcționarea aparatului și încărcați cartușul acumulatorului când observați o scădere a puterii aparatului.
2. Nu reîncărcați niciodată un acumulator complet încărcat. Supraîncărcarea va scurta durata de exploatare a acumulatorului.
3. Încărcați cartușul acumulatorului la temperatura camerei, între 10 °C - 40 °C (50 °F - 104 °F). Lăsați un acumulator fierbinte să se răcească înainte de a-l încărca.
4. Atunci când nu utilizați cartușul acumulatorului, scoateți-l din aparat sau din încărcător.
5. Încărcați cartușul acumulatorului în cazul în care nu a fost utilizat pe o perioadă mai lungă (mai mult de șase luni).

Descrierea componentelor

► Fig.1

1. **Mâner**
2. **Panou de control**
Consultați următoarea descriere pentru detalii.
3. **Cavitate**
4. **Ușa**
Aparatul trebuie să funcționeze cu ușa închisă.
5. **Plasa ușii cuptorului**
6. **Capacul portului USB**
7. **Capacul filtrului**
8. **Terminalul acumulatorului**

Panou de control

► Fig.2

1. **Buton întrerupător de alimentare**
2. **Buton de selectare a puterii**
3. **Putere cuptor cu microunde**
4. **Timp de funcționare / Cod de eroare**
5. **Indicator acumulator**
6. **Buton de pauză/oprire**
7. **Disc rotativ pentru reglarea timpului**
8. **Buton de pornire**

Semnal sonor

- **La terminarea operației de încălzire:**
 - se emite un semnal sonor timp de 2 secunde. Semnalul sonor va fi anulat dacă deschideți ușa.
 - „bip, bip, bip” (o dată la 1 secundă) se aude o dată la 1 minut dacă nu se efectuează nicio operație.
 - aparatul se oprește fără niciun sunet dacă nu se efectuează nicio operație timp de 3 minute.
- **Atunci când capacitatea rămasă a bateriei este redusă:**
se aude „bip, bip, bip”, „bip, bip, bip”, „bip, bip, bip”.
- **Atunci când se afișează codul de eroare:**
se aude un singur „bip” scurt.

Mod silențios

După pornire, apăsați lung butoanele „STOP” și „START” în același timp până când se afișează „OFF” (Oprit) pentru a activa modul silențios. Toate sunetele de avertizare sunt dezactivate.

În modul silențios, apăsați lung butoanele „STOP” și „START” în același timp până când se afișează „ON” (Pornit) pentru a dezactiva modul silențios. Toate sunetele de avertizare sunt restaurate.

Cod de eroare

Când aparatul detectează o defecțiune, panoul de control va afișa codul de eroare corespunzător. Consultați secțiunea referitoare la codul de eroare.

Simboluri

Mai jos sunt prezentate simbolurile care pot fi utilizate pentru echipament. Asigurați-vă că înțelegeți sensul acestora înainte de utilizare.



Citiți manualul de utilizare.



Avertizare: Suprafață fierbinte. Risc de arsuri. Nu atingeți până când nu se răcește.



Doar pentru țările din cadrul UE
Din cauza prezenței componentelor periculoase în echipament, deșeurile de echipamente electrice și electronice, acumulatorii și bateriile pot avea un efect negativ asupra mediului și sănătății umane.



Nu eliminați aparatele electrice și electronice sau bateriile împreună cu gunoii menajeri!

În conformitate cu Directiva europeană privind deșeurile de echipamente electrice și electronice, acumulatorii, bateriile și deșeurile de acumulatori și baterii, precum și cu adaptarea sa în legislația națională, deșeurile de echipamente electrice, de baterii și de acumulatori trebuie depozitate separat și eliminate la un centru de colectare separat pentru deșeurile municipale, care respectă reglementările privind protecția mediului.

Acest lucru este indicat prin simbolul care reprezintă o pubeză cu roți barată cu o cruce, aplicat pe echipament.

PREGĂTIRE

ATENȚIE: Asigurați-vă întotdeauna că aparatul este oprit și cartușul acumulatorului este scos înainte de a ajusta sau verifica funcționarea aparatului.

Montare

AVERTIZARE: Montați sau instalați acest aparat numai în conformitate cu instrucțiunile de instalare furnizate.

1. Desfaceți complet ambalajul. Verificați cu grijă dacă există semne de deteriorare. Dacă există, anunțați imediat distribuitorul sau departamentul nostru post-vânzare.
2. Amplasați aparatul.
 - Aparatul trebuie amplasat în medii uscate și necorozive, ferit de căldură și umiditate, cum ar fi arzătorul de gaz sau boilerul de apă.
 - Pentru a asigura o ventilație suficientă, distanța dintre spatele cuptorului cu microunde și perete trebuie să fie de cel puțin 10 cm, iar între partea laterală și perete trebuie să fie cel puțin 2 cm.
 - Păstrați o distanță de cel puțin 2 metri între cuptorul cu microunde și televizor, radio și antenă, deoarece pot apărea perturbări ale imaginii sau zgomote.
 - Pentru a ridica mânerul, vă recomandăm să păstrați un spațiu liber deasupra suprafeței superioare de cel puțin 10 cm.

- Cuptorul cu microunde nu trebuie utilizat în spații închise, cum ar fi un dulap. Cuptorul cu microunde este destinat a fi utilizat fără suport.

► Fig.3

NOTĂ: Când utilizați aparatul pentru prima dată, acesta poate degaja un miros sau un miros ușor de fum. Acest lucru se datorează reziduurilor de fabricație sau uleiului rămas pe cavitare sau pe elementul de încălzire. Acesta este un caz normal și va dispărea după ce aparatul va fi utilizat de mai multe ori. Țineți ușa sau fereastra deschisă pentru a asigura o bună ventilație. Se recomandă să puneți o cană de apă în cavitate, să setați aparatul la 500W și să îl puneți în funcțiune de mai multe ori.

Cartușul acumulatorului

Indicarea capacității rămase a acumulatorului

Apăsați butonul de verificare de pe cartușul acumulatorului, astfel încât să se indice capacitățile rămase ale acumulatorului. Lămpile indicatorului vor lumina timp de câteva secunde.

► Fig.4: 1. Lămpi indicatoare 2. Buton de verificare

Lămpi indicatoare			Capacitate rămasă
Iluminat	Oprit	Iluminare intermitentă	
■	□	◐	între 75% și 100%
■ ■ ■ ■			
■ ■ ■	□		între 50% și 75%
■ ■	□ □		între 25% și 50%
■	□ □ □		între 0% și 25%
◐	□ □ □		Încărcați acumulatorul.
■ ■	□ □	↑ ↓	Este posibil ca acumulatorul să fie defect.
□ □	■ ■		

NOTĂ: În funcție de condițiile de utilizare și temperatura ambientală, indicația poate fi ușor diferită de capacitatea reală.

NOTĂ: Prima lampă indicatoare (extremitatea stângă) va lumina intermitent când sistemul de protecție a acumulatorului funcționează.

Ghid pentru ustensile

ATENȚIE: Nu folosiți niciodată recipiente metalice pentru gătitul la microunde și gătitul combinat, deoarece este posibil să apară scântei.

Se recomandă să folosiți recipiente care sunt potrivite și sigure pentru gătitul la microunde. În general, recipientele care sunt fabricate din ceramică, sticlă sau plastic rezistent la căldură sunt potrivite pentru gătitul la microunde.

Puteți lua ca referință datele din tabelul de mai jos.

Materialul recipientului	Cuptor cu microunde	Note
Ceramică rezistentă la căldură	Da	Nu utilizați niciodată vase de ceramică decorate cu margini metalice sau poleite.
Plastic rezistent la căldură	Da	Nu poate fi folosit pentru gătitul îndelungat la microunde.
Sticlă rezistentă la căldură	Da	-
Suport grătar	Nu	-
Folie de plastic	Da	Nu trebuie folosită atunci când gătiți carne sau cotlete, deoarece temperatura excesivă poate deteriora folia.

Atașarea curelei de umăr

Accesoriu opțional

ATENȚIE: Asigurați-vă că ați atașat corect cureaua de umăr. În caz contrar, se poate produce un accident prin cădere.

1. Treceți cureaua prin cele două orificii de pe mâner.
2. Încindeți cureaua.

► Fig.5

Sistem de protecție aparat/acumulator

Aparatul și acumulatorul sunt prevăzute cu un sistem de protecție. Acest sistem întrerupe automat alimentarea motorului pentru a prelungi durata de funcționare a aparatului și a acumulatorului. Aparatul se va opri automat în timpul funcționării dacă aparatul sau acumulatorul se află într-una dintre situațiile următoare.

- Protecție la suprasarcină: Când aparatul sau acumulatorul este utilizat într-un mod care duce la un consum exagerat de curent, acesta se va opri automat, fără nicio indicație. În această situație, opriți aparatul și întrerupeți aplicația care a dus la suprasolicitare. Apoi, reporniți aparatul.
- Protecție la supraîncălzire: Atunci când aparatul sau acumulatorul este supraîncălzit, aparatul se va opri automat. Lăsați aparatul să se răcească înainte de a-l reporni.
- Protecție la supradescărcare: când capacitatea acumulatorului scade, aparatul se oprește automat. Dacă aparatul nu funcționează deși întrerupătoarele sunt acționate, scoateți cartușul acumulatorului din aparat și încărcați-l.

Funcție de protecție la deschiderea și închiderea ușii

Dacă ușa este deschisă în timpul funcționării, aparatul încetează imediat să funcționeze, lumina din interiorul cavității se aprinde și procesul de gătire la microunde este întrerupt. După ce ușa este închisă, lumina din interiorul cavității se stinge. Apăsăți din nou butonul de pornire pentru a relua operația. Atunci când deschideți ușa în timp ce programul rulează și nu o închideți în decurs de 3 minute, aparatul întrerupe programul și se oprește. Aparatul începe să funcționeze doar după închiderea ușii. Atunci când apăsați butonul de pornire cu ușa deschisă, soneria emite un semnal sonor și afișează codul: F09.

Protecție împotriva înclinării

Aparatul nu poate funcționa atunci când este înclinat. Dacă aparatul este înclinat, se afișează codul de eroare: F01. Așezați aparatul orizontal și reluați operația.

Măsurile de protecție împotriva altor cauze

Sistemul de protecție este, de asemenea, conceput pentru alte cauze care ar putea deteriora aparatul și permite aparatului să se oprească automat. Parcurgeți toți pașii următori pentru a elimina cauzele, atunci când aparatul a fost oprit temporar sau a fost scos din funcțiune.

Când este afișat codul de eroare, consultați secțiunea pentru codul de eroare.

1. Opriți aparatul, apoi porniți-l din nou pentru a reporni.
2. Încărcați acumulatorul (acumulatorii) sau înlocuiți-l (înlocuiți-i) cu un acumulator (acumulatori) încărcat (încărcați).
3. Lăsați aparatul și acumulatorul (acumulatorii) să se răcească.

Dacă nu se poate observa nicio îmbunătățire prin resetarea sistemului de protecție, contactați departamentul nostru post-vânzare.

Utilizarea aparatului cu o sursă de alimentare cu conectare prin cablu

Înainte de a utiliza sursa de alimentare cu conectare prin cablu, citiți instrucțiunile și atenționările de pe aceasta.

AVERTIZARE: La utilizarea aparatului cu sursa de alimentare cu conectare prin cablu, așezați sursa de alimentare cu conectare prin cablu pe o suprafață stabilă. Acest aparat este utilizat într-o poziție statică. Utilizarea sursei de alimentare cu conectare prin cablu pe care o transportați pe spate poate produce accidente prin cădere.

MOD DE UTILIZARE

Instalarea sau scoaterea cartușului acumulatorului

ATENȚIE: Opriți întotdeauna aparatul înainte de instalarea sau scoaterea cartușului acumulatorului.

ATENȚIE: Țineți ferm aparatul și cartușul acumulatorului la instalarea sau scoaterea cartușului. În cazul în care nu țineți ferm aparatul și cartușul acumulatorului, acestea vă pot aluneca din mâini, rezultând defectarea mașinii și a cartușului acumulatorului, precum și accidentări.

Pentru a instala cartușul acumulatorului, aliniați limba de pe cartușul acumulatorului cu canelura din carcasă și introduceți-l în locaș. Introduceți-l complet, până când se înclichetează în locaș. Dacă puteți vedea indicatorul roșu din partea superioară a butonului, acesta nu este blocat complet.

Pentru a scoate cartușul acumulatorului, glisați-l afară din aparat în timp ce glisați butonul de pe partea frontală a cartușului.

► **Fig.6:** 1. Indicator roșu 2. Buton 3. Cartușul acumulatorului

ATENȚIE: Instalați întotdeauna cartușul acumulatorului complet, până când indicatorul roșu nu mai este vizibil. În caz contrar, acesta poate cădea accidental din mașină provocând rănirea dumneavoastră sau a persoanelor din jur.

ATENȚIE: Nu forțați cartușul acumulatorului la montare. Dacă acesta nu glicează ușor, înseamnă că a fost introdus incorrect.

NOTĂ: Puteți să montați până la două cartușe ale acumulatorului, deși aparatul utilizează un cartuș al acumulatorului pentru funcționare.

Dacă instalați doi acumulatori, aparatul folosește mai întâi acumulatorul din partea dreaptă, așa cum se arată în figură.

Funcții de bază

Pornirea/oprirea aparatului

Apăsați butonul întrerupătorului de alimentare pentru a porni aparatul cu un sunet sonor. După pornirea aparatului, panoul de control afișează puterea cuptorului cu microunde de 500 W, timpul de funcționare 0 și informații despre puterea acumulatorului în mod implicit și toate luminile butoanelor se aprind.

Dacă nu mai efectuați nicio operație în decurs de 3 minute, aparatul se va opri automat, iar ecranul de afișare și luminile butoanelor se vor stinge pentru a intra în starea de oprire.

După pornire, apăsați butonul întrerupătorului de alimentare pentru a opri aparatul în timpul oricărei operații, inclusiv de încălzire.

Operația de încălzire

Există două niveluri de putere de încălzire; 500W și 350W.

Apăsați butonul de selectare a puterii pentru a comuta între 500W și 350W. Panoul de control afișează nivelul corespunzător.

După ce a fost selectată puterea, rotiți butonul rotativ de reglare a timpului înspre dreapta pentru a crește timpul și înspre stânga pentru a reduce timpul. Timpul maxim de setare este de 20 de minute.

După selectarea nivelului de putere și a timpului, apăsați scurt butonul de pornire pentru a porni încălzirea cuptorului cu microunde. Când încălzirea s-a încheiat, se va auzi un sunet care va anunța finalizarea operației. După ce începe încălzirea cuptorului cu microunde, apăsați scurt butonul de pauză/oprire pentru a întrerupe încălzirea.

Pentru a relua operația în timpul pauzei, apăsați scurt butonul de pornire.

Pentru a renunța la operație în timpul pauzei, apăsați scurt butonul de pauză/oprire. Timpul rămas este resetat și aparatul intră în modul de așteptare.

NOTĂ: Nu repetați îndepărtarea cartușelor acumulatorului imediat după operare. Făcând acest lucru de mai multe ori nu se provoacă o defecțiune, dar poate apărea o eroare dacă se continuă astfel.

Acest aparat este echipat cu ventilator de răcire.







Ventilatorul de răcire poate fi activat pentru a răci aparatul după operare. Sunetul aerului se aude atunci când ventilatorul de răcire funcționează. Aceasta nu este o defecțiune a aparatului.





NOTĂ: Timpul de încălzire poate fi reglat în timpul încălzirii.

NOTĂ: Puterea de ieșire nu poate fi comutată în timpul încălzirii.

Starea încărcării

Numărul de bare de pe indicatorul acumulatorului de pe panoul de control arată capacitatea rămasă a acumulatorului.

Indicatoare acumulator	Capacitate rămasă
 Iluminat  Oprit	
	Puterea rămasă este egală sau mai mare de 75%.
	Puterea rămasă este egală sau mai mare de 50% și mai mică de 75%.
	Puterea rămasă este egală sau mai mare de 25% și mai mică de 50%.
	Puterea rămasă este mai mică de 25%.

Indicatoare acumulator	Capacitate rămasă
 Iluminat  Oprit	
	Descărcat (Încărcați acumulatorul.)
	Încărcați acumulatorul.

NOTĂ: Panoul de control poate lumina intermitent pentru a solicita încărcarea, deși capacitatea acumulatorului nu este complet epuizată. Aceasta nu este o defecțiune a aparatului.

Este posibil ca acumulatorul să nu poată funcționa atunci când capacitatea sa scade sub un anumit nivel din cauza specificațiilor.

Operație practică

Sfaturi de gătit

Următorii factori pot influența rezultatul gătirii:

Aranjarea alimentelor

Așezați părțile mai groase spre exteriorul vasului, partea mai subțire spre centru și întindeți uniform. Nu suprapuneți, dacă este posibil.

Durata timpului de gătire

Începeți să gătiți, setând o perioadă scurtă de timp, după expirarea timpului faceți o evaluare și prelungiți timpul de gătire în funcție de nevoia reală. Un timp excesiv de gătire poate provoca fum și arsuri.

Gătirea alimentelor în mod uniform

Alimente precum pui, hamburger sau friptură trebuie întoarse o dată în timpul gătirii. În funcție de tipul de alimente, dacă este cazul, amestecați din exterior spre centrul vasului o dată sau de două ori în timpul gătirii.

Când este gătită mâncarea

Culoarea și duritatea alimentelor ajută să se stabilească dacă mâncarea este gătită, dar și:

- Aburul care iese din toate părțile alimentelor, nu doar de pe margine
- Oasele câmii de pasăre pot fi scoase cu ușurință
- Carnea de porc sau de pasăre nu prezintă semne de sânger
- Peștele este opac și poate fi feliat ușor cu o furculiță

Vas de rumenit

Când utilizați un vas de rumenit sau un recipient cu autoîncălzire, întotdeauna așezați sub acesta un obiect izolator rezistent la căldură, cum ar fi o farfurie de porțelan, pentru a preveni deteriorarea aparatului.

Folie de plastic pentru cuptorul cu microunde

Când gătești alimente cu conținut ridicat de grăsimi, nu permițeați ca folia de plastic să intre în contact cu alimentele, deoarece se poate topi

Vase de gătit din plastic pentru cuptorul cu microunde

Unele vase de gătit din plastic pentru cuptorul cu microunde ar putea să nu fie potrivite pentru gătitul alimentelor cu conținut ridicat de grăsimi și zahăr. De asemenea, timpul de preîncălzire specificat în manualul de instrucțiuni al vasului nu trebuie depășit.

USB

Ieșire USB cc.5V Max. 2,4A, identificare automată. Portul de ieșire USB poate fi folosit pentru a încărca telefonul mobil atunci când aparatul este pornit. În timpul procesului de încărcare, aparatul nu se va opri automat. Dacă utilizați un dispozitiv USB cu curent redus, aparatul se va opri automat. După finalizarea încărcării, aparatul se va opri dacă nu se efectuează nicio operație timp de 3 minute.

NOTĂ: Conectați numai dispozitive care sunt compatibile cu portul de alimentare USB. În caz contrar, se poate cauza defectarea aparatului.

NOTĂ: Nu conectați portul de alimentare USB al acestui aparat la terminalul USB al computerului dumneavoastră. Acest lucru poate cauza defecțiuni.

NOTĂ: Înainte de a conecta un dispozitiv USB la aparat, realizați întotdeauna o copie de rezervă a datelor dumneavoastră de pe dispozitivul USB. În caz contrar, este posibil ca datele dvs. să se piardă.

NOTĂ: Dacă nu utilizați dispozitivele sau după încărcare, scoateți cablul USB și atașați capacul.

Curățarea

⚠️ AVERTIZARE: Asigurați-vă întotdeauna că aparatul este oprit și cartușul acumulatorului este scos înainte de curățare.

⚠️ AVERTIZARE: Nu scufundați aparatul în apă sau alte fluide atunci când îl curățați.

⚠️ ATENȚIE: Nu atingeți aparatul imediat după utilizare. Așteptați până când aparatul se răcește complet. În caz contrar, puteți suferi arsuri.

⚠️ ATENȚIE: Nu scoateți plasa ușii cuptorului.

NOTĂ: Aparatul trebuie curățat în mod regulat și orice depuneri de alimente trebuie îndepărtate. Dacă aparatul nu este păstrat curat, acest lucru poate provoca deteriorarea suprafeței care ar putea afecta negativ durata de viață a aparatului.

NOTĂ: Utilizați numai săpunuri blânde, neabrazive sau detergenți aplicați cu un burete sau cu o cârpă moale. Nu folosiți niciodată pulbere abrazivă sau o perie metalică pentru a curăța componentele aparatului.

După utilizare, ștergeți plasa ușii cuptorului cu o cârpă umedă, iar apoi cu o cârpă uscată pentru a îndepărta orice stropi de mâncare și grăsime. Unsoarea acumulată se poate supraîncălzi și poate începe să producă fum sau să ia foc.

Când aparatul a fost folosit o perioadă îndelungată, în cuptor pot exista mirosuri ciudate. Puteți elimina aceste mirosuri folosind una dintre următoarele metode:

- Puneți mai multe felii de lămâie într-o cană, apoi încălziți la 500 W timp de 2-3 minute.
- Puneți o ceașcă cu ceai roșu în cuptor, apoi încălziți la 500 W timp de 2-3 minute.
- Puneți niște coajă de portocală în cuptor și apoi încălziți la 500 W timp de 1 minut.

Cum să curățați filtrul spongios:

Curățați filtrul spongios o dată pe lună, în felul următor:

1. Deschideți capacul filtrului. Scoateți filtrul spongios și îndepărtați praful.
2. Ștergeți suprafața și interiorul capacului filtrului cu o cârpă de curățat.
3. Spălați filtrul spongios în apă și uscați bine sau curățați diversele elemente și praful din filtrul spongios cu ajutorul unei suflante. Atunci când filtrul spongios este deteriorat și nu poate fi curățat, înlocuiți filtrul spongios din timp.

► Fig.7: 1. Capacul filtrului 2. Filtru spongios

Depozitare

Când aparatul nu este folosit, așezați aparatul în interior și într-o zonă ventilată.

ÎNȚREȚINEREA ȘI VERIFICAREA

Întreținerea

⚠️ AVERTIZARE: RADIAȚII DE MICROUND

Scoateți cartușul înainte de a efectua întreținerea. Există radiații de microunde și tensiune înaltă în cuptorul cu microunde. Condensatorul de înaltă tensiune are încă o tensiune periculoasă timp de 30 de secunde după întreruperea alimentării. Este necesar să folosiți un instrument cu mâner izolator pentru a elimina tensiunea și pentru a descărca borna condensatorului cu carcasă. **Pentru a evita rănirea persoanelor, este strict interzis să dezasamblați și să reparați singur aparatul, aceste operații trebuind realizate doar de tehnicienii de întreținere.**

⚠️ ATENȚIE: Asigurați-vă întotdeauna că aparatul este oprit, deconectat și cartușul acumulatorului scos înainte de a executa lucrările de inspecție și întreținere.

NOTĂ: Nu utilizați niciodată gazolină, benzină, diluant, alcool sau alte substanțe asemănătoare. În caz contrar, pot rezulta decolorări, deformări sau fisuri.

Pentru a menține SIGURANȚA și FIABILITATEA produsului, reparațiile și orice alte lucrări de întreținere sau reglare trebuie executate de centre de service Makita autorizate sau proprii, folosind întotdeauna piese de schimb Makita.

Cod de eroare

Când aparatul detectează o defecțiune, panoul de control afișează codul de eroare corespunzător, după cum urmează:

Cod de eroare	Problemă
F01	Aparatul este amplasat la aproximativ 30 de grade față de unghiul de nivel. Verificați dacă aparatul este amplasat orizontal.
F02	Supracurent. Opriti și reporniți aparatul după înlocuirea acumulatorului.
F03	Supratensiune. Opriti și reporniți aparatul după înlocuirea acumulatorului.
F04	Supratemperatură. Lăsați aparatul în repaus pentru un timp și reporniți-l după ce se răcește.
F05	Defectarea ventilatorului din interiorul aparatului. Opriti și reporniți aparatul.
F06	Defectarea magnetronului din interiorul aparatului. Opriti și reporniți aparatul.
F07	Defecțiune la energizarea internă. Opriti și reporniți aparatul.
F09	Funcția de protecție la deschiderea și închiderea ușii poate fi activă. Consultați secțiunea pentru funcția de protecție la deschiderea și închiderea ușii. Dacă eroarea tot nu se remediază, opriti și reporniți aparatul.

Dacă eroarea tot nu se remediază, duceți aparatul la centrele de service autorizate sau proprii Makita.

Reparații

Verificați dacă aparatul funcționează corect sau nu, urmând pașii de mai jos:

Puneți un pahar cu apă rezistent la căldură (aproximativ 150 ml) în cavitatea cuptorului și închideți ușa bine. Lăsați aparatul să funcționeze 1 minut.

- Se aprinde lumina din interiorul cavității?
- Apa din interiorul cavității devine fierbinte?

Dacă răspunsul este „NU” la oricare dintre întrebările de mai sus, aparatul are o problemă în interior. Solicitați reparații, apelând la centrele de service autorizate sau proprii Makita.

Eliminare

AVERTIZARE: Eliminați aparatul în mod corespunzător. Eliminarea aparatului trebuie efectuată în conformitate cu reglementările și legile locale.

ACCESORII OPȚIONALE

ATENȚIE: Folosiți accesoriile sau piesele auxiliare recomandate pentru aparatul dumneavoastră Makita în acest manual. Utilizarea altor accesorii sau piese auxiliare poate prezenta risc de accidentări. Utilizați accesoriile sau piesele auxiliare numai în scopul destinat.

Dacă aveți nevoie de asistență sau de mai multe detalii referitoare la aceste accesorii, adresați-vă centrului local de service Makita.

- Acumulator original Makita și încărcător autorizat Makita
- Cureaua de umăr

NOTĂ: Unele articole din listă pot fi incluse ca accesorii standard în ambalajul de scule. Acestea pot diferi în funcție de țară.

ВАЖЛИВІ ІНСТРУКЦІЇ З ТЕХНІКИ БЕЗПЕКИ УВАЖНО ПРОЧИТАЙТЕ ТА ЗБЕРЕЖІТЬ ДЛЯ ВИКОРИСТАННЯ В МАЙБУТНЬОМУ

ВСТУП

Технічні характеристики

Модель:		MW001G
Номінальна напруга		36 В – 40 В пост. струму макс.
Потужність мікрохвильової печі		500 Вт* / 350 Вт
Габаритні розміри (Ш x Д x В)	Зовнішні розміри	343 мм x 318 мм x 338 мм (Без касети з акумулятором) (Якщо ручка в опущеному положенні)
	Камера	255 мм x 241 мм x 120 мм
Місткість		8 л
Робоча частота		2 450 МГц
Маса нетто		8,7 кг (Без касети з акумулятором)
Порт подачі живлення USB		Тип А / Вихідна напруга пост. струму 5 В / Вихідна напруга пост. струму 2,4 А (макс.)

- * Режим потужності мікрохвильової печі 500 Вт є функцією тимчасового збільшення потужності. Мікрохвильова піч автоматично перемикається в режим потужності 350 Вт приблизно через 8 хвилин.
- Оскільки наша програма наукових досліджень і розробок триває безперервно, наведені тут технічні характеристики можуть бути змінені без попередження.
- У різних країнах технічні характеристики можуть бути різними.

Застосовна касета з акумулятором і зарядний пристрій

Літій-іонний акумулятор (Касета з акумулятором)	BL4020 / BL4025 / BL4040 / BL4050F / BL4080F
Зарядний пристрій	DC40RA / DC40RB / DC40RC

- Деякі касети з акумулятором і зарядні пристрої, які вказано вище, можуть бути недоступними залежно від вашого регіону або місця перебування.

⚠ ПОПЕРЕДЖЕННЯ: Використовуйте лише касети з акумулятором і зарядні пристрої, зазначені вище. Використання будь-яких інших касет з акумулятором і зарядних пристроїв може призвести до травмування й/або пожежі.

Рекомендоване джерело енергопостачання з дротовим підключенням

Портативний блок живлення	PDC1200
---------------------------	---------

- У деяких регіонах певні моделі джерел енергопостачання з дротовим підключенням, які вказано вище, можуть бути недоступні.
- Перед використанням джерела енергопостачання з дротовим підключенням прочитайте інструкції та попереджувальні написи на них.

Приблизний час роботи

Касета з акумулятором (повний заряд)	500 Вт	350 Вт
BL4020 x 2	6 хв	11 хв
BL4025 x 2	8 хв	14 хв
BL4040 x 2	15 хв	21 хв
BL4050F x 2	22 хв	30 хв
BL4080F x 2	35 хв	48 хв
PDC1200	84 хв	113 хв

ПРИМІТКА: Значення є приблизними й можуть відрізнятись залежно від рівня заряду й умов використання.

ПРИМІТКА: З одним акумулятором приблизний час роботи складає приблизно вдвоє менше, ніж з двома акумуляторами.

Призначення

Цей прилад призначений для підігрівання харчових продуктів.

Важливі запобіжні заходи

ПОПЕРЕДЖЕННЯ. Сервісне обслуговування приладу має виконуватися лише кваліфікованим персоналом з обслуговування. Зверніться до найближчого авторизованого сервісного центру для перевірки, ремонту або налаштування приладу.

ПОПЕРЕДЖЕННЯ. Не намагайтеся використовувати прилад із відкритими дверцятами, оскільки робота з відкритими дверцятами може призвести до шкідливого впливу мікрохвильової енергії.

ПОПЕРЕДЖЕННЯ. Якщо дверцята погнуті, петлі зламані або ослаблені, ущільнення дверцят або ущільнювальна поверхня пошкоджені, мікрохвильову піч не можна використовувати, доки її не відремонтує кваліфікований спеціаліст.

ПОПЕРЕДЖЕННЯ. Роботи з обслуговування або ремонту, які передбачають зняття будь-якої кришки, що захищає від впливу мікрохвильової енергії, є небезпечними, і їх не можна виконувати нікому, окрім кваліфікованого спеціаліста.

ПОПЕРЕДЖЕННЯ. Використовуйте цей прилад лише за призначенням, як описано в посібнику.

ПОПЕРЕДЖЕННЯ. Не використовуйте в цьому приладі корозійні хімічні речовини або пари.

ПОПЕРЕДЖЕННЯ. Цей прилад призначений спеціально для розігріву, приготування або сушіння харчових продуктів. Він не призначений для промислового чи лабораторного використання.

ПОПЕРЕДЖЕННЯ. Рідини чи інші продукти не можна нагрівати в герметичних контейнерах, оскільки вони можуть вибухнути.

1. Цей прилад призначений для використання в побуті та схожих умовах, таких як:

- кухонні куточки персоналу в магазинах, офісах та інших робочих приміщеннях;
- фермерські будинки;
- клієнтами в готелях, мотелях та інших середовищах житлового типу;
- міні-готелі.

2. Не сідайте зверху та не ставайте на прилад. Не кладіть на прилад будь-які предмети.

3. Дітям віком від 8 років, а також особам з обмеженими фізичними, сенсорними або розумовими здібностями та особам із недостатнім досвідом і знаннями дозволяється використовувати цей прилад лише за умови, що за ними встановлено нагляд або їм було надано інструкції стосовно безпечного використання цього приладу й вони усвідомлюють потенційну небезпеку від його використання.

4. Дітям не дозволяється грати із цим приладом.

5. У разі появи диму вимкніть прилад, вийміть акумулятори та закрийте дверцята, щоб загасити полум'я.

6. Не вмикайте прилад, якщо в камері немає продуктів. Це може призвести до пошкодження приладу.

7. Не пошкоджуйте сітку на дверцятах печі. Це може призвести до витоку мікрохвильової енергії.

8. Не використовуйте прилад у закритих просторах, наприклад у шафі.

9. Встановлюйте прилад на рівній і пласкій поверхні.

10. Не використовуйте прилад у підвішеному стані. Не використовуйте ручку для будь-яких інших цілей, окрім перенесення приладу.

11. Під час перенесення приладу зніміть з нього акумулятор.

12. Не переміщуйте прилад, коли він працює.

13. Заборонено використовувати прилад під дощем. Не мочіть прилад. Якщо на прилад потрапила вода, віднесіть його на перевірку в наш відділ післяпродажного обслуговування.

14. Не зберігайте прилад поза приміщенням. Не використовуйте прилад поблизу води, наприклад, біля кухонної раковини, у вологому підвалі, біля басейну чи подібних місць.

15. Для зниження ризику ураження електричним струмом не кладіть прилад у воду або іншу рідину. Не розміщуйте прилад і не зберігайте його в такому місці, з якого він може впасти або бути затягнутим у ванну або раковину.

16. Якщо прилад зазнає механічного удару або впаде, своєчасно надішліть його до нашого відділу післяпродажного обслуговування для перевірки та технічного обслуговування.

17. Не закривайте та не блокуйте отвори на приладі.

18. Забороняється нагрівати легкозаймисті та вибухові речовини, особливо сухий лід.

19. Використовуйте лише той посуд, який підходить для використання в мікрохвильовій печі.

20. Під час приготування продуктів у мікрохвильовій печі заборонено використовувати металеві контейнери для їжі та напоїв.

21. Через можливість займання під час розігрівання їжі в пластикових або паперових контейнерах слідкуйте за пічкою.

22. Рідини, такі як вода, кава або чай, можуть перегрітися вище точки кипіння, не виглядаючи киплячими. Під час виймання ємності з мікрохвильової печі не завжди можна побачити бульбашки або ознаки кипіння. **ЯКЩО НАХИЛИТИ ТАКУ ЄМНІСТЬ АБО ПОКЛАСТИ В НЕЇ СТОЛОВИЙ ПРИБОР, ЦЕ МОЖЕ ПРИЗВЕСТИ ДО ВИПЛЕСКУВАННЯ ДУЖЕ ГАРЯЧОЇ РІДИНИ.**
23. Щоб уникнути опіків, вміст пляшечок для годування та ємностей з дитячим харчуванням слід перемішати або збовтати, а також перевірити температуру перед вживанням.
24. Яйця в шаралупі та цілі зварені круто яйця не можна розігрівати в мікрохвильовій печі, оскільки вони можуть вибухнути навіть після закінчення нагрівання.
25. Не розміщуйте поблизу приладу легкозаймисті та горючі речовини.
26. Під час роботи приладу завжди слідкуйте за станом приготування їжі в мікрохвильовій печі. Встановлюйте правильний час приготування. Надмірний час приготування може спричинити пожежу.
27. У процесі приготування невеликих порцій їжі з невеликим вмістом рідини через різну здатність поглинання речовинами мікрохвильової енергії рівень охолодження та нагрівання може бути нерівномірним. Це нормальне явище.
28. Невелика кількість їжі або продукти з низьким вмістом вологи можуть висохнути, обгоріти або загорітися в разі перегрівання.
29. Не сушіть одяг, газети та інші матеріали в мікрохвильовій печі, не використовуйте газети чи паперові пакети для приготування їжі.
30. Знімайте дротяні стяжки з паперових або пластикових пакетів перед тим, як поставити пакет у мікрохвильову піч.
31. Не зберігайте продукти в камері. Не залишайте акумулятори, паперові вироби, кухонний посуд або їжу в камері, коли вона не використовується.
32. Нагрівання напоїв у мікрохвильовій печі може призвести до сповільненого кипіння й розбризкування, тому під час поводження з ємністю слід проявляти обережність.
33. Не використовуйте гострі інструменти (наприклад, кульки-щітки для чищення, лопатку, ложку тощо) для очищення камери мікрохвильової печі.
34. Очищення ущільнення дверцят, камеру та прилеглі поверхні. Для отримання більш детальної інформації див. розділ, присвячений очищенню.
35. Нехтування вимогою щодо очищення приладу може призвести до псування його поверхні. Це може негативно вплинути на термін служби приладу та призвести до небезпечної ситуації.
36. Не використовуйте розчини, які можуть спричинити корозію поверхні приладу.
37. Прилад не можна чистити паровим очищувачем.
38. Для утилізації касети з акумулятором витягніть її з інструмента та утилізуйте безпечним способом. Дотримуйтеся норм місцевого законодавства щодо утилізації акумуляторів.
39. Якщо прилад буде зберігатися без використання тривалий період, акумулятори слід вийняти.
40. Не закоротіть касету з акумулятором.
41. Перед заряджанням слід вийняти акумуляторні батареї з приладу.
42. Акумулятори слід вставляти із дотриманням правильної полярності.
43. Розряджені акумулятори слід вийняти з приладу та безпечно утилізувати.

Попередження про дотримання техніки безпеки під час використання приладу, що працює від акумулятора

Використання та обслуговування приладу, що працює від акумулятора

1. Запобігайте випадковому запуску приладу. Перш ніж під'єднувати блок акумулятора, піднімати або переносити прилад, слід переконаватися в тому, що вимикач перебуває в положенні «вимкнено». Якщо під час перенесення приладу палець користувача лежить на вимикачі або живлення подається на прилад з увімкненим вимикачем, це може призвести до нещасного випадку.
2. Перед виконанням регулювань, заміною приладдя або зберіганням від'єднуйте акумулятор від приладу. Такі запобіжні заходи зменшують ризик випадкового увімкнення приладу.
3. Перезаряджайте акумулятор лише за допомогою зарядного пристрою, вказаного виробником. Зарядний пристрій, який підходить для одного типу акумуляторів, може призвести до пожежі при використанні з акумулятором іншого типу.
4. Використовуйте прилади лише зі спеціально призначеним типом акумуляторів. Використання акумуляторів інших типів може призвести до травм і пожежі.
5. Коли акумулятор не використовується, тримайте його подалі від таких металевих предметів, як скріпки, монети, ключі, цвяхи, шурупи тощо, які можуть закоротити клемми акумулятора. Замикання клем акумулятора може призвести до отримання опіків або до пожежі.

6. За неналежних умов зберігання з акумулятора може витекти рідина, контакту з якою слід уникати. У разі випадкового потрапляння рідини на тіло відповідну частину тіла слід промити водою. Якщо рідина потрапила в очі, їх слід промити водою, після чого необхідно звернутися до лікаря. Рідина, що витікає з акумулятора, може спричинити подразнення або опіки.
 7. Не користуйтеся акумуляторним блоком або приладом, які було змінено чи пошкоджено. Експлуатація акумуляторів, які було змінено чи пошкоджено, може бути небезпечною й спричинити пожежу, вибух або травму.
 8. Не піддавайте акумулятор або прилад впливу вогню чи надмірної температури. Вплив вогню або температури вище 130 °C може спричинити вибух.
 9. Дотримуйтеся всіх вказівок із заряджання й не заряджайте акумулятор або прилад за температури за межами зазначеного в інструкції діапазону. Неправильне заряджання або заряджання при температурі поза межами вказаного діапазону може призвести до пошкодження акумулятора й підвищити ризик займання.
 10. Сервісне обслуговування приладу має виконуватися кваліфікованим фахівцем із ремонту й тільки з використанням ідентичних запасних частин. Це забезпечить підтримання приладу в належному безпечному стані.
 11. Не робіть спроб самостійно відремонтувати прилад чи акумулятор або внести зміни в їхню конструкцію; дотримуйтеся інструкцій із експлуатації.
- Коротке замикання може призвести до появи значного струму, перегріву, можливих опіків та навіть виходу з ладу.
6. Не слід зберігати й використовувати прилад і касету з акумулятором у місцях, де температура може сягнути чи перевищити 50 °C (122 °F).
 7. Не слід спалювати касету з акумулятором, навіть якщо вона була неодноразово пошкоджена або повністю спрацьована. Касета з акумулятором може вибухнути у вогні.
 8. Заборонено забивати цвяхи в касету з акумулятором, різати, ламати, кидати, впускати касету з акумулятором або вдаряти її твердим предметом. Такі дії можуть призвести до пожежі, перегріву або вибуху.
 9. Не слід використовувати пошкоджений акумулятор.
 10. Літій-іонні акумулятори, що містяться в інструменті, мають відповідати вимогам законів про небезпечні товари. Під час транспортування за допомогою комерційних перевезень, наприклад із залученням третьої сторони та експедиторів, необхідно дотримуватись особливих вимог, вказаних на пакуванні й у маркуванні. Під час підготування позиції до відправлення необхідно проконсультуватись зі спеціалістом з небезпечних матеріалів. Крім того, слід виконувати більш докладні національні настанови, якщо такі є. Заклейте відкриті контакти стрічкою або заховайте їх і запакуйте акумулятор таким чином, щоб він не міг рухатися в пакуванні.
 11. Для утилізації касети з акумулятором витягніть її з приладу та утилізуйте безпечним способом. Дотримуйтеся норм місцевого законодавства щодо утилізації акумуляторів.

Важливі інструкції з безпеки для касети з акумулятором

1. Перед тим як користуватися касетою з акумулятором, слід прочитати всі інструкції та застережні знаки щодо (1) зарядного пристрою акумулятора, (2) акумулятора та (3) виробів, що працюють від акумулятора.
2. Не розбирайте касету з акумулятором і не змінюйте її конструкцію. Це може призвести до пожежі, перегріву або вибуху.
3. Якщо період роботи дуже покорошав, слід негайно припинити користування. Це може призвести до виникнення ризику перегріву, опіку та навіть вибуху.
4. У разі потрапляння електроліту в очі слід промити їх чистою водою та негайно звернутися до лікаря. Це може призвести до втрати зору.
5. Не закоротіть касету з акумулятором.
 - (1) Не слід торкатися клем будь-яким струмопровідним матеріалом.
 - (2) Не слід зберігати касету з акумулятором у ємності з іншими металевими предметами, такими як цвяхи, монети тощо.
 - (3) Не залишайте касету з акумулятором під дощем, запобігайте контакту з водою.
6. Використовуйте акумулятори лише з виробами, указаними компанією Makita. Установлення акумуляторів у невідповідні вироби може призвести до пожежі, надмірного нагрівання, вибуху чи витоків електроліту.
7. Якщо прилад не буде використовуватися протягом тривалого періоду часу, вийміть з нього акумулятор.
8. Під час і після використання касета з акумулятором може нагріватися, що може стати причиною опіків, зокрема низькотемпературних. Будьте обережні під час поводження з гарячою касетою з акумулятором.
9. Не торкайтеся контактів приладу відразу після використання, оскільки вони можуть бути досить гарячими й спричинити опіки.
10. Не допускайте, щоб уламки, пил або земля прилипали до контактів, отворів і пазів на касеті з акумулятором. Це може призвести до зниження експлуатаційних параметрів, поломки приладу або касети з акумулятором.

17. Якщо прилад не розрахований на використання поблизу високовольтних ліній електропередачі, не використовуйте касету з акумулятором поблизу високовольтних ліній електропередачі. Це може призвести до несправності, поломки приладу або касети з акумулятором.
18. Тримайте акумулятор у недоступному для дітей місці.

ЗБЕРІГАЙТЕ ЦІ ВКАЗІВКИ.

⚠ОБЕРЕЖНО: Використовуйте тільки оригінальні акумулятори Makita. Використання будь-яких акумуляторів, окрім оригінальних акумуляторів Makita, або акумуляторів, конструкцію яких було змінено, може призвести до вибуху акумулятора та спричинити пожежу, травму або пошкодження. У зв'язку із цим також буде анульовано гарантію Makita на прилад Makita і на зарядний пристрій.

Поради з забезпечення максимального строку експлуатації акумулятора

1. Касету з акумулятором слід зарядити до того, як він розрядиться повністю. Обов'язково зупиніть роботу приладу й зарядіть касету з акумулятором, якщо ви помітили зменшення потужності.
2. Ніколи не слід заряджати повторно повністю заряджену касету з акумулятором. Перезарядження скорочує строк експлуатації акумулятора.
3. Заряджайте касету з акумулятором при кімнатній температурі 10°C - 40°C (50°F - 104°F). Перед тим як заряджати касету з акумулятором, слід зачекати, доки вона охолоне.
4. Коли касета з акумулятором не використовується, виймайте її з приладу або зарядного пристрою.
5. Якщо касета з акумулятором не використовувалася тривалий час (понад шість місяців), її слід зарядити.

Опис деталей

► Рис.1

1. Ручка
2. Панель керування
Докладнішу інформацію див. у описі далі.
3. Камера
4. Дверцята
Прилад має працювати із зачиненими дверцятами.
5. Сітка на дверцятах печі
6. Кришка USB-порту
7. Кришка фільтра
8. Клема акумулятора

Панель керування

► Рис.2

1. Кнопка ввімкнення / вимкнення живлення
2. Кнопка вибору потужності

3. Потужність мікрохвильової печі
4. Час роботи / код помилки
5. Індикатор акумулятора
6. Кнопка паузи / зупинки
7. Регулятор налаштування часу
8. Кнопка запуску

Звуковий сигнал

- Після завершення нагрівання:
 - звуковий сигнал триває 2 секунди. Звуковий сигнал вимкнеться, якщо ви відчините дверцята;
 - якщо немає ніяких дій, з проміжком в 1 хвилину звучать три звукові сигнали (один раз на 1 секунду);
 - якщо протягом 3 хвилин немає жодних дій, прилад вимикається без будь-якого сигналу.
- За низького рівня залишкової ємності акумулятора:
 - три рази звучить по три звукових сигнали.
- Коли відображається код помилки:
 - звучить один короткий звуковий сигнал.

Безшумний режим

Після ввімкнення живлення натисніть і утримуйте одночасно кнопки «ЗУПИНКИ» і «ЗАПУСКУ», доки на дисплеї не з'явиться «ВИМК.», що означає, що активовано безшумний режим. Усі звукові сигнали будуть вимкнені.

У безшумному режимі натисніть і утримуйте одночасно кнопки «ЗУПИНКИ» і «ЗАПУСКУ», доки на дисплеї не з'явиться «УВИМК.», що повідомляє про вихід із безшумного режиму. Усі звукові сигнали будуть увімкнені.

Код помилки

Коли прилад виявляє несправність, на дисплеї панелі керування з'являється відповідний код помилки. Коди помилок див. у відповідному розділі.

СИМВОЛИ

Далі наведено символи, які можуть застосовуватися для позначення обладнання. Перед користуванням переконайтеся, що ви розумієте їхнє значення.



Читайте посібник з експлуатації.



Попередження. Гаряча поверхня. Ризик опіків. Не торкайтеся, доки не охолоне.



Тільки для країн ЄС
Через наявність в обладнанні небезпечних компонентів відходи електричного та електронного обладнання, акумулятори та батареї можуть негативно впливати на навколишнє середовище та здоров'я людини.



Не викидайте електричні та електронні прилади або батареї разом з побутовими відходами!

Відповідно до директиви ЄС стосовно відходів електричного та електронного обладнання, акумуляторів, батарей та відходів акумуляторів і батарей, а також відповідно до її адаптації до національного законодавства, відходи електричного обладнання, батарей та акумулятори слід зберігати окремо й доставляти на пункт роздільного збору комунальних відходів, який працює з дотриманням правил охорони навколишнього середовища.

Це позначено символом у вигляді перекресленого сміттєвого контейнера з колесами, нанесеним на обладнання.

ПІДГОТОВКА

⚠ ОБЕРЕЖНО: Перед регулюванням або перевіркою роботи приладу обов'язково переконайтеся, що прилад вимкнено, а касету з акумулятором знято.

Установлення

⚠ ПОПЕРЕДЖЕННЯ: Встановлюйте або розміщуйте цей прилад лише відповідно до наданих інструкцій зі встановлення.

- Вийміть усі пакувальні матеріали. Уважно перевірте прилад на наявність пошкоджень. Якщо такі є, негайно повідомте дилера або надішліть прилад до нашого відділу післяпродажного обслуговування.
- Розмістіть прилад.
 - Прилад слід розміщувати в сухому та некорозійному середовищі, подалі від джерел тепла та вологи, наприклад, газової горілки або резервуара з водою.
 - Щоб забезпечити достатню вентиляцію, відстань між задньою стороною мікрохвильової печі та стіною має бути не менше 10 см, а між боковою стороною та стіною – не менше 2 см.
 - Забезпечте принаймні 2-метрову відстань між мікрохвильовою піччю та телевизором, радіо або антеною, оскільки можуть виникнути спотворення зображення або перешкоди.
 - Щоб підняти ручку, рекомендовано залишати вільний простір над верхньою поверхнею не менше 10 см.
 - Мікрохвильову піч не можна використовувати в закритих приміщеннях, таких як шафа. Мікрохвильова піч призначена для використання як окремих прилад.

► Рис.3

ПРИМІТКА: Під час першого використання приладу може виділятися запах або небагато диму. Причиною цього є виробничі залишки або олива, що залишилася в камері чи на нагрівальному елементі. Це нормальне явище, яке зникне після кількох використань. Тримайте двері або вікна відкритими, щоб забезпечити достатню вентиляцію. Настійно рекомендуємо поставити в камеру чашку з водою, встановити потужність 500 Вт і дати мікрохвильовій печі попрацювати кілька разів.

Касета з акумулятором

Відображення залишкового заряду акумулятора

Натисніть кнопку перевірки на касеті з акумулятором для відображення залишкового ресурсу акумулятора. Індикаторні лампи загоряться на кілька секунд.

► Рис.4: 1. Індикаторні лампи 2. Кнопка перевірки

Індикаторні лампи			Залишковий ресурс
Горить	Вимк.	Блимає	
■ ■ ■ ■	□ □ □ □	□ □ □ □	від 75 до 100%
■ ■ ■ □	□ □ □ □	□ □ □ □	від 50 до 75%
■ ■ □ □	□ □ □ □	□ □ □ □	від 25 до 50%
■ □ □ □	□ □ □ □	□ □ □ □	від 0 до 25%
■ □ □ □	□ □ □ □	□ □ □ □	Зарядіть акумулятор.
□ □ □ □	□ □ □ □	■ ■ ■ ■	
■ ■ □ □	□ □ □ □	□ □ □ □	Можливо, акумулятор вийшов з ладу.
□ □ □ □	□ □ □ □	■ ■ ■ ■	

ПРИМІТКА: Залежно від умов використання та температури оточуючого середовища показання можуть незначним чином відрізнитися від дійсного ресурсу.

ПРИМІТКА: Перша (дальня ліва) індикаторна лампа блимає під час роботи захисної системи акумулятора.

Рекомендації щодо кухонного приладдя

⚠ ОБЕРЕЖНО: Ніколи не використовуйте металеві контейнери для приготування їжі в режимі мікрохвиль і комбінованому режимі, оскільки це може призвести до виникнення іскор.

Настійно рекомендуємо використовувати контейнери, придатні та безпечні для приготування їжі в мікрохвильовій печі. Загалом, для приготування їжі в мікрохвильовій печі придатні контейнери, виготовлені з термостійкої кераміки, скла або пластику.

З рекомендаціями можна ознайомитися в таблиці нижче.

Матеріал контейнера	Мікро-хвили	Примітка
Термостійка кераміка	Так	Не використовуйте прикрашену металевим бортиком або глазуровану кераміку.
Термостійкий пластик	Так	Не можна використовувати для тривалого приготування в мікрохвильовій печі.
Термостійке скло	Так	-
Решітка для грилю	Ні	-
Поліетиленова плівка	Так	Не можна використовувати для приготування м'яса або відбивних, оскільки в разі перегрівання плівка може пошкодитися.

Приєднання плечового ременя

Додаткове приладдя

▲ОБЕРЕЖНО: Переконайтеся, що плечовий ремінь надійно закріплений належним чином. Інакше пристрій може впасти.

1. Протягніть ремінь через два отвори на ручці.
2. Зафіксуйте ремінь.

► Рис.5

Система захисту приладу / акумулятора

Прилад та акумулятор оснащені системою захисту. Ця система автоматично вимикає живлення двигуна з метою подовження терміну служби приладу й акумулятора. Прилад автоматично припиняє роботу в разі виникнення зазначених нижче ситуацій із ним або акумулятором.

- Захист від перевантаження: Якщо прилад або акумулятор використовується в режимі надмірного споживання струму, він автоматично припиняє роботу без будь-якого попередження. У такому разі вимкніть прилад і припиніть роботу, що призвела до його перевантаження. Щоб перезапустити прилад, увімкніть його знову.
- Захист від перегрівання: У разі перегрівання приладу чи акумулятора прилад автоматично зупиняється. Дайте приладу охолонути, перш ніж увімкнути його знову.
- Захист від надмірного розрядження: Коли заряд акумулятора стає недостатнім для подальшої роботи, прилад автоматично зупиняється. Якщо прилад не працює навіть після натискання вимикачів, витягніть із приладу розряджену касету з акумулятором і зарядіть її.

Функція захисту під час відкриття та закриття дверцят

Якщо відкрити дверцята під час роботи, прилад негайно припиняє роботу, вмикається світло всередині камери, а віділення мікрохвильової енергії призупиняється. Після закриття дверцят світло всередині камери гасне. Натисніть кнопку запуску ще раз, щоб відновити роботу. Якщо відкрити дверцята під час виконання програми та не закрити їх протягом 3 хвилин, прилад припинить виконання програми та вимкнеться. Мікрохвильова піч не буде працювати, якщо дверцята відкриті. За натискання кнопки запуску при відкритих дверцятах звучить один звуковий сигнал і відображається код: F09.

Захист від нахилу

Прилад не може працювати, коли він нахилений. Якщо прилад нахилений, відображається код помилки: F01. Розташуйте прилад горизонтально та увімкніть знову.

Захист від інших неполадок

Система захисту також забезпечує захист від інших неполадок, які можуть призвести до пошкодження приладу, і забезпечує автоматичне зупинення приладу. У разі тимчасової зупинки або припинення роботи приладу виконайте всі зазначені нижче дії для усунення причини зупинки.

Коли відображається код помилки, зверніться до розділу з кодами помилок.

1. Вимкніть і знову увімкніть прилад, щоб перезапустити його.
2. Зарядіть акумулятор(и) або замініть його(їх) зарядженим(и).
3. Дайте приладу й акумулятору (акумуляторам) охолонути.

Якщо після відновлення вихідного стану системи захисту ситуація не зміниться, зверніться до нашого відділу післяпродажного обслуговування.

Використання приладу із джерелом живлення з дротовим підключенням

Перед використанням джерела живлення з дротовим підключенням прочитайте інструкції та попереджувальні написи на ньому.

▲ПОПЕРЕДЖЕННЯ: Використовуючи прилад із джерелом живлення з дротовим підключенням, встановлюйте таке джерело на стійку поверхню. Цей прилад має використовуватися в стаціонарному положенні. Використання джерела живлення з дротовим підключенням, яке кріпиться на спині, може призвести до падіння приладу.

ЕКСПЛУАТАЦІЯ

Встановлення та зняття касети з акумулятором

▲ ОБЕРЕЖНО: Обов'язково вимикайте прилад перед установленням або зняттям касети з акумулятором.

▲ ОБЕРЕЖНО: Під час установлення або зняття касети з акумулятором слід міцно тримати прилад і касету з акумулятором. У разі недотримання цієї вимоги вони можуть вислизнути з рук, що може призвести до пошкодження приладу та касети з акумулятором або спричинити травми.

Щоб установити касету з акумулятором, слід сумістити виступ на касеті з акумулятором із пазом у корпусі та вставити касету на місце. Її необхідно вставити повністю, аж доки не почуєте клацання. Якщо на верхній частині кнопки помітний червоний індикатор, це означає, що касета з акумулятором установлена не до кінця.

Щоб зняти касету з акумулятором, слід витягнути її з приладу, натиснувши кнопку в передній частині касети.

- **Рис.6:** 1. Червоний індикатор 2. Кнопка 3. Касета з акумулятором

▲ ОБЕРЕЖНО: Завжди вставляйте касету з акумулятором повністю, щоб червоного індикатора не було видно. Якщо цього не зробити, касета може випадково випасти з інструмента та завдати травми вам або людям, що знаходяться поряд.

▲ ОБЕРЕЖНО: Не встановлюйте касету з акумулятором із зусиллям. Якщо касета не вставляється легко, то це означає, що ви її неправильно вставляєте.

ПРИМІТКА: Можна встановити до двох касет з акумулятором, хоча для роботи пристрою використовується одна касета з акумулятором.

Якщо ви встановлюєте два акумулятори, прилад спочатку використовуватиме акумулятор, що зображений з правого боку на рисунку.

Стандартна робота

Увімкнення / вимкнення приладу

Натисніть кнопку увімкнення / вимкнення живлення, щоб запустити прилад, після чого прозвучить один звуковий сигнал. Після запуску приладу на панелі керування за замовчуванням відображається потужність мікрохвильової печі 500 Вт, робочий час «0» та інформація про заряд акумулятора, а всі кнопки світяться.

Якщо протягом 3 хвилин не буде виконано жодної операції, прилад автоматично вимкнеться, а екран дисплея та кнопки згаснуть, і прилад перейде у вимкнений стан.

Після увімкнення натисніть кнопку увімкнення / вимкнення живлення ще раз, щоб вимкнути пристрій у будь-якому режимі, зокрема під час нагрівання.

Нагрівання

Є два рівня потужності нагрівання: 500 Вт і 350 Вт. Натисніть кнопку вибору потужності, щоб переключитися між 500 Вт і 350 Вт. На панелі керування відображається відповідна потужність.

Після вибору потужності поверніть ручку регулювання часу за годинниковою стрілкою, щоб збільшити час, і проти годинникової стрілки, щоб зменшити час. Максимальний доступний час – 20 хвилин. Після вибору рівня потужності та часу коротко натисніть кнопку запуску, щоб розпочати нагрівання. Коли нагрівання закінчиться, пролунає звуковий сигнал, який сповістить про завершення роботи.

Після початку нагрівання коротко натисніть кнопку паузи / зупинки, щоб призупинити роботу.

Щоб відновити роботу під час паузи, коротко натисніть кнопку запуску.

Щоб завершити роботу під час паузи, коротко натисніть кнопку паузи / зупинки. Час, що залишився, буде скинуто, і прилад перейде в режим очікування.

УВАГА: Не знімайте касети з акумуляторами відразу після роботи. Такі дії не призведуть до несправності, однак якщо робити це неодноразово, може виникнути помилка.

Цей прилад оснащений охолоджувальним вентилятором.





Охолоджувальний вентилятор може працювати для охолодження приладу після роботи. Під час роботи вентилятора чути звук, наче виходить повітря. Це не є несправністю пристрою.

ПРИМІТКА: Час нагрівання можна регулювати під час нагрівання.

ПРИМІТКА: Вихідну потужність не можна регулювати під час нагрівання.

Рівень заряду

Кількість позначок на індикаторах акумулятора на панелі керування відображує залишок ємності акумулятора.

Індикатори акумуляторів	Залишковий ресурс
 Горить	 Вимк.
	Залишок заряду дорівнює або перевищує 75 %.
	Залишок заряду дорівнює або перевищує 50 %, але менший за 75 %.
	Залишок заряду дорівнює або перевищує 25 %, але менший за 50 %.

Індикатори акумуляторів	Залишковий ресурс
 <p>Горить Вимк.</p>	
	Залишок заряду менший за 25 %.
	Розряджено (зарядіть акумулятор).
 <p>Блимає</p>	Зарядіть акумулятор.

ПРИМІТКА: Навіть якщо ємність акумулятора ще залишається, панель керування може блимати, що означає необхідність заряджання. Це не є несправністю пристрою.

Через свої технічні характеристики деякі акумулятори можуть не працювати, якщо їх ємність падає нижче певного рівня.

Практичні дії

Кулінарні поради

На результат приготування можуть вплинути такі фактори:

Розташування продуктів

Помістіть більш товсті ділянки продуктів на зовнішню сторону тарілки, а тонші – на центр, а також рівномірно розподіліть їх. Не кладіть продукти шарами, якщо це можливо.

Тривалість приготування

Почніть приготування з невеликою тривалістю, оцініть ступінь готовності по закінченні часу та подовжте відповідно до потреби. Надмірний час приготування може призвести до появи диму та отримання опіків.

Рівномірне приготування

Такі продукти, як курку, гамбургери або стейки, під час приготування слід перевертати один раз. Залежно від типу їжі, якщо це можливо, перемішуйте її ззовні до центру тарілки один або два рази під час приготування.

Готовність страви

Колір і твердість страви допомагають визначити, чи готова вона, зокрема:

- пара йде з усіх частин страви, а не лише з країв;
- суглоби птиці можна легко рухати;
- свинина або птиця не мають залишків крові;
- риба втратила прозорість і легко розрізається виделкою.

Посуд для підсмажування

Під час використання посуду для підсмажування або контейнера, що самонагрівається, завжди кладіть під них термостійкий ізолятор, наприклад порцелянову тарілку, щоб запобігти пошкодженню приладу.

Пластикова плівка, безпечна для мікрохвильових печей

Готуючи їжу з високим вмістом жиру, не допускайте контакту пластикової плівки з їжею, оскільки вона може розплавитися.

Пластиковий посуд, безпечний для мікрохвильових печей

Деякий пластиковий посуд для мікрохвильових печей може не підходити для приготування їжі з високим вмістом жиру та цукру. Також не можна перевищувати час розігріву, вказаний в інструкції з експлуатації.

USB

Порт USB 5 В пост. струму, макс. 2,4 А, автоматична ідентифікація.

Вихідний порт USB можна використовувати для заряджання мобільного телефону, коли прилад увімкнено. Під час заряджання прилад не вимикається автоматично. Якщо ви використовуєте USB-пристрій зі слабким струмом, прилад автоматично вимкнеться.

Після завершення заряджання прилад вимкнеться, якщо протягом 3 хвилин не виконуватиметься жодних операцій.

УВАГА: Під'єднуйте лише пристрої, сумісні з портом подачі живлення USB. Нехтування цією вимогою може призвести до несправності приладу.

УВАГА: Не підключайте USB-порт подачі живлення цього приладу до USB-роз'єму комп'ютера. Це може призвести до його виходу з ладу.

УВАГА: Перед підключенням пристрою USB до приладу завжди створюйте резервні копії даних, що перебувають на пристрої USB. В іншому випадку ваші дані можуть бути випадково втрачені.

УВАГА: Якщо ви не підключаєте пристрої або заряджання завершено, від'єднуйте USB-кабель і закривайте кришку.

Чищення

▲ПОПЕРЕДЖЕННЯ: Перед чищенням завжди перевіряйте, щоб прилад був вимкнений, а касета з акумулятором була знята.

▲ПОПЕРЕДЖЕННЯ: Під час чищення не занурюйте прилад у воду чи інші рідини.

⚠ОБЕРЕЖНО: Не торкайтеся приладу одразу після закінчення роботи. Зачекайте, доки прилад повністю охолоне. Інакше можна обпектися.

⚠ОБЕРЕЖНО: Не знімайте сітку на дверцятках печі.

УВАГА: Прилад слід регулярно чистити та видаляти всі залишки їжі. Нехтування вимогою щодо очищення приладу може призвести до псування поверхні, що може негативно вплинути на термін служби.

УВАГА: Використовуйте лише м'яке, неабразивне мило або мийні засоби, наносючи їх губкою або м'якою тканиною. Не використовуйте абразивний порошок або металеву щітку для очищення будь-яких частин приладу.

Після використання протріть сітку на дверцятках печі вологою, а потім сухою тканиною, щоб видалити бризки від страв і жир. Накопичений жир може перегрітися й стати причиною виникнення диму або загоряння.

Якщо прилад використовувався протягом тривалого часу, у камері печі можуть з'явитися незвичні запахи. Позбутися їх можна одним із таких способів:

- покладіть кілька скибочок лимона в чашку, а потім нагрійте її з потужністю 500 Вт протягом 2–3 хвилин;
- поставте в піч чашку червоного чаю, а потім нагрійте її з потужністю 500 Вт протягом 2–3 хвилин;
- покладіть трохи апельсинової шкірки в піч, а потім нагрійте її з потужністю 500 Вт протягом 1 хвилини.

Чищення губчатого фільтра

Очищайте губчатий фільтр один раз на місяць таким чином:

1. Відкрийте кришку фільтра. Зніміть губчатий фільтр і видаліть пил.
2. Протріть поверхню та внутрішню частину кришки фільтра серветкою для чищення.
3. Промийте губчатий фільтр у воді та добре висушіть або видаліть дрібні предмети та пил, що всмокталися у фільтр, повітродувкою. Якщо губчатий фільтр пошкоджений і його неможливо очистити, своєчасно замініть його.

► **Рис.7:** 1. Кришка фільтра 2. Губчатий фільтр

Зберігання

Коли прилад не використовується, зберігайте його в провітрюваному приміщенні.

ТЕХНІЧНЕ ОБСЛУГОВУВАННЯ та ПЕРЕВІРКА

Технічне обслуговування

⚠ПОПЕРЕДЖЕННЯ: МІКРОХВИЛЬОВЕ ВИПРОМІНЮВАННЯ

Перед технічним обслуговуванням зніміть касету з акумулятором. Мікрохвильова піч має мікрохвильове випромінювання та високу напругу. Конденсатор високої напруги зберігає небезпечну напругу протягом 30 секунд після відключення живлення. Необхідно використовувати інструмент з ізолюючою рукояткою, щоб закоротити та розрядити клему конденсатора та корпус. **Щоб уникнути травмвання, суворо заборонено розбирати та ремонтувати прилад самостійно; це мають робити спеціалісти з технічного обслуговування.**

⚠ОБЕРЕЖНО: Перед виконанням перевірки чи обслуговування слід переконатися, що прилад вимкнено, а касету з акумулятором знято.

УВАГА: Ніколи не використовуйте газолін, бензин, розріджувач, спирт та подібні речовини. Їх використання може призвести до зміни кольору, деформації або появи тріщин.

Для забезпечення БЕЗПЕКИ та НАДІЙНОСТІ продукції, її ремонт, а також роботи з обслуговування або регулювання повинні виконуватись уповноваженими або заводськими сервісними центрами Makita із використанням запчастин виробництва компанії Makita.

Код помилки

Коли прилад виявляє несправність, на дисплеї панелі керування з'являється відповідний код помилки, як вказано нижче в таблиці.

Код помилки	Зміст
F01	Прилад розташований під кутом приблизно понад 30 градусів. Перевірте, чи розташований прилад горизонтально.
F02	Надмірний струм. Вимкніть прилад, замініть акумулятор і перезапустіть прилад.
F03	Перенапруга. Вимкніть прилад, замініть акумулятор і перезапустіть прилад.
F04	Надмірна температура. Дайте приладу постояти деякий час і перезапустіть його, коли він охолоне.
F05	Несправність вентилятора всередині приладу. Вимкніть і перезапустіть прилад.
F06	Несправність магнетрона всередині приладу. Вимкніть і перезапустіть прилад.

Код помилки	Зміст
F07	Несправність контуру внутрішнього живлення. Вимкніть і перезавантажте прилад.
F09	Функція захисту під час відкриття та закриття дверцят може бути активна. Див. розділ щодо функції захисту під час відкриття та закриття дверцят. Якщо помилка не зникає, вимкніть і перезавантажте прилад.

Якщо помилка все одно не зникає, віднесіть прилад до авторизованого або заводського сервісного центру Makita.

Обслуговування

Перевірте, чи працює прилад належним чином, виконавши зазначені далі дії.

Поставте термостійку склянку з водою (приблизно 150 мл) у камеру та щільно закрийте дверцята. Дайте приладу попрацювати протягом 1 хвилини.

- Чи ввімкнулося світло всередині камери?
- Чи нагрілася вода в камері?

Якщо на будь-яке із цих запитань ви відповіли «Ні», це означає, що всередині приладу є якась проблема. Для виконання ремонту звертайтеся до авторизованого або заводського сервісного центру Makita.

Утилізація

⚠ ПОПЕРЕДЖЕННЯ: Утилізуйте прилад належним чином. Утилізацію приладу слід здійснювати відповідно до місцевих постанов і законів.

ДОДАТКОВЕ ПРИЛАДДЯ

⚠ ОБЕРЕЖНО: Це допоміжне приладдя й обладнання рекомендовано використовувати з приладом Makita, зазначеним у цьому посібнику. Використання будь-якого іншого допоміжного приладдя й обладнання може призвести до травмування. Використовуйте допоміжне приладдя й обладнання лише за призначенням.

У разі необхідності отримати допомогу в більш детальному ознайомленні з оснащенням звертайтеся до місцевого сервісного центру Makita.

- Оригінальний акумулятор Makita і затверджений зарядний пристрій Makita
- Плечовий ремінь

ПРИМІТКА: Деякі елементи списку можуть входити до комплекту інструмента як стандартне приладдя. Вони можуть відрізнятися залежно від країни.

ВАЖНЫЕ ИНСТРУКЦИИ ПО ТЕХНИКЕ БЕЗОПАСНОСТИ ВНИМАТЕЛЬНО ПРОЧИТАЙТЕ И СОХРАНИТЕ ДЛЯ ДАЛЬНЕЙШЕГО ИСПОЛЬЗОВАНИЯ

ВВЕДЕНИЕ

Технические характеристики

Модель:		MW001G
Номинальное напряжение		36 В – 40 В пост. тока макс.
Микроволновая мощность		500 Вт * / 350 Вт
Размеры (Ш x Д x В)	Габаритные размеры	343 мм x 318 мм x 338 мм (без блока аккумулятора) (с опущенной ручкой)
	Камера	255 мм x 241 мм x 120 мм
Вместимость		8 л
Рабочая частота		2 450 МГц
Масса нетто		8,7 кг (без блока аккумулятора)
Порт подачи питания USB		Тип А / Выходное напряжение пост. тока 5 В / Сила выходного постоянного тока 2,4 А (макс.)

- * Микроволновая мощность 500 Вт является функцией временного усиления. Она автоматически переключается на микроволновую мощность 350 Вт примерно через 8 минут.
- Благодаря нашей постоянно действующей программе исследований и разработок указанные здесь технические характеристики могут быть изменены без предварительного уведомления.
- Технические характеристики могут различаться в зависимости от страны.

Подходящий блок аккумулятора и зарядное устройство

Литий-ионный аккумулятор (блок аккумулятора)	BL4020 / BL4025 / BL4040 / BL4050F / BL4080F
Зарядное устройство	DC40RA / DC40RB / DC40RC

- В зависимости от региона проживания некоторые блоки аккумуляторов и зарядные устройства, перечисленные выше, могут быть недоступны.

⚠ ОСТОРОЖНО: Используйте только перечисленные выше блоки аккумуляторов и зарядные устройства. Использование других блоков аккумуляторов и зарядных устройств может привести к травме и/или пожару.

Рекомендованный источник электропитания с проводным подключением

Портативный блок питания	PDC1200
--------------------------	---------

- В некоторых регионах определенные модели перечисленных выше источников электропитания с проводным подключением могут быть недоступны.
- Перед началом использования источника электропитания с проводным подключением изучите инструкцию и предупреждающие надписи на нем.

Расчетное время работы

Блок аккумулятора (полный заряд)	500 Вт	350 Вт
BL4020 x 2	6 мин	11 мин
BL4025 x 2	8 мин	14 мин
BL4040 x 2	15 мин	21 мин
BL4050F x 2	22 мин	30 мин
BL4080F x 2	35 мин	48 мин
PDC1200	84 мин	113 мин

ПРИМЕЧАНИЕ: Значения указаны приблизительно и зависят от уровня зарядки и условий использования.

ПРИМЕЧАНИЕ: Расчетное время работы с одним аккумулятором составляет примерно половину периода, обеспечиваемого при использовании двух аккумуляторов.

Назначение

Данное устройство предназначено для подогрева пищевых продуктов.

Важные меры безопасности

ОСТОРОЖНО! Данное устройство должно обслуживаться только квалифицированным сервисным персоналом. Для проведения осмотра, ремонта или настройки обращайтесь в ближайший авторизованный сервисный центр.

ОСТОРОЖНО! Не пытайтесь эксплуатировать данное устройство с открытой дверцей, поскольку работа при открытой дверце может привести к вредному воздействию микроволновой энергии.

ОСТОРОЖНО! В случае повреждения дверцы (искривление), петель (поломка или разбалтывание) дверных уплотнителей или уплотняющей поверхности эксплуатация микроволновой печи запрещается до проведения ее ремонта подготовленным специалистом.

ОСТОРОЖНО! Проведение любым лицом, не являющимся подготовленным специалистом, любых операций по обслуживанию или ремонту, включающих в себя снятие любого элемента защиты от воздействия микроволновой энергии, представляет опасность.

ОСТОРОЖНО! Используйте данное устройство только по его назначению, как описано в руководстве.

ОСТОРОЖНО! Не используйте в данном устройстве корродирующие химические вещества или пары.

ОСТОРОЖНО! Данный тип устройств специально предназначен для подогрева, приготовления или сушки пищевых продуктов. Он не предназначен для промышленного или лабораторного применения.

ОСТОРОЖНО! Жидкости или другие пищевые продукты нельзя подогревать в герметически закрытых контейнерах, поскольку они имеют свойство взрываться.

1. Устройство предназначено для использования в домашних и аналогичных условиях, например:
 - в кухонных зонах для персонала в магазинах, офисах и других рабочих помещениях;
 - в загородных домах;
 - клиентами в гостиницах, отелях и других жилых помещениях;
 - в мини-гостиницах.
2. Не садитесь и не наступайте на данное устройство. Не кладите предметы на данное устройство.

3. Дети старше 8 лет, лица с ограниченными физическими, сенсорными или умственными способностями и лица, не имеющие надлежащего опыта и знаний, могут использовать это устройство только при условии, что они осознают возможные опасности и действуют под надзором или после инструктажа по безопасному использованию устройства.
4. Не разрешайте детям играть с устройством.
5. Заметив дым, выключите устройство, выньте аккумуляторы и держите дверцу закрытой с целью затушить пламя.
6. Не запускайте устройство при отсутствии пищевых продуктов в камере. Несоблюдение этого требования может привести к выходу устройства из строя.
7. Не прокалывайте сетку на дверце печи. Нарушение этого требования может привести к утечке микроволновой энергии.
8. Не эксплуатируйте данное устройство в замкнутом пространстве типа шкафа.
9. Размещайте устройство на ровной и плоской поверхности.
10. Не эксплуатируйте устройство в подвешенном состоянии. Не используйте ручку для каких-либо других целей, кроме переноски устройства.
11. Вынимайте аккумулятор при переноске устройства.
12. Не перемещайте устройство во время работы.
13. Не используйте устройство под дождем. Не допускайте намокания устройства. В случае попадания воды внутрь устройства обратитесь в наш отдел послепродажного обслуживания для осмотра.
14. Не храните данное устройство вне помещения. Не используйте данное изделие вблизи воды — например, рядом с кухонной раковиной, во влажном подвале, около бассейна или в аналогичных местах.
15. Для снижения риска поражения электрическим током не погружайте устройство в воду или другую жидкость. Не размещайте устройство и не храните его в таком месте, с которого оно может упасть или быть затянута в ванну или раковину.
16. В случае механического воздействия на устройство или его падения направьте устройство в наш отдел послепродажного обслуживания для проведения осмотра и своевременного технического обслуживания.
17. Не накрывайте и не загораживайте какие-либо отверстия в устройстве.
18. Запрещается разогревать легковоспламеняющиеся и взрывоопасные материалы, особенно сухой лед.

19. Используйте только принадлежности, подходящие для использования в микроволновых печах.
20. Во время приготовления блюд в микроволновой печи не допускается использование металлических контейнеров для пищевых продуктов и напитков.
21. При разогревании пищевых продуктов в пластмассовых или бумажных контейнерах необходимо следить за печью из-за возможности возгорания.
22. Такие жидкости, как вода, кофе или чай, могут перегреваться сверх точки кипения, не подавая при этом визуальных признаков кипения. При извлечении контейнера из микроволновой печи не всегда присутствуют видимые пузырки или кипение. **ЭТО МОЖЕТ ПРИВЕСТИ К ВНЕЗАПНОМУ ВЫКИПАНИЮ ОЧЕНЬ ГОРЯЧИХ ЖИДКОСТЕЙ ПРИ ВЫВЕДЕНИИ КОНТЕЙНЕРА ИЗ СОСТОЯНИЯ ПОКОЯ ИЛИ ПОГРУЖЕНИИ КАКОГО-ЛИБО СТОЛОВОГО ПРИБОРА В ЖИДКОСТЬ.**
23. Содержимое бутылочек для кормления и банок с детским питанием следует размешать или встряхнуть; необходимо также проверить температуру перед употреблением во избежание ожогов.
24. Яйца в скорлупе и цельные яйца, сваренные вкрутую, не следует разогревать в микроволновых печах, поскольку они могут взрываться даже после окончания микроволнового нагрева.
25. Не разогревайте легковоспламеняющиеся или горючие материалы вблизи устройства.
26. Во время работы устройства непрерывно следите за состоянием блюда, приготавливаемого в микроволновой печи. Устанавливайте правильное время приготовления. Превышение времени приготовления может привести к возгоранию.
27. В процессе приготовления блюд малой массы с пониженным содержанием воды возможно неравномерное распределение холода и тепла из-за различной способности разных веществ к поглощению микроволн. Это нормальное явление.
28. Небольшие количества пищи или пищевые продукты с низким содержанием влаги могут высыхать, подгорать или загораться при перегревании.
29. Не сушите одежду, газеты или другие материалы в микроволновой печи и не используйте пакеты из газет или бумаги для приготовления.
30. Снимайте с бумажных или пластиковых пакетов упаковочные зажимы-скрутки перед помещением пакета в микроволновую печь.
31. Не используйте камеру в целях хранения. Не оставляйте в камере аккумулятор, бумажные изделия, кухонные принадлежности или пищевые продукты на то время, пока устройство не используется.
32. Микроволновый нагрев напитков может привести к позднему закипанию с разбрызгиванием, в связи с чем необходимо соблюдать осторожность при обращении с контейнером.
33. Не используйте острые инструменты (в частности, чистящие шарики, лопатки, ложки и т. п.) для очистки камеры.
34. Очищайте уплотнитель дверцы, камеру и прилегающие к ним части устройства. Более подробная информация представлена в разделе, посвященном очистке.
35. Несоблюдение требования по содержанию устройства в чистом состоянии может привести к ухудшению свойств поверхности. Это может негативно повлиять на срок службы устройства и потенциально привести к опасной ситуации.
36. Не используйте раствор, разъедающий поверхность устройства.
37. Не следует чистить устройство с помощью парового очистителя.
38. Для утилизации блока аккумулятора извлеките его из инструмента и утилизируйте безопасным способом. Выполняйте требования местного законодательства по утилизации аккумулятора.
39. Если предполагается длительное хранение неиспользуемого устройства, аккумуляторы должны быть извлечены.
40. Не замыкайте контакты блока аккумулятора между собой.
41. Перед зарядкой аккумуляторные батареи необходимо вынуть из устройства.
42. Аккумуляторы следует вставлять с соблюдением полярности.
43. Разряженные аккумуляторы необходимо вынуть из устройства и утилизировать безопасным образом.

Правила техники безопасности при пользовании аккумуляторным устройством

Эксплуатация и обслуживание аккумуляторного устройства

1. Не допускайте случайного запуска. Прежде чем подключать аккумуляторный блок, поднимать или переносить устройство, убедитесь в том, что переключатель находится в выключенном положении. Если при переносе устройства палец пользователя находится на переключателе или питание подается на устройство с включенным переключателем, это может привести к несчастному случаю.
2. Перед выполнением регулировок, сменой принадлежностей или хранением отсоединяйте аккумуляторный блок от устройства. Такие профилактические меры предосторожности снижают риск случайного включения устройства.

3. **Заряжайте аккумулятор только зарядным устройством, указанным изготовителем.** Зарядное устройство, подходящее для одного типа аккумуляторов, может привести к пожару при его использовании с другим аккумуляторным блоком.
4. **Используйте устройства только с указанными для них аккумуляторными блоками.** Использование других аккумуляторных блоков может привести к травме или пожару.
5. **Когда аккумуляторный блок не используется, храните его отдельно от металлических предметов, таких как скрепки, монеты, ключи, гвозди, шурупы или другие небольшие металлические предметы, которые могут привести к закорачиванию контактов аккумуляторного блока между собой.** Короткое замыкание между контактами аккумуляторного блока может привести к ожогам или пожару.
6. **При неправильном обращении из аккумуляторного блока может потечь жидкость. Избегайте контакта с ней. В случае контакта с кожей промойте место контакта обильным количеством воды. В случае попадания в глаза обратитесь к врачу. Жидкость из аккумулятора может вызвать раздражение или ожоги.**
7. **Не используйте аккумуляторный блок или устройство с повреждениями или модификациями.** Поврежденные или модифицированные аккумуляторы могут работать некорректно, что может привести к пожару, взрыву или травмированию.
8. **Не подвергайте аккумуляторный блок или устройство воздействию огня или высокой температуры.** Воздействие огня или температуры выше 130 °C может привести к взрыву.
9. **Следуйте всем инструкциям по зарядке и не заряжайте аккумуляторный блок или устройство при температурах, выходящих за пределы указанного в инструкции диапазона.** Зарядка, выполняемая неправильно или при температурах, выходящих за пределы указанного диапазона, может привести к повреждению аккумулятора и повысить риск пожара.
10. **Сервисное обслуживание устройства должно выполняться квалифицированным специалистом по ремонту и только с использованием идентичных запасных частей.** Это позволит обеспечить безопасность устройства.
11. **Не пытайтесь самостоятельно ремонтировать устройство или аккумуляторный блок или вносить изменения в их конструкцию; строго соблюдайте инструкции по их эксплуатации.**
2. **Не разбирайте блок аккумулятора и не вносите изменений в его конструкцию.** Это может привести к пожару, перегреву или взрыву.
3. **Если время работы аккумуляторного блока значительно сократилось, немедленно прекратите работу. В противном случае, может возникнуть перегрев блока, что приведет к ожогам и даже к взрыву.**
4. **В случае попадания электролита в глаза промойте их обильным количеством чистой воды и немедленно обратитесь к врачу. Это может привести к потере зрения.**
5. **Не замыкайте контакты аккумуляторного блока между собой:**
 - (1) **Не прикасайтесь к контактам какими-либо токопроводящими предметами.**
 - (2) **Не храните аккумуляторный блок в контейнере вместе с другими металлическими предметами, такими как гвозди, монеты и т. п.**
 - (3) **Не допускайте попадания на аккумуляторный блок воды или дождя.**
6. **Замыкание контактов аккумуляторного блока между собой может привести к возникновению большого тока, перегреву, возможному ожогу и даже поломке блока.**
6. **Не храните и не используйте устройство и блок аккумулятора в местах, где температура может достигать или превышать 50 °C (122 °F).**
7. **Не бросайте блок аккумулятора в огонь, даже если он сильно поврежден или полностью вышел из строя. Блок аккумулятора может взорваться под действием огня.**
8. **Запрещено вбивать гвозди в блок аккумулятора, резать, ломать, бросать, ронять блок или ударять его твердым предметом.** Такие действия могут привести к пожару, перегреву или взрыву.
9. **Не используйте поврежденный аккумуляторный блок.**
10. **Входящие в комплект литий-ионные аккумуляторы должны эксплуатироваться в соответствии с требованиями законодательства об опасных товарах.** При коммерческой транспортировке, например, третьей стороной или экспедитором, необходимо нанести на упаковку специальные предупреждения и маркировку. В процессе подготовки устройства к отправке обязательно проконсультируйтесь со специалистом по опасным материалам. Также соблюдайте местные требования и нормы. Они могут быть строже. Закройте или закрепите разомкнутые контакты и упакуйте аккумулятор так, чтобы он не перемещался по упаковке.
11. **Для утилизации блока аккумулятора извлеките его из устройства и утилизируйте безопасным способом. Выполняйте требования местного законодательства по утилизации аккумулятора.**

Важные правила техники безопасности для работы с аккумуляторным блоком

1. **Перед использованием аккумуляторного блока прочитайте все инструкции и предупредительные надписи на (1) зарядном устройстве, (2) аккумуляторном блоке и (3) инструменте, работающем от аккумуляторного блока.**

12. Используйте аккумуляторы только с продукцией, указанной Makita. Установка аккумуляторов на продукцию, не соответствующую требованиям, может привести к пожару, перегреву, взрыву или утечке электролита.
13. Если устройством не будут пользоваться в течение длительного периода времени, извлеките аккумулятор из устройства.
14. Во время и после использования блок аккумулятора может нагреваться, что может стать причиной ожогов, в том числе низкотемпературных. Будьте осторожны при обращении с горячим блоком аккумулятора.
15. Не прикасайтесь к контактам устройства сразу после использования, поскольку они могут быть достаточно горячими, чтобы вызвать ожоги.
16. Не допускайте, чтобы крошки, пыль или земля прилипали к контактам, отверстиям и пазам на блоке аккумулятора. Это может привести к снижению эксплуатационных параметров, поломке устройства или блока аккумулятора.
17. Если устройство не рассчитано на использование вблизи высоковольтных линий электропередачи, не используйте блок аккумулятора вблизи высоковольтных линий электропередачи. Это может привести к неисправности, поломке устройства или блока аккумулятора.
18. Храните аккумулятор в недоступном для детей месте.

СОХРАНИТЕ ДАННЫЕ ИНСТРУКЦИИ.

⚠ВНИМАНИЕ: Используйте только фирменные аккумуляторы Makita. Использование аккумуляторов, произведенных не компанией Makita, или аккумуляторов, подвергнутых модификациям, может привести к взрыву аккумулятора, пожару, травмам и повреждению имущества. Это также автоматически аннулирует гарантию Makita на устройство и зарядное устройство Makita.

Советы по обеспечению максимального срока службы аккумулятора

1. Заряжайте блок аккумулятора до того, как он полностью разрядится. Обязательно прекратите работу с устройством и зарядите блок аккумулятора, если вы заметили снижение мощности работы.
2. Никогда не подзаряжайте полностью заряженный блок аккумуляторов. Перезарядка сокращает срок службы аккумулятора.
3. Заряжайте блок аккумуляторов при комнатной температуре в 10 - 40 °C (50 - 104 °F). Перед зарядкой горячего блока аккумуляторов дайте ему остыть.
4. Если блок аккумулятора не используется, извлеките его из устройства или зарядного устройства.

5. Зарядите ионно-литиевый аккумуляторный блок, если вы не будете пользоваться инструментом длительное время (более шести месяцев).

Описание деталей

► Рис.1

1. Ручка
2. Панель управления
Подробную информацию см. в представленном ниже описании.
3. Камера
4. Дверца
Устройство должно работать с закрытой дверцей.
5. Сетка на дверце печи
6. Крышка порта USB
7. Крышка фильтра
8. Разъем для подключения аккумулятора

Панель управления

► Рис.2

1. Кнопка включения/выключения питания
2. Кнопка выбора мощности
3. Микроволновая мощность
4. Время работы / Код ошибки
5. Индикатор аккумулятора
6. Кнопка паузы/остановки
7. Регулятор времени
8. Кнопка запуска

Звуковой сигнал

- При завершении операции подогрева:
 - 2-секундный звуковой сигнал. Сигнал прекращается при открывании дверцы.
 - Три звуковых сигнала "бип-бип-бип" (по одному в секунду) каждую минуту при отсутствии операций.
 - В случае отсутствия операций в течение 3 минут устройство выключается без звуковых сигналов.
- При низком уровне остаточной емкости аккумулятора:
 - Повторяющиеся серии звуковых сигналов "бип-бип-бип", "бип-бип-бип", "бип-бип-бип".
- При отображении кода ошибки:
 - Звучит один короткий сигнал "бип".

Бесшумный режим

Чтобы войти в бесшумный режим, после включения питания одновременно нажмите кнопки "STOP" ("СТОП") и "START" ("ПУСК") и удерживайте их до отображения "OFF" ("ВЫКЛ"). Все тональные сигналы уведомлений отключены. В бесшумном режиме одновременно нажмите кнопки "STOP" ("СТОП") и "START" ("ПУСК") и удерживайте их до отображения "ON" ("ВКЛ") для выхода из бесшумного режима. Все тональные сигналы уведомлений восстановлены.

Код ошибки

При обнаружении устройством какой-либо неисправности на панели управления отображается соответствующий код ошибки. См. раздел по кодам ошибок.

Символы

Ниже приведены символы, которые могут использоваться для обозначения оборудования. Перед использованием убедитесь в том, что вы понимаете их значение.



Прочитайте руководство по эксплуатации.



Осторожно! Горячая поверхность. Опасность ожогов. Не касайтесь, пока не остынет.



Только для стран ЕС
В связи с наличием в оборудовании опасных компонентов отходы электрического и электронного оборудования, аккумуляторы и батареи могут оказывать негативное влияние на окружающую среду и здоровье человека.



Не выбрасывайте электрические и электронные устройства или батареи вместе с бытовыми отходами!

В соответствии с директивой ЕС по отходам электрического и электронного оборудования, по аккумуляторам, батареям и отходам аккумуляторов и батарей, а также в соответствии с ее адаптацией к национальному законодательству, отходы электрического оборудования, батареи и аккумуляторы следует хранить отдельно и доставлять на пункт раздельного сбора коммунальных отходов, работающий с соблюдением правил охраны окружающей среды. Это обозначено символом в виде перечеркнутого мусорного контейнера на колесах, нанесенным на оборудование.

ПОДГОТОВКА

▲ВНИМАНИЕ: Перед регулировкой или проверкой функций устройства обязательно убедитесь, что оно выключено и блок аккумулятора снят.

Установка

▲ОСТОРОЖНО: Устанавливайте или располагайте данное устройство только в соответствии с прилагаемыми к нему инструкциями по установке.

1. Снимите все упаковочные материалы. Внимательно проверьте, нет ли повреждений. При наличии таковых немедленно сообщите дилеру или направьте устройство в наш отдел послепродажного обслуживания.

2. Разместите устройство.

- Данное устройство должно размещаться в сухой и неагрессивной среде, вдали от источников тепла и влаги, таких как газовая горелка или водяной бак.
- Для обеспечения достаточной вентиляции расстояние от задней стенки микроволновой печи до стены должно быть не менее 10 см, а от боковой стенки до стены — не менее 2 см.
- Расстояние между микроволновой печью и телевизором, радиоприемником и антенной должно составлять не менее 2 метров, поскольку в противном случае возможно искажение изображений или возникновение шумов.
- Для поднятия ручки рекомендуется оставить не менее 10 см свободного пространства над верхней поверхностью устройства.
- Микроволновая печь не должна работать в замкнутых пространствах типа шкафа. Микроволновая печь предназначена для автономного использования.

► Рис.3





ПРИМЕЧАНИЕ: При использовании устройства в первый раз оно может испускать запах или слабый дым. Это объясняется наличием остаточных производственных материалов или смазки на поверхности камеры или нагревательного элемента. Это нормальное явление, которое прекратится после нескольких применений. Для обеспечения хорошей вентиляции оставляйте открытыми дверь или окно помещения. Настоятельно рекомендуется поместить в камеру чашку с водой, установить мощность 500 Вт и дать устройству поработать несколько циклов.



Блок аккумулятора

Индикация оставшегося заряда аккумулятора

Нажмите кнопку проверки на аккумуляторном блоке для проверки заряда. Индикаторы загорятся на несколько секунд.

► Рис.4: 1. Индикаторы 2. Кнопка проверки

Индикаторы			Уровень заряда
			
			от 75 до 100%
			от 50 до 75%
			от 25 до 50%
			от 0 до 25%
			Зарядите аккумуляторную батарею.

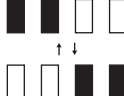
Индикаторы			Уровень заряда
 Горит	 Выкл.	 Мигает	
			Возможно, аккумуляторная батарея неисправна.

ПРИМЕЧАНИЕ: В зависимости от условий эксплуатации и температуры окружающего воздуха индикация может незначительно отличаться от фактического значения.

ПРИМЕЧАНИЕ: Первая (дальняя левая) индикаторная лампа будет мигать во время работы защитной системы аккумулятора.

Указания по использованию принадлежностей

ВНИМАНИЕ: Ни в коем случае не используйте металлические контейнеры для приготовления блюд в микроволновой печи и комбинированным способом, поскольку при этом высока вероятность образования искр.

Настоятельно рекомендуется использовать контейнеры, подходящие и безопасные для приготовления блюд в микроволновых печах. Вообще говоря, для приготовления блюд в микроволновых печах подходят контейнеры, изготовленные из термостойкой керамики, стекла или пластмассы.

Для справки можно использовать приведенную ниже таблицу.

Материал контейнера	Пригодность для микроволновой печи	Примечания
Термостойкая керамика	Да	Ни в коем случае не используйте керамическую посуду, отделанную металлическим ободком, или глазурованную керамику.
Термостойкая пластмасса	Да	Не может использоваться для продолжительного приготовления блюд в микроволновой печи.
Термостойкое стекло	Да	-
Решетчатая подставка	Нет	-
Полимерная пленка	Да	Не должна использоваться для приготовления мяса или котлет, поскольку в случае перегрева возможно повреждение пленки.

Прикрепление плечевого ремня

Дополнительные принадлежности

ВНИМАНИЕ: Убедитесь в том, что плечевой ремень надежно прикреплен к устройству надлежащим образом. В противном случае устройство может упасть.

1. Проведите ремень через два отверстия в ручке.
2. Затяните ремень.

► Рис.5

Система защиты устройства / аккумулятора

Устройство и аккумулятор оснащены системой защиты. Эта система автоматически отключает питание двигателя для продления срока службы устройства и аккумулятора. Устройство автоматически отключится в указанных далее случаях, влияющих на работу самого устройства или аккумулятора.

- Защита от перегрузки: Если в текущем режиме эксплуатации потребление тока устройством или аккумулятором чрезмерно возрастает, устройство автоматически останавливается без включения каких-либо индикаторов. В этом случае выключите устройство и прекратите работу, из-за которой произошла перегрузка. Затем включите устройство для перезапуска.
- Защита от перегрева: В случае перегрева устройства или аккумулятора устройство автоматически останавливается. Дайте устройству остыть перед повторным включением.
- Защита от глубокой разрядки: При истощении заряда аккумулятора устройство автоматически останавливается. Если устройство не работает даже после нажатия переключателей, выньте из него разряженный блок аккумулятора и зарядите его.

Функция защиты при открывании и закрывании дверцы

В случае открывания дверцы во время работы устройство немедленно останавливается, включается свет внутри камеры, а работа микроволновой печи приостанавливается. После закрывания дверцы свет внутри камеры выключается. Для возобновления работы снова нажмите кнопку запуска. Если дверца открывается во время исполнения программы и не закрывается в течение 3 минут, то устройство выходит из программы и отключается. При незакрытой дверце работа не начинается. При нажатии кнопки запуска с открытой дверцей устройство издает одиночный звуковой сигнал и отображает код: F09.

Защита от наклона

Устройство не может работать под наклоном. При наклоне устройства отображается код ошибки: F01. Расположите устройство горизонтально и запустите его повторно.

Защита от других неполадок

Система защиты также обеспечивает защиту от других неполадок, способных повредить устройство, и обеспечивает автоматическую остановку устройства. В случае временной остановки или прекращения работы устройства выполните все перечисленные ниже действия для устранения причины остановки.

При отображении кода ошибки см. раздел, касающийся данного кода ошибки.

1. Выключите и снова включите устройство для его перезапуска.
2. Зарядите аккумулятор(ы) или замените его(их) заряженным(и).
3. Дайте устройству и аккумулятору (аккумуляторам) остыть.

Если после восстановления системы защиты ситуация не изменится, обратитесь в наш отдел послепродажного обслуживания.

Использование устройства с источником электропитания с проводным подключением

Перед началом использования источника электропитания с проводным подключением изучите инструкцию и предупреждающие надписи на нем.

⚠ ОСТОРОЖНО: При использовании устройства с источником электропитания с проводным подключением положите источник питания на устойчивую поверхность. Данное устройство предназначено для использования в стационарном положении. Использование источника электропитания с проводным подключением, который носится на спине, может привести к падению устройства.

ПОРЯДОК ИСПОЛЬЗОВАНИЯ

Установка или снятие блока аккумуляторов

⚠ ВНИМАНИЕ: Обязательно выключайте устройство перед установкой и извлечением блока аккумулятора.

⚠ ВНИМАНИЕ: При установке и извлечении блока аккумулятора крепко удерживайте устройство и блок аккумулятора. Если не соблюдать это требование, они могут выскользнуть из рук, что приведет к повреждению устройства и блока аккумулятора, а также травмированию пользователя.

Для установки блока аккумулятора совместите выступ блока аккумулятора с пазом в корпусе и задвиньте его на место. Устанавливайте блок до упора так, чтобы он зафиксировался на месте с небольшим щелчком. Если вы можете видеть красный индикатор на верхней части клавиши, блок аккумулятора не полностью зафиксирован на месте.

Для снятия блока аккумулятора сдвиньте кнопку на его лицевой стороне и извлеките блок.

► **Рис.6:** 1. Красный индикатор 2. Кнопка 3. Блок аккумулятора

⚠ ВНИМАНИЕ: Обязательно устанавливайте блок аккумулятора до конца, чтобы красный индикатор не был виден. В противном случае блок аккумулятора может выпасть из инструмента и нанести травму вам или другим людям.

⚠ ВНИМАНИЕ: Не прилагайте чрезмерных усилий при установке аккумуляторного блока. Если блок не двигается свободно, значит он вставлен неправильно.

ПРИМЕЧАНИЕ: Можно установить максимум два блока аккумуляторов, хотя для работы устройства используется один блок аккумулятора.

При установке двух аккумуляторов устройство сначала использует аккумулятор, расположенный на рисунке справа.

Работа в базовом режиме

Включение/выключение устройства

Для запуска устройства нажмите кнопку включения/выключения питания с одиночным звуковым сигналом. После запуска устройства на панели управления по умолчанию отображается микроволновая мощность 500 Вт, время работы 0 и информация об уровне заряда аккумулятора, а также загорается подсветка всех кнопок.

При отсутствии каких-либо других операций в течение 3 минут оно будет отключено автоматически, а экран дисплея и подсветка всех кнопок погаснут для входа в состояние с отключенным питанием.

После включения питания нажмите кнопку включения/выключения питания для отключения устройства в любом состоянии, включая подогрев.

Операция подогрева

Имеются два уровня мощности подогрева: 500 Вт и 350 Вт.

Для переключения между уровнями 500 Вт и 350 Вт нажмите кнопку выбора мощности. На панели управления отображается соответствующий уровень. После выбора мощности поверните регулятор времени по часовой стрелке для увеличения времени и против часовой стрелки для уменьшения времени. Максимальное установленное время составляет 20 минут.

После выбора уровня мощности и времени одновременно нажмите кнопку запуска, чтобы запустить микроволновый нагрев. По окончании нагрева подается звуковой сигнал, сообщающий о завершении данной операции.

После запуска микроволнового нагрева кратковременно нажмите кнопку паузы/остановки, чтобы приостановить нагрев.

Для возобновления операции во время паузы одновременно нажмите кнопку запуска.

Для прекращения операции во время паузы одновременно нажмите кнопку паузы/остановки.

Оставшееся время сбрасывается, и устройство переходит в режим ожидания.

ПРИМЕЧАНИЕ: Не повторяйте процедуру снятия блоков аккумуляторов сразу после выполнения операции. Ее неоднократное повторение не приводит к неисправности, но может привести к возникновению ошибки в случае продолжения таких действий.

Данное устройство оснащается охлаждающим вентилятором.







Охлаждающий вентилятор может работать на охлаждение устройства после выполнения операции. При работе охлаждающего вентилятора от него исходит звук движущегося воздуха. Это не является неисправностью устройства.

ПРИМЕЧАНИЕ: Время подогрева может регулироваться в процессе нагревания.

ПРИМЕЧАНИЕ: Выходная мощность не может переключаться во время нагревания.

Степень заряженности

Количество сегментов на индикаторах аккумуляторов на панели управления показывает остаточную емкость аккумулятора.

Индикаторы аккумуляторов	Уровень заряда
 <p>Горит Выкл.</p>	
	Остаточный заряд составляет не менее 75%.
	Остаточный заряд составляет не менее 50% и менее 75%.
	Остаточный заряд составляет не менее 25% и менее 50%.
	Остаточный заряд составляет менее 25%.
	Полностью разряжен (зарядите аккумулятор).
 <p>Мигает</p>	Зарядите аккумулятор.

ПРИМЕЧАНИЕ: Даже при сохраняющейся емкости аккумулятора панель управления может мигать, указывая на необходимость подзарядки. Это не является неисправностью устройства.

Некоторые аккумуляторы могут не иметь возможности продолжать работу при падении своей емкости ниже определенного уровня в силу технических характеристик.

Прикладные операции

Советы по приготовлению блюд

На результат приготовления могут влиять следующие факторы:

Расположение пищевых продуктов

Размещайте более толстые части блюда ближе к его внешней границе, а более тонкие части — ближе к центру, и распределяйте их равномерно. По возможности не допускайте их взаимного наложения.

Длительность приготовления

Начинайте готовить, установив короткий отрезок времени, оцените состояние блюда после его истечения и продлите его согласно фактической потребности. Превышение необходимого времени приготовления может привести к образованию дыма и подгоранию блюда.

Равномерная температурная обработка блюда

Такие блюда, как курица, гамбургер или стейк, требуют однократного переворачивания в процессе приготовления. В зависимости от типа блюда при необходимости перемешайте его один или два раза движениями снаружи в центр в процессе приготовления.

Оценка готовности блюда

Цвет и плотность блюда помогают определять его готовность, в частности, по следующим признакам:

- Выделение пара всеми частями блюда, а не только по краям
- Возможность движения костей в суставах без труда в случае приготовления птицы
- Отсутствие признаков крови в случае приготовления свинины или птицы
- Непрозрачность рыбы и возможность ее легкого разрезания на части вилкой

Посуда для подрумянивания

При использовании посуды для подрумянивания или контейнера с подогревом обязательно подкладывайте под них жаропрочный изоляционный материал (например, фарфоровую пластину) во избежание повреждения устройства.

Пищевая пленка для микроволновой печи

Приготавливая блюдо с высоким содержанием жира, не допускайте соприкосновения пленки с блюдом во избежание ее возможного расплавления

Пластмассовая посуда для микроволновой печи

Некоторые типы пластмассовой посуды, пригодной для микроволновых печей, не подходят для приготовления блюд с высоким содержанием жира и сахара. Кроме того, не следует превышать время предварительного подогрева, указанное в руководстве по использованию такой посуды.

USB

USB-выход постоянного тока: 5В, макс. 2,4А, с автоматическим распознаванием.

Выходной порт USB может использоваться для зарядки мобильного телефона при включенном устройстве. В процессе зарядки автоматического отключения устройства не происходит. При использовании слаботочного устройства USB данное устройство отключается автоматически.

После окончания зарядки устройство отключается при отсутствии операций в течение 3 минут.

ПРИМЕЧАНИЕ: Подключайте только устройства, совместимые с портом подачи питания USB. Несоблюдение этого требования может вызвать неисправность устройства.

ПРИМЕЧАНИЕ: Не соединяйте порт подачи питания USB с USB-выходом своего компьютера. Это может привести к возникновению неисправности.

ПРИМЕЧАНИЕ: Перед подключением устройства USB к данному устройству обязательно создавайте резервные копии данных с устройства USB. В противном случае возможна потеря данных по тем или иным причинам.

ПРИМЕЧАНИЕ: В то время, когда устройства не используются, или после завершения зарядки отсоединяйте USB-кабель и надевайте крышку.

Очистка

⚠ ОСТОРОЖНО: Перед очисткой обязательно убедитесь в том, что устройство выключено, а блок аккумулятора снят.

⚠ ОСТОРОЖНО: При очистке устройства не погружайте его в воду или другие жидкости.

⚠ ВНИМАНИЕ: Не прикасайтесь к устройству сразу по окончании работы. Дождитесь полного остывания устройства. Несоблюдение этой рекомендации может привести к ожогу.

⚠ ВНИМАНИЕ: Не снимайте сетку на дверце печи.

ПРИМЕЧАНИЕ: Устройство следует подвергать регулярной очистке с удалением всех остатков пищи. Несоблюдение требования о содержании устройства в чистоте может привести к ухудшению качества поверхности, способному негативно отразиться на его сроке службы.

ПРИМЕЧАНИЕ: Используйте только слабые и неабразивные мыльные растворы или очищающие средства, нанося их с помощью губки или мягкой ткани. Ни в коем случае не используйте абразивный порошок или металлическую щетку для очистки каких-либо деталей устройства.

После использования устройства протирайте сетку на дверце печи влажной тканью, а затем сухой тканью для удаления всех брызг и жира, оставшихся после приготовления блюд. Въевшийся жир может перегреться и начать выделять дым или воспламениться.

При длительном использовании устройства возможно образование посторонних запахов в печи. Для их устранения можно воспользоваться одним из следующих способов:

- Поместить в чашку несколько ломтиков лимона и разогреть их при мощности 500 Вт в течение 2-3 минут.
- Поместить в печь чашку с красным чаем и разогреть его при мощности 500 Вт в течение 2-3 минут.
- Поместить в печь апельсиновую цедру и разогреть ее при мощности 500 Вт в течение 1 минуты.

Порядок очистки губчатого фильтра:
Очищайте губчатый фильтр раз в месяц следующим образом:

1. Откройте крышку фильтра. Выньте губчатый фильтр и удалите грязь.
2. Протрите поверхность и внутреннюю полость крышки фильтра с помощью ветоши.
3. Промойте губчатый фильтр в воде и хорошо высушите его или выдуйте мусор и пыль, поглощенные губчатым фильтром, с помощью пневматического пистолета для очистки деталей. В случае повреждения губчатого фильтра и невозможности его очистки своевременно заменяйте губчатый фильтр.

► Рис.7: 1. Крышка фильтра 2. Губчатый фильтр

Хранение

В то время, когда устройство не используется, храните его в закрытом помещении и проветриваемом месте.

ТЕХНИЧЕСКОЕ ОБСЛУЖИВАНИЕ И ТЕХНИЧЕСКИЙ КОНТРОЛЬ

Техническое обслуживание

⚠ОСТОРОЖНО: МИКРОВОЛНОВОЕ ИЗЛУЧЕНИЕ

Перед проведением технического обслуживания снимите блок аккумулятора. В микроволновой печи имеется микроволновое излучение и высокое напряжение. Высоковольтный конденсатор сохраняет опасное напряжение в течение 30 секунд после отключения питания. Для замыкания выводов конденсатора с оболочкой и его разрядки необходимо использовать инструмент с изолированной ручкой. **Во избежание человеческих травм строго запрещается производить самостоятельную разборку или ремонт кому бы то ни было за исключением специалистов по техническому обслуживанию.**

⚠ВНИМАНИЕ: Перед проведением проверки или работ по техобслуживанию необходимо убедиться, что устройство выключено и отключено от сети, а блок аккумулятора снят.

ПРИМЕЧАНИЕ: Запрещается использовать бензин, растворители, спирт и другие подобные жидкости. Это может привести к обесцвечиванию, деформации и трещинам.

Для обеспечения БЕЗОПАСНОСТИ и НАДЕЖНОСТИ оборудования ремонт, любое другое техобслуживание или регулировку необходимо производить в уполномоченных сервис-центрах Makita или сервис-центрах предприятия с использованием только сменных частей производства Makita.

Код ошибки

При обнаружении устройством какой-либо неисправности на панели управления отображается соответствующий код неисправности из числа представленных ниже:

Код ошибки	Причина
F01	Устройство расположено под углом более 30 градусов к горизонтالي. Проверьте, располагается ли устройство горизонтально.
F02	Перегрузка по току. Выключите устройство и запустите его снова после переустановки аккумулятора.
F03	Повышенное напряжение. Выключите устройство и запустите его снова после переустановки аккумулятора.
F04	Перегрев. Дайте устройству постоять некоторое время и запустите его снова после остывания.

Код ошибки	Причина
F05	Отказ вентилятора внутри устройства. Выключите устройство и запустите его повторно.
F06	Отказ магнетрона внутри устройства. Выключите устройство и запустите его повторно.
F07	Отказ внутреннего возбуждения. Выключите устройство и запустите его повторно.
F09	Возможное срабатывание функции защиты при открывании и закрывании дверцы. См. раздел, касающийся функции защиты при открывании и закрывании дверцы. Если ошибка не исчезает, выключите устройство и запустите его повторно.

Если ошибка не исчезает, отнесите устройство в авторизованный или заводской сервисный центр Makita.

Сервисное обслуживание

Проверьте, работает ли устройство надлежащим образом, в следующем порядке:
Поместите в камеру одну чашку воды в термостойком стакане (ок. 150 мл) и плотно закройте дверцу. Дайте устройству поработать в течение 1 мин.

— Загорается ли свет внутри камеры?

— Нагревается ли вода внутри камеры?

Если ответом на любой из вопросов выше является "НЕТ", то внутри устройства имеется проблема. Для ремонта обращайтесь в авторизованный или заводской сервисный центр Makita.

Утилизация

⚠ОСТОРОЖНО: Утилизируйте устройство надлежащим образом. Утилизация устройства должна производиться согласно предписаниям местных органов власти и действующему законодательству.

ДОПОЛНИТЕЛЬНЫЕ ПРИНАДЛЕЖНОСТИ

⚠ВНИМАНИЕ: Данные принадлежности или приспособления рекомендуются для использования с устройством Makita, указанным в настоящем руководстве. Использование других принадлежностей или приспособлений может привести к травме. Используйте принадлежности и приспособления только по назначению.

Если вам необходимо содействие в получении дополнительной информации по этим принадлежностям, свяжитесь с вашим сервис-центром Makita.

- Оригинальный аккумулятор Makita и утвержденное зарядное устройство Makita
- Плечевой ремень

ПРИМЕЧАНИЕ: Некоторые элементы списка могут входить в комплект инструмента в качестве стандартных приспособлений. Они могут отличаться в зависимости от страны.

ҚАУІПСІЗДІККЕ ҚАТЫСТЫ МАҢЫЗДЫ НҰСҚАУЛАР МҰҚИЯТ ОҚЫП ШЫҒЫҢЫЗ ЖӘНЕ КЕЙІНГЕ САҚТАП ҚОЙЫҢЫЗ

КІРІСПЕ

Техникалық сипаттамалар

Үлгі:	MW001G	
Номиналды кернеу	36 В - 40 В ТТ макс.	
Микротолқынды қуат	500 Вт * / 350 Вт	
Өлшемдері (ені x ұзындығы x биіктігі)	Габариттері	343 мм x 318 мм x 338 мм (аккумулятор картриджі салынбаған кезде) (сабы түсірілген кезде)
	Камера	255 мм x 241 мм x 120 мм
Сыйымдылығы	8 л	
Жұмыс жиілігі	2 450 МГц	
Таза салмағы	8,7 кг (аккумулятор картриджі салынбаған кезде)	
USB қуат порты	А түрі / шығыс кернеу. 5 В т.т. / шығыс ток 2,4 А т.т. (макс.)	

- * 500Вт микротолқынды қуат уақытша күшейту функциясы болып табылады. 8 минуттай өткен соң, ол автоматты түрде 350 Вт микротолқынды қуатқа ауысады.
- Зерттеу мен өзірлеудің үздіксіз бағдарламасына байланысты осы құжаттағы техникалық сипаттамалар ескертусіз өзгертілуі мүмкін.
- Техникалық сипаттамалары әр елде әр түрлі болуы мүмкін.

Жарамды аккумулятор картриджі мен зарядтау құрылғысы

Литий-ион аккумулятор (аккумулятор картриджі)	BL4020 / BL4025 / BL4040 / BL4050F / BL4080F
Зарядтау құрылғысы	DC40RA / DC40RB / DC40RC

- Жоғарыда берілген аккумулятор картриждері мен зарядтау құрылғыларының кейбірі сіздің тұрып жатқан жеріңізге байланысты қолжетімсіз болуы мүмкін.

⚠ЕСКЕРТУ: Тек жоғарыда аталған аккумулятор картриждері мен зарядтау құрылғыларын ғана пайдаланыңыз. Аккумулятор картриждері мен зарядтау құрылғыларының басқа түрлерін пайдалансаңыз, жарақат алуыңыз және/немесе өрт шығуы мүмкін.

Сым арқылы жалғанатын ұсынылған қуат көзі

Портативті қуат беру блогы	PDC1200
----------------------------	---------

- Жоғарыда берілген сым арқылы жалғанатын қуат көз(дер)і тұрып жатқан жеріңізге байланысты қолжетімді болмауы мүмкін.
- Сым арқылы жалғанатын қуат көзін пайдаланудың алдында нұсқаулықты және ондағы ескерту белгілерін оқып шығыңыз.

Есептелген жұмыс уақыты

Аккумулятор картриджі (толығымен зарядталған)	500 Вт	350 Вт
BL4020 x 2	6 мин	11 мин
BL4025 x 2	8 мин	14 мин
BL4040 x 2	15 мин	21 мин
BL4050F x 2	22 мин	30 мин
BL4080F x 2	35 мин	48 мин
PDC1200	84 мин	113 мин

ЕСКЕРТПЕ: Мәндер шамалап көрсетілген және қуаттау статусына және пайдалану жағдайына қарай әртүрлі болуы мүмкін.

ЕСКЕРТПЕ: Бір аккумулятормен пайдаланған кездегі есептелген жұмыс уақыты екі аккумулятормен пайдаланған кездегі мерзімнің жартысына жуығын құрайды.

Қолдану мақсаты

Құрылғы тамақты ысытуға арналған.

Маңызды сақтық шаралары

ЕСКЕРТУ: Бұл құрылғыға тек білікті сервистік персонал ғана қызмет көрсетуі керек. Тексеру, жөндеу немесе реттеу жұмыстарын ең жақын жердегі мақұлданған сервистік орталыққа тапсырыңыз.

ЕСКЕРТУ: есігі ашық тұрса, бұл құрылғыны пайдаланбаңыз, өйткені есігі ашық тұрған микротолқынды пештен шыққан энергия адамға зиян келтіруі мүмкін.

ЕСКЕРТУ: есік (майысқан), топсалар (сынған немесе босаған), есік тығыздағыштары немесе тығыздағыш беті зақымдалған болса, микротолқынды пешті білікті адам жөндегенге дейін пайдалануға болмайды.

ЕСКЕРТУ: білікті адамнан басқа кез келген адамның микротолқынды энергияның әсерінен қорғайтын қандай да бір жабынды шешіп алу сияқты сервистік немесе жөндеу жұмысын білікті адам орындамаса, адам денсаулығына қауіп төнеді.

ЕСКЕРТУ: бұл құрылғыны нұсқаулықта сипатталған мақсаты бойынша ғана пайдаланыңыз.

ЕСКЕРТУ: бұл құрылғыда коррозия беретін химиялық заттарды немесе буларды пайдалануға болмайды.

ЕСКЕРТУ: құрылғының бұл түрі тамақ ысытуға, пісіруге немесе құрғатуға арналған. Ол өндірістік немесе зертханалық мақсатта пайдалануға арналмаған.

ЕСКЕРТУ: сұйықтықтарды немесе басқа тамақты жабық контейнерде қыздыруға болмайды, себебі олар жарылуы мүмкін.

- Осы құрылғы тұрмыста және келесідей ұқсас орындарда пайдалануға арналған:
 - дүкендер, кеңселер және басқа жұмыс орындарының қызметкерлерге арналған ас үй бөлмелері;
 - шаруа үйлері;
 - қонақүй, мотель және басқа тұруға арналған орындардың клиенттері үшін;
 - шағын қонақүйлер.
- Құрылғы үстіне отырмаңыз және оны аяқпен баспаңыз. Құрылғының үстіне заттар қоймаңыз.
- Бұл құрылғыны 8 жасқа толған балалар және физикалық, сенсорлық немесе ақыл-ой қабілеті төмен немесе тәжірибесі мен білімі жетіспейтін адамдар құрылғыны қауіпсіз пайдалану туралы нұсқаулар алған, бақыланған және қауіп-қатерді түсінген жағдайда пайдалана алады.
- Балалар құрылғымен ойнамауы тиіс.
- Түтін байқалса, кез келген отты басу үшін құрылғыны өшіріп, аккумуляторларды шығарыңыз және есікті ашпаңыз.
- Камерада тамақ жоқ болғанда, құрылғыны пайдаланбаңыз. Әйтпесе құрылғыға зақым келуі мүмкін.
- Пеш есігінің әйнегі төспеңіз. Оның салдарынан микротолқын шығады.
- Құрылғыны шкаф сияқты жабық орындарда пайдаланбаңыз.
- Құрылғыны тегіс және орнықты бетке қойыңыз.
- Құрылғыны іліп пайдалануға болмайды. Құрылғыны тасудан басқа, сапты ешбір мақсатта пайдалануға болмайды.
- Құрылғыны тасыған кезде, аккумуляторды шығарып алыңыз.
- Пайдаланған кезде, құрылғыны қозғамаңыз.
- Құрылғыны жаңбыр астына қойып пайдаланбаңыз. Құрылғыны сулауға болмайды. Құрылғыға су тиіп кетсе, оны сатудан кейінгі бөлімшемізге тексертіп алыңыз.
- Бұл құрылғыны сыртта сақтамаңыз. Бұл өнімді судың жанында, мысалы, ас үй жуғышы жанында, ылғалды жөртеледе, бассейннің жанында немесе ұқсас орындарда пайдаланбаңыз.
- Ток соғу қаупін азайту үшін құрылғыны су немесе басқа сұйықтыққа салмаңыз. Құрылғыны құлап кетуі мүмкін, не болмаса ваннаға немесе жуғышқа тартылып құлауы мүмкін жерге қоймаңыз немесе сақтамаңыз.
- Құрылғы соғылса немесе құлап кетсе, құрылғыны сатудан кейінгі бөлімшемізге дер кезінде жіберіп тексертіңіз және жөндетіңіз.
- Құрылғыдағы ешбір тесікті жаппаңыз немесе бөгемеңіз.
- Жаңғыш заттар мен жарылғыш заттарды, әсіресе құрғақ мұзды қыздыруға тыйым салынады.
- Микротолқынды пештерде қолдануға арналған ыдыстарды ғана пайдаланыңыз. Микротолқынды пеште пісіргенде, ас пен сусындарға арналған металл контейнерлерді пайдалануға болмайды.
- Асты пластик немесе қағаз контейнерлерде қыздырған кезде, пешті қадағалап отырыңыз. Контейнер тұтанып кетуі мүмкін.

22. Су, кофе немесе шай сияқты сұйықтықтар қайнап жатқандай көрінбесе де, қайнау температурасынан жоғары қызып кетуі мүмкін. Контейнерді микротолқынды пештен алған кезде, көпіршіктену немесе қайнау жағдайы әрдайым көзге көріне бермейді. БҰНЫҢ САЛДАРЫНАН КОНТЕЙНЕР ҚОЗҒАЛҒАНДА НЕМЕСЕ ЫДЫС СҰЙЫҚТЫҚҚА САЛЫНҒАНДА, ӨТЕ ЫСТЫҚ СҰЙЫҚТЫҚТАР КЕНЕТ ЫДЫСТАН АҒУЫ МҮМКІН.
23. Күйіп қалмау үшін тамақтандыру бөтелкелері мен балалар тамағы банкаларының ішіндегісін ішер алдында араластыру немесе шайқау және температурасын тексеру қажет.
24. Қабығы аршылмаған жұмыртқаларды және тұтас пісірілген жұмыртқаларды микротолқынды пештерде қыздыруға болмайды, себебі олар микротолқынды пеште қыздырылып болған соң да жарылуы мүмкін.
25. Тұтанғыш және жанғыш заттарды құрылғының жанына қоймаңыз.
26. Құрылғы істеп тұрған кезде, микротолқынды пеште пісіп жатқан астың жағдайын әрдайым бақылап отырыңыз. Ас пісіру уақытын дұрыс орнатыңыз. Ас пісіру уақытын асырып жіберсеңіз, өрт шығуы мүмкін.
27. Құрамында суы аз жеңіл-желпі тамақты пісіру барысында, түрлі заттардың микротолқынды сіңіру қабілеті әртүрлі болғандықтан, тамақ әрқелкі қыздырылып, бір жері суық, бір жері жылы болуы мүмкін. Бұл — қалыпты жағдай.
28. Қатты қыздырылса, аз мөлшердегі тамақ немесе ылғалдылығы аз тамақ құрғап кетуі, күйіп қалуы немесе жануы мүмкін.
29. Микротолқынды пеште киімді, газеттерді немесе басқа материалдарды құрғатуға болмайды, тамақ дайындау үшін газет немесе қағаз пакеттерді пайдалануға болмайды.
30. Қағаз немесе пластик пакетті микротолқынды пешке салмай тұрып, пакеттегі сымдарды алып тастаңыз.
31. Камераны сақтау мақсатында пайдаланбаңыз. Пайдаланбаған кезде, камерада аккумуляторды, қағаз өнімдерін, ыдыс-аяқты немесе тамақты қалдырмаңыз.
32. Сусындарды микротолқынды пеште қыздырсаңыз, сусын кешігіп қайнауы және жан-жаққа шашырауы мүмкін, сондықтан контейнерді абайлап ұстау керек.
33. Камераны өткір құралдармен (мысалы, металл қырғыш, қалақ, қасық, т.б.) тазалауға болмайды.
34. Есіктің тығыздағышын, камераны және оған жанасатын бөліктерді тазалаңыз. Толық мөлiмeтті тазалау туралы бөлімнен қараңыз.
35. Құрылғы таза ұсталмаса, беті нашарлауы мүмкін. Бұл құрылғының қызмет ету мерзіміне теріс әсер етіп, қауіпті жағдайға себеп болуы мүмкін.
36. Құрылғының бетіне ерітіндіні қолданбаңыз, коррозия пайда болуы мүмкін.
37. Құрылғыны бұтазартқышпен тазалауға болмайды.
38. Аккумулятор картриджін кәдеге жаратқан кезде оны құралдан шығарып алып, қауіпсіз жерде кәдеге жаратыңыз. Аккумуляторды кәдеге жаратуға қатысты жергілікті ережелерді орындаңыз.
39. Құрылғы ұзақ уақыт бойы пайдаланылмай сақталатын болса, аккумуляторларды алып тастау керек.
40. Аккумулятор картриджін тұйықтамаңыз.
41. Зарядтау алдында қайта зарядталатын аккумуляторларды құрылғыдан алу қажет.
42. Аккумуляторларды дұрыс полярлығымен салу керек.
43. Тозған аккумуляторларды құрылғыдан алып, оларды қауіпсіз түрде кәдеге жарату қажет.

Аккумулятормен жұмыс істейтін құрылғыға арналған қауіпсіздік бойынша ескертулер

Аккумулятормен жұмыс істейтін құрылғыны пайдалану және күтім көрсету

1. Кездейсоқ іске қосылуды болдырмаңыз. Аккумулятор жинағын жалғамас бұрын, құрылғыны жинамай тұрып немесе тасымалдамас бұрын, ауыстырып-қосқышы өшірулі күйде екеніне көз жеткізіңіз. Құрылғыны саусағыңызды ауыстырып-қосқышына қойып тасымалдау немесе ауыстырып-қосқышы қосулы құрылғыны қуат көзіне қосу жазатайым оқиғаға әкеп соғуы мүмкін.
2. Қандай да бір түзетулер жасау, керек-жарақтарды ауыстыру немесе құрылғыны сақтау алдында аккумулятор жинағын құрылғыдан ажыратыңыз. Осындай алдын алу шаралары құрылғының кездейсоқ іске қосылу қаупін азайтады.
3. Тек өндіруші көрсеткен зарядтау құрылғысымен зарядтаңыз. Бір аккумулятор блогына сәйкес келетін зарядтау құрылғысын басқа аккумулятор блогымен пайдалану өрт қаупін тудыруы мүмкін.
4. Жабдықтарды тек көрсетілген аккумулятор блоктарымен ғана пайдаланыңыз. Кез келген басқа аккумулятор блоктарын пайдалану жарақат алу мен өрт шығу қаупін тудыруы мүмкін.
5. Аккумулятор блогын пайдаланбаған кезде, оны қағаз қыстырғыштар, тиындар, кілттер, шегелер, бұрандалар сияқты металл заттар мен бір клеммадан екіншісіне қосылыс жасау мүмкін басқа шашын металл заттардан аулақ ұстаңыз. Аккумулятор клеммаларының қысқа тұйықталуы күйік шалуға немесе өртке әкеп соғуы мүмкін.

6. Дұрыс пайдаланбаған кезде аккумулятордан сұйықтық ағуы мүмкін; тиіп кетпеуге тырысыңыз. Егер абайсызда тиіп кетсеңіз, сумен шайыңыз. Егер сұйықтық көзге тиген болса, медициналық көмекке жүгініңіз. Аккумулятордан шыққан сұйықтық тітіркену немесе күйкке себеп болуы мүмкін.
7. Зақымдалған немесе өзгертілген аккумулятор блогын немесе құрылғыны пайдаланбаңыз. Зақымдалған немесе өзгертілген аккумуляторлардан нәтижесінде өрт, жарылыс немесе жарақат алу қаупіне әкелетін күтпеген жағдайлар туындауы мүмкін.
8. Аккумулятор блогын немесе құрылғыны от не шамадан тыс жоғары температура әсерінен сақтаңыз. От немесе 130 °C шамасынан жоғары температура әсері жарылысқа әкелуі мүмкін.
9. Зарядтауға қатысты нұсқаулардың барлығын орындаңыз және аккумулятор блогын немесе құрылғыны көрсетілген температура ауқымынан тыс зарядтамаңыз. Дұрыс зарядтамау немесе көрсетілген ауқымнан тыс температурада зарядтау аккумуляторды зақымдауы және өрт шығу қаупін арттыруы мүмкін.
10. Жөндеу жұмыстарын білікті маман тек тиісті қосалқы бөлшектерді пайдалана отырып орындауы тиіс. Бұл өнімнің қауіпсіздігін қамтамасыз етеді.
11. Құрылғыны немесе аккумулятор жинағын пайдалану және күтім көрсету нұсқауларында сипатталғаннан басқа жолмен өзгертуге немесе жөндеуге әрекет етпеңіз.

- (2) Аккумулятор картриджін ішінде шегелер, тиындар, т.б. басқа металл заттары бар контейнерде сақтамаңыз.
- (3) Аккумулятор блогын суға салмаңыз немесе жаңбыр астында қалдырмаңыз.

Аккумулятор түйіспелерінің тұйықталуы үлкен ток ағынының пайда болуына, қызып кетуге, ықтимал күйіктерге және тіпті бұзылуға себеп болуы мүмкін.

6. Құрылғыны және аккумулятор картриджін температурасы 50 °C (122 °F) шамасындағы немесе одан асатын жерлерде сақтамаңыз және пайдаланбаңыз.
7. Аккумулятор блогы қатты зақымдалған немесе толығымен тозған болса да, оны отқа жақпаңыз. Аккумулятор блогы отта жарылып кетуі мүмкін.
8. Аккумулятор картриджін шегелеуге, кесуге, басуға, лақтыруға, құлатуға немесе оны қатты затпен соғуға болмайды. Бұл әрекеттер өрт, шамадан тыс қызу немесе жарылу жағдайларына алып келуі мүмкін.
9. Зақымдалған аккумуляторды пайдаланбаңыз.
10. Жинаққа кіретін литий-ионды аккумуляторлар денсаулыққа және қоршаған ортаға зиянды заттар заңнамасы талаптарына сәйкес қарастырылады. Коммерциялық тасымалдау үшін, мысалы, үшінші тараптар, экспедиторлар үшін қаптамада және таңбалауда арнайы талаптар сақталуы тиіс. Жіберілетін өнімді дайындау үшін қауіпті заттар бойынша сарапшы маманмен кеңесу керек. Сонымен қатар ұлттық ережелерді де толық қарап шығыңыз. Ашық түйіспелерді жауып, аккумуляторды қаптамаға қозғалмайтындай етіп орналастырыңыз.
11. Аккумулятор картриджін кәдеге жаратқан кезде, оны құрылғыдан шығарып алып, қауіпсіз жерде кәдеге жаратыңыз. Аккумуляторды кәдеге жаратуға қатысты жергілікті ережелерді орындаңыз.
12. Аккумуляторларды тек Makita компаниясы көрсеткен өнімдермен бірге пайдаланыңыз. Аккумуляторларды үйлесімді емес өнімдерге орнату өртке, қызып кетуге, жарылысқа немесе электролит ағуына әкеп соқтыруы мүмкін.
13. Егер құрылғы ұзақ уақыт бойы пайдаланылмайтын болса, құрылғыдағы аккумуляторды алып тастау керек.
14. Аккумулятор картриджін пайдалану кезінде және пайдаланғаннан кейін, ол қызып, күйкке немесе төмен температуралы күйкке әкелуі мүмкін. Ыстық аккумулятор картриждерімен жұмыс істегенде сақ болыңыз.
15. Пайдаланғаннан кейін құрылғының клеммасын бірден ұстамаңыз, ол күюге себеп болатындай ыстық болуы мүмкін.

Аккумулятор картриджіне арналған маңызды қауіпсіздік нұсқаулары

1. Аккумулятор картриджін пайдаланбас бұрын, (1) аккумулятордың зарядтау құрылғысындағы, (2) аккумулятордағы және (3) аккумуляторды пайдаланатын өнімдегі барлық нұсқаулар мен ескерту білгілерін оқып шығыңыз.
2. Аккумулятор картриджін бөлшектемеңіз немесе өз бетіңіше ашып жөндемеңіз. Ол өрт, шамадан тыс қызу немесе жарылу жағдайларына алып келуі мүмкін.
3. Егер аккумулятор картриджіңізді пайдалану уақыты бірталай қысқарған болса, пайдалануды дереу тоқтатыңыз. Бұл қызып кету, ықтимал күйіктер немесе тіпті жарылыс қаупін тудыруы мүмкін.
4. Егер электролит көзіңізге тиген болса, көзіңізді таза сумен шайыңыз және дереу медициналық көмекке жүгініңіз. Бұл көру қабілетінен айырылуға әкеп соқтыруы мүмкін.
5. Аккумулятор картриджіңіздің жалғасуларын бір бірімен матастырмаңыз:
 - (1) Клеммаларды кез келген ток өткізгіш материалдарға тигізбеңіз.

- Аккумулятор картриджінің клеммаларына, саңылауларына және ойықтарына жоңқа, шаң немесе кірдің тұрып қалуын болдырмаңыз. Бұл құрылғының немесе аккумулятор картриджінің өнімділігінің нашарлауына немесе сынуына алып келуі мүмкін.
- Құрылғы жоғары вольтты электрлік қуат желілері жанында пайдалануға жарамды болмаса, аккумуляторлық картриджі жоғары вольтты электрлік қуат желілері жанында пайдаланбаңыз. Бұл құрылғының немесе аккумулятор картриджінің істен шығуына немесе сынуына алып келуі мүмкін.
- Аккумуляторды балалардан аулақ ұстаңыз.

ОСЫ НҰСҚАУЛАРДЫ САҚТАҢЫЗ.

▲САҚ БОЛЫҢЫЗ: Тек түпнұсқа Makita аккумуляторларын пайдаланыңыз. Түпнұсқа емес Makita аккумуляторларын немесе өзгертілген аккумуляторларды пайдалану нәтижесінде өрт, жарақат алу немесе зақымдалуға себеп болатын аккумулятор жарылуына әкелуі мүмкін. Ол сондай-ақ Makita құрылғысы мен зарядтау құрылғысы үшін Makita кепілдігінің күшін жояды.

Аккумулятордың максималды қызмет ету мерзімін сақтау бойынша кеңестер

- Аккумулятор картриджін қуаты толығымен отырмас бұрын зарядтаңыз. Құрылғының қуаты аз екендігін байқаған кезде, құрылғы жұмысын тоқтатып, аккумулятор картриджін зарядтаңыз.
- Толығымен зарядталған аккумулятор картриджін ешқашан қайта зарядтамаңыз. Артық зарядтау аккумулятордың қызмет ету мерзімін қысқартады.
- Аккумулятор картриджін 10 °C – 40 °C (50 °F – 104 °F) бөлме температурасында зарядтаңыз. Зарядтамас бұрын аккумулятор картриджін суытыңыз.
- Аккумулятор картриджін пайдаланбаған уақытта оны құрылғыдан немесе зарядтау құрылғысынан алыңыз.
- Егер аккумулятор картриджін ұзақ уақыт бойы (алты айдан артық) пайдаланбаған болсаңыз, оны зарядтаңыз.

Бөлшектердің сипаттамасы

► Сурет1

- Сап
- Басқару панелі
Толық мәліметті келесі сипаттамадан қараңыз.
- Камера
- Есік
Құрылғы есігін жауып пайдалану керек.
- Пеш есігінің әйнегі
- USB портының жабыны

- Фильтр жабыны
- Аккумулятор клеммасы

Басқару панелі

► Сурет2

- Қуатты өшіру түймешігі
- Қуатты таңдау түймешігі
- Микротолқынды қуат
- Жұмыс уақыты / қателіктің коды
- Аккумулятор индикаторы
- Кідірту/тоқтату түймешігі
- Уақытты реттеу дискі
- Іске қосу түймешігі

Дыбыстық сигнал

- Қыздыру операциясы аяқталған кезде:
 - 2 секунд дыбыстық сигнал беріледі. Есікті ашсаңыз, дыбыстық сигнал тоқтайды.
 - ешқандай әрекет орындалмаса, 1 минут сайын "бип, бип, бип" (1 секунд сайын бір рет) деген дауыс шығады.
 - 3 минут бойы ешқандай әрекет жасалмаса, құрылғы дыбыссыз өшеді.
- Аккумулятордың қалған қуаты аз болғанда: "бип, бип, бип", "бип, бип, бип", "бип, бип, бип" дыбыстары естіледі.
- Қателік коды көрсетілгенде: қысқа, бір "бип" деген дауыс шығады.

Тыныш режим

Қуат қосылған соң, тыныш режимге өту үшін "OFF" жазуы көрсетілгенше "STOP" және "START" түймешіктерін бірге басып тұрыңыз. Ескерту дыбыстарының барлығы өшіріледі. Тыныш режимнен шығу үшін "ON" жазуы көрсетілгенше, "STOP" және "START" түймешіктерін бірге басып тұрыңыз. Ескерту дыбыстарының барлығы қайта қосылады.

Қателік коды

Құрылғы ақаулық анықтаған кезде, басқару панелінде тиісті қателік коды көрсетіледі. Қателік кодына арналған бөлімді қараңыз.

Белгілер

Төменде жабдықта пайдаланылуы мүмкін белгілер көрсетілген. Пайдалану алдында олардың мағынасын түсініп алыңыз.



Пайдалану жөніндегі нұсқаулықты оқып шығыңыз.



Ескерту: Беті ыстық. Күйік шалу қаупі бар. Суығанша қол тигізбеңіз.



Тек ЕО елдеріне арналған
Жабдықта қауіпті құрамдастардың болуына байланысты, электрлік және электрондық жабдықтардың, аккумуляторлар мен батареялардың қалдықтары қоршаған ортаға және адам денсаулығына кері әсерін тигізуі мүмкін. Электрлік және электрондық құрылғыларды немесе батареяларды тұрмыстық қалдықтармен бірге тастауға болмайды!



Электрлік және электрондық жабдықтардың қалдықтары және аккумуляторлар мен батареялар және аккумуляторлар мен батареялардың қалдықтары, сондай-ақ олардың ұлттық заңнамаға бейімделуі туралы Еуропалық директиваға сәйкес, электрлік жабдықтардың, батареялардың және аккумуляторлардың қалдықтары бөлек жиналуы және қоршаған ортаны қорғау ережелеріне сәйкес жұмыс істейтін тұрмыстық қалдықтарды жинау пунктіне жеткізілуі керек.
Бұл жабдықта орналастырылған айқас сызықпен сызылған дөңгелекті қатыс жәшігінің белгісі арқылы көрсетіледі.

► Сурет3

ЕСКЕРТПЕ: Құрылғыны бірінші рет пайдаланған кезде, құрылғыдан иіс немесе аздап түгін шығуы мүмкін. Камерада немесе қыздыру элементінде өндірістік қалдықтар немесе май қалған болуы мүмкін. Бұл қалыпты жағдай болып табылады және бірнеше қолданыстан кейін жоғалады. Жақсылап желдетілуі үшін есікті немесе терезені ашып қойыңыз. Камераға бір кесе су қойып, қуатты 500 Вт параметріне орнатып, бірнеше рет істеткен жөн.

Аккумулятор картриджі

Аккумулятордың қалған қуатын көрсету

Аккумулятордың қалған қуатын көрсету үшін аккумулятор картриджіндегі тексеру түймесін басыңыз. Индикатор шамдары бірнеше секунд жанып тұрады.

► **Сурет4:** 1. Индикатор шамдары 2. Тексеру түймесі

ДАЙЫНДЫҚ

▲САҚ БОЛЫҢЫЗ: Құрылғының функциясын реттеу немесе тексеру алдында, әрдайым құрылғының өшірулі екеніне және аккумулятор картриджінің шығарылғанына көз жеткізіңіз.

Орнату

▲ЕСКЕРТУ: бұл құрылғыны тек берілген орнату нұсқауларына сәйкес орнатыңыз немесе орналастырыңыз.

1. Бүкіл қаптаманы алып тастаңыз. Зақым бар-жоғын мұқият тексеріңіз. Бар болса, дереу сатушыға хабарлаңыз немесе біздің қатыс кейінгі бөлімшемізге жіберіңіз.
2. Құрылғыны орналастырыңыз.
 - Құрылғыны құрғақ және коррозияға ұшырамайтын орталарға қою керек, газ жанарғысы немесе су ыдысы сияқты жылу мен ылғалдан алыс сақтау керек.
 - Жеткілікті түрде желдетілуі үшін, микротолқынды пештің артқы жағы мен қабырға арасындағы қашықтық кемінде 10 см, бүйірі мен қабырға арасындағы қашықтық кемінде 2 см болуы керек.
 - Микротолқынды пеш пен теледидар, радио және антенна арасында кемінде 2 метр орын қалдырыңыз, себебі сурет бұзылуы немесе шу пайда болуы мүмкін.
 - Сапты көтеру үшін үстіңгі бетінен жоғары бос орын кемінде 10 см құрағаны жөн.
 - Микротолқынды пешті шкаф сияқты жабық жерде пайдалануға болмайды. Микротолқынды пеш бір нәрсенің үстіне қойып пайдалануға арналған.

Индикатор шамдары			Қалған қуат
Жанып тұру	Өшірулі	Жыпылықтау	
■ ■ ■ ■	□	▤	75% - 100%
■ ■ ■ □	□	□	50% - 75%
■ ■ □ □	□	□	25% - 50%
■ □ □ □	□	□	0% - 25%
▤ □ □ □	□	□	Аккумуляторды зарядтаңыз.
■ ■ □ □	□	□	Аккумулятор ақаулы болуы мүмкін.
□ □ ■ ■	□	□	

ЕСКЕРТПЕ: Қолдану жағдайларына және қоршаған ортаның температурасына қарай көрсеткіш нақты қуаттан біршама ерекшеленуі мүмкін.

ЕСКЕРТПЕ: Аккумулятордың қорғаныс жүйесі жұмыс істегенде, бірінші (шеткі сол жақ) индикатор шамы жыпылықтайды.

Ыдыс-аяқ бойынша нұсқаулар

▲САҚ БОЛЫҢЫЗ: Металл контейнерлерді микротолқынды пеште тамақ пісіргенде және аралас пісіру кезінде мүлде пайдалануға болады. Ұшқын пайда болуы мүмкін.

Микротолқынды пеште тамақ пісіруге жарамды және қауіпсіз ыдыстарды ғана пайдаланған жөн. Жалпы айтқанда, ыстыққа төзімді керамикадан, шыныдан немесе пластиктен жасалған ыдыстар микротолқынды пеште тамақ пісіруге жарайды. Төмендегі кестені анықтама ретінде пайдалануға болады.

Контейнердің материалы	Микротолқын	Ескертулер
Ыстыққа төзімді керамика	Иә	Металл жиекпен безендірілген немесе жылтыратылған керамикалық бұйымдарды мүлде пайдалануға болмайды.
Ыстыққа төзімді пластик	Иә	Микротолқынды пеште ұзақ тамақ пісіргенде, оны қолдануға болмайды.
Ыстыққа төзімді шыны	Иә	-
Гриль торы	Жоқ	-
Пластик қабық	Иә	Ет немесе котлет пісіргенде, оны қолдануға болмайды, себебі асқын температура қабыққа зақым келтіруі мүмкін.

Иықбау тағу

Қосымша керек-жарақ

▲САҚ БОЛЫҢЫЗ: иықбау дұрыс тағылғанына көз жеткізіңіз. Әйтпесе құрылғы құлап кетуі мүмкін.

1. Бауды саптағы екі тесік арқылы өткізіңіз.
 2. Баудың ілгегін салыңыз.
- **Сурет5**

Құрылғының/аккумулятордың қорғаныс жүйесі

Құрылғы және аккумулятор қорғаныс жүйесімен жабдықталған. Бұл жүйе құрылғы мен аккумулятордың қызмет ету мерзімін ұзарту үшін мотордың қуат көзін автоматты түрде өшіреді. Егер құрылғы немесе аккумулятор төмендегі жағдайлардың біреуіне тап болса, құрылғы жұмыс барысында автоматты түрде тоқтайды.

- Шамадан тыс жүктемеден қорғаныс: құрылғы немесе аккумулятор токты тым көп тұтынатын күйінде жұмыс істеген кезде, ол ешбір көрсеткішсіз автоматты түрде тоқтайды. Бұл жағдайда құрылғыны өшіріңіз және құрылғының шамадан тыс жүктелуіне себеп болған жұмысты тоқтатыңыз. Содан кейін қайта іске қосу үшін құрылғыны қосыңыз.
- Қызып кетуден қорғаныс: құрылғы немесе аккумулятор қызып кетсе, ол автоматты түрде тоқтайды. Оны қайта іске қосу алдында суытып алыңыз.

- Зарядтың шамадан тыс таусылуынан қорғаныс: Аккумулятордың қалған қуаты төмен болған кезде, құрылғы автоматты түрде тоқтайды. Ауыстырып-қосқыштары істеп тұрса да, құрылғы жұмыс істемесе, аккумулятор картридін құрылғыдан шығарып алып, оны зарядтаңыз.

Есік ашылған және жабылған кездегі қорғайтын функция

Пайдалану барысында есік ашылса, құрылғы жұмысы бірден тоқтайды, камера ішіндегі шам жанады және микротолқынды пеш жұмысы тоқтап қалады. Есік жабылған соң, камераның ішіндегі жарық сөнеді. Пайдалануды жалғастыру үшін іске қосу түймешігін қайта басыңыз.

Бағдарлама істеп тұрған кезде есік ашылса және 3 минут бойы жабылмаса, құрылғы бағдарламадан шығып, өшеді.

Есік жабылмаса, операция басталмайды. Есік ашық тұрғанда іске қосу түймешігі басылса, зуммер бір рет сигнал береді және келесі код көрсетіледі: F09.

Еңкейтуге қарсы қорғаныс

Еңкейтілген кезде, құрылғы істей алмайды. Құрылғы еңкейтіліп тұрса, келесі қателік коды көрсетіледі: F01. Құрылғыны көлденең қойып, операцияны қайта бастаңыз.

Басқа ақаулардан қорғау

Сондай-ақ қорғау жүйесі құрылғыны зақымдайтын басқа ақаулардан қорғау үшін жасалған және құрылғыны автоматты түрде тоқтатуға мүмкіндік береді. Құрылғы уақытша тоқтап немесе жұмыс кезінде тоқтап қалса, ақауларды жою үшін келесі қадамдардың барлығын орындаңыз.

Қателік коды көрсетілгенде, қателік кодтары туралы бөлімді қараңыз.

1. Құрылғыны өшіріңіз, содан кейін қайта іске қосу үшін оны қайтадан қосыңыз.
2. Аккумулятор(лар)ды зарядтаңыз немесе оны/ оларды қайта зарядталған аккумулятор(лар) мен ауыстырыңыз.
3. Құрылғы мен аккумулятор(лар)ды суытыңыз.

Қорғау жүйесін қалпына келтіру арқылы жағдай жақсармаса, біздің сатудан кейінгі бөлімшемізге хабарласыңыз.

Сым арқылы жалғанатын қуат көзімен құрылғыны пайдалану

Сым арқылы жалғанатын қуат көзін пайдаланудың алдында нұсқауларды және ондағы ескерту белгілерін оқып шығыңыз.

▲ЕСКЕРТУ: Құрылғыны сым арқылы жалғанатын қуат көзімен пайдаланған кезде сым арқылы жалғанатын қуат көзін тұрақты бетке қойыңыз. Құрылғы қозғалмаған күйде пайдаланылады. Арқаңызға салып, тасып келе жатқан сым арқылы жалғанатын қуат көзін пайдалану құлауға әкелуі мүмкін.

ПАЙДАЛАНУ ЖОЛЫ

Аккумулятор картриджін орнату немесе алу

▲ САҚ БОЛЫҢЫЗ: Аккумулятор картриджін орнатпас немесе алмас бұрын, әрдайым құрылғыны өшіріңіз.

▲ САҚ БОЛЫҢЫЗ: Аккумулятор картриджін орнатқан немесе алған кезде құрылғыны және аккумулятор картриджін мықтап ұстаңыз.

Құрылғыны және аккумулятор картриджін мықтап ұстамағаннан олар қолыңыздан сырғанап түсіп, нәтижесінде құрылғының және аккумулятор картриджінің зақымдалуына және жеке жарақат алуға әкеп соқтыруы мүмкін.

Аккумулятор картриджін орнату үшін, аккумулятор картриджіндегі тілшені корпустағы жырашықпен туралап, оны орнына сырғытып салыңыз. Сырт өткен дыбыс естілмейінше оны орнына итеріп салыңыз. Егер түйменің жоғарғы жағында қызыл индикатор көрініп тұрса, демек ол толығымен құлыпталмаған.

Аккумулятор картриджін шығару үшін картридждің алдыңғы жағындағы түймені сырғыту арқылы оны құралдан сырғытып шығарып алыңыз.

► **Суретб:** 1. Қызыл индикатор 2. Түйме
3. Аккумулятор картриджі

▲ САҚ БОЛЫҢЫЗ: Аккумулятор картриджін әрдайым қызыл индикатор көрінбейтіндей етіп, толығымен орнатыңыз. Олай жасамаған жағдайда, ол құралдан кездейсоқ түсіп қалып, сізді немесе айналаңыздағы адамдарды жарақаттауы мүмкін.

▲ САҚ БОЛЫҢЫЗ: Аккумулятор картриджін күштеп орнатпаңыз. Егер картридж жеңіл сырғымаса, демек ол дұрыс салынбаған.

ЕСКЕРТПЕ: Екі аккумулятор картриджін орнатуға болады, бірақ құрал бір аккумулятор картриджінің қуатымен істейді.

Екі аккумулятор орнатылса, құрылғы алдымен суретте көрсетілген оң жақтағы батареяның қуатын пайдаланады.

Негізгі операция

Құрылғыны қосу/өшіру

Құрылғыны бір дыбыстық сигналмен қосу үшін қуатты өшіру түймешігін басыңыз. Құрылғыны іске қосқан соң, басқару панелінде әдепкіде 500 Вт микротолқынды қуат, 0 жұмыс уақыты және аккумулятор қуаты туралы ақпарат көрсетіледі, сондай-ақ түймешік шамдарының барлығы жанып тұрады.

3 минут ішінде басқа әрекет жасалмаса, ол автоматты түрде өшеді және дисплей экраны мен түймешік шамдары сөніп өшірулі күйге өтеді.

Қуат қосылған соң, кез келген күйде, соның ішінде қыздыру күйінде өшіру үшін қуатты өшіру түймешігін басыңыз.

Қыздыру операциясы

Қыздыру қуатының екі деңгейі бар, яғни 500 Вт және 350 Вт.

500 Вт және 350 Вт қуаттарын ауыстырып қосу үшін қуатты таңдау түймешігін басыңыз. Басқару панелінде тиісті деңгей көрсетіледі.

Қуат таңдалған соң, уақытты арттыру үшін уақытты реттеу құлағын сағат тілі жүрісіне сай, ал азайту үшін сағат тілі жүрісіне қарсы бағытта бұраңыз. Орнатуға болатын максималды уақыт — 20 минут.

Қуат деңгейі мен уақыт таңдалған соң, микротолқынды пеште қыздыра бастау үшін іске қосу түймешігін басып қалыңыз. Қыздырып болған соң, дыбыстық сигнал беріліп операцияның аяқталғанын хабарлайды.

Микротолқынды пеште қыздыра бастаған соң, қыздыруды кідірту үшін кідірту/тоқтату түймешігін басып қалыңыз.

Кідіріс кезінде операцияны жалғастыру үшін іске қосу түймешігін басып қалыңыз.

Кідіріс кезінде операциядан шығу үшін кідірту/тоқтату түймешігін басып қалыңыз. Қалған уақыт нөлденеді және құрылғы күту режиміне өтеді.

НАЗАР САЛЫҢЫЗ: операция орындалып болған бойда аккумулятор картридждерін шығару әрекетін қайталамаңыз. Осыны бірнеше рет жасасаңыз, құрылғы істен шықпайды, бірақ осылай жалғаса берсе, қателік орын алуы мүмкін. Құрылғының суыту желдеткіші бар.





Операциядан кейін құрылғыны суыту үшін суыту желдеткіші іске қосылуы мүмкін. Суыту желдеткіші істеп тұрғанда, ауаның үрлену дыбысы шығады. Бұл құрылғының қате істеп тұрғанын білдірмейді.

ЕСКЕРТПЕ: Қыздыру барысында қыздыру уақытын реттеуге болады.

ЕСКЕРТПЕ: Қыздыру барысында шығыс қуатын ауыстыру мүмкін емес.

Қуат деңгейінің күйі

Басқару панеліндегі аккумулятор индикаторларында көрсетілген жолақ саны қалған аккумулятор қуатын білдіреді.

Аккумулятор индикаторлары	Қалған қуат
 Жанып тұру	 Өшірулі
	Қалған қуат 75%-ға тең немесе одан артық.
	Қалған қуат 50%-ға тең немесе одан артық және 75%-дан кем.

Аккумулятор индикаторлары		Қалған қуат
 Жанып тұру	 Өшірулі	
		Қалған қуат 25%-ға тең немесе одан артық және 50%-дан кем.
		Қалған қуат 25%-дан кем.
		Қуат жоқ (аккумуляторды қуаттаңыз).
		Аккумуляторды қуаттаңыз.

ЕСКЕРТПЕ: Аккумулятор қуаты бар болса да, басқару панелі жыпылықтап қуаттауды сұрауы мүмкін. Бұл құрылғының қате істеп тұрғанын білдірмейді.

Кей аккумуляторлар техникалық спецификацияларға байланысты қуаты белгілі бір деңгейден кем болғанда істей алмауы мүмкін.

Қолданылатын операция

Ас даярлау бойынша кеңестер

Ас даярлау нәтижесіне келесі факторлар әсер етуі мүмкін:

Азық-түлікті орналастыру

Жуан бөліктерді ыдыстың сыртына қарай, жіңішке бөліктерді ыдыстың ортасына қарай қойып, біркелкі салыңыз. Мүмкін болса, қабаттастырмаңыз.

Ас даярлау уақыты

Асты қысқа уақыт параметріне орнатып даярлай бастаңыз. Осы уақыт өткен соң, татып көріңіз. Қажет болса, уақытты ұзартыңыз. Шамадан көп пісіру салдарынан түтін шығуы және асыңыз күйіп кетуі мүмкін.

Тамақты біркелкі етіп пісіру

Тауық, гамбургер немесе стейк сияқты тағамдарды пісіргенде бір рет аудару керек. Тағам түріне қарай, пісіру барысында оны ыдыстың сыртынан ортасына қарай қажетінше бір немесе екі рет араластырыңыз.

Тағамдың дайындығын білу

Тағамның түсі мен қаттылығы оның дайын болып-болмағанын анықтауға көмектеседі. Белгілері:

- будың тағам шетінен ғана емес, барлық бөліктерінен шығуы;
- құс буындарының оңай қозғалуы;
- доңыз немесе құс етінде қан белгілерінің байқалмауы;

— балықтың мөлдір еместігі және шанышқымен оңай кесілуі.

Қызарту ыдысы

Қызарту ыдысын немесе өздігінен қыздыратын ыдысты пайдаланған кезде, құрылғыға зақым келмеуі үшін, сондай ыдыстың астына фарфор тәрелке сияқты ыстыққа төзімді оқшаулағыш қойыңыз.

Микротолқынды пеште пайдалануға болатын пластик қаптама

Құрамында майы көп тағамды пісірген кезде, пластик қаптаманы тағамға тигізбеңіз, себебі ол еріп кетуі мүмкін.

Микротолқынды пеште пайдалануға болатын пластик ыдыс-аяқ

Микротолқынды пешке арналған кей пластик ыдыс-аяқ май құрамы мен қант мөлшері жоғары тағамдарды пісіруге жарамауы мүмкін. Сонымен қатар, тағамның нұсқауларында көрсетілген алдын ала қыздыру уақытынан асып кетуге болмайды.

USB

USB шығысы — 5В тұрақты ток макс. 2,4 А, автоматты анықталады.

Құрылғы қосылып тұрғанда, USB шығыс портын пайдаланып ұялы телефонды қуаттауға болады. Қуаттаған кезде, құрылғы автоматты түрде өшпейді. Төмен токты USB құрылғыны пайдалансаңыз, құрылғы автоматты түрде өшеді. Қуатталып болған соң, 3 минут бойы ешқандай әрекет жасалмаса, құрылғы өшеді.

НАЗАР САЛЫҢЫЗ: USB қуат көзі портымен үйлесімді құрылғыларды ғана жалғаңыз. Әйтпесе, құрылғы қате істеуі мүмкін.

НАЗАР САЛЫҢЫЗ: осы құрылғының USB қуат көзі портын компьютердің USB ұясына жалғамаңыз. Бұдан құрылғы қате істеуі мүмкін.

НАЗАР САЛЫҢЫЗ: Осы құрылғыға USB құрылғыны жалғау алдында, USB құрылғыдағы деректердің сақтық көшірмесін міндетті түрде жасап алыңыз. Әйтпесе, кез келген жағдайда деректеріңіз жоғалуы мүмкін.

НАЗАР САЛЫҢЫЗ: пайдаланбаған кезде немесе қуаттап болған соң, USB кабельді ажыратыңыз және қақпағын жабыңыз.

Тазалау

⚠ЕСКЕРТУ: тазалау алдында құрылғының өшіп тұрғанына және аккумулятор картриджінің алынып тастағанына міндетті түрде көз жеткізіңіз.

⚠ЕСКЕРТУ: тазалаған кезде, құрылғыны суға немесе басқа сұйықтықтарға батырмаңыз.

▲САҚ БОЛЫҢЫЗ: пайдаланып болған бойда құрылғыны ұстамаңыз. Құрылғының толық суығанын күтіңіз. Әйтпесе күйіп қалуыңыз мүмкін.

▲САҚ БОЛЫҢЫЗ: пеш есігінің әйнегін алып тастауға болмайды.

НАЗАР САЛЫҢЫЗ: құрылғыны жүйелі түрде тазалап, тамақ қалдықтарын алып тастау керек. Құрылғы тазаланып тұрмаса, беті нашарлап, құрылғының қызмет ету мерзіміне теріс әсер етуі мүмкін.

НАЗАР САЛЫҢЫЗ: тек жұмсақ, абразивті емес сабындарды немесе жуғыш құралдарды пайдаланыңыз және оларды поролон ысқышпен немесе жұмсақ шүберекпен жағыңыз. Құрылғының ешбір бөлігін абразивті ұнтақпен немесе металл ысқышпен тазаламаңыз.

Пайдаланған соң, пеш есігінің әйнегін дымқыл шүберекпен сүртіңіз, содан кейін шашыраған тамақ пен майды құрғақ шүберекпен сүртіп кетіріңіз. Жиналған май қатты қызып, түтін шығаруы немесе жануы мүмкін.

Құрылғы ұзақ уақыт пайдаланылған кезде, пеште біртүрлі иіс пайда болуы мүмкін. Келесі әдістердің бірін пайдаланып одан құтылуға болады:

- Шыныаяққа бірнеше лимон тілімін салыңыз, содан кейін 2-3 минут бойы 500 Вт қуатпен қыздырыңыз.
- Пешке бір кесе қызыл шай қойыңыз, содан кейін 2-3 минут бойы 500 Вт қуатпен қыздырыңыз.
- Пешке бірнеше апельсин қабығын салыңыз, содан кейін оларды 1 минут бойы 500 Вт қуатпен қыздырыңыз.

Поролон фильтрді тазалау жолы:
Поролон фильтрді айына бір рет төмендегі процедураны орындап тазалаңыз:

1. Фильтр жабынын ашыңыз. Поролон фильтрді шығарып, шанды кетіріңіз.
2. Фильтр жабынының бетін және ішін шүберекпен сүртіңіз.
3. Поролон фильтрді суға жуыңыз және жақсылап құрғатыңыз, не болмаса поролон филтрге сіңген ұсақ заттар мен шанды сығылған ауамен үрлеп кетіріңіз. Поролон фильтр зақымдалып, тазалануы мүмкін емес болса, поролон фильтрді дереу ауыстырыңыз.

► **Сурет7:** 1. Фильтр жабыны 2. Поролон фильтр

Сақтау

Пайдаланбаған кезде, құрылғыны жабық және желдетілетін жерге қойыңыз.

ТЕХНИКАЛЫҚ КҮТІМ ЖАСАУ және ҚАРАП ТЕКСЕРУ

Техникалық күтім

▲ЕСКЕРТУ: МИКРОТОЛҚЫНДЫ РАДИАЦИЯ

Техникалық күтім алдында аккумулятор картриджін шығарыңыз. Микротолқынды пеште микротолқынды радиация және жоғары кернеу бар. Электр қуаты ажыратылған соң 30 секунд бойы жоғары кернеулі конденсатордың әлі де қауіпті кернеуі болады. Конденсатор клеммасын қабықпен қысқа тұйықтап, разрядтау үшін оқшаулағыш сабы бар құралды пайдалану қажет. Адам жарақат алмауы үшін, құрылғыны өз бетінше бөлшектеуге және жөндеуге қатаң тыйым салынады. Оны тек техникалық күтім мамандар орындай алады.

▲САҚ БОЛЫҢЫЗ: Тексеру немесе техникалық қызмет көрсету жұмыстарын жүргізуге әрекеттенбес бұрын, әрдайым құрылғының өшірулі екеніне, желіден ажыратылғанына және аккумулятор картриджінің алынғанына көз жеткізіңіз.

НАЗАР САЛЫҢЫЗ: Жанармайды, бензинді, сұйылтқышты, спиртті немесе соған ұқсас заттарды ешқашан пайдаланбаңыз. Нәтижесінде түссіздену, бүліну немесе жарықтар пайда болуына әкелуі мүмкін.

Өнімнің ҚАУІПСІЗДІГІ мен СЕНІМДІЛІГІН қамтамасыз ету үшін, жөндеу жұмыстары, кез келген басқа техникалық қызмет көрсету немесе реттеу әрдайым Makita қосалқы бөлшектерін пайдалану арқылы Makita компаниясының өкілетті немесе зауыттық қызмет көрсету орталықтары тарапынан орындалуы керек.

Қателік коды

Құрылғы ақаулық анықтаған кезде, басқару панелінде төмендегідей тиісті қателік коды көрсетіледі:

Қателік коды	Мәселе
F01	Құрылғы негізгі деңгейге қатысты еңкею бұрышынан 30 градустай жоғары орналастырылған. Құрылғы көлденең орналастырылуы керек.
F02	Артық ток. Өшіріп, аккумуляторды ауыстырған соң қайта іске қосыңыз.
F03	Артық кернеу. Өшіріп, аккумуляторды ауыстырған соң қайта іске қосыңыз.
F04	Қатты қызып кету. Құрылғыны біраз уақыт пайдаланбаңыз және суыған соң қайта іске қосыңыз.

Қателік коды	Мәселе
F05	Құрылғының ішіндегі желдеткіштің істемей қалуы. Құрылғыны өшіріп, қайта іске қосыңыз.
F06	Құрылғының ішіндегі магнетронның істемей қалуы. Құрылғыны өшіріп, қайта іске қосыңыз.
F07	Ішкі қуаттың берілу процесінің бұзылуы. Құрылғыны өшіріп, қайта іске қосыңыз.
F09	Есік ашылған және жабылған кездегі қорғайтын функция істеп тұрған болуы мүмкін. Есік ашылған және жабылған кездегі қорғайтын функцияны сипаттайтын бөлімді қараңыз. Қателік сонда да жойылмаса, құрылғыны өшіріп, қайта іске қосыңыз.

ЕСКЕРТПЕ: Тізімдегі кейбір элементтер стандартты керек-жарақтар ретінде құралдың қаптамасында болуы мүмкін. Олар елге байланысты әртүрлі болуы мүмкін.

Қателік сонда да жойылмаса, құрылғыны Makita компаниясының өкілетті немесе зауыттағы сервистік орталықтарына апарыңыз.

Күтім жасау

Құрылғының дұрыс істегенін төмендегі әрекеттерді орындап тексеріңіз:

Камераға бір кесе суды ыстыққа төзімді шыныға (шамамен 150 мл) салып, есікті мықтап жабыңыз. Құрылғыны 1 минут істетіңіз.

— Камераның ішіндегі жарық жана ма?

— Камераның ішіндегі су қыза ма?

Жоғарыдағы сұрақтардың кез келгеніне «ЖОҚ» деп жауап берсеңіз, құрылғының ішінде бір ақау бар.

Makita компаниясының өкілетті немесе зауыттық сервистік орталығына хабарласып жөндетіңіз.

Қоқысқа тастау

⚠ЕСКЕРТУ: құрылғыны қоқысқа дұрыс тастаңыз. Құрылғы қоқысқа жергілікті ережелер мен заңдарға сәйкес тасталуы керек.

ҚОСЫМША КЕРЕК-ЖАРАҚТАР

⚠САҚ БОЛЫҢЫЗ: Бұл керек-жарақтарды немесе қондырмаларды осы нұсқаулықта көрсетілген Makita құрылғысымен бірге пайдаланған дұрыс. Басқа керек-жарақтарды немесе қондырмаларды пайдалану адамдардың жарақаттануына әкелуі мүмкін. Керек-жарақты немесе қондырманы тек мақсатына сәйкес пайдаланыңыз.

Осы керек-жарақтар туралы қосымша мәлімет алу үшін көмек қажет болса, жергілікті Makita қызмет көрсету орталығына хабарласыңыз.

- Makita түпнұсқа аккумуляторы және Makita рұқсат етілген зарядтау құрылғысы
- Иықбау

重要安全須知

請仔細閱讀，並妥善保存以供日後參考

簡介

規格

型號:	MW001G	
額定電壓	D.C. 36 V - 40 V (最大)	
微波功率	500 W* / 350 W	
尺寸 (寬 x 長 x 高)	外觀尺寸	343 mm x 318 mm x 338 mm (不含電池組) (含把手降低位置)
	爐腔	255 mm x 241 mm x 120 mm
容量	8 L	
操作頻率	2,450 MHz	
淨重	8.7 kg (不含電池組)	
USB 電源埠	類型 A / 輸出電壓 D.C. 5 V / 輸出電流 D.C. 2.4 A (最大)	

* 500W 微波功率為暫時提升功能。經過約 8 分鐘後微波功率將自動切換為 350W。

- 生產者保留變更規格不另行通知之權利。
- 規格可能因銷往國家之不同而異。

適用的電池組與充電器

鋰離子電池 (電池組)	BL4020 / BL4025 / BL4040 / BL4050F / BL4080F
充電器	DC40RA / DC40RB / DC40RC

- 上述某些電池組與充電器可能會因居住地區而無法使用。

⚠警告： 務必使用上述的電池組與充電器。使用任何其他電池組與充電器可能會導致人員受傷和／或火災。

建議使用的電纜連接式電源

背負式電池包	PDC1200
--------	---------

- 上述電纜連接式電源可能會因居住地區而無法使用。
- 使用電纜連接式電源前，請閱讀其上方的指示和注意標識。

預估運作時間

電池組 (完全充電)	500 W	350 W
BL4020 x 2	6 min	11 min
BL4025 x 2	8 min	14 min
BL4040 x 2	15 min	21 min
BL4050F x 2	22 min	30 min

電池組（完全充電）	500 W	350 W
BL4080F x 2	35 min	48 min
PDC1200	84 min	113 min

注： 值為約略估算，且會因充電狀態及使用狀況而異。

注： 一顆電池的預估運作時間，約為使用兩顆電池時長的一半。

用途

本器具適用於加熱食物。

重要防護措施

警告： 本器具僅可由合格維修人員進行維修。如需檢驗、修理或調整作業，請聯繫最近的授權維修服務中心。

警告： 因開門操作可能會暴露有害的微波能量，請勿嘗試在爐門開啟的情況下操作本器具。

警告： 若爐門（彎曲）、轉軸（斷裂或鬆動）、爐門封條或密封表面受損，則在受過訓練的人員維修前，不得操作本微波爐。

警告： 除了經過訓練的人員外，其他人員執行任何服務或維修操作，包括拆卸任何可避免微波能量暴露的護蓋，皆可能會造成危險。

警告： 如本手冊中所述，僅可將本器具作為其預定用途使用。

警告： 請勿在本器具中使用腐蝕性化學物或蒸氣。

警告： 這類器具是專為加熱、烹飪或乾燥食物而設計。並非設計為工業或實驗室用途。

警告： 液體或其他食物不得在密封容器內加熱，否則很容易爆炸。

1. 本器具適用於居家及類似應用，如：
 - 商店、辦公室及其他工作環境內的員工廚房區；
 - 農舍；
 - 飯店、汽車旅館及其他住宿類型環境的顧客；
 - 民宿類型環境。
2. 請勿倚坐或踩踏在器具上。請勿將物品置於器具上。
3. 8 歲以上兒童及身體、感官或精神缺陷者，或缺乏使用經驗與知識者，須在人員監督或指導器具安全使用方式，並瞭解可能產生之危險的情況下使用本器具。
4. 兒童不得把玩本器具。
5. 若發現有煙霧，應立即關閉器具電源、取出電池，並使爐門維持關閉狀態，以遏止任何火焰。

6. 當爐腔內沒有食物時，請勿操作器具。否則可能會損壞器具。
7. 請勿刺穿爐門網格。否則可能會造成微波洩漏。
8. 請勿在櫥櫃等密閉空間內操作本器具。
9. 請將器具置於水平的平坦表面上。
10. 請勿在器具懸空的狀態下操作器具。除了搬運器具外，請勿使用把手。
11. 搬運器具時，請取出電池。
12. 請勿在運作期間移動器具。
13. 請勿在雨中使用本器具。請勿弄濕本器具。如果器具暴露在水中，請交由我們的售後服務部門進行檢查。
14. 請勿將本器具存放於戶外。請勿在靠近水的地方使用本產品，如廚房水槽、潮濕地下室、游泳池附近或相似地點。
15. 為降低觸電風險，請勿將器具放入水或其他液體中。請勿將本器具產品放置或存放在可能掉入、或落入浴缸或水槽的地方。
16. 如果器具受到衝擊或掉落，請及時將器具送至我們的售後服務部門，進行檢查和維修。
17. 請勿遮蓋或堵塞器具上的任何開口。
18. 嚴禁加熱可燃物和爆炸物，特別是乾冰。
19. 僅可使用適合在微波爐中使用的器皿。
20. 在進行微波烹飪時，不可使用金屬容器盛放食物和飲料。
21. 用塑膠或紙製容器加熱食物時，因有點燃的可能性，應注意微波爐內的情況。
22. 水、咖啡或茶等液體可加熱至超過沸點，但不會顯露沸騰的現象。將容器從微波爐取出時，並不一定會出現可見的氣泡或沸騰現象。這可能會造成在攪拌容器內高溫液體或用器皿插入液體時，突然沸騰。
23. 奶瓶和嬰兒食品罐內的內容物應攪拌或搖晃，食用前應先確認溫度，以免燙傷。
24. 帶殼的雞蛋和全熟雞蛋不可在微波爐中加熱，因為可能會爆炸，即使在微波加熱結束後亦然。

25. 請勿將可燃或易燃物置於器具附近。
26. 在器具運作期間，應隨時注意微波爐的烹飪情況。設定正確的烹飪時間。超時烹飪可能會引起火災。
27. 在烹飪含水量較少的輕食時，由於不同物質吸收微波的能力不同，因此可能會冷熱不均。此為正常現象。
28. 少量食物或含水量低的食物如果過度受熱，可能會變乾、燒焦或起火。
29. 請勿在微波爐內烘乾衣物、報紙或其他材料，也請勿使用報紙或紙袋烹飪。
30. 將紙袋或塑膠袋的鐵絲束帶取下後，才可將這類袋子放入微波爐。
31. 請勿將爐腔用於存放目的。不使用時，請勿將電池、紙製品、炊具或食物留在爐腔內。
32. 微波爐加熱飲料會造成爆發性沸騰延遲，因此在處理容器時務必謹慎。
33. 請勿使用尖銳工具（如清潔球、清潔鏟、湯匙等）清潔爐腔。
34. 清潔爐門封條、爐腔和鄰近零件。如需詳細資訊，請參閱清潔章節。
35. 若未維持器具清潔，可能會導致表面劣化。這可能會對器具的使用壽命造成不利影響，且可能會導致危險情況。
36. 請勿使用溶液，以免腐蝕器具表面。
37. 不得使用蒸氣清洗機清洗器具。
38. 棄置電池組時，請將其從工具取出，並棄置於安全場所。關於如何處理廢棄的電池，請遵循當地法規。
39. 如果器具會長時間收納而不使用，請將電池取出。
40. 請勿使電池組短路。
41. 充電前，需將充電式電池自器具取出。
42. 插入電池時，極性務必正確。
43. 電力耗盡的電池需自器具取出，並安全丟棄。
3. 僅使用製造商指定的充電器進行充電。使用適用於某一類型電池組的充電器給其他電池組充電可能會引起火災。
4. 僅限使用專門設計的電池組操作器具。使用任何其他電池組可能會造成人員受傷及火災。
5. 不使用電池組時請將其遠離紙夾、硬幣、鑰匙、釘子、螺絲或其他小型金屬物體放置。這些物體可能會使電池端子短路。短接電池端子可能會引起燃燒或起火。
6. 使用過度時，電池中可能溢出液體；請避免接觸。如果意外接觸到電池漏液，請用水沖洗。如果液體接觸到眼睛，請就醫。電池漏液可能會導致過敏發炎或灼傷。
7. 請勿使用損壞或經改裝的電池組或器具。損壞或經改裝的電池可能會出現無法預料的運作情形，而引發火災、爆炸或人員受傷風險。
8. 請勿將電池組或器具暴露於火源或高溫環境。暴露於火源或 130 °C 以上的高溫可能會發生爆炸。
9. 請遵守所有充電說明，並勿於說明中指定之溫度範圍外為電池組或器具進行充電。以錯誤的方式或於指定之溫度範圍外進行充電，可能會損壞電池，並增加火災風險。
10. 僅可由合格維修人員使用相同的更換零件進行維修。如此可確保維持產品的安全性。
11. 除使用和注意事項說明中的指示外，請勿改裝或嘗試維修器具或電池組。

電池組的重要安全須知

1. 使用電池組之前，請閱讀 (1) 充電器、(2) 電池和 (3) 使用電池的產品上的所有指示說明和注意標籤。
2. 請勿拆解或改裝電池組。以免引發火災、過熱或爆炸。
3. 如果工具運行時間極短，請立即停止使用。否則可能會導致過熱、起火甚至爆炸。
4. 如果電解液進入眼睛，請立即用清水沖洗並就醫。這種情況可能會導致失明。
5. 請勿短接電池組：
 - (1) 請勿用任何導電材料觸碰電池端子。
 - (2) 避免將電池組與釘子、硬幣等金屬物品存放在同一容器中。

電池供電器具的安全警告

電池供電器具的使用和注意事項

1. 避免意外啟動。在接上電池組及拿起或搬運器具之前，請先確保開關位於關閉位置。搬運器具時手指放在開關上，或在開關處於開啟位置時將器具通電，皆可能會引發事故。
2. 在進行任何調整、更換配件或存放器具之前，請將電池組從器具上取下。此類防護性安全措施可降低器具意外啟動的風險。

(3) 請勿將電池組置於水中或使其淋雨。

電池短路會產生較大的電流、導致過熱並可能引起起火甚至擊穿。

- 請勿在溫度可能達到或超過 50 °C (122 °F) 的場所存放或使用器具和電池組。
- 請勿焚燒電池組，即使其已嚴重損壞或徹底磨損。電池組會在火中爆炸。
- 請勿釘牢、切割、輾壓、丟擲、摔落電池組，或使電池組撞擊硬物。這類行為可能會引發火災、過熱或爆炸。
- 請勿使用損壞的電池。
- 本工具附帶的鋰離子電池需符合危險品法規要求。
第三方或轉運代理在進行商業運輸時，應遵循包裝和標識方面的特殊要求。有關運輸項目的準備作業，諮詢危險品方面的專業人士。同時，請遵守可能更詳盡的國家法規。
請使用膠帶保護且勿遮掩表面的聯絡資訊，並牢固封裝電池，使電池在包裝內不可動。
- 棄置電池組時，請將其從器具取出，並棄置於安全場所。請遵循當地法規處理廢棄電池。
- 電池僅可用於 Makita (牧田) 規定產品。將電池裝入非相容產品中可能會導致起火、過熱、爆炸或電解液滲漏情形。
- 如果長時間不使用本器具，必須從器具中取出電池。
- 使用期間和之後，電池組可能會發燙，因而造成燙傷或低溫灼傷。處理發燙的電池組時，請多加小心。
- 使用後請勿立即觸碰器具的端子，因為端子溫度極高，足以造成燙傷。
- 請勿讓碎屑或塵土卡在電池組的端子、孔洞和溝槽。以免造成器具或電池組性能下降或故障。
- 除非器具支援在高電壓電氣線路附近使用，否則請勿在高電壓電氣線路附近使用電池組。以免造成器具或電池組故障或損壞。
- 將電池置於兒童無法觸及之處。

妥善保存這些手冊。

小心： 請僅使用原裝 Makita (牧田) 電池。使用非原裝 Makita (牧田) 電池或經過改裝的電池可能會導致電池爆炸，從而造成火災、人身傷害或物品受損。同時也會導致 Makita (牧田) 器具和充電器的 Makita (牧田) 保固服務失效。

保持電池最大使用壽命的提示

- 要在電池組完全放電前對其充電。當發現器具動力不足時，一定要停止使用器具並對電池組進行充電。
- 切勿對已經充滿的電池組再次充電。過度充電會縮短電池的使用壽命。
- 要在室溫為 10 °C - 40 °C 的條件下對電池組充電。請在充電前使處於發熱狀態的電池組冷卻。
- 不使用電池組時，請將其從器具或充電器取出。
- 如果電池組長時間 (超過六個月) 未使用，請給其充電。

零件說明

▶ 圖片 1

- 把手
- 控制面板
如需詳細資訊，請參閱以下說明。
- 爐腔
- 爐門
務必在爐門關上時，才可操作器具。
- 爐門網格
- USB 連接埠護蓋
- 濾網護蓋
- 電池端子

控制面板

▶ 圖片 2

- 電源開關按鈕
- 電源選擇按鈕
- 微波功率
- 運作時間 / 錯誤代碼
- 電池指示燈
- 暫停 / 停止按鈕
- 時間調節盤
- 啟動按鈕

嗶聲

- **加熱完成時：**
 - 嗶聲會響起 2 秒。若您開啟爐門，嗶聲將會停止。
 - 若沒有操作，則每隔 1 分鐘會發出「嗶－嗶－嗶」（每 1 秒一次）的警告聲。
 - 若達 3 分鐘沒有操作，則器具會關閉電源，且不會發出聲響。
- **剩餘電池電量偏低時：**
「嗶－嗶－嗶」、「嗶－嗶－嗶」、
「嗶－嗶－嗶」聲響。
- **顯示錯誤代碼時：**
短促的「嗶」聲一聲。

安靜模式

開啟電源後，同時長按「STOP」和「START」按鈕，直到顯示「OFF」為止，即可進入安靜模式。所有提示音效皆會關閉。

在安靜模式中，同時長按「STOP」和「START」按鈕，直到顯示「ON」為止，即可退出安靜模式。所有提示音效皆會恢復。

錯誤代碼

當器具偵測到故障時，控制面板將會顯示對應的錯誤代碼。請參閱錯誤代碼的章節。

符號

以下顯示本設備可能使用的符號。在使用工具前，請務必理解其涵義。



請仔細閱讀使用說明書。



警告：表面溫度高。燙傷風險。冷卻前，請勿觸碰。



僅用於歐盟國家

由於本設備中存在有危險組件，廢棄電氣與電子設備、蓄電池與電池可能會對環境與人體健康產生負面影響。請勿將電氣與電子器具或電池和家庭廢棄物一同處理！根據針對廢棄電氣與電子設備、蓄電池與電池及廢棄蓄電池與電池制訂的歐洲指令及其對本國法律的修改版，應依照環境保護法規個別存放廢棄電氣設備、電池與蓄電池，並將其送至都市垃圾獨立回收點。

這類設備會在設備上以打叉的滑輪垃圾桶作為符號標示。

準備

⚠️ 小心： 調整或檢查器具功能之前，請務必關閉器具電源開關並取下電池組。

安裝

⚠️ 警告： 僅可依照隨附的安裝說明，安裝或安置本器具。

1. 取出所有包裝。仔細檢查是否有損壞。若有任何損壞，請立即通知經銷商，或將其寄送至我們的售後服務部門。
2. 放置器具。
 - 本器具務必放置於乾燥和無腐蝕的環境中，遠離熱源和濕氣，如燃氣器或水槽。
 - 為確保通風充足，微波爐後方與牆壁之間應至少距離 10 cm，側邊與牆壁之間應至少距離 2 cm。
 - 微波爐與電視、收音機和天線之間應至少間隔 2 公尺，否則可能會出現畫面干擾或雜訊。
 - 為抬起把手，我們建議在上方表面，應保留至少 10 cm 的自由距離。
 - 微波爐不可在櫥櫃等密閉空間內運作。微波爐為獨立使用。

► 圖片3

注：初次使用器具時，器具可能會發出異味或輕微煙霧。原因是爐腔或加熱元件上，有製造時的殘留物或油漬殘留。此為正常情況，使用幾次後即會消散。請將門窗開啟，確保通風良好。強烈建議在爐腔內放置一杯水，設定為 500 W，並以此操作數次。

電池組

顯示電池的剩餘電量

按下電池組上的檢查按鈕顯示剩餘電池電量。指示燈將亮起數秒。

► 圖片4： 1. 指示燈 2. 檢查按鈕

指示燈			剩餘電量
亮起	關閉	閃爍	
■	□	▧	
■ ■ ■ ■			75%至100%
■ ■ ■ □			50%至75%
■ ■ □ □			25%至50%
■ □ □ □			0%至25%
▧ □ □ □			請對電池進行充電。
■ ■ □ □ ↑ ↓ □ □ ■ ■			電池可能存在故障。

注：根據使用條件和環境溫度，指示電量可能於實際電量有稍許不同。

注：電池保護系統運作時，第一個（最左側）指示燈將閃爍。

器皿指南

⚠️小心： 進行微波烹飪和組合烹飪切勿使用金屬容器，因為很可能會產生火花。

強烈建議使用適合微波烹飪的安全容器。一般而言，以耐熱陶瓷、玻璃或塑膠製成的容器適合微波烹飪。您可參考下表。

容器材質	微波	附註
耐熱陶瓷	可以	切勿使用有金屬邊緣裝飾或上釉的陶瓷。
耐熱塑膠	可以	不可長時間用於微波烹飪。
耐熱玻璃	可以	-
烤架	不可以	-
塑膠薄膜	可以	不應在烹煮肉類或排骨時使用，因為溫度過高可能會損壞薄膜。

安裝肩帶

選購配件

⚠️小心： 確保肩帶已確實正確安裝。否則可能會發生掉落意外。

1. 將帶子穿過把手上的兩個孔洞。
2. 扣上帶子的扣環。

► 圖片5

器具／電池保護系統

本器具及電池配備保護系統。此系統可自動切斷馬達電源，以延長器具和電池使用壽命。若本器具或電池出現下列任一情況，器具將會自動停止運作。

- 過載保護：以導致器具或電池產生異常高電流的方式操作時，器具會自動停止運作且不會發出任何指示。在此情況下，請關閉器具電源，並停止會導致器具過載的操作方式。接著再打開器具電源，重新啟動器具。
- 過熱保護：器具或電池過熱時，將自動停止運作。請等待器具冷卻後再重新開啟。
- 過放電保護：電池電量變低時，本器具將自動停止運作。如果即使打開開關，本器具仍不運轉，請取下器具電池組並進行充電。

開關爐門保護功能

若爐門在運作期間開啟，器具會立即停止運作，爐腔內的照明燈會亮起，且微波程序會暫停。爐門關上後，爐腔內的照明燈會熄滅。再按一下啟動按鈕，即可恢復運作。若在程序運作期間開啟爐門，且在 3 分鐘內未關上爐門，則器具將會結束程序並關閉電源。

若未關上爐門，則不會開始運作。若在爐門開啟時按下啟動按鈕，則蜂鳴器會發出一聲嗶聲，並顯示代碼：F09。

傾斜保護

器具傾斜時，將無法運作。若器具傾斜，則會顯示錯誤代碼：F01。請水平放置器具，並重新開始操作。

其他原因保護

保護系統也設計用於防止可能損壞器具的其他原因，並可讓器具自動停止運轉。當器具暫時停止或停止運作時，請執行所有下列步驟以解決原因。

顯示錯誤代碼時，請參閱錯誤代碼的章節。

1. 關閉器具電源並重新開啟，以重新啟動。
2. 對電池進行充電，或更換為已充電的電池。
3. 等待器具和電池冷卻。

如果恢復保護系統運作後，情況沒有任何改善，請洽詢我們的售後服務部門。

請透過電線連接式電源使用器具

使用電線連接式電源前，請閱讀其上方的指示和注意標識。

警告： 透過電線連接式電源使用器具時，請將電線連接式電源置於穩定表面。本器具用於靜止位置。使用背負於背上的電線連接式電源可能會造成掉落意外。

使用方式

安裝或拆卸電池組

小心： 安裝或拆卸電池組前，請務必先關閉器具電源開關。

小心： 安裝或拆卸電池組時，請握緊器具和電池組。若未握緊，器具和電池組可能會從手中滑落，進而導致器具和電池組損壞及人員受傷。

安裝電池組時，將電池組舌片對準電池倉槽溝，將其滑入。將其插到底直至聽到喀嗒聲鎖定到位時為止。如果您尚能看見按鈕上側的紅色指示器，則說明還未完全鎖定。

若要拆卸電池組，請在滑動電池組前方按鈕的同時將其從器具中抽出。

- 圖片6： 1. 紅色指示器 2. 按鈕
3. 電池組

小心： 務必將電池組完全插入，直至看不見紅色指示器為止。否則其可能會意外從工具中脫落出來從而造成自身或他人受傷。

小心： 請勿過度用力安裝電池組。如果電池組滑動不平滑，可能是插入不當。

注： 最多可安裝兩個電池組，不過本器具運作時只會用到一個電池組。

若安裝兩個電池，器具會率先使用圖中右側的電池。

基本操作

開啟／關閉器具電源

按下電源開關按鈕，即可啟動器具，且會發出一聲嗶聲。啟動器具後，控制面板的預設顯示資訊為微波功率 500 W、運作時間 0 以及電池電量，且所有按鈕燈會亮起。若 3 分鐘內沒有操作，則器具會自動關閉電源，顯示螢幕和按鈕燈會全部熄滅，並進入電源關閉狀態。

電源開啟後，可在任何狀態下（包含加熱時）按下電源開關按鈕，以關閉電源。

加熱操作

共有兩種加熱功率位準：500 W 和 350 W。按下功率選擇按鈕，即可在 500 W 和 350 W 之間切換。控制面板會顯示對應位準。選擇功率後，順時針轉動調整旋鈕即可增加時間，逆時針轉動即可減少時間。最大設定時間為 20 分鐘。選擇功率位準和時間後，按一下啟動按鈕即可開始微波加熱。加熱結束時，會響起一聲嗶聲，通知您操作完成。微波加熱開始後，按一下暫停／停止按鈕即可暫停加熱。若要在暫停期間恢復運作，按一下啟動按鈕。若要在暫停期間結束運作，按一下暫停／停止按鈕。剩餘時間會重設，且器具會進入待機模式。

注意：運作結束後，請勿重複立即取下電池組。進行多次這類操作不會造成故障，但若持續進行這類操作，可能會出現錯誤。

本器具配備冷卻風扇。









運作結束後，冷卻風扇可能會運作以冷卻器具。冷卻風扇運作時，會發出空氣聲。這並非器具故障。

注：加熱過程中可調整加熱時間。

注：加熱過程中不可切換輸出功率。

充電狀態

控制面板上的電池指示器所顯示的電量條數量，即代表剩餘的電池電量。

電池指示器	剩餘電量
 亮起	
 關閉	
	剩餘電量等於或超過 75%。
	剩餘電量等於或超過 50%，並低於 75%。
	剩餘電量等於或超過 25%，並低於 50%。
	剩餘電量低於 25%。
	無剩餘電量（請對電池進行充電）。
 閃爍	請對電池進行充電。

注：即使電池電量還有剩餘，控制面板仍可能會閃爍和要求充電。這並非器具故障。

因規格緣故，部分電池的電量低於一定位準時，可能無法運作。

適用操作

烹飪祕訣

以下因素可能會影響烹飪成果：

食物排列

將較厚的部分朝向盤子外側放置，較薄部分置於中央，並均勻攤開。盡量不要重疊。

烹飪時間長度

開始烹飪時，先設定較短的時間，並在時間結束後評估餐點狀態，並依照實際需求延長烹飪時間。過度烹飪可能會導致冒煙和燒焦。

均勻烹飪食物

雞肉、漢堡排或牛排等食物應在烹飪期間翻動一次。視食物類型而定，在適用情況下，烹飪過程中從盤子的外側往中心攪動一到兩次。

食物是否已經完成

食物的色澤和硬度有利於判定是否已經烹飪完成，包括：

- 食物的每個部分皆冒出蒸氣，而非僅從邊緣冒出
- 家禽肉的關節可輕鬆活動
- 豬肉或家禽肉沒有血色
- 魚肉不透明，且可用叉子輕易切開

加熱盤

使用加熱盤或自熱容器時，務必要在其下方放置耐熱的隔熱物（如瓷盤），以免器具受損。

微波安全保鮮膜

烹煮高脂肪含量的食物時，請勿讓保鮮膜接觸到食物，因為保鮮膜可能會融化

微波安全塑膠炊具

部分微波安全塑膠炊具可能不適合烹煮高脂肪和高糖分的食物。另外，不可超過餐點指示說明書中規定的預熱時間。

USB

USB 輸出 D.C. 5 V（最大）2.4 A，自動識別。

器具開啟電源時，USB 輸出埠可用於為行動電話充電。充電期間，器具不會自動關機。若您使用低電流 USB 裝置，則器具將會自動關閉電源。

充電結束後，若 3 分鐘內沒有操作，則器具將會自動關機。

注意： 僅可連接與 USB 電源埠相容的裝置。否則可能會造成器具故障。

注意： 請勿將本器具的 USB 電源埠連接至電腦的 USB 端子。可能會造成故障。

注意： 將 USB 裝置連接至器具前，請務必備份 USB 裝置的資料。否則可能會發生資料遺失的情形。

注意： 不使用裝置時或充電後，請拔除 USB 纜線並關上外蓋。

清潔

警告： 清潔前，請務必關閉器具電源開關，並取出電池組。

警告： 清潔時，請勿將器具浸泡在水或其他液體中。

小心： 操作後，請勿立即觸碰器具。請等候至器具完全冷卻為止。否則，可能會導致燙傷。

小心： 請勿取下爐門網格。

注意： 應定期清潔器具，並清除食物殘渣。若未使器具保持清潔，可能會導致表面劣化，這會對器具的使用壽命造成不利影響。

注意： 僅可使用溫和、無研磨性的肥皂，或適用於海綿或軟布的洗滌劑。切勿使用研磨性粉末或金屬刷，清潔器具的任何部位。

使用後，用濕布擦拭爐門網格，然後用乾布擦去任何食物噴濺痕跡和油脂。聚積的油脂可能會過熱，並開始冒煙或起火。

當長期使用器具後，微波爐內可能有異味。下列任一方法可以去除這些氣味：

- 將幾片檸檬放在杯子裡，然後以 500 W 功率加熱 2 至 3 分鐘。
- 將一杯紅茶置於微波爐內，然後以 500 W 功率加熱 2 至 3 分鐘。
- 將一些橘子皮放在微波爐內，然後以 500 W 功率加熱 1 分鐘。

如何清潔海綿濾網：

依照下列程序，每月清潔一次海綿濾網：

1. 開啟濾網護蓋。將海綿濾網取出，並清除灰塵。
2. 用清潔布擦拭濾網護蓋的表面和內側。

3. 用水清洗海綿濾網並使其徹底乾燥，或用空氣除塵器吹出吸附在海綿濾網上的雜物和灰塵。若海綿濾網受損且無法清潔，應及時更換海綿濾網。

► 圖片7： 1. 濾網護蓋 2. 海綿濾網

存放

不使用器具時，應將器具置於室內通風處。

保養和檢查

保養

警告： 微波輻射

保養前，請先取下電池組。微波爐內有微波輻射和高電壓。切斷電源後 30 秒內，高壓電容器仍具有危險電壓。務必使用具有絕緣把手的工具，使電容器端子與外殼短路及放電。為避免造成人員受傷，除保養技師外，嚴禁自行拆卸和維修。

小心： 嘗試執行檢查或保養作業前，請務必關閉器具電源開關、拔除插頭並取下電池組。

注意： 切勿使用汽油、苯、稀釋劑、酒精或類似物品清潔工具。否則可能會導致工具變色、變形或出現裂縫。

為了保證產品的安全與可靠性，任何維修或其他維修保養工作需由Makita（牧田）授權的或工廠維修服務中心來進行。務必使用Makita（牧田）的更換部件。

錯誤代碼

當器具偵測到故障時，控制面板會顯示對應的故障代碼，如下所示：

錯誤代碼	說明
F01	器具置於離水平角度約 30 度以上的位置。 檢查器具是否水平放置。
F02	過電流。 關閉電源，並在更換電池後重新啟動。
F03	過電壓。 關閉電源，並在更換電池後重新啟動。

錯誤代碼	說明
F04	溫度過高。 使器具靜置一段時間，待其冷卻後重新啟動器具。
F05	器具內部的風扇故障。 關閉器具電源，並重新啟動。
F06	器具內部的磁控管故障。 關閉器具電源，並重新啟動。
F07	內部通電故障。 關閉器具電源，並重新啟動。
F09	開關爐門保護功能可能作用。 請參閱開關爐門保護功能的章節。 若錯誤仍未改善，請關閉器具電源，並重新啟動。

若錯誤仍未改善，請將器具送至 Makita（牧田）授權或工廠維修服務中心。

維修

依照以下方法檢查器具是否正常運作：
將水倒入耐熱玻璃杯（約 150 ml）放在爐腔中，並將爐門確實關閉。讓器具運作 1 分鐘。

— 爐腔內的照明燈是否亮起？

— 爐腔內的水是否有變熱？

若上述問題的答案為「否」，表示器具內部有問題。請洽詢 Makita（牧田）授權或工廠維修服務中心進行維修。

處置

警告： 務必妥善處理本器具。應遵循當地法規和法律處理本器具。

選購附件

小心： 這類配件或組件為本說明手冊中所列的 Makita（牧田）器具專用。如使用其他廠牌配件或組件，可能會發生人員受傷的危險。僅可將選購配件或組件用於規定目的。

如果您需要瞭解更多關於這些選購附件的信息，請諮詢當地的 Makita（牧田）維修服務中心。

- Makita（牧田）原裝電池和 Makita（牧田）授權充電器
- 肩帶

注： 本列表中的一些部件可能作為標準配件包含於工具包裝內。規格可能因銷往國家之不同而異。

台灣RoHS限用物質含有量標示
請掃描右方QR Code或參考下列網址：
<https://makita.com.tw/rohs/>



生產製造商名稱： Makita Corporation

進口商名稱： 台灣牧田股份有限公司

電話： 02-8601-9898

傳真機： 02-8601-2266

地址： 新北市 24459 林口區文化三路二段 798 號

رمز الخطأ	الوصف والحل
F02	تيار زائد. أغلق الجهاز وأعد تشغيله بعد استبدال البطارية.
F03	فولطية زائدة. أغلق الجهاز وأعد تشغيله بعد استبدال البطارية.
F04	حرارة زائدة. أوقف الجهاز لبعض الوقت وأعد تشغيله بعد أن يبرد.
F05	عطل المبرحة داخل الجهاز. أوقف تشغيل الجهاز وأعد تشغيله.
F06	عطل في أنبوب الماجنترون داخل الجهاز. أوقف تشغيل الجهاز وأعد تشغيله.
F07	فشل الإمداد الداخلي للطاقة. أوقف تشغيل الجهاز وأعد تشغيله.
F09	ربما تكون وظيفة الحماية من فتح الباب وإغلاقه نشطة. ارجع إلى القسم الخاص بوظيفة الحماية من فتح الباب وإغلاقه. إذا استمر الخطأ، فأوقف تشغيل الجهاز وأعد تشغيله.

وإذا استمر الخطأ بعد ذلك أيضاً، فخذ الجهاز إلى مراكز خدمة تابعة للمصنع أو معتمدة لدى Makita.

الخدمة

تأكد مما إذا كان الجهاز بشكل سليم أو لا عن طريق ما يلي:

ضع كوباً واحداً من الماء في كوب زجاجي مقاوم للحرارة (حوالي 150ml) في التجويف وأغلق الباب بإحكام. اترك الجهاز يعمل لمدة 1 دقيقة.

هل المصباح الموجود داخل التجويف مضيء؟

هل المياه الموجودة داخل الفرن ساخنة؟

إذا كانت الإجابة "لا" على أي من الأسئلة أعلاه، فهناك مشكلة داخل الجهاز. اطلب إصلاحه من مراكز خدمة تابعة للمصنع أو معتمدة لدى Makita.

التخلص من الجهاز

تحذير: التخلص من الجهاز بطريقة صحيحة. ينبغي التخلص من الأجهزة وفقاً للقوانين المحلية.

الملحقات الاختيارية

تنبيه: يوصى باستخدام هذه الملحقات أو المستلزمات مع جهاز Makita المحدد في هذا الدليل. فاستعمال أية ملحقات أو مستلزمات أخرى قد يعرض الأشخاص لخطر الإصابة. ولا تستعمل أية ملحقات أو مستلزمات إلا للعرض المعين لها.

إذا كنت بحاجة إلى أي مساعدة للحصول على مزيد من التفاصيل حول هذه الملحقات، فالرجاء الاستفسار من مركز خدمة Makita المحلي.

- بطارية أصلية من Makita وشاحن معتمد من Makita
- حزام الكف

ملاحظة: قد تكون بعض العناصر الواردة بهذه القائمة مرفقة داخل عبوة الأداة كملحقات قياسية. وقد تختلف من بلد لآخر.

إشعار: ينبغي تنظيف الجهاز بانتظام وإزالة أي رواسب من المأكولات. قد يؤدي عدم الحفاظ على نظافة الجهاز إلى تدهور حالة السطح، وقد يؤثر ذلك سلباً على العمر الافتراضي للجهاز.

إشعار: استخدم فقط الصابون المعتدل غير الكاشط، أو استخدم إسفنجة أو قطعة قماش ناعمة لوضع المنظفات. لا تستخدم مسحوق كشط أو فرشاة معدنية لتنظيف أي جزء من الجهاز.

بعد الاستخدام، امسح شبكة باب الفرن بقطعة قماش رطبة، ثم امسح بقطعة قماش جافة لإزالة الشحم وأي فتات من الأطعمة المتناثرة. قد تزداد سخونة الشحم المتراكم ويبدأ في التسبب في تصاعد الدخان أو نشوب الحرائق. عند استخدام الجهاز لفترة طويلة، قد تتباعد بعض الروائح الغريبة من الفرن. ويمكن اتباع إحدى الطرق التالية للتخلص منها:

- ضع عدة شرائح ليمون في كوب ثم سخنها مع تعيين القدرة على 500W لمدة 2-3 دقائق.
- ضع كوباً من الشاي الأحمر في الفرن، ثم سخنها مع تعيين القدرة على 500W لمدة 2-3 دقائق.
- ضع بعض قشر البرتقال في الفرن، ثم سخنها مع تعيين القدرة على 500W لمدة 1 دقيقة.

كيفية تنظيف الفلتر الإسفنجي:

نظّف الفلتر الإسفنجي مرة واحدة في الشهر متبعاً الإجراء التالي:

1. افتح غطاء الفلتر. أزل الفلتر الإسفنجي وانفض الغبار.
 2. امسح السطح والجزء الداخلي من غطاء الفلتر بقطعة قماش مخصصة للتنظيف.
 3. اغسل الفلتر الإسفنجي في الماء وجفّفه جيّداً أو انفض الفتات والغبار المتصّفة في الفلتر الإسفنجي بمنفضة هواء. إذا تلف الفلتر الإسفنجي وتعذر تنظيفه، فينبغي استبداله في الوقت المناسب.
- ◀ الشكل 7: 1. غطاء الفلتر 2. الفلتر الإسفنجي

عند التخزين

في حالة عدم استخدام الجهاز، ضعه في مكان مغلق ومنطقة جيدة التهوية.

الصيانة والفحص

الصيانة

تحذير: إشعار الميكروويف

أزل صندوق البطارية قبل الصيانة. تتبعت إشعاعات من الميكروويف، وتوجد فولطية عالية في فرن الميكروويف. تستمر الفولطية الخطيرة في المكثف ذي الفولطية العالية حتى 30 ثانية من فصل التيار. يلزم استخدام أداة بها مقبض عازل لقصر الدائرة وتفريغ شحنة طرف توصيل المكثف مع الغلاف. لتجنب إصابة الأفراد، يُحظر تماماً التفكيك والإصلاح بنفسك، ويقتصر ذلك على فنيي الصيانة.

تنبيه: تأكد دائماً من إيقاف تشغيل الجهاز، ونزع الفابس، وإزالة صندوق البطارية قبل محاولة فحصه أو صيانته.

إشعار: تجنب استخدام الجازولين أو البنزين أو التتر أو الكحول أو ما شابه. فقد ينتج عن ذلك تغير لون الجهاز أو تشوه شكله أو تشققه.

الحفاظ على سلامة المنتج وموثوقيته، يجب إجراء أية عمليات إصلاح أو أية إجراءات صيانة أو ضبط أخرى لدى مراكز خدمة المصنع أو Makita المعتمدة، ونوصي دوماً باستعمال قطع غيار من إنتاج Makita.

رمز الخطأ

عندما يكتشف الجهاز عطلاً، تعرض لوحة التحكم رمز الخطأ ذي الصلة، كما يلي:

رمز الخطأ	الوصف والحل
F01	الجهاز مائل بزاوية أكبر من 30 درجة. تأكد مما إذا كان الجهاز موضوعاً في مستوى أفقي.

ترييب الطعام

ضع المناطق الأكثر سمكاً تجاه الجانب الخارجي من الطبق، والجزء الأرق باتجاه المركز، ووزعه بالتساوي. وإن أمكن، فلا ينبغي حدوث تداخل.

مدة الطهي

ابدأ الطهي بإعداد زمني قصير، ثم قيّمه بعد انتهائه ومدّه وفقاً للحاجة الفعلية. قد يؤدي الإفراط في الطهي إلى انبعاث الدخان واحترق الطعام.

طهي الطعام بالتساوي

ينبغي تدوير الأطعمة، مثل الدجاج أو الهامبرجر أو شرائح اللحم، مرة واحدة أثناء الطهي. اعتماداً على نوعية الطعام، ينبغي تقليبه من الخارج إلى منتصف الطبق مرة أو مرتين أثناء الطهي، إن أمكن.

التأكد من إنضاج الطعام

- يساعد لون الطعام وصلابته على التأكد من إنضاج الطعام، ويشمل ذلك:
- انبعاث البخار من جميع أجزاء الطعام، وليس الحافة فقط
- فصل مفاصل الدواجن بسهولة
- عدم ظهور آثار دم على اللحم
- اختفاء شفافية الأسماك وإمكانية تشهيرها بسهولة باستخدام شوكة

طبق الطهي

عند استخدام طبق طهي أو إناء ذاتي التسخين، احرص دائماً على وضع مادة عازلة مقاومة للحرارة، طبق صيني مثلاً، تحته للحيلولة دون تلف الجهاز.

الغطاء البلاستيكي الآمن الخاص بالميكروويف

عند طهي طعام يحتوي على مستوى مرتفع من الدهون، لا تترك الغلاف يلامس الطعام وإلا فقد يذوب.

إناء الطهي البلاستيكي الآمن الخاصة بالميكروويف

بعض أواني الطهي البلاستيكية الآمنة الخاصة بالميكروويف تكون غير مناسبة لطهي الأطعمة التي تحتوي على مستوى مرتفع من الدهون والسكريات، كذلك، لا ينبغي تجاوز وقت التسخين المسبق المحدد في التعليمات الخاصة بهذا الطبق.

USB

الحد الأقصى لخرج USB هو 2.4A، D.C.5V. التعريف التفصيلي للبيانات. يمكن استخدام منفذ إخراج USB لشحن الهاتف المحمول عند تشغيل الجهاز. وأثناء عملية الشحن، لن يتم إغلاق الجهاز تلقائياً. إذا كنت تستخدم جهاز USB منخفض التيار، فسيتم إيقاف تشغيل الجهاز تلقائياً. بعد انتهاء الشحن، سيتم إغلاق الجهاز إذا لم يتم القيام بأي عملية لمدة 3 دقائق.

- إشعار:** صل الأجهزة المتوافقة فقط بمنفذ إمداد الطاقة عبر USB. وإلا، فقد يتسبب في حدوث عطل في الجهاز.
- إشعار:** لا تقم بتوصيل منفذ إمداد الطاقة عبر USB الخاص بهذا الجهاز بمنفذ USB بجهاز الكمبيوتر. فقد يسبب هذا عطلاً.
- إشعار:** قبل توصيل جهاز USB بالجهاز، احرص دائماً على عمل نسخ احتياطية من بيانات جهاز USB. وبخلاف ذلك، يوجد احتمال لفقدان البيانات.
- إشعار:** عندما لا تستخدم الأجهزة، أو بعد شحنها، أزل كابل USB وركّب الغطاء.

التنظيف

- تحذير:** تأكد دائماً من إيقاف تشغيل الجهاز وإزالة صندوق البطارية قبل التنظيف.
- تحذير:** لا تغمر الجهاز في الماء، أو غيره من السوائل، عند التنظيف.

- تنبيه:** لا تلمس الجهاز بعد تشغيله مباشرة. انتظر حتى يبرد الجهاز تماماً. وإلا، فقد تتعرض للإصابة بحروق.
- تنبيه:** لا تزل شبكة باب الفرن.

بعد اختيار القدرة الكهربائية، أدر مقيض ضبط الوقت في اتجاه عقارب الساعة لزيادة المدة وفي عكس اتجاه عقارب الساعة لتقليل المدة. الحد الأقصى لوقت الإعداد هو 20 دقيقة.

بعد اختيار مستوى القدرة الكهربائية والوقت، اضغط على زر البدء لفترة وجيزة لبدء التسخين في الميكروويف. عند الانتهاء من التسخين، يصدر صوت صافرة للإشارة إلى انتهاء العملية.

بعد بدء التسخين في الميكروويف، اضغط على زر الإيقاف/الإيقاف المؤقت لفترة وجيزة لإيقاف التسخين مؤقتاً.

ولاستئناف التشغيل أثناء الإيقاف المؤقت، اضغط على زر البدء لفترة وجيزة. ولإنهاء التشغيل أثناء الإيقاف المؤقت، اضغط على زر إيقاف/إيقاف مؤقت لفترة وجيزة. تتم إعادة تعيين الوقت المتبقي وينتقل الجهاز إلى وضع الاستعداد.

إشعار: لا تتماذ في إزالة صناديق البطارية بمجرد انتهاء التشغيل. لا يؤدي القيام بذلك عدة مرات إلى حدوث عطل، ولكن التماذي فيه ربما يؤدي إلى حدوث عطل.

هذا الجهاز مزود بمروحة تبريد.

قد تقوم مروحة التبريد بتبريد الجهاز بعد تشغيله. ينطلق صوت هواء عندما تعمل مروحة التبريد. وهذا لا يعد عطلاً في الجهاز.

ملاحظة: يمكن ضبط مدة التسخين أثناء عملية التسخين.

ملاحظة: لا يمكن تغيير قدرة الإخراج أثناء التسخين.

حالة الشحن

يُظهر رقم الشريط الموجود في مؤشرات البطارية بلوحة التحكم سعة البطارية المتبقية.

السعة المتبقية	مؤشرات البطارية	
	إيقاف التشغيل	مضيء
القدرة المتبقية تساوي 75% أو أكثر.		
القدرة المتبقية تساوي 50% أو أكثر، وأقل من 75%.		
القدرة المتبقية تساوي 25% أو أكثر، وأقل من 50%.		
القدرة المتبقية أقل من 25%.		
فراغة (اشحن البطارية).		
اشحن البطارية.		

ملاحظة: قد تومض لوحة التحكم لطلب الشحن، حتى إذا كانت هناك سعة بطارية متبقية. وهذا لا يعد عطلاً في الجهاز.

تبعا للمواصفات، قد يتعذر تشغيل بعض البطارية عندما تنخفض سعتها عن مستوى معين.

العملية المطبقة

نصائح للطهي

قد تؤثر العوامل التالية على نتيجة الطهي:

استخدام الجهاز مع مصدر طاقة متصل بسلك

قبل استخدام مصدر الطاقة المتصل بالسلك، يُرجى قراءة التعليمات والعلامات التحذيرية الموجودة عليه.

تحذير: عند استخدام الجهاز مع مصدر الطاقة المتصل بالسلك، ضع مصدر الطاقة المتصل بالسلك على سطح ثابت. يستخدم هذا الجهاز في وضعية ثابتة. وقد يؤدي استخدام مصدر طاقة متصل بسلك مع حملة على ظهره إلى وقوع حادثة سقوط.

كيفية الاستخدام

تركيب صندوق البطارية أو إزالته

تنبيه: أوقف دائماً تشغيل الجهاز قبل تركيب صندوق البطارية أو إزالته.

تنبيه: أمسك الجهاز وصندوق البطارية بإحكام عند تركيب صندوق البطارية أو إزالته. قد يؤدي عدم الإمساك بالجهاز وصندوق البطارية بإحكام إلى انزلاقهما وسقوطهما من يديك، مما يؤدي إلى تلف الجهاز وصندوق البطارية ووقوع إصابة جسدية.

لتركيب صندوق البطارية، قم بمحاذاة اللسان الموجود في صندوق البطارية مع التجويف الموجود في المبيت ثم حركه لينزلق في مكانه. أدخل صندوق البطارية إلى نهاية المسار حتى يتم تثبيته في مكانه مع صدور صوت طقطقة بسيط. وإذا كنت تستطيع رؤية العلامة الحمراء الموجودة على الجانب العلوي من الزر، فإن ذلك يعني عدم تثبيته بشكل تام.

الإزالة صندوق البطارية، حركه لإخراجه من الجهاز أثناء تحريك الزر الموجود في مقدمة صندوق البطارية.

الشكل: 1. العلامة الحمراء، 2. الزر، 3. صندوق البطارية

تنبيه: قم دائماً بتركيب صندوق البطارية بالكامل حتى تتعزز رؤية العلامة الحمراء. وإذا لم يحدث ذلك، فقد يسقط فجأة خارج الأداة، مما يتسبب في إصابتك أو إصابة شخص بجوارك.

تنبيه: لا تقم بتركيب صندوق البطارية عنوة. إذا لم ينزلق صندوق البطارية بسهولة، فتلك يعني إدخاله بشكل خاطئ.

ملاحظة: يمكن تركيب ما يصل إلى صندوقي بطارية رغم أن الجهاز يستخدم صندوق بطارية واحداً للتشغيل.

إذا قمت بتركيب بطارتين، فسيستخدم الجهاز بطارية الجانب الأيمن المبين في الشكل أولاً.

التشغيل الأساسي

تشغيل/إيقاف تشغيل الجهاز

اضغط على زر مفتاح الطاقة لبدء تشغيل الجهاز بصافرة واحدة. بعد بدء تشغيل الجهاز، تعرض لوحة التحكم القدرة الكهربائية للميكرويف البالغة 500W ومدة العمل 0 ومعلومات حول طاقة البطارية بشكل افتراضي، وتكون جميع مصابيح الأزرار مضيئة.

إذا لم يتم إجراء أي عمليات أخرى في غضون 3 دقائق، فسيتم إغلاقها تلقائياً، وستتطفئ جميع مصابيح شاشة العرض والأزرار للدخول في وضع انقطاع التيار.

وبعد تشغيل الطاقة، اضغط على زر مفتاح الطاقة لإغلاقه في أي حالة، بما في ذلك التسخين.

التشغيل في وضع التسخين

هناك مستويان للقدرة الكهربائية عند التسخين هما: 500W و 350W. اضغط على زر اختيار القدرة الكهربائية للتبديل بين 500W و 350W. تعرض لوحة التحكم المستوى المقابل.

الملاحظات	الميكرويف	المادة المصنوع منها الإناء
	نعم	زجاج مقاوم للحرارة
	لا	رف الشواية
	نعم	غلاف بلاستيكي

تركيب حزام الكتف

ملحق اختياري

تنبيه: تأكد من ربط حزام الكتف بشكل آمن، وإلا، فقد تقع حادثة سقوط.

1. مزر الحزام بين فتحتي المقبض.
2. عشق ايزيم الحزام.

الشكل: 5

نظام حماية الجهاز/البطارية

يتمتع الجهاز والبطارية بنظام حماية. يقوم هذا النظام تلقائياً بفصل الطاقة عن المحرك لإطالة عمر الجهاز والبطارية. وستتوقف هذا الجهاز تلقائياً عن التشغيل إذا تم وضع الجهاز أو البطارية في أحد الظروف التالية.

- الحماية من الحمولة الزائدة: عند تشغيل الجهاز أو البطارية بطريقة تتسبب في سحب تيار مرتفع بشكل غير طبيعي، وستتوقف الجهاز تلقائياً دون إعطاء أية مؤشرات. وفي هذه الحالة، أوقف تشغيل الجهاز وأوقف المهمة التي تسببت في زيادة حمولة الجهاز. وبعد ذلك، أعد تشغيل الجهاز.
- الحماية من المسخونة الزائدة: عند سخونة الجهاز أو البطارية بشكل زائد، يتوقف الجهاز عن التشغيل تلقائياً. أترك الجهاز حتى يبرد قبل تشغيله مجدداً.
- الحماية من فرط تفريغ الشحنات: عندما تنخفض سعة البطارية، ستتوقف تشغيل الجهاز تلقائياً. وإذا لم يتم تشغيل الجهاز حتى عند تشغيل المفاتيح، فأزل صندوق البطارية من الجهاز وقم بشحنه.

وظيفة الحماية من فتح الباب وإغلاقه

إذا تم فتح الباب أثناء التشغيل، فسيوقف الجهاز فوراً عن العمل، وسيضيء المصباح الموجود داخل التجويف، ثم يتم تعليق عمل الميكرويف. وبعد إغلاق الباب، ينطفئ الضوء داخل التجويف. اضغط على زر الباء مرة أخرى لاستئناف التشغيل.

إذا تم فتح الباب أثناء تشغيل البرنامج ولم يتم إغلاقه في غضون 3 دقائق، فسيقوم الجهاز بإنهاء البرنامج، ثم يتم إغلاق الجهاز. لا تبدأ التشغيل دون إغلاق الباب. عند الضغط على زر البدء والباب مفتوح، يتم إصدار صوت جرس مرة واحدة، ويظهر الرمز: F09.

الحماية من الميل

لا يمكن تشغيل الجهاز إذا كان مائلاً. إذا كان الجهاز مائلاً، فيظهر رمز الخطأ: F01. ضع الجهاز أفقياً وأعد التشغيل.

سبب الحماية من أسباب أخرى

صمم نظام الحماية أيضاً لأسباب أخرى قد تؤدي إلى تلف الجهاز والسماح له بالتوقف عن العمل تلقائياً. اتخذ كل الخطوات التالية للتخلص من الأسباب التي أدت إلى توقف الجهاز مؤقتاً أو إيقافه عن التشغيل.

عند ظهور رمز الخطأ، ارجع إلى القسم الخاص برمز الخطأ.

1. أوقف تشغيل الجهاز، ثم أعد تشغيله.
2. اشحن البطارية (البطاريات) أو استبدلها بأخرى أعيد شحنها.
3. أترك الجهاز والبطارية (البطاريات) ليبرد.

إذا لم يحدث تحسن نتيجة استعادة نظام الحماية، فاتصل بقسم خدمات ما بعد البيع.

- اترك مسافة لا تقل عن 2 متر بين فرن الميكروويف والتلفزيون والراديو والهوائي، حتى لا يحدث تشويش أو اضطراب بالصورة.
- لرفع المقبض، نوصي بترك مسافة لا تقل عن 10 cm فوق السطح العلوي.
- لا ينبغي تشغيل فرن الميكروويف في أماكن مغلقة، كالخزانة. من المفترض أن يتم استخدام فرن الميكروويف كجهاز قائم بذاته.

الشكل 3

ملاحظة: عند استخدام الجهاز لأول مرة، قد تبعث رائحة أو دخان طفيف من الجهاز. والسبب في ذلك هو الرواسب أو بقايا الزيت المتراكمة في التجويف أو على عنصر التسخين. وهذا أمر طبيعي، وسيختفي بعد عدة مرات من الاستخدام. اترك الباب أو النافذة مفتوحين لضمان توفير تهوية جيدة. نوصي بشدة بوضع كوب من الماء في تجويف الفرن، وضبطه على 500W وتشغيله عدة مرات.

صندوق البطارية

الإشارة إلى سعة شحن البطارية المتبقية

اضغط على زر الفحص الموجود بصندوق البطارية لعرض السعة المتبقية من شحن البطارية. تُضيء مصابيح المؤشر لوضع ثوان. الشكل 4: 1. مصابيح المؤشر 2. زر الفحص

السعة المتبقية	مصباح المؤشر			
	مضاء	إيقاف التشغيل	إيقاف التشغيل	مضاء
75% إلى 100%	■	□	□	□
50% إلى 75%	■	■	□	□
25% إلى 50%	■	■	■	□
0% إلى 25%	■	■	■	■
اشحن البطارية.	■	□	□	□
قد يكون بالبطارية خلل وظيفي.	■	■	□	□

ملاحظة: قد تختلف الإشارة الدالة على سعة البطارية اختلافًا طفيفًا عن السعة الفعلية، وذلك اعتمادًا على ظروف الاستخدام ودرجة حرارة البيئة المحيطة. **ملاحظة:** يومض مصباح المؤشر الأول (أقصى اليسار) عند تشغيل نظام حماية البطارية.

إرشادات استخدام الأواني

تنبيه: لا تستخدم أبدًا أواني معدنية عند الطهي في فرن الميكروويف، أو في عملية الطهي المجمع، حيث يحتمل تطاير الشرر.

نوصي بشدة باستخدام أوان مناسبة وأمنة عند الطهي في الميكروويف. وبشكل عام، يمكن استخدام الأواني المصنوعة من الخزف أو الزجاج أو البلاستيك المقاوم للحرارة للطهي في الميكروويف. يمكنك استخدام الجدول أدناه كمرجع.

ملاحظات	الميكروويف	المادة المصنوع منها الإثناء
لا تستخدم أبدًا خزفًا مصقولًا أو مزينًا بحافة معدنية.	نعم	خزف مقاوم للحرارة
لا يمكن استخدامه لفترة طويلة للطهي في الميكروويف.	نعم	بلاستيك مقاوم للحرارة

- ينطلق صوت "بيب، بيب، بيب" (مرة كل 1 ثانية) كل 1 دقيقة إذا لم يتم القيام بأي عملية.
- يتم إيقاف تشغيل الجهاز دون صدور أي صوت إذا لم يتم القيام بأي عملية لمدة 3 دقائق.
- **عندما تنخفض سعة البطارية المتبقية:**
ينطلق صوت "بيب، بيب، بيب"، "بيب، بيب، بيب"، "بيب، بيب، بيب".
- **عند عرض رمز الخطأ:**
ينطلق صوت "بيب" قصير.

وضع السكون

بعد تشغيل الطاقة، اضغط لفترة طويلة على زرّي "STOP" (إيقاف) و"START" (بدء) في آن واحد حتى يتم عرض "OFF" (إيقاف التشغيل) للدخول إلى وضع السكون. يتم إيقاف جميع النغمات التحذيرية. في وضع السكون، اضغط لفترة طويلة على زرّي "STOP" (إيقاف) و"START" (بدء) في آن واحد حتى يتم عرض "ON" (تشغيل) لإنهاء وضع السكون. تتم استعادة جميع النغمات التحذيرية.

رمز الخطأ

عندما يكتشف الجهاز خطأ، ستعرض لوحة التحكم رمز الخطأ ذي الصلة. ارجع إلى القسم الخاص برمز الخطأ.

الرموز

فيما يلي عرض للرموز التي يمكن استخدامها مع هذا الجهاز. فتأكد من فهم معناها قبل الاستعمال.

اقرأ دليل الإرشادات.



تحذير: سطح ساخن. خطر الإصابة بحروق. لا تلمسه حتى يبرد.



خاص بدول الاتحاد الأوروبي فقط بسبب وجود مكونات خطيرة في المعدات، المعدات الكهربائية والإلكترونية والمراكم والبطاريات تأثير سلبي على البيئة وصحة الإنسان. ولا تتخلص من النفايات المنزلية أو البطاريات مع النفايات المنزلية! ووفقًا للتوجيه الأوروبي حول نفايات المعدات الكهربائية والإلكترونية والمراكم والبطاريات والوطنية، يجب تجميع نفايات المعدات الكهربائية والإلكترونية والبطاريات والمراكم على نحو منفصل وتسليمها إلى نقطة تجميع نفايات البلدية، التي تعمل وفقًا للوائح حماية البيئة. ويُشار إلى هذا برمز سلة ذات عجلات عليها علامة x موضوعة على المعدات.



Ni-MH
Li-ion

التجهيز

تنبيه: تأكد دائمًا من إيقاف تشغيل الجهاز وإزالة صندوق البطارية قبل ضبط أي وظيفة به أو فحصه.

التركيب

تحذير: لا ينبغي تركيب هذا الجهاز أو اختيار مكانه إلا وفقًا لتعليمات التركيب الموضحة.

1. أخرج كل المحتويات من العبوة. افحصها بعناية بحثًا عن أي تلف. وإذا وجدت أي تلف، فاحفظ الركيل فورًا أو خذها إلى قسم خدمات ما بعد البيع.
2. ضع الجهاز في مكانه.
- ينبغي وضع الجهاز في مكان جاف وغير مسبب للتآكل وإبعاده عن مصادر الحرارة والرطوبة، كموقد الغاز أو خزان المياه.
- لضمان توفير قدر كافٍ من التهوية، يجب ألا تقل المسافة بين الجزء الخلفي من فرن الميكروويف والجدار عن 10 cm، وألا تقل المسافة الفاصلة بين الجانب والجدار عن 2 cm.

14. أثناء الاستخدام وبعده، قد يتعرض صندوق البطارية للحرارة، الأمر الذي قد يؤدي إلى الإصابة بحروق أو حروق منخفضة الحرارة. توخ الحذر عند التعامل مع صناديق البطاريات الساخنة.
 15. لا تلمس طرف الجهاز بعد استخدامه؛ فربما يكون ساخناً بدرجة تؤدي إلى الإصابة بحروق.
 16. لا تسمح بوصول الشظايا أو الغبار أو الأتربة المتلصقة بالأطراف والتقويع والتجاويف إلى صندوق البطارية. فقد يؤدي ذلك إلى ضعف الأداء أو تعطل الجهاز أو صندوق البطارية.
 17. إذا كان الجهاز لا يدعم الاستخدام بالقرب من خطوط الكهرباء ذات الفولتية العالية، فلا تستخدم صندوق البطارية بالقرب منها. فقد يؤدي ذلك إلى حدوث عطل أو تلف للجهاز أو صندوق البطارية.
 18. احتفظ بالبطارية بعيداً عن متناول الأطفال.
- ### احتفظ بهذه الإرشادات.

⚠تنبيه: لا تستخدم سوى بطاريات Makita الأصلية؛ حيث إن استخدام بطاريات غير أصلية أو بطاريات معطلة قد ينتج عنه انفجار يتسبب في اندلاع حرائق وإصابات شخصية وتلف. وسيجول ذلك دون استفادتك من ضمان Makita الخاص بالجهاز والشاحن.

نصائح للحصول على أطول فترة تشغيل ممكنة للبطارية

1. اشحن صندوق البطارية قبل نفاذ شحنها تماماً. وأوقف دائماً تشغيل الجهاز واشحن صندوق البطارية عند ملاحظة انخفاض طاقة الجهاز.
2. تجنب إعادة شحن بطارية مشحونة تماماً. فقد يؤدي الشحن الزائد إلى تقصير فترة تشغيل البطارية.
3. اشحن صندوق البطارية في درجة حرارة الغرفة التي تتراوح من 10 درجات - 40 درجة مئوية. اترك صندوق البطارية الساخن يبرد قبل شحنها.
4. عند عدم استخدام صندوق البطارية، قم بإزالته من الجهاز أو الشاحن.
5. اشحن صندوق البطارية إذا لم تكن ستستخدمه لفترة طويلة (أكثر من ستة أشهر).

وصف الأجزاء

الشكل 1

1. المقبض
2. لوحة التحكم
3. أرجع إلى الوصف التالي للتعرف على التفاصيل.
4. التجويف
5. الباب
6. يذغى تشغيل الجهاز والباب مغلق.
7. شبكة باب الفرن
8. غطاء منفذ USB
9. غطاء القلتر
8. طرف توصيل البطارية

لوحة التحكم

الشكل 2

1. زر مفتاح الطاقة
2. زر اختيار القدرة الكهربائية
3. القدرة الكهربائية للميكرويف
4. وقت التشغيل/إرمز الخطأ
5. مؤشر البطارية
6. زر إيقاف/إيقاف مؤقت
7. قرص ضبط الوقت
8. زر البدء

صوت الصافرة

- عند انتهاء عملية التسخين:
 - 2 ثانية بعد انطلاق صوت الصافرة. سيتم كتم صوت الصافرة إذا فتحت الباب.

6. قد يتدفق السائل من البطارية في حالة الاستعمال التصفي، وعندئذ تجنب ملامسته. إذا لامست هذا السائل دون قصد، فاشطف المنطقة المتأثرة بالماء. واطلب المساعدة الطبية أيضاً إذا لامس هذا السائل العينين. فقد يتسبب السائل المتسرب من البطارية في حدوث تهيج أو حروق.
7. لا تستخدم حزمة بطارية أو جهازاً تالفاً أو معطلاً؛ فقد تظهر البطاريات التالفة أو المعدلة سلوكاً غير متوقع ينتج عنه حريق أو انفجار أو التعرض لإصابة.
8. لا تعرض حزمة البطارية أو الجهاز لحريق أو حرارة مفرطة؛ حيث إن تعريض أي منهما لحريق أو درجة حرارة تزيد عن 130 °C قد يتسبب في حدوث انفجار.
9. اتبع جميع إرشادات الشحن ولا تشحن مجموعة البطارية أو الجهاز خارج نطاق درجة الحرارة المحدد في الإرشادات؛ فالشحن بطريقة غير مناسبة أو في درجات حرارة خارج النطاق المحدد قد يتسبب في تلف البطارية وزيادة خطر اندلاع حريق.
10. ينبغي إجراء عملية الصيانة بمعرفة في إصلاح موهل على ألا يكون ذلك إلا باستخدام قطع غير أصلية مطابقة؛ فهذا يضمن الحفاظ على سلامة المنتج.
11. لا تقم بتعديل/محاولة إصلاح الجهاز أو حزمة البطارية إلا وفقاً للإرشادات الميئية للاستخدام والغاية.

إرشادات سلامة هامة خاصة بصندوق البطارية

1. قبل استعمال صندوق البطارية، اقرأ جميع الإرشادات والرموز التحذيرية الموجودة على (1) شاحن البطارية و(2) البطارية و(3) المنتج الذي يعمل باستخدام البطارية.
2. لا تقم بفتح صندوق البطارية أو تعثبه؛ فقد يؤدي ذلك إلى نشوب حريق أو تولد حرارة زائدة أو حدوث انفجار.
3. إذا أصبحت فترة التشغيل أقصر بنسبة كبيرة للغاية، فأوقف التشغيل فوراً. قد يؤدي ذلك إلى خطر زيادة السخونة والحروق المحتملة بل وإلى وقوع انفجار.
4. إذا لامس الإلكترونيات عينيك، فاشطفهما بالماء النظيف واطلب المساعدة الطبية فوراً. فقد يؤدي ذلك إلى أن تتعد بصرك.
5. لا تقم بإحداث دائرة قصر في صندوق البطارية:
 - (1) لا تلمس أطراف التوصيل بأي مواد موصلة للتيار.
 - (2) تجنب تخزين صندوق البطارية في حاوية بها أجسام معدنية أخرى مثل المسامير والعملات وما إلى ذلك.
 - (3) لا تعرض صندوق البطارية للماء أو المطر.
6. قد يتسبب إحداث دائرة قصر في البطارية في تدفق كمية كبيرة من التيار وزيادة السخونة وحروق محتملة، بل والتعطل أيضاً.
7. لا تخزن الجهاز وصندوق البطارية ولا تستخدمهما في الأماكن التي قد تبلغ درجة الحرارة فيها 50 °C (122 °F) أو تزيد عنها.
8. لا تحرق صندوق البطارية حتى في حالة تعرضه لتلف شديد أو تأكله تماماً. فقد يتفجر صندوق البطارية ويتسبب في حدوث حريق.
9. لا تقم بتفقد صندوق البطارية أو قطعه أو كسره أو قذفه أو إسقاطه أو الطرق بجسم صلب على صندوق البطارية. فقد يؤدي القيام بذلك إلى نشوب حريق أو تولد حرارة زائدة أو حدوث انفجار.
9. لا تستخدم بطارية تالفة.

10. تخضع بطاريات أيون الليثيوم المرفقة لمطلوبات التشريع الخاصة بالصناعات الخطرة. فيما يتعلق بعمليات النقل التجارية، كالتى تجربها الجهات الخارجية أو وكلاء الشحن، يجب الالتزام بمطلوبات خاصة بالتغليف والتصنيف. تجنب استشارة خبير بالمواد الخطرة حال التحضير لشحن أي منها. يرجى كذلك مراعاة اللوائح المحلية التي قد تكون أكثر تفصيلاً. قم بتثبيت الوصلات المفتوحة وتغطيتها وتغليف البطارية بطريقة لا تسمح لها بالحركة داخل العبوة.
11. عند التخلص من صندوق البطارية، قم بإزالته من الجهاز وتخلص منه في مكان آمن. اتبع القوانين المحلية المتعلقة بالتخلص من البطارية.
12. لا تستخدم سوى البطاريات المرفقة مع المنتجات التي تحددها Makita. فتركيب البطاريات بمنتجات غير متوافقة ربما يؤدي إلى نشوب حريق أو توليد حرارة زائدة أو حدوث انفجار أو تسرب الإلكترونيات.
13. ينبغي إزالة البطارية من الجهاز في حالة عدم استخدامه لفترة زمنية طويلة.

- تحذير: إذا تلف الباب (أصبح مقوساً) أو المفصلات (انكسرت أو انفكت) أو سدادات الباب أو السطح المانع للتسريب، فلا ينبغي تشغيل فرن الميكروويف حتى يتم إصلاحه بمعرفة شخص مدرب.
- تحذير: لا يتعرض أي شخص آخر غير مدرب إلى خطورة إذا قام بأي عملية صيانة أو إصلاح تستلزم إزالة أي غطاء يوفر الحماية من التعرض لحرارة الميكروويف.
- تحذير: لا تستخدم هذا الجهاز إلا وفقاً لغرض الاستخدام كما هو موضح في هذا الدليل.
- تحذير: لا تستخدم أبخرة أو مواد كيميائية حارقة مع هذا الجهاز.
- تحذير: هذا النوع من الأجهزة مصمم خصيصاً لتسخين الطعام وطهيهِ أو تجفيفهِ، وهو غير مصمم للاستخدامات الصناعية أو المخبرية.
- تحذير: لا ينبغي تسخين السوائل والأطعمة الأخرى في أوانٍ محكمة الغلق لأنها عرضة للانفجار.
1. صنم هذا الجهاز للاستخدام في المنازل وفي البيئات المماثلة، مثل:
 - مناطق مطابخ الموظفين في المحال التجارية والمكاتب وغيرها من بيئات العمل؛
 - البيوت الزراعية؛
 - الملاء في الفنادق الكبرى والصغرى وأماكن السكن الأخرى؛
 - أماكن تقديم خدمة النوم وتناول الإفطار.
 2. لا تقف على الجهاز أو تجلس عليه. لا تضع أشياء على الجهاز.
 3. يمكن للأطفال ابتداءً من 8 سنوات فائز الأشخاص ذوي القدرات العقلية أو البصرية أو البدنية المحدودة أو من يفقدون أي الخبرة والمعرفة استخدام هذا الجهاز إذا تم توفير الإشراف والإرشادات المتعلقة باستخدامه بطريقة آمنة لهم وفهموا المخاطر المتعلقة بالأمر.
 4. وينبغي ألا يعبث الأطفال بهذا الجهاز.
 5. إذا لاحظت دخاناً، فأوقف تشغيل الجهاز، وأزل البطاريات واترك الباب مغلقاً حتى يتم إخماد أي أسنة لهب.
 6. لا تشغل الجهاز إذا لم يكن هناك طعام بداخله. وإلا، فقد يؤدي ذلك إلى تلف الجهاز.
 7. لا تثقب شبكة باب الفرن، وإلا، فقد يتسبب ذلك في حدوث تسريب بالميكروويف.
 8. لا تشغل الجهاز في المناطق المغلقة، كالخزانة مثلاً.
 9. ضع الجهاز على سطح مستو وثابت.
 10. لا تشغل الجهاز في وضعية متدلنية. لا تستخدم المقبض لأي غرض غير حمل الجهاز.
 11. أزل البطارية عند حمل الجهاز.
 12. لا تحرك الجهاز أثناء تشغيله.
 13. لا تستخدم الجهاز في مكان ممطر. لا تعرض الجهاز للبلل، إذا تعرض الجهاز للمياه، فافحصه لدى قسم خدمات ما بعد البيع.
 14. لا تخزن الجهاز في الهواء الطلق. لا تستخدم هذا المنتج بالقرب من المياه – على سبيل المثال، بالقرب من حوض المطبخ أو قُبور رطب أو بالقرب من حمام سباحة، أو أماكن مشابهة.
 15. للحد من خطر نشوب صدمة كهربائية، لا تضع الجهاز في المياه، أو غيرها من السوائل. لا تضع الجهاز أو تخزنه في مكان يحتمل سقوطه منه أو وقوعه في حوض.
 16. إذا تعرض الجهاز للاصطدام أو السقوط، فينبغي إحصاره إلى قسم خدمات ما بعد البيع لفحصه وصيانته في الوقت المناسب.
 17. لا تخطئ أي فتحات بالجهاز أو سددها.
 18. يحظر تسخين المواد القابلة للاشتعال والانفجار، وبخاصة الجليد الجاف.
 19. لا تستخدم إلا أواني مناسبة للاستخدام في أفران الميكروويف.
 20. لا يسمح بوضع الأطعمة والمشروبات في أوانٍ معدنية أثناء الطهي في الميكروويف.
 21. عند تسخين الطعام في أوانٍ بلاستيكية أو ورقية، ينبغي مراقبة الفرن لأنها معرضة للاشتعال.
 22. قد يتم تسخين السوائل، كالماء والقهوة والشاي، بعد نقطة الغليان دون أن يبدو أنها تغلي. لا توجد دائماً فقاعات أو أشكال غليان ملحوظة عند إزالة الوعاء من فرن الميكروويف. وقد يؤدي ذلك إلى غليان السوائل الساخنة جدًا فجأة عند اهتزاز الوعاء أو عند إدخال أداة في السائل.
 23. يجب تغليب محتويات زجاجات الرضاعة وعبوات طعام الرضع أو هزا ويجب التحقق من درجة الحرارة قبل تناولها لتجنب الإصابة بحرق.
24. يجب ألا يتم تسخين البيض بالقشر والبيض المسلوقة في فرن الميكروويف حتى بعد انتهاء الطهي، لأنه قد انفجر.
25. لا تضع مواد قابلة للاشتعال ومواد قابلة للاحتراق بالقرب من الجهاز.
26. أثناء تشغيل الجهاز، راقب حالة الطهي بفرن الميكروويف في أي وقت. حدد المدة المناسبة للطهي. قد يتسبب الطهي لوقت أطول في نشوب حريق.
27. عند طهي المأكولات الخفيفة مع محتوى أقل من الماء، قد يكون هناك برد وحرارة غير متساويين بسبب اختلاف قدرة امتصاص الميكروويف لمواد مختلفة. وهذه ظاهرة طبيعية.
28. قد تحفز كميات صغيرة من المأكولات أو الأطعمة التي بها قدر أقل من الرطوبة، وربما تحترق أو تشتعل فيها النيران، إذا تم تسخينها بشكل زائد.
29. لا تجفف الملابس أو الصحف، أو غيرها من المواد في فرن الميكروويف، أو تستخدم الصحف أو الأكياس الورقية للطهي.
30. أزل أي أسلاك ربط من الأكياس الورقية أو البلاستيكية قبل وضع الكيس في فرن الميكروويف.
31. لا تستخدم تجويف الفرن في أغراض التخزين. لا تترك البطارية أو المنتجات الورقية أو أواني الطهي أو الطعام في تجويف الفرن، عندما لا يتم استخدامه.
32. قد يتسبب تسخين الميكروويف للسوائل في غليان متأخر مصحوب بغوران، لذا يجب الحذر عند الإمساك بالأواني.
33. لا تستخدم أدوات حادة (مثل كرة التنظيف والمجرفة والملعقة، وما إلى ذلك) لتنظيف تجويف الفرن.
34. نظف سدادة الباب وتجويف الفرن والأجزاء المجاورة. ارجع إلى القسم الخاص بالتنظيف للتعرف على التفاصيل.
35. قد يؤدي عدم الحفاظ على نظافة الجهاز إلى تدهور حالة السطح. وقد يؤثر ذلك بالسلب على العمر الافتراضي للجهاز فضلاً عن احتمالية التعرض لمواقف خطيرة.
36. لا تستخدم المحلول الذي يتسبب في تآكل سطح الجهاز.
37. لا ينبغي تنظيف الجهاز بالبخار.
38. عند التخلص من صندوق البطارية، قم بإزالته من الآداة وتخلص منه في مكان آمن. اتبع القوانين المحلية المتعلقة بالتخلص من البطارية.
39. ينبغي إزالة البطاريات عندما يلزم تخزين الجهاز غير المستخدم لفترة طويلة.
40. لا تقم بإحداث دائرة قصر في صندوق البطارية.
41. ينبغي إزالة البطاريات القابلة لإعادة الشحن من الجهاز قبل شحنها.
42. ينبغي إدخال البطاريات وفقاً للقطبية الصحيحة.
43. ينبغي إزالة البطاريات الفارغة من الجهاز والتخلص منها بطريقة آمنة.

تحذيرات السلامة للأجهزة التي تعمل ببطارية

استخدام الأجهزة التي تعمل ببطارية والعناية بها

1. تجنب بدء التشغيل غير المقصود. تأكد من أن المفتاح في وضع إيقاف التشغيل قبل توصيل حزمة البطارية، وذلك عند رفع الجهاز أو حمله. قد يتسبب حمل الجهاز مع وضع إصبعك على المفتاح أو توصيل جهاز بالبطاقة في وقوع حوادث.
2. أفضل حزمة البطارية من الجهاز قبل إجراء أية عمليات ضبط أو تغيير الملحقات أو تخزين الجهاز. فقد تؤدي إجراءات السلامة الوقائية هذه إلى الحد من خطر بدء تشغيل الجهاز دون قصد.
3. لا تقم بإعادة الشحن إلا باستخدام الشاحن الذي حددته شركة التصنيع. فقد يؤدي استخدام شاحن مناسب لنوع معين من البطاريات مع بطارية أخرى إلى خطر نشوب الحريق.
4. لا تستخدم الأجهزة إلا مع حزم البطاريات المصنعة لها خصيصاً؛ فقد يؤدي استخدام حزم بطاريات أخرى إلى خطر وقوع إصابة أو نشوب حريق.
5. عند عدم استخدام حزمة البطارية، احتفظ بها بعيداً عن باقي الأجسام المعدنية مثل مشابك الورق أو العملات أو المفاتيح أو المسامير أو البراغي أو أي أجسام معدنية صغيرة أخرى قد تنشئ وصلة من طرف إلى آخر. قد يؤدي حدوث قصر في أطراف توصيل البطارية إلى الإصابة بالحروق أو نشوب حريق.

إرشادات مهمة للسلامة

اقرأ هذا الدليل بعناية واحتفظ به للرجوع إليه مستقبلاً

مقدمة

المواصفات

الطراز:	MW001G
الجهد الكهربائي المقدر	D.C. 40 V - 36 V كحد أقصى
القدرة الكهربائية للميكروويف	350 W / 500 W *
الأبعاد (العرض X الطول X الارتفاع)	343 mm x 318 mm x 338 mm (بدون صندوق البطارية) (في وضعية خفض المقبض)
الأبعاد الخارجية	120 mm x 241 mm x 255 mm
التجويف	8 L
السعة	2,450 MHz
تردد التشغيل	8.7 kg
الوزن الصافي	(بدون صندوق البطارية)
منفذ إمداد الطاقة عبر USB	النوع A / فولطية الإخراج D.C. 5 V / شدة تيار الإخراج D.C. 2.4 A (الحد الأقصى)

- * القدرة الكهربائية للميكروويف 500W تُعد وظيفة تعزيز مؤقت. ويتم تحويلها تلقائياً إلى 350W بعد 8 دقائق تقريباً.
- نظراً لما يقدمه برنامج البحث والتطوير لدينا بشكل مستمر، فإن المواصفات الواردة في هذا الدليل عرضة للتغيير دون إخطار.
- قد تختلف المواصفات من بلد لآخر.

صندوق البطارية والشاحن الملائمان

بطارية ليثيوم أيون (صندوق البطارية)	BL4080F / BL4050F / BL4040 / BL4025 / BL4020
الشاحن	DC40RC / DC40RB / DC40RA

- بعض صناديق البطارية وأجهزة الشحن المذكورة أعلاه ربما لا تكون متوفرة بناءً على المنطقة التي تقيم بها.

تحذير: لا تستخدم الإصابع البطارية والشواحن المذكورة أعلاه. فقد يؤدي استخدام أي صناديق بطارية وشواحن أخرى إلى وقوع إصابة و/أو نشوب حريق.

مصدر الطاقة المتصل بالسلك الموصى به

وحدة التزويد بالطاقة المعمولة	PDC1200
-------------------------------	---------

- قد لا يتوفر مصدر (مصادر) الطاقة المتصل بالسلك المذكور أعلاه، بناءً على المنطقة التي تقيم بها.
- قبل استخدام مصدر الطاقة المتصل بالسلك، يرجى قراءة التعليمات والعلامات التحذيرية الموجودة عليه.

وقت التشغيل المقدر

صندوق البطارية (مشحون بالكامل)	500 W	350 W
2 x BL4020	6 دقائق	11 دقائق
2 x BL4025	8 دقائق	14 دقيقة
2 x BL4040	15 دقيقة	21 دقيقة
2 x BL4050F	22 دقيقة	30 دقيقة
2 x BL4080F	35 دقيقة	48 دقيقة
PDC1200	84 دقيقة	113 دقيقة

ملاحظة: القيم تقريبية، وقد تختلف حسب حالة الشحن وظروف الاستخدام.

ملاحظة: يبلغ وقت التشغيل المقدر عند استخدام بطارية واحدة حوالي نصف المدة مقارنة باستخدام بطارتين.

إجراءات وقائية هامة

الاستعمال المقصود

صُمم هذا الجهاز لتسخين الطعام.

- تحذير: لا ينبغي صيانة هذا الجهاز إلا بمعرفة موظفي الصيانة المؤهلين فنياً.
- اتصل بأقرب مركز صيانة معتمد لفحص الجهاز أو إصلاحه أو تعديله.
- تحذير: لا تحاول تشغيل هذا الجهاز وبابيه مفتوح؛ فالتشغيل والباب مفتوح قد يؤدي إلى التعرض لأضرار بفعل حرارة الميكروويف.

به منظور حفظ ایمنی و اطمینان پذیری دستگاه، تعمیرات، کارهای نگهداری و یا تنظیمات باید توسط مراکز خدمات مجاز ماکیتا یا مراکز خدمات کارخانه و فقط با استفاده از قطعات یکدی اصل ماکیتا انجام شوند.

کد خطا

هنگامی که دستگاه خطایی را تشخیص دهد، صفحه کنترل کد خطای متناظر را به شرح زیر نشان می دهد:

مشکل	کد خطا
دستگاه بیش از 30 درجه از زاویه افقی کج شده است. افقی قرار گرفتن دستگاه را کنترل کنید.	F01
جریان بیش از حد. خاموش کرده و پس از تعویض باتری دوباره روشن کنید.	F02
ولتاژ بیش از حد. خاموش کرده و پس از تعویض باتری دوباره روشن کنید.	F03
شمای بیش از حد. بگذارید دستگاه برای مدتی بماند و سپس بعد از خنک شدن دستگاه را دوباره روشن کنید.	F04
خرابی فن داخل دستگاه. دستگاه را خاموش کرده و دوباره روشن کنید.	F05
خرابی مگنترون داخل دستگاه. دستگاه را خاموش کرده و دوباره روشن کنید.	F06
خرابی انرژی ساز داخلی. دستگاه را خاموش کرده و دوباره روشن کنید.	F07
قابلیت محافظت باز کردن و بستن در شاید فعال باشد. به بخش مربوط به قابلیت محافظت باز کردن و بستن در رجوع کنید. اگر خطا هنوز برطرف نمی شود، دستگاه را خاموش کرده و دوباره روشن کنید.	F09

اگر خطر هنوز برطرف نشده است، دستگاه را نزد مراکز مجاز ماکیتا یا مراکز خدمات کارخانه ببرید.

سرویس

با انجام کارهای زیر کارکرد صحیح یا غیر صحیح دستگاه را کنترل کنید: یک فنجان آب در یک شیشه مقاوم به حرارت (حدوداً 150ml) در فضای داخلی گذاشته و در را محکم ببندید. بگذارید دستگاه برای 1 دقیقه کار کند.

— آیا چراغ درون فضای داخلی روشن می شود؟

— آیا آب قرار داده شده در فضای داخلی گرم می شود؟

اگر پاسخ شما به هر یک از سوالات فوق «خیر» است، دستگاه دچار یک مشکل داخلی است. برای تعمیر از مرکز خدمات مجاز ماکیتا یا یک مرکز خدمات کارخانه کمک بگیرید.

دور انداختن

⚠ هشدار: دستگاه را به شیوه صحیح و اصولی دور بیندازید. دور انداختن دستگاه باید با رعایت مقررات و آیین نامه های محلی انجام شود.

لوازم جانبی اختیاری

⚠ احتیاط: این وسایل جانبی با متعلقات برای استفاده با دستگاه ماکیتای شرح داده شده در این دفترچه راهنما مناسب هستند. استفاده از هرگونه لوازم جانبی یا ضامن متفرقه، خطر بروز جراحت را برای افراد به دنبال خواهد داشت. لوازم جانبی یا ضامن را فقط برای کاربرد تعیین شده آنها استفاده کنید.

اگر درباره هر یک از این لوازم جانبی به اطلاعات بیشتری نیاز داشتید، با مرکز محلی خدمات ماکیتا تماس بگیرید.

- باتری اصل ماکیتا و شارژر مجاز ماکیتا
- بند شانه

توجه: برخی از اقلام فهرست ممکن است بعنوان وسایل و متعلقات استاندارد در بسته ابزار قرار داده شده باشند. اینها ممکن است بر حسب کشور محل عرضه محصول متفاوت باشند.

مدت زمان پخت

پخت را با یک تنظیم زمانی کوتاه شروع کنید، بعد از اتمام زمان آن نتیجه را بررسی کرده و بر حسب نیاز واقعی زمان را بیشتر کنید. پخت بیش از حد می تواند موجب تولید دود و سوختن شود.

پخت یکنواخت مواد غذایی

مواد غذایی مانند مرغ، همبرگر یا استیک را باید در طول پخت یک بار پخت و رو کرد. بسته به نوع ماده غذایی، در صورتی که مصداق داشت، آن را یک یا دو بار در طول پخت از بیرون به مرکز بشقاب هم بزنید.

تشخیص کامل شدن پخت غذا

رنگ و سفیدی ماده غذایی نشانگر کامل بودن پخت آن است، این نشانه ها شامل موارد زیر هستند:

- خارج شدن بخار از تمام قسمتهای غذا، نه فقط لبه
- تکان خوردن آسان مفصل گوشت مرغ
- عدم مشاهده خون در گوشت خوک یا مرغ
- مات بودن گوشت ماهی و بریده شدن آسان آن با چنگال

تابه مایکروبی

هنگام استفاده از یک تابه مایکروبی یا ظرف خود گرم کن، همیشه باید یک عایق مقاوم به حرارت مانند صفحه چینی زیر آن قرار دهید تا از آسیب دیدن دستگاه جلوگیری شود.

لفاف پلاستیکی مناسب برای مایکروبی

هنگام پخت مواد غذایی با محتوای چربی بالا، اجازه ندهید لفاف پلاستیکی با ماده غذایی تماس پیدا کند چون امکان ذوب شدن آن وجود دارد

ظروف آشپزی پلاستیکی مناسب برای مایکروبی

برخی از ظروف آشپزی پلاستیکی مناسب برای مایکروبی شاید برای پخت مواد غذایی با محتوای چربی و قند بالا مناسب نباشند. همچنین، نباید از زمان پخش گرم کردن ذکر شده در دفترچه راهنمای ظرف فراتر رفت.

USB

خروجی D.C USB 5V حداکثر 2.4A، تشخیص خودکار. درگاه خروجی USB را می توان برای شارژ کردن تلفن همراه در زمانی که دستگاه روشن است استفاده نمود. در طول فرایند شارژ، دستگاه بطور خودکار خاموش نخواهد شد. اگر از یک وسیله USB جریان پایین استفاده کنید، دستگاه بطور خودکار خاموش خواهد شد. بعد از اتمام شارژ، در صورتی که برای 3 دقیقه هیچ کاری انجام نشود دستگاه خاموش خواهد شد.

تذکر: فقط وسایلی را وصل کنید که با درگاه تغذیه توان USB سازگاری داشته باشند. در غیراینصورت می تواند باعث بروز اشکالات کاری در دستگاه شود.

تذکر: درگاه تغذیه توان USB این دستگاه را به پایانه USB کامپیوتر خود وصل نکنید. می تواند باعث بروز اشکال کار شود.

تذکر: پیش از متصل کردن وسیله USB به دستگاه، همیشه از داده های وسیله USB پشتیبان گیری کنید. در غیراینصورت ممکن است به هر دلیلی داده های خود را از دست بدهید.

تذکر: هنگامی که از دستگاه استفاده نمی کنید و یا بعد از شارژ، کابل USB را برداشته و قاب را بگذارید.

تمیز کردن

هشدار: همیشه پیش از تمیز کردن باید دستگاه را خاموش کرده و کارتریج باتری آنرا خارج ساخته باشید.

هشدار: دستگاه را موقع تمیز کردن در آب یا مایعات دیگر غوطه ور نکنید.

احتیاط: درست بعد از کار نباید به دستگاه دست بزنید. صبر کنید تا دستگاه کامل خنک شود. در غیراینصورت ممکن است جراثیم سوختگی رخ دهد.

احتیاط: توری در فر را بردارید.

تذکر: دستگاه باید بطور مرتب تمیز شود و هرگونه باقیمانده مواد غذایی پاک گردد. تمیز نگه داشتن دستگاه می تواند موجب خراب شدن سطح شده و اثر منفی بر عمر دستگاه خواهد گذاشت.

تذکر: فقط از صابون ها یا شوینده های ملایم و غیرساینده استفاده کرده و آنها را با یک اسفنج یا پارچه نرم اعمال کنید. هرگز از پولد ساینده یا برس فلزی برای تمیز کردن هیچیک از بخشهای دستگاه استفاده نکنید.

بعد از استفاده، توری در فر را با یک پارچه نمدار و سپس با یک پارچه خشک تمیز کنید تا هرگونه مواد غذایی و چربی ریخته شده را پاک کنید. چربی جمع شده می تواند بیش از حد گرم شده و شروع به تولید دود با آتش سوزی کند. هنگامی که برای مدت طولانی از دستگاه استفاده کنید، امکان دارد بوهای غیرعادی از داخل فر به مشام برسند. با یکی از روش های زیر می توانید آنها را از بین ببرید:

- چند برش لیمو در یک فنجان گذاشته و آنها را با 500W برای 2 تا 3 دقیقه گرم کنید.
- یک فنجان چای قرمز در فر گذاشته و سپس با 500W برای 2 تا 3 دقیقه گرم کنید.
- مقداری پوست پرتقال در فر گذاشته و سپس با 500W برای 1 دقیقه گرم کنید.

نحوه تمیز کردن فیلتر اسفنجی:

فیلتر اسفنجی را ماهی یک بار با دنبال کردن روال زیر تمیز کنید:

1. قاب فیلتر را باز کنید. فیلتر اسفنجی را برداشته و گرد و غبار آن را بزدانید.
 2. سطح و داخل قاب فیلتر را با یک دستمال نظافت پاک کنید.
 3. فیلتر اسفنجی را در آب شسته و خوب خشک کنید یا ذرات متفرقه و گرد و غبار جذب شده در فیلتر اسفنجی را با یک گردگیر هوانی بیرون بدمید. اگر فیلتر اسفنجی آسیب دیده و قابل تمیز کردن نیست، فیلتر اسفنجی را به موقع عوض کنید.
- ◀ **شکل: 1.** قاب فیلتر 2. فیلتر اسفنجی

قرار دادن در محل نگهداری

هنگامی که دستگاه تحت استفاده نیست، دستگاه را در فضای داخل ساختمان و مکانی دارای تهویه قرار دهید.

نگهداری و بازدید

نگهداری

هشدار: اشعه مایکروبی

کارتریج باتری را پیش از انجام نگهداری بردارید. در داخل فر مایکروبی، اشعه مایکروبی و ولتاژ بالا وجود دارد. ظرف مدت 30 ثانیه بعد از قطع توان، خازن ظرفیت بالا هنوز دارای ولتاژ خطرناک است. باید از یک ابزار دارای دسته عایق جهت اتصال کوتاه کردن و تخلیه پایانه خازن با پوسته استفاده کرد. برای احتراز از وارد آمدن جراحت به افراد، از هم باز کردن و تعمیر توسط خودتان قویاً منع می شود و این کار را باید به تکنسین های نگهداری بسپارید.

احتیاط: همیشه پیش از بازدید دستگاه یا انجام هرگونه کار

نگهداری، آن را خاموش کرده، از برق کشیده و کارتریج باتری را بردارید.

تذکر: هرگز از بزن، بزن، تپان، الکل و مواد مشابه استفاده نکنید. امکان تغییر رنگ، تغییر شکل و یا ترک خوردگی وجود خواهد داشت.

⚠ احتياطي: همیشه پیش از قرار دادن یا برداشتن کارتريج باتري بايد دستگاه را خاموش كنيد.

⚠ احتياطي: هنگام قرار دادن یا برداشتن کارتريج باتري، دستگاه و کارتريج باتري را محكم نگه داريد. محكم نگرفتن دستگاه و کارتريج باتري باعث می شود از دست شما بيافتند و در نتیجه با صدمه ديدن دستگاه و کارتريج باتري و جراحت شخصی روبرو خواهيد شد.

برای قرار دادن کارتريج باتري، زياته روی کارتريج باتري را با شيار جايبگاه آن هماهنگ کرده و در جای خود بگذاريد. آنرا تا انتها وارد كنيد تا با يك صدای كليك خفيف در جای خود قفل شود. اگر نشانگر قرمز بالای كليب را می بينيد بدين معنی است كه بطور كامل قفل نشده است.

برای برداشتن کارتريج باتري، در حالی كه دكمه جلوی کارتريج را كشيده ايد آنرا از دستگاه بيرون بكنيد.

◀ شکل 6: 1. نشانگر قرمز 2. دكمه 3. کارتريج باتري

⚠ احتياطي: همیشه کارتريج باتري را بطور كامل قرار دهيد تا نشانگر قرمز ديگر ديده نشود. چون در غير اينصورت امکان دارد كه تصادفاً از ابزار جدا شده و بيفتد و شما يا اطرافيان شما را مجروح كند.

⚠ احتياطي: کارتريج باتري را با توسل به زور قرار ندهيد. اگر کارتريج باتري براحتی در جای خود قرار نمی گيرد، روش قرار دادن صحيح نيست.

توجه: اگرچه دستگاه برای کار خود فقط از يك کارتريج باتري استفاده می كند اما تا دو کارتريج باتري می توان نصب كرد.

اگر دو باتري قرار دهيد، دستگاه ابتدا از باتري واقع در سمت راست شكل استفاده خواهد كرد.

عمليات پايه

روشن/خاموش كردن دستگاه

برای روشن كردن دستگاه با يك بيپ، دكمه روشن خاموش را فشار دهيد. بعد از شروع به کار دستگاه، صفحه كنترل توان مايكرويو 500W زمان کار 0 و اطلاعات توان باتري را بطور پيش فرض نمايش داده و تمام چراغ های دكمه روشن خواهند بود.

اگر ظرف مدت 3 دقيقه هيچ کار ديگری انجام نشود، دستگاه بطور خودكار خاموش شده و صفحه نمايش و چراغ های دكمه ها همه خاموش می شوند تا دستگاه وارد حالت خاموش گرود.

بعد از روشن شدن، دكمه روشن خاموش را برای خاموش كردن در هر حالتی فشار دهيد، حتی در حالت گرم كردن.

عمليات گرم كردن

دو سطح توان گرم كردن وجود دارد؛ 500W و 350W. برای تغيير ميان 500W و 350W دكمه انتخاب توان را فشار دهيد. صفحه كنترل سطح منتظران را نمايش خواهد داد.

بعد از انتخاب توان، كليب گردان تنظيم دما را برای افزايش زمان در جهت حرکت عقربه های ساعت فشار و برای کاهش زمان در جهت خلاف حرکت عقربه های ساعت بچرخانيد. حداكثر زمان تنظيمی 20 دقيقه است.

بعد از انتخاب سطح توان و زمان، دكمه شروع را کوتاه فشار دهيد تا گرم كردن با مايكرويو شروع شود. بعد از پايان گرم كردن، يك صدای بيپ به گوش خواهد رسيد تا تكميل عمليات را به شما اطلاع دهد.

بعد از شروع گرم كردن با مايكرويو، دكمه مكث/توقف را کوتاه فشار دهيد تا گرم كردن به حالت مكث درآيد.

برای از سرگيري کار از مكث، دكمه شروع را کوتاه فشار دهيد.

برای ترك کار از مكث، دكمه مكث/توقف را کوتاه فشار دهيد. زمان باقيمانده ريست شده و دستگاه به حالت آماده بكار می رود.

تذکر: دست بعد از کار نبايد برداشتن فوری کارتريج های باتري را تکرار كنيد. انجام چندباره اين کار باعث بروز اشكال کاری نخواهد شد اما در صورت ادامه شايد خطا رخ دهد.

دستگاه مجهز به يك فن خنك كننده است.

فن خنك كننده شايد بعد از کار دستگاه روشن شود تا آن را خنك سازد.

اگر فن خنك كننده کار كنند صدای هوا از آن خارج می شود. اين به معنی اشكال کاری دستگاه نيست.

توجه: زمان گرم كردن را می توان در طول گرم كردن تنظيم كرد.

توجه: توان خروجی را نمی توان در حين گرم كردن تغيير داد.

وضعيته شارژ

تعداد ميله ها در نشانگرهای باتري روی صفحه كنترل ظرفيت باقيمانده باتري را نشان می دهد.

ظرفيت باقيمانده	نشانگرهای باتري	
	خاموش	روشن
توان باقيمانده برابر يا بيشتر از 75% است.		
توان باقيمانده برابر يا بيشتر از 50% و كمتر از 75% است.		
توان باقيمانده برابر يا بيشتر از 25% و كمتر از 50% است.		
توان باقيمانده كمتر از 25% است.		
خالی (باتري را شارژ كنيد).		
باتري را شارژ كنيد.		

توجه: حتی اگر ظرفيت باتري باقی مانده باشد، امکان دارد صفحه كنترل برای درخواست شارژ چشمك بزند. اين به معنی اشكال کاری دستگاه نيست.

اگر ظرفيت باتري به پايين تر از حد مشخصی برسد، امکان دارد به دليل مشخصات فني نتوان از بخشی از ظرفيت باتري استفاده كرد.

عمليات کاربردی

نكات پخت

عوامل زیر می تواند بر نتیجه پخت اثر بگذارد:

نحوه چيدمان مواد غذایی

قسمت های ضخيم تر را به سمت بيرون بشقاب و قسمت های نازك تر را به سمت مركز قرار داده و بطور يكنواخت توزيع كنيد. در صورت امکان روی هم قرار ندهيد.

- محافظت در برابر اضافه بار: اگر به گونه ای با دستگاه یا باتری کار شود که بیش از حد و غیر عادی جریان بکشد، دستگاه بدون هیچگونه اعلام و نشانه ای بطور خودکار متوقف خواهد شد. در این حالت، دستگاه را خاموش کرده و کاری که باعث وارد آمدن اضافه بار به دستگاه شده است را متوقف نمایید. سپس برای شروع دوباره دستگاه را روشن کنید.
- محافظت در برابر گرم شدن بیش از حد: اگر دستگاه یا باتری بیش از حد گرم شوند، دستگاه بطور خودکار متوقف خواهد شد. پیش از روشن کردن دوباره دستگاه، اجازه دهید خنک شود.
- محافظت در برابر تخلیه بیش از حد: اگر ظرفیت باتری کم شود، دستگاه بطور خودکار متوقف خواهد شد. اگر دستگاه حتی موقعی که کلیدهای آنرا بکار می برید کامی نمی کند، کارتریج باتری را از دستگاه جدا کرده و آنرا شارژ کنید.

قابلیت محافظت باز کردن و بستن در

اگر در طول کار در باز شود، دستگاه فوراً کار را متوقف کرده، چراغ درون فضای داخلی روشن شده و کار مایکروویو متوقف می گردد. بعد از اینکه در بسته شد، چراغ درون فضای داخلی خاموش خواهد شد. دکمه شروع را برای از سرگیری کار فشار دهید. هنگام باز کردن در موقعی که برنامه ای در حال اجراست و نبستن آن ظرف مدت 3 دقیقه، دستگاه از برنامه خارج شده و خاموش خواهد شد. کار بدون بستن در شروع نخواهد شد. هنگام فشار دادن دکمه شروع یا در باز، زنگ یک بار صدا می دهد و این کد نمایش داده خواهد شد: F09.

محافظت در برابر کج شدن

اگر دستگاه کج شده باشد دستگاه قادر به کار کردن نخواهد بود. اگر دستگاه کج شده باشد این کد خطا: F01 نمایش داده می شود. دستگاه را افقی گذاشته و کار را از سر بگیرید.

محافظت در برابر سایر دلایل

سیستم محافظت همچنین برای سایر دلایلی هم طراحی شده است که می تواند به دستگاه آسیب برسانند و به دستگاه امکان می دهد که بطور خودکار متوقف شود. اگر دستگاه دچار وقفه موقت یا قطع کار شده است، تمام مراحل زیر را برای رفع دلایل دنبال کنید.

هنگامی که کد خطا نمایش داده می شود، به بخش مربوط به کدهای خطا رجوع کنید.

1. دستگاه را خاموش کنید، سپس آنرا دوباره روشن کنید تا از نو راه اندازی شود.
2. باتری(ها) را شارژ کنید یا با باتری(های) شارژ شده تعویض کنید.
3. اجازه دهید دستگاه و باتری(ها) خنک شوند.

اگر با بازایی سیستم محافظت بهبودی حاصل نشد باید سپس با بخش خدمات پس از فروش ما تماس بگیرید.

استفاده از ابزار با منبع تغذیه متصل سیمی

پیش از اینکه از منبع تغذیه متصل سیمی استفاده کنید، دستور العمل ها و علائم هشداردهنده روی آن را مطالعه نمایید.

⚠ هشدار: در صورت استفاده از دستگاه با منبع تغذیه متصل سیمی،

منبع تغذیه متصل سیمی را روی سطحی متعادل قرار دهید. این دستگاه در وضعیت ایستا استفاده می شود. استفاده کردن از منبع تغذیه متصل سیمی که روی پشت خود حمل می کنید می تواند باعث حادثه افتادن شود.

ظرفیت باقیمانده	چراغ های نشانگر		
	چشمک زن	خاموش	روشن
75% تا 100%			
50% تا 75%			
25% تا 50%			
0% تا 25%			
باتری را شارژ کنید.			
باتری احتمالاً اشکال دارد.			

توجه: بسته به شرایط استفاده و دمای محیطی، این امکان وجود دارد که مقادیر نشان داده شده با ظرفیت واقعی کمی متفاوت باشند.

توجه: هنگامی که سیستم محافظت باتری کار بکند، چراغ نشانگر اول (منتهی ایبه سمت چپ) چشمک خواهد زد.

معیارها و موازین وسایل آشپزخانه

⚠ احتیاط: هرگز از ظروف فلزی برای پخت با مایکروویو و پخت ترکیبی استفاده نکنید چون احتمال جرقه زدن دارد.

فوقاً توصیه می شود از ظروفی استفاده کنید که برای پخت با مایکروویو مناسب و ایمن باشند. بطور کلی، ظروفی که از سرامیک، شیشه یا پلاستیک مقاوم به حرارت ساخته شده باشند برای پخت با مایکروویو مناسب هستند. می توانید از جدول زیر بعنوان مرجع استفاده کنید.

جنس ظرف	مایکروویو	تذکرات
سرامیک مقاوم به حرارت	بله	هرگز از سرامیک های تزیین شده با لبه فلزی یا لعاب دار استفاده نکنید.
پلاستیک مقاوم به حرارت	بله	برای پخت طولانی مدت با مایکروویو قابل استفاده نیست.
شیشه مقاوم به حرارت	بله	-
گریل رک	خیر	-
لغاف پلاستیکی	بله	هنگام پخت گوشت یا ششلیک نباید از آن استفاده شود زیرا دمای زیادی می تواند به لغاف آسیب برساند.

وصل کردن بند شانه

وسيله جانبی اختیاری

⚠ احتیاط: اطمینان حاصل کنید که بند شانه محکم وصل شده باشد. در غیر اینصورت ممکن است حادثه افتادن رخ دهد.

1. بند از دو سوراخ روی دسته عبور دهید.
 2. سنگ بند را ببندید.
- شکل 5

سیستم محافظت دستگاه/باتری

دستگاه و باتری مجهز به یک سیستم محافظت هستند. این سیستم به منظور پیشتر کردن عمر دستگاه و باتری، توان ورودی به موتور را بطور خودکار قطع می کند. اگر دستگاه و یا باتری در یکی از شرایط زیر قرار بگیرند، کارکرد دستگاه بطور خودکار متوقف خواهد شد.

3. فضای داخلی

4. در دستگاه باید در حالیکه در بسته است بکار برده شود.

5. توری در فر

6. قاب درگاه USB

7. قاب فیلتر

8. پایانه باتری

صفحه کنترل

◀ شکل 2

1. دکمه روشن خاموش

2. دکمه انتخاب توان

3. توان مایکروویو

4. زمان کار/کد خطا

5. نشانگر باتری

6. دکمه مکث/توقف

7. کلید گردان تنظیم زمان

8. دکمه شروع

صدای بیپ

• هنگام اتمام عملیات گرم کردن:

- 2 ثانیه صدای بیپ. اگر در را باز کنید بیپ لغو خواهد شد.
- اگر کاری انجام نشود هر 1 دقیقه یک بار «بیپ، بیپ، بیپ» (یک بار در هر 1 ثانیه) به گوش خواهد رسید.
- اگر برای 3 دقیقه هیچ کاری انجام نشود، دستگاه بدون صدا خاموش خواهد شد.

• هنگامی که ظرفیت باقیمانده باتری کم است:

صداهای «بیپ، بیپ، بیپ»، «بیپ، بیپ، بیپ»، «بیپ، بیپ، بیپ».

• هنگامی که کد خطا نمایش داده شده است:

یک صدای «بیپ» کوتاه.

حالت بیصدا

بعد از روشن شدن، دکمه های «توقف» و «شروع» را همزمان برای مدت طولانی فشار دهید تا «خاموش» برای ورود به حالت بیصدا نمایش داده شود. تمام صداهای فرمان خاموش شده اند.
در حالت بیصدا، دکمه های «توقف» و «شروع» را همزمان فشار دهید تا «روشن» برای خروج از حالت بیصدا نمایش داده شود. تمام صداهای فرمان برقرار شده اند.

کد خطا

هنگامی که دستگاه خطایی را تشخیص دهد، صفحه کنترل کد خطای متناظر را نشان می دهد. به بخش مربوط به کد خطا مراجعه کنید.

علائم و نشانه ها

در اینجا علائم و نشانه هایی را مشاهده خواهید کرد که ممکن است برای این دستگاه بکار رفته باشند. پیش از استفاده باید حتماً از معنی آنها آگاه باشید.

دقت رجه راهنما را مطالعه کنید.



هشدار: سطح داغ. خطر سوختگی. تا زمانی که خنک نشده است لمس نکنید.



فقط برای کشورهای عضو اتحادیه اروپا (EU) به دلیل وجود اجزای خطرناک در این دستگاه، لوازم مستعمل الکتریکی و الکترونیکی، انبارها و باتری ها می توانند بر محیط زیست و سلامتی انسانها اثر منفی داشته باشند.



لوازم الکتریکی و الکترونیکی با باتری ها را همراه با ضایعات و زباله های خانگی دور نیندازید! در تطابق با مسوبه اروپایی درباره لوازم مستعمل الکتریکی و الکترونیکی و انبارها و باتری ها و انبارها و باتری های مستعمل، اجرای آنها با توجه به مقررات و قوانین کشوری، لوازم مستعمل الکتریکی و انبارها و باتری ها و انبارها و باتری های مستعمل باید جداگانه نگهداری شده و به یک محل جمع آوری مجزا برای ضایعات شهری که مطابق با قوانین و مقررات محافظت از محیط زیست کار می کند، تحویل شوند. این موضوع با علامت سطل زباله چرخدار ضربدر خورده روی دستگاه مشخص گردیده است.

آماده سازی

احتیاط: پیش از تنظیم کردن دستگاه با بررسی قابلیت های مختلف آن باید دقت کنید که همیشه دستگاه را خاموش کرده و کارتریج باتری آنرا جدا کرده باشید.

نصب

هشدار: این دستگاه را فقط با رعایت دستورالعملهای نصب ارائه شده نصب یا قرار دهید.

1. تمام بسته بندی ها را خارج کنید. با دقت هرگونه آسیب دیدگی احتمالی را کنترل کنید. در صورت وجود، فوراً به فروشنده اطلاع داده یا به بخش خدمات پس از فروش ما بفرستید.
 2. دستگاه را در محل آن قرار دهید.
- دستگاه باید در محیط های خشک و غیرخورنده، دور از گرما و رطوبت، مانند شعله گاز یا مخزن آب قرار داده شود.
 - برای تضمین تهویه مناسب، فاصله میان پشت فر مایکروویو و دیوار باید حداقل 10 cm و سطح جانبی با دیوار حداقل 2 cm باشد.
 - یک فاصله حداقل 2 متری بین فر مایکروویو و تلویزیون، رادیو و آنتن رعایت کنید چون امکان بروز اختلال یا نویز در تصویر وجود خواهد داشت.
 - برای بالا آوردن دسته، توصیه می شود فاصله آزاد بالای سطح فوقانی حداقل 10 cm باشد.
 - فر مایکروویو را نباید در فضاهای بسته مانند کابینت بکار برد. فر مایکروویو برای استفاده خود اتکار طراحی شده است.

◀ شکل 3

توجه: هنگامی که برای نخستین بار از دستگاه استفاده می کنید، امکان دارد بو یا دود مختصری از دستگاه تولید شود. دلیل آن مواد باقیمانده فرایند تولید یا روغن باقیمانده در فضای داخلی یا المنت حرارتی است. این حالت عادی است و بعد از چند بار استفاده از بین خواهد رفت. برای تضمین تهویه مناسب در یا پنجره را باز نگه دارید. قویاً توصیه می شود یک فنجان آب در فضای داخلی قرار داده، دستگاه را روی 500W تنظیم و چند بار بکار اندازید.

کارتریج باتری

نمایش ظرفیت باقیمانده باتری

برای اینکه ظرفیت باقیمانده باتری نمایش داده شود، دکمه بررسی روی کارتریج باتری را فشار دهید. چراغ های نشانگر برای چند ثانیه روشن خواهند شد.

◀ شکل 4: 1. چراغ های نشانگر 2. دکمه بررسی

2. قبل از انجام هرگونه تنظیمات، عوض کردن متعلقات یا قرار دادن دستگاه در محل نگهداری باید بسته باتری را از دستگاه جدا کنید. رعایت این نکات پیشگیرانه ایمنی از روشن شدن ناخواسته و اتفاقی دستگاه جلوگیری خواهد کرد.
 3. عمل شارژ را فقط با شارژری که سازنده معین کرده است انجام دهید. شارژری که برای یک نوع بسته باتری مناسب باشد می تواند در صورت استفاده با یک بسته باتری دیگر خطر آتش سوزی ایجاد نماید.
 4. دستگاه ها را فقط با بسته های باتری تعیین شده اختصاصی آنها استفاده کنید. استفاده کردن از بسته های باتری دیگری می تواند به بروز خطر جراحت یا آتش سوزی منجر شود.
 5. هنگامی که بسته باتری تحت استفاده نیست، آنرا از سایر اشیای فلزی مانند گیره کاغذ، سکه، کلید، میخ، پیچ یا سایر اشیای فلزی کوچک که می توانند باعث اتصال دو پایانه بهم شوند دور نگه دارید. اتصال کوتاه پایانه های باتری می تواند باعث سوختگی یا آتش سوزی شود.
 6. در شرایط نامناسب، امکان دارد مایعی از باتری به بیرون تراوش کند؛ از تماس با آن احتراز کنید. اگر تصادفاً تماس حاصل شد، با آب بشویید. این مایع با چشمان شما تماس پیدا کرد به پزشک نیز مراجعه کنید. مایعی که از باتری تراوش می کند می تواند باعث تحریک و یا سوختگی شود.
 7. اگر دستگاه یا بسته باتری آسیب دیده یا اصلاح شده اند هرگز نباید از آنها استفاده کنید. باتری های آسیب دیده یا اصلاح یافته ممکن است عملکرد غیرقابل پیش بینی داشته باشند که منجر به آتش سوزی، انفجار یا بروز خطر جراحت خواهد شد.
 8. بسته باتری را در معرض آتش یا دمای خیلی زیاد قرار ندهید. قرار دادن در معرض آتش یا دمای بالای 130 درجه سانتیگراد می تواند موجب انفجار شود.
 9. تمام دستورالعمل های شارژ کردن را رعایت کرده و بسته باتری یا دستگاه را در خارج از محدوده دمایی مشخص شده در دستورالعمل ها شارژ نکنید. شارژ کردن به روش نادرست یا در دمای خارج از محدوده مشخص شده می تواند به باتری آسیب رسانده و خطر آتش سوزی را بالا ببرد.
 10. کار سوسیس را به تعمیرکاران واجد شرایط بسپارید و فقط از قطعات بدکی اصل استفاده کنید. توجه به این نکته تضمین کننده ایمنی دستگاه شماست.
 11. سعی نکنید دستگاه یا بسته باتری را دستکاری یا تعمیر کنید مگر در مواردی که در دستورالعمل های استفاده و نگهداری ذکر شده است.
8. به کارتریج باتری میخ نزنید، آنرا نبرید، له نکنید، پرتاب نکرده و آنرا نیندازید، یا با یک جسم سخت به کارتریج باتری ضربه وارد نکنید. این کارها می تواند موجب آتش سوزی، گرمای بیش از حد یا انفجار شود.
 9. از یک باتری آسیب دیده استفاده نکنید.
 10. باتری های یون-لیتیوم موجود مشمول الزامات قوانین کالاهای خطرناک می باشند.
11. الزامات ویژه بسته بندی و برچسب زدن باید در حمل های تجاری، بعنوان مثال توسط طرف های ثالث و شرکت های حمل رعایت گردند. برای آماده ساختن وسیله جهت حمل باید حتماً با یک متخصص مواد خطرناک مشورت کرد. در صورت وجود قوانین مشروح تر کشوری باید آنها را نیز رعایت کنید.
 12. روی تگناکات که نوار چسبیده یا آنها را بپوشانید و باتری را طوری بسته بندی کنید که بتواند در بسته بندی به طرف جابجا شود.
 11. هنگام دور انداختن کارتریج باتری، آنرا از دستگاه خارج کرده و در مکانی امن دور بیندازید. قوانین و مقررات محلی خود در ارتباط با دور انداختن باتری را رعایت کنید.
 12. باتری ها را فقط با دستگاه های مشخص شده توسط ماکیتا استفاده کنید. قرار دادن باتری ها در دستگاه های فاقد سازگاری می تواند منجر به آتش سوزی، گرم شدن بیش از حد، انفجار، یا ناشستی الکترولیت شود.
 13. اگر از دستگاه برای مدت طولانی استفاده نمی شود، باید باتری را از دستگاه خارج سازید.
 14. کارتریج باتری ممکن است در طول استفاده و بعد از آن گرم باشد و باعث سوختگی یا سوختگی های دمای پایین شود. موقع دست زدن به کارتریج های باتری داغ توجه داشته باشید.
 15. درست بعد از استفاده نباید به پایانه دستگاه دست بزنید چون می تواند آفتاب داغ باشد که باعث سوختگی شود.
 16. اجازه ندهید تراشه ها، گرد و غبار یا خاک در پایانه ها، سوراخ ها و شیارهای کارتریج جمع شوند. این امر می تواند باعث افت عملکرد یا خرابی دستگاه یا کارتریج باتری شود.
 17. از کارتریج باتری در نزدیکی خطوط برق فشار قوی استفاده نکنید مگر اینکه دستگاه قابلیت استفاده در مجاورت خطوط برق فشار قوی را داشته باشد. این امر می تواند باعث بروز اشکالات کاری یا خرابی دستگاه یا کارتریج باتری شود.
 18. باتری را از دسترس کودکان خارج سازید.

این راهنمایی ها را نگهداری کنید.

⚠ احتیاط: فقط از باتری های اصل ماکیتا استفاده کنید. استفاده کردن از باتری های غیر اصل ماکیتا، یا باتری هایی که دستکاری شده اند می تواند باعث ترکیدن باتری و ایجاد آتش سوزی، جراحت شخصی و خسارت شود. همچنین گارانتی ماکیتا را برای دستگاه و شارژر ماکیتا باطل خواهد کرد.

نکاتی برای به حداکثر رساندن عمر باتری

1. کارتریج باتری را پیش از اینکه کاملاً تخلیه شود شارژر کنید. اگر متوجه افت توان دستگاه شدید، همیشه باید کار با دستگاه را متوقف کرده و کارتریج باتری را شارژر کنید.
2. هرگز یک کارتریج باتری را که شارژر کامل دارد دوباره شارژر نکنید. شارژر بیش از حد عمر مفید باتری را کاهش می دهد.
3. کارتریج باتری را در دمای اتاق بین 10 تا 40 درجه سانتیگراد (50 تا 104 درجه فارنهایت) شارژر کنید. اگر کارتریج باتری داغ است ابتدا بگذارید خنک شود بعد آنرا شارژر کنید.
4. هنگامی که از کارتریج باتری استفاده نمی کنید، آنرا از دستگاه یا شارژر خارج کنید.
5. اگر از کارتریج باتری برای مدت طولانی استفاده نمی کنید (بیشتر از شش ماه) آنرا شارژر کنید.

معرفی اجزا و قطعات

شکل 1

1. دسته
 2. صفحه کنترل
- برای جزئیات بیشتر به توصیف زیر رجوع کنید.

راهنمایی های مهم ایمنی برای کارتریج باتری

1. پیش از اینکه از کارتریج باتری استفاده کنید، کلیه دستورالعملها و علائم هشداردهنده درج شده روی (1) شارژر باتری، (2) باتری و (3) محصول استفاده کننده از باتری را مطالعه نمایید.
2. کارتریج باتری را باز نکرده یا دستکاری نکنید. این کار می تواند موجب آتش سوزی، گرمای بیش از حد یا انفجار شود.
3. اگر زمان کارکرد بیش از اندازه کوتاه شده است، فوراً کار را متوقف کنید. در این حالت خطر داغ شدن بیش از حد، سوختگی احتمالی و حتی انفجار وجود دارد.
4. اگر الکترولیت وارد چشم شما شد، با آب تمیز آنرا از چشم خود خارج کرده و فوراً به پزشک مراجعه نمایید. خطر از دست دادن بینایی وجود دارد.
5. کارتریج باتری را اتصال کوتاه نکنید:
 - (1) پایانه ها را با مواد هادی لمس نکنید.
 - (2) کارتریج باتری را نباید در کنار اشیای فلزی دیگر مانند میخ، سکه و غیره در یک جعبه یا قوطی کنار هم نگهداری کنید.
 - (3) کارتریج باتری را در معرض آب یا باران قرار ندهید.
6. اتصال کوتاه باتری می تواند باعث برقراری جریان قوی، گرم شدن بیش از حد، سوختگی احتمالی و حتی خرابی شود.
7. دستگاه و کارتریج باتری را نباید در مکانی که دمای آن به 50 درجه سانتیگراد (122 درجه فارنهایت) می رسد یا از آن بالاتر می رود نگهداری و استفاده کنید.
8. کارتریج باتری را تحت هیچ شرایطی حتی اگر به شدت آسیب دیده یا بطور کامل از رده خارج شده باشد، نسوزانید. کارتریج باتری در آتش منفجر خواهد شد.

21. هشدار: سعی نکنید این دستگاه را با در باز بکار ببندازید زیرا کارکرد با در باز باعث فرار گرفتن خطرناک در معرض انرژی مایکروویو خواهد شد.
22. هشدار: اگر در (خم شده)، نولواها (شکمته یا شل شده اند)، درزگیر درها یا سطح درزگیر آسیب دیده اند، نباید تا قبل از تعمیر توسط یک فرد آموزش دیده از فر مایکروویو استفاده کنید.
- هشدار: انجام هرگونه سرویس یا تعمیر توسط فردی غیر از افراد آموزش دیده که شامل برداشتن هرگونه پوششی باشد که در برابر فرار گرفتن در معرض انرژی مایکروویو محافظت می کند خطرناک است.
- هشدار: از این دستگاه فقط برای کاربرد آن که در دفترچه راهنما شرح داده شده است استفاده کنید.
- هشدار: از مواد شیمیایی یا بخارات خورنده در این دستگاه استفاده نکنید.
- هشدار: این نوع دستگاه اختصاصاً برای گرم کردن، پختن یا خشک کردن غذا طراحی شده است. این دستگاه برای مصارف صنعتی یا آزمایشگاهی طراحی نشده است.
- هشدار: مایعات یا سایر مواد غذایی را نباید در ظروف دربسته گرم کرد زیرا احتمال منفجر شدن آنها وجود دارد.
1. این دستگاه برای مصرف خانگی و مشابهی مانند موارد زیر طراحی شده است:
 - قسمت های مخصوص آشپزخانه کارکنان، دفاتر و سایر محیط های کار؛
 - خانه های کشاورزی؛
 - توسط مشتریان در هتل ها، مثل ها و سایر محیط های نوع مسکونی؛
 - محیط های مهمانپذیر نوع صبحانه و تحت خواب (بد اند برکفست).
 2. روی دستگاه ننشینید و نایستید. اجسام را روی دستگاه قرار ندهید.
 3. این دستگاه توسط کودکان از سن 8 سال به بالا و اشخاص دارای توانایی جسمانی، حسی و یا ذهنی محدود و یا افراد فاقد تجربه و دانش شرطی قابل استفاده می باشد که به روشنی ایمن درباره طرز کار دستگاه آموزش ببینند و یا تحت نظارت با دستگاه کار کنند و خطرات موجود را درک نمایند.
 4. کودکان نباید با دستگاه بازی کنند.
 5. اگر دود مشاهده کردید، دستگاه را خاموش کرده، باتری ها را برداشته و در را بسته نگه دارید تا هرگونه شعله خاموش شود.
 6. هنگامی که هیچ غذایی در فضای داخلی نیست نباید دستگاه را بکار اندازید. در غیر اینصورت امکان دارد دستگاه آسیب ببیند.
 7. توری در فر را فرورا سوراخ نکنید. در غیر اینصورت باعث نشت مایکروویو خواهد شد.
 8. دستگاه را در فضاهای بسته مانند کابینت بکار نبرید.
 9. دستگاه را روی یک سطح بدون شیب و تخت قرار دهید.
 10. اگر دستگاه معلق است نباید از آن استفاده کنید. از دسته برای هیچ کاری بغیر از حمل دستگاه استفاده نکنید.
 11. هنگام حمل دستگاه باتری را بردارید.
 12. دستگاه را در حین کار جابجا نکنید.
 13. از دستگاه در باران استفاده نکنید. دستگاه را خیس نکنید. اگر دستگاه در معرض آب قرار گرفت، آن را برای بازدید به بخش خدمات پس از فروش ما بدهید.
 14. دستگاه را در فضای آزاد نگهداری نکنید. از این محصول در مجاورت آب - مثلاً نزدیک سینک آشپزخانه، در یک زیرزمین خیس، نزدیک استخر شنا یا مکان های مشابه - استفاده نکنید.
 15. برای سامتن از خطر برق گرفتگی، دستگاه را در آب یا مایعات دیگر قرار ندهید. دستگاه را در جایی که احتمال افتادن یا کشیده شدن آن به داخل وان یا سینک می رود قرار ندهد یا در آنجا نگهداری نکنید.
 16. اگر دستگاه دچار تصادم شد یا افتاد، دستگاه را برای بازدید و نگهداری به موقع به بخش خدمات پس از فروش ما بدهید.
 17. هیچیک از بازشدگی های روی دستگاه را نپوشانده یا مسدود نکنید.
 18. گرم کردن مواد قابل اشتعال و مواد منفجره، علی الخصوص یخ خشک ممنوع است.
 19. فقط از وسایل آشپزخانه ای استفاده کنید که برای استفاده از فرهای مایکروویو مناسب باشند.
 20. ظروف فلزی برای غذا و نوشیدنی ها در طول پخت با مایکروویو مجاز نیستند.
21. هنگام گرم کردن غذا در ظروف پلاستیکی یا کاغذی، مراقب فر باشید چون احتمال شعله ور شدن وجود دارد.
22. مایعات مانند آب، قهوه یا چای بدون اینکه در ظاهر بجوشند ممکن است فراتر از نقطه جوش خود گرم شده باشند. حباب ها یا جوش آشکار موقعی که ظرف از فر مایکروویو برداشته می شود همیشه وجود ندارد. این می تواند باعث شود که وقتی ظرفی تکان داده می شود یا وسایل آشپزخانه را در مایع وارد می کنید مایعات فوق العاده داغ ناگهان بجوشند و سر بروند.
23. محتویات بطری های تغذیه و شیشه های غذایی بچه را باید پیش از استفاده هم زد یا تکان داد و دمای آنها را چک کرد تا از سوختگی جلوگیری شود.
24. تخم مرغ ها در پوسته و تخم مرغ های آب پز درسته را نباید در فر مایکروویو گرم کرد چون احتمال ترکیدن آنها حتی بعد از اتمام گرم کردن با مایکروویو وجود دارد.
25. مواد قابل اشتعال و مواد قابل احتراق را نزدیک دستگاه قرار ندهید.
26. در طول کارکرد دستگاه باید همیشه مراقب شرایط پخت فر مایکروویو باشید. زمان پخت صحیح را تنظیم کنید. زمان زیاد از حد می تواند باعث آتش سوزی شود.
27. در فرآیند پخت مواد غذایی کم حجم با محتوای آب کمتر، به دلیل تفاوت ظرفیت جذب مایکروویو در مواد مختلف، امکان دارد گرما و سرما یکنواخت نباشد. این یک پدیده طبیعی است.
28. مقادیر کم غذا یا غذاهایی که محتوای رطوبت کم دارند ممکن است در صورت گرم شدن بیش از حد خشک شده، دود زده یا آتش بگیرند. از خشک کردن پوشاک، روزنامه یا سایر مواد در فر مایکروویو یا استفاده از روزنامه یا پاکت های کاغذی برای پخت خودداری کنید.
30. پیش از فرار دادن کیسه ها در فر مایکروویو باید بست های سیمی را از کاغذ یا کیسه های پلاستیکی بردارید.
31. از فضای داخلی برای منظور نگهداری اقلام استفاده نکنید. باتری، محصولات کاغذی، وسایل پخت و پز یا مواد غذایی را موقعی که از فضای داخلی استفاده نمی کنید در آنجا قرار ندهید.
32. گرم کردن نوشیدنی ها با مایکروویو می تواند باعث به تاخیر افتادن جوشش فوری آنها شده و در نتیجه باید موقع دست زدن با جابجا کردن ظرف بسیار دقت کنید.
33. از ابزارهای یمین (مانند توپ تمیزکاری، بیله، قاشق و غیره) برای تمیز کردن فضای داخلی استفاده نکنید.
34. درزگیر در، فضای داخلی و قسمت های مجاور را تمیز کنید. برای جزئیات بیشتر به بخش مخصوص تمیز کردن رجوع کنید.
35. حفظ نظرتان دستگاه در وضعیت تمیز می تواند باعث خرابی سطح شود. این امر می تواند تاثیر سو روی عمر دستگاه داشته و احتمالاً باعث بروز شرایط خطرناک شود.
36. از محلول برای خوردن سطح دستگاه استفاده نکنید.
37. دستگاه را نباید با یک بخارشو تمیز کرد.
38. هنگام دور انداختن کارتریج باتری، آنرا از ابزار خارج کرده و در مکانی امن دور ببندازید. قوانین و مقررات محلی خود در ارتباط با دور انداختن باتری را رعایت کنید.
39. اگر قرار است دستگاه را برای مدت طولانی بدون استفاده نگهداری کنید، باید باتری ها را خارج کنید.
40. کارتریج باتری را اتمال کوتاه نکنید.
41. باتری های قابل شارژ باید پیش از شارژ شدن از دستگاه خارج شوند.
42. باتری ها باید با قطب صحیح قرار داده شوند.
43. باتری های مصرف شده باید از دستگاه خارج شده و به روشی ایمن دور انداخته شوند.

هشدارهای ایمنی برای دستگاه های باتری دار

استفاده و مراقبت از دستگاه های باتری دار

1. از شروع بکار ناخواسته جلوگیری کنید. قبل از وصل کردن به بسته باتری، بلند کردن یا حمل دستگاه باید همیشه دقت کنید که کلید در وضعیت خاموش باشد. اگر هنگام حمل، دستگاه در حالت فعال بوده یا انگشت شما روی کلید باشد، احتمال رخ دادن حادثه بسیار زیاد خواهد بود.

راهنمایی های مهم ایمنی با دقت مطالعه کرده و برای مراجعه آتی نگهداری کنید

مقدمه

مشخصات فنی

MW001G		مدل:
ولتاژ اسمی D.C. 40 V - 36 V حداکثر		ولتاژ اسمی
350 W / 500 W *		توان مایکروویو
ابعاد (ارتفاع x طول x عرض)	343 mm x 318 mm x 338 mm (بدون کارتریج باتری) (با دسته در موقعیت پایین)	ابعاد بیرونی
	255 mm x 241 mm x 120 mm	فضای داخلی
8 L		ظرفیت
2,450 MHz		فرکانس کاری
8.7 kg (بدون کارتریج باتری)		وزن خالص
نوع A / ولتاژ خروجی D.C. 5 V / جریان خروجی D.C. 2.4 A (حداکثر)		درگاه تغذیه توان USB

- * توان مایکروویو 500W قابلیت تقویت موقت است. بطور خودکار بعد از حدود 8 دقیقه به توان مایکروویو 350W می رود.
- به دلیل اجرای برنامه های مستمر تحقیقات و توسعه امکان دارد مشخصات فنی ذکر شده بدون اعلام قبلی تغییر یابند.
- مشخصات فنی ممکن است بر حسب کشور محل عرضه محصول متفاوت باشد.

کارتریج باتری و شارژر قابل استفاده

BL4080F / BL4050F / BL4040 / BL4025 / BL4020	باتری یون-لیتیوم (کارتریج باتری)
DC40RC / DC40RB / DC40RA	شارژر

- بعضی از کارتریج های باتری و شارژرهای ذکر شده در بالا ممکن است بسته به منطقه محل سکونت شما در دسترس نباشند.

⚠ هشدار: فقط از کارتریج های باتری و شارژرهای ذکر شده در بالا استفاده کنید. استفاده از کارتریج های باتری و شارژرهای دیگر می تواند خطر جراحت و/یا آتش سوزی را به دنبال داشته باشد.

منبع تغذیه متصل سیمی توصیه شده

PDC1200	پاور پک پرتابل
---------	----------------

- منبع تغذیه (های) متصل سیمی ذکر شده در بالا ممکن است بسته به منطقه محل سکونت شما در دسترس نباشند.
- پیش از اینکه از منبع تغذیه متصل سیمی استفاده کنید، دستورالعمل ها و علائم هشداردهنده روی آنها را مطالعه نمایید.

زمان کاری تقریبی

کارتریج باتری (شارژر کامل)	W 500	W 350
2 x BL4020	6 min	11 min
2 x BL4025	8 min	14 min
2 x BL4040	15 min	21 min
2 x BL4050F	22 min	30 min
2 x BL4080F	35 min	48 min
PDC1200	84 min	113 min

توجه: مقادیر تقریبی بوده و بسته به وضعیت شارژ و شرایط استفاده تغییر خواهند کرد.

توجه: زمان کاری تخمینی با یک باتری تقریباً نصف مدت زمان استفاده از دو باتری است.

معیارهای مهم ایمنی

هشدار: سرویس این دستگاه باید فقط توسط پرسنل خدماتی واجد شرایط انجام شود. برای بررسی، تعمیر یا تنظیم با نزدیک ترین مرکز خدمات مجاز تماس بگیرید.

موارد استفاده

این دستگاه برای گرم کردن غذا است.

© KOMFORT



Makita Europe N.V. Jan-Baptist Vinkstraat 2,
3070 Kortenberg, Belgium

Makita Corporation 3-11-8, Sumiyoshi-cho,
Anjo, Aichi 446-8502 Japan

www.makita.com

MW001G-31L(CE)-
AR-PER-2206
EN, FR, DE, IT, NL,
ES, PT, DA, EL,
TR, SV, NO, FI, LV,
LT, ET, PL, HU, SK,
CS, SL, SQ, BG,
HR, MK, SR, RO,
UK, RU, KK, ZHTW,
AR, FA
20221005