

Задвижка чугунная с обрезиненным клином с электроприводом Flowinn			
Маркировка:		Наименование изделия:	
РАШВОРК 118, 119		Задвижка чугунная с обрезиненным клином с электроприводом Flowinn 118, 119	
Предприятие изготовитель:		Юридический адрес:	
ООО «ТОРГОВЫЙ ДОМ «РАШВОРК»		121596, г. Москва, вн.тер.г. Муниципальный округ Можайский, ул. Горбунова, д. 2 стр. 3, помещ. 30Е/2	
			
Спецификация DN40-300			
1	Корпус	Чугун GJS-500-7 (GGG50)	
2	Клин	Чугун GJS-500-7 (GGG50), вулканизирован EPDM	
3	Направляющие накладки клина	Нейлон	
4	Ведущая гайка клина	Латунь	
5	Шток	Нержавеющая сталь AISI420 (20x13)	
6	Уплотнение крышки корпуса	EPDM	
7	Болт для крепления крышки	Углеродистая сталь с термо-диффуз. цинковым	
8	Крышка	Чугун GJS-500-7 (GGG50)	
9	«О-образное» уплотнительное кольцо	NBR	
10	Уплотнительное кольцо	PTFE	
11	«О-образное» уплотнительное кольцо	NBR	
12	«О-образное» уплотнительное кольцо	NBR	
13	Прижимная гайка сальника	Латунь	
14	Крышка сальникового узла	Чугун GJS-500-7 (GGG50)	
15	Болт	Углеродистая сталь с термо-диффуз. цинковым	

Область применения

Задвижка с обрезиненным клином предназначена для полного открытия или закрытия среды в трубопроводе. Применяется для систем водоснабжения, теплоснабжения (кроме подающих линий), систем кондиционирования, сточных вод, пищевой промышленности. Конструкция задвижки позволяет использовать её в системах канализации.

Характеристики

Номинальный диаметр, мм	40-600
Номинальное давление, бар	10/16
Стандарты	ГОСТ5762-2002
Класс герметичности	«А» по ГОСТ 9544 (ГОСТ 54808)
Климатическое исполнение	УХЛ 3.1, 4, 4.1, 4.2, 5. по ГОСТ 15150-69
Управление	Электропривод (Flowinn), 3x380В
Режим работы электропривода	S2-15min
Покрытие корпуса	Антикоррозионное эпоксидное покрытие не менее 250 мкм, RAL5002
Гидравлические испытания	Герметичность 1,1хPN, прочность корпуса 1,5хPN по ГОСТ 33257-2015

Спецификация DN350-600

1	Корпус	Чугун GJS-500-7 (GGG50)
2	Клин	Чугун GJS-500-7 (GGG50), вулканизирован EPDM
3	Направляющие накладки клина	Нейлон
4	Ведущая гайка клинка	Латунь
5	Шток	Нержавеющая сталь AISI420 (20x13)
6	Уплотнение крышки корпуса	EPDM
7	Болт крепления крышки	Углеродистая сталь с термо-диффуз. цинковым покрытием
8	Крышка корпуса	Чугун GJS-500-7 (GGG50)
9	Рым болт	Углеродистая сталь с термо-диффуз. цинковым покрытием
10	Болт	Углеродистая сталь с термо-диффуз. цинковым покрытием
11	«О-образное» уплотнительное кольцо	NBR
12	Уплотнительное кольцо	PTFE
13	Стопорное кольцо	Латунь
14	«О-образное» уплотнительное кольцо	NBR
15	Крышка сальникового узла	Чугун GJS-500-7 (GGG50)
16	Шайба	Углеродистая сталь с термо-диффуз. цинковым покрытием
17	Болт	Углеродистая сталь с термо-диффуз. цинковым покрытием
18	«О-образное» уплотнительное кольцо	NBR

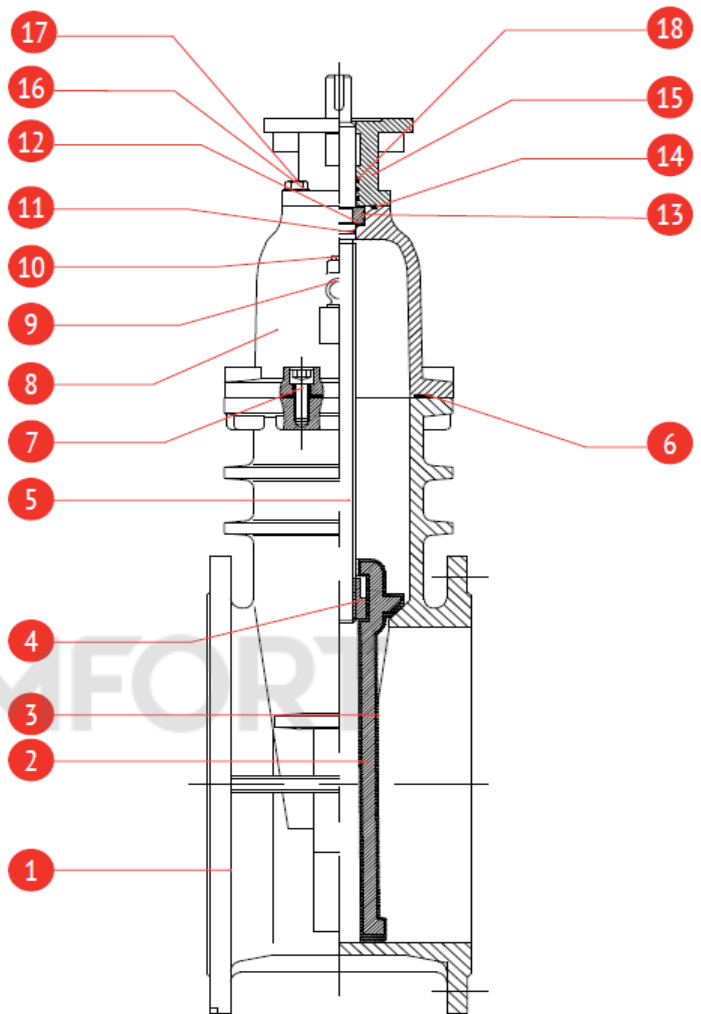

Обозначение

Арт.	118	119
Строительная длина	DIN3202 F4	DIN3202 F4
Материал корпуса	GJS-500-7 (GGG50)	GJS-500-7 (GGG50)
Материал клина	GJS-500-7 (GGG50)	GJS-500-7 (GGG50)
Уплотнение	EPDM	EPDM
Номинальное давление, бар	PN10	PN16
Траб EPDM	-10...+90° C	-10...+90° C
Траб NBR	-5...+70° C	-5...+70° C
Тмакс (кратковрем.) EPDM	+120° C	+120° C
Тмакс (кратковрем.) NBR	+80° C	+80° C

DN40-300

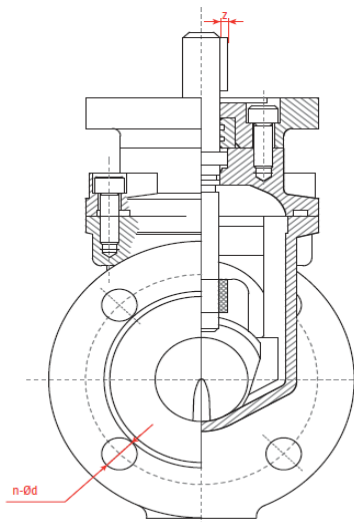
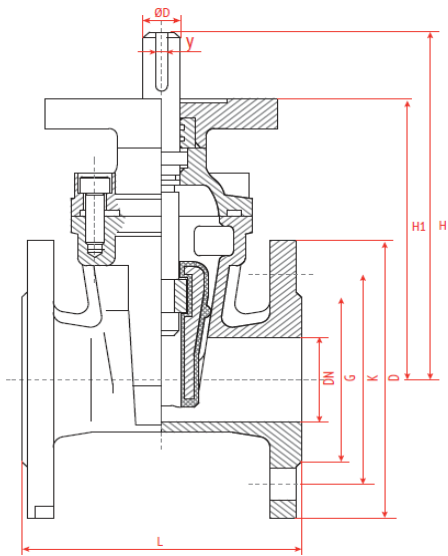

DN350-600

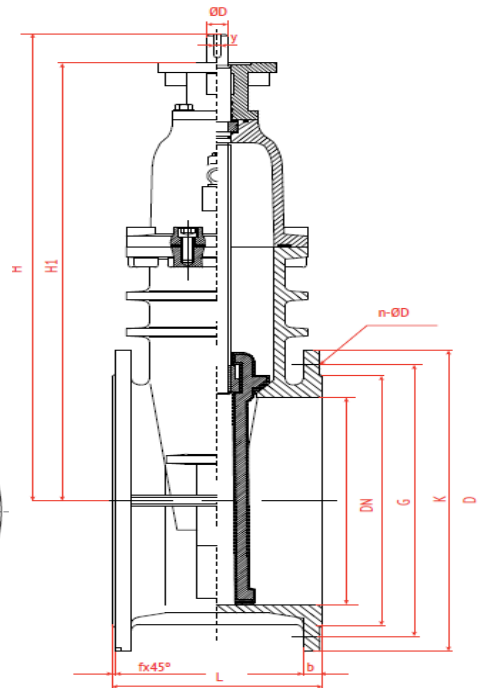

Технические характеристики DN40-600

DN	L (F4)	L (F5)	H	H1	D		K		G		f	b
					PN 10	PN 16	PN 10	PN 16	PN 10	PN 16		
40	140	240	230	163	150		110		84		3	19
50	150	250	236	170	165		125		99		3	19
65	170	270	258	206	185		145		118		3	19
80	180	280	289	220	200		160		132		3	19
100	190	300	319	251	220		180		156		3	19
125	200	325	361	294	250		210		184		3	19
150	210	350	398	331	285		240		211		3	19
200	230	400	492	408	340		295		266		3	20
250	250	450	571	497	405	350	355	319		3	22	
300	270	500	663	584	460	400	410	370		4	24,5	
350	290	550	800	775	520	460	470	429		4	26,5	
400	310	600	880	842	580	515	525	480		4	28,0	
450	330	650	958	910	640	565	585	530	548	4	30,0	
500	350	700	1004	1024	715		620	650	582	609	4	31,5
600	390	800	1157	1177	780	840	725	770	682	720	5	36,0



Декларация о соответствии Техническому Регламенту Таможенного Союза ТР ТС 010/2011 на клиновую задвижку: «О безопасности машин и оборудования» ЕАЭС N RU Д-РУ.РА01.В.74964/24 до 05.02.2029

DN	n-d		ISO-фланец	ØD	Кол-во оборотов	Крут. момент, Нм	z	y	Вес, кг DIN3202 F4
	PN 10	PN 16							
40	4-19	4-19	F10	20	5,5	20	2,8	6	9,7
50	4-19	4-19	F10	20	6,5	20			10
65	4-19	4-19	F10	20	8,5	30			13,1
80	8-19	8-19	F10	20	10,5	35			15,7
100	8-19	8-19	F10	20	13	50			19,2
125	8-19	8-19	F10	20	13	60			27,2
150	8-23	8-23	F10	20	15,5	70			32,2
200	8-23	12-23	F14	30	40,5	160	3,3	8	54,6
250	12-23	12-28	F14	30	42	200			79,7
300	12-23	12-28	F14	30	50,5	220			112
350	16-23	16-28	F14	36	50,5	280	3,3	10	228
400	16-28	16-31	F14	36	57,5	320			258
450	20-28	20-31	F14	36	64,5	360			326
500	20-28	20-34	F16	40	42	400			380,4
600	20-31	20-37	F16	40	50,5	480			500,4
									12

Обозначение электроприводов Flowinn

Тип электрического привода	Многооборотный
Режим работы электропривода	S2-15min
Напряжение	3x380В
Мощность номинальная	0,3...2.5 кВт
Ток номинальный	1,2...5,4 А
Тип управляющего сигнала	Трехпозиционный
Крутящий момент	40...900 Нм
Степень защиты*	IP68
Материал корпуса	Алюминий
Tmin окружающей среды	-30 °С
Tmax окружающей среды	+70 °С
Стандарт присоединения к запорной арматуре	ISO5210

Характеристики

*IP68 - погружение на глубину не более 3 метров, не более чем на 3 часа.

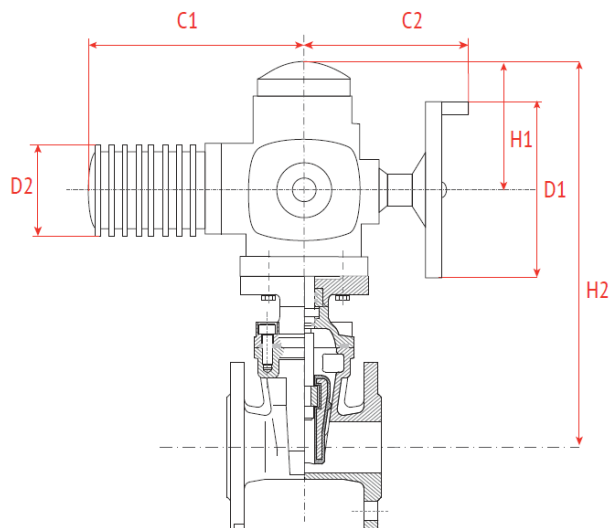

DN	C1	C2	D1	D2	H1	H2	Модель привода	Вес, кг
40	280	320	100	98	196	520	EMD05.F10B3	39,7
50	280	320	100	98	196	527		40
65	280	320	100	98	196	563		43,1
80	280	320	100	98	196	577		45,7
100	280	320	100	98	196	608	EMD10.F10B3	49,2
125	280	320	100	98	196	651		57,2
150	280	320	100	98	196	688		62,2
200	338	372	200	128	189	776	EMD20.F14B3	90,6
250	338	372	200	128	189	865	EMD30.F14B3	115,7
300	338	372	200	128	189	952		148
350	338	372	200	128	189	1143	EMD40.F14.B3	264
400	338	372	200	128	189	1210		294
450	338	372	200	128	189	1278		362
500	382	378	200	148	189	1392	EMD50.F16.B3	427,4
600	382	378	200	148	189	1545	EMD60.F16.B3	547,4

Модель привода	Тип присоединения по ISO5210	Скорость*, об/мин	Крут. момент, Нм**	Мощность P _n , кВт***	Номинальный ток, I _{ном} , А****	Пусковой ток, I _{пуск} , А*****	Вес привода, кг
EMD05.F10B3	F10	18/24/36/48/72	50	0,3	1,2	7,0	30
EMD10.F10B3	F10		100	0,3	1,2	7,0	30
EMD20.F14B3	F14		200	0,5	1,8	14,3	36
EMD30.F14B3	F14		300	0,8	2,5	20,4	36
EMD40.F14.B3	F14		400	0,8	2,5	20,4	36
EMD50.F16.B3	F16		500	1,2	3,8	36,9	47
EMD60.F16.B3	F16		610	1,5	4,6	47,5	47

*По запросу электропривод может быть поставлен с другим показателем скорости вращения на выходном валу.

**Крутящий момент имеет зависимость от скорости вращения вала, необходимо уточнять при заказе (данные указаны для 18 и 24 об/мин).

***Номинальная мощность имеет зависимость от скорости вращения вала, необходимо уточнять при заказе данные указаны для 18 и 24 об/мин).

**** Номинальный ток имеет зависимость от скорости вращения вала, необходимо уточнять при заказе данные указаны для 18 и 24 об/мин).

***** Пусковой ток имеет зависимость от скорости вращения вала, необходимо уточнять при заказе данные указаны для 18 и 24 об/мин).

РУКОВОДСТВО ПО МОНТАЖУ И ЭКСПЛУАТАЦИИ

Монтаж и эксплуатация

Перед началом монтажа необходимо убедиться в работоспособности задвижки. Нанесите на контактные поверхности клина и направляющие силиконовую смазку или смочите водой. После чего проведите полный цикл открытия-закрытия задвижки. Пробное открытие/закрытие необходимо производить до установки задвижки на трубопровод. В случае обнаружения неисправности эксплуатировать задвижку не рекомендуется. Задвижки с обрешиненным клином должны использоваться только в соответствии с назначением и рабочими параметрами, указанными в техническом паспорте и данной инструкции по монтажу. Использовать задвижки не по назначению, а также превышать разрешенные в техническом паспорте параметры, запрещено. Задвижки с обрешиненным клином не допускается использовать в качестве регулирующего устройства. В процессе эксплуатации задвижек с обрешиненным клином необходимо регулярно проводить проверку и осмотр. В случае выявления неисправности или некорректной работы чугунной задвижки незамедлительно принять меры по ее исправлению путем замены на исправную, либо ремонту в соответствии с рекомендациями завода-изготовителя. Осмотр производится в соответствии с правилами и нормами принятыми на предприятии, эксплуатирующем задвижки. Запорный клин задвижки при эксплуатации должен находиться в крайних положениях.



Декларация о соответствии Техническому Регламенту Таможенного Союза ТР ТС 010/2011 на клиновую задвижку: «О безопасности машин и оборудования» ЕАЭС N RU Д-РУ.РА01.В.74964/24 до 05.02.2029

Указание мер безопасности

К монтажу, эксплуатации и обслуживанию задвижек с обрезиненным клином допускается персонал, прошедший соответствующее обучение по устройству задвижек, правилам техники безопасности, требованиям настоящего технического описания, и имеющих навыки работы с запорной арматурой. Обслуживающий персонал, производящий регламентные работы, разборку, сборку и ремонт задвижки с обрезиненным клином, должен пользоваться исправным инструментом, иметь индивидуальные средства защиты и соблюдать требования пожарной безопасности.

Запрещается эксплуатировать задвижки с обрезиненным клином при отсутствии соответствующей эксплуатационной документации.

Запрещается поднимать задвижки с обрезиненным клином за штурвал, привод или редуктор.

Запрещается устанавливать задвижки на подающих линиях систем теплоснабжения с рабочей и максимальной температурой теплоносителя свыше +90° С.

Запрещается устанавливать задвижки на горизонтальных трубопроводах систем канализации (допустим монтаж только на вертикальных трубопроводах систем канализации).

Порядок установки

Перед монтажом клиновой задвижки удалите все упаковочные материалы, убедитесь в отсутствии мусора и грязи в трубопроводе, а также в самой задвижке. Для удобства обслуживания и осмотра рекомендуется устанавливать задвижки с обрезиненным клином в следующих рабочих положениях: вертикальном - на горизонтальных и наклонных трубах - (при положении маховика сверху), горизонтальном - только на вертикальных трубах. Фланцевые соединения следует затягивать равномерно в три-четыре прохода, последовательностью «крест-накрест». Рекомендуется производить установку задвижек с обрезиненным клином между стальными фланцами по ГОСТ 33259-2015, тип 01 и тип 11, исполнение В, PN10/16 до DN150 включительно, свыше DN150 – фланцы на PN10 для задвижек, промаркированных на PN10, фланцы на PN16 для задвижек, промаркированных на PN16.

Особенности монтажа клиновых задвижек с электроприводом

При монтаже задвижки с обрезиненным клином в сборе с электроприводом необходимо настроить электрический привод и саму задвижку на совместную работу в соответствии с инструкцией завода-изготовителя электропривода:

- при монтаже задвижки с электрическим приводом в любом положении, отличном от вертикального, привод должен иметь собственные опоры;
- установка электрического привода под чугунной задвижкой запрещена;
- обязательно настроить концевые выключатели и ограничители хода для положений «открыто» и «закрыто», обрезиненный клин задвижки при этом следует покрыть силиконовой смазкой, либо смочить водой, во избежание работы «на сухую»;
- произвести несколько циклов пробного открытия-закрытия задвижки используя ручной дублер электрического привода;
- если при помощи ручного дублера открытие и закрытие происходит без затруднений, то следующим этапом произвести подключение электропривода к сетям питания и управления, затем произвести несколько циклов пробного открытия/закрытия в дистанционном режиме. Если все работает штатно, тогда приступить к монтажу задвижки на трубопровод.

Транспортировка и хранение

При транспортировке изделие должно быть защищено от повреждений. Изделие должно храниться в незагрязненном помещении и быть защищено от воздействия атмосферных осадков. Задвижка не может подвергаться действию загрязняющих веществ или химикатов. Транспортировка и хранение должны осуществляться согласно правил 6ОЖ2 по ГОСТ 15150

ВНИМАНИЕ! Нельзя перемещать задвижку за штурвал или привод. Перенос необходимо осуществлять с помощью строп за корпус.

Гарантии изготовителя			
Гарантийный срок эксплуатации 12 месяцев с момента ввода в эксплуатацию, но не более 18 месяцев с момента продажи или 2500 циклов открытия/закрытия без механического нарушения целостности защитного покрытия в температурном диапазоне, соответствующем данному паспорту, а также при соблюдении правил транспортировки и хранения 6ОЖ2 по ГОСТ 15150.			
Отметки о прохождении приемосдаточных испытаний			
Проверка соответствия конструкторской документации	Годен		
Тест на прочность корпуса	Годен		
Тест на герметичность	Годен		
Проверка работоспособности	Годен		
Комплектация			
№	Наименование	Кол-во (шт.)	Обозначение
Паспорт/Руководство по монтажу и эксплуатации - 1 шт.			

Отметки о продаже

Предприятие-изготовитель: **ООО «ТОРГОВЫЙ ДОМ «РАШВОРК», Россия**

Поставщик: {Поставщик}

М.П.



Декларация о соответствии Техническому Регламенту Таможенного Союза ТР ТС 010/2011 на клиновую задвижку: «О безопасности машин и оборудования» ЕАЭС N RU Д-РУ.РА01.В.74964/24 до 05.02.2029