

## Подбор: Н6..N

$k_{vs}$ [м³/ч]	DN [мм]	2-ход.	Соответствующий линейный электропривод, 3-позиционный	Соответствующий линейный электропривод, плавной регулировки 0...10 В=	Соответствующий линейный электропривод, плавной регулировки 0...10 В=, с функцией аварийного управления	
0,63	15	<b>H611N</b>	<b>NV24-3</b> 24 В ~/=	<b>NV24-MFT</b> 24 В ~/=	<b>NVF24-MFT</b> 24 В ~/= Функция аварийного управления, шток втянут <sup>2)</sup>	
1,6	15	<b>H613N</b>				
4	15	<b>H615N</b>				
6,3	20	<b>H620N</b>				
10	25	<b>H625N</b>				
16	32	<b>H632N</b>				
25	40	<b>H640N</b>	<b>NV230-3</b> 230 В ~	<b>NVY24-MFT</b> 24 В ~/=	<b>NVF24-MFT-E</b> 24 В ~/= Функция аварийного управления, шток выдвинут <sup>3)</sup>	
40	50	<b>H650N</b>				
58	65	<b>H664N</b>				
90	80	<b>H679N</b>				
63	65	<b>H665N</b>	<b>AV24-3</b> 24 В ~/=	<b>AV24-MFT</b> 24 В ~/=	1) Рекомендуется для DN32-DN50 или более высоких давлений 2) При обесточивании клапан закрывается 3) При обесточивании клапан открывается	
100	80	<b>H680N</b>				<b>AV230-3</b> 230 В ~
145	100	<b>H6100N</b>				

### Технические данные

Технические данные		Н6..N
Среда	Холодная и теплая вода, вода с содержанием гликоля не более 50%	
Температура среды	(-10°C) +5°C...+120°C (-10°C под заказ)	
Номинальное давление p <sub>s</sub>	1600 кПа (PN 16)	
Характеристика потока	Регулирующий канал A-AB: равнопроцентная VDI/VDE 2173 n(ep)=3, оптимизирована в диапазоне открытия	
Sv	DN 15 Sv > 50 DN 20...100 Sv > 100	
Величина протечки	Регулирующий канал A-AB: макс. 0,05% от величины K <sub>vs</sub>	
Соединение с трубой	Фланцы ISO 7005-2 (PN 16)	
Дифференциальное давление Δp <sub>max</sub>	400 кПа (для больших диаметров: Δp <sub>s</sub> < Δp <sub>max</sub> )	
Запирающее давление Δp <sub>s</sub>	См. таблицу на с. 6	
Ход штока	См. таблицу размеров	
Точка записания клапана	Вверх (положение Up) Δ	
Положение установки	От вертикального до горизонтального	
Тех. обслуживание	Не требуется	
<b>Материалы</b>		
Тело клапана	Чугун GG25	
Конус клапана	Латунь	
Седло клапана	Чугун GG25	
Шток клапана	Нержавеющая сталь	
Уплотнение штока	O-образное кольцо EPDM	

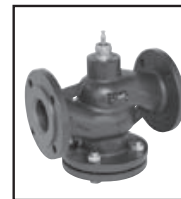

2-ходовые седельные клапаны фланцевые DN 15...100



Для плавного регулирования холодной и теплой воды

### Область применения

- Водяные контуры в установках подготовки воздуха
- Водяные контуры в отопительных системах

### Принцип действия

Седельный клапан приводится в действие линейным электроприводом серии NV или AV. Линейный электропривод управляется стандартными аналоговым или 3-позиционным сигналами и перемещает конус клапана, дроссельное устройство, в положение открытия в соответствии с управляющим сигналом.

### Особенности изделия

#### Равнопроцентная характеристика

Обеспечивается профилем конуса клапана.

#### Ручное управление при помощи электроприводов NV/AV

Используйте гексагональный ключ для поворота электропривода.

- **Инструкции по установке см. с.30...32**

- **Данные по запирающему / дифференциальному давлению см. с.8**

- **Диаграмму подбора седельных клапанов см.с.9**

- **Внимательно изучите информацию на стр. 33/34, описывающую работу, установку, указания по проектированию, вводу в эксплуатацию и техническому обслуживанию**

- **Данные по дополнительному оборудованию см. на с.6**

## Размеры: Н6..N

DN [мм]	Ход штока [мм]	Электропривод Модель	Размеры [мм]			Фланцы				Вес кг
			L	B	H	D	K	d	C	
15	15	NV..	130	81	46	95	65	4x14	14	4.8
20	15		150	88	46	105	75	4x14	16	5.0
25	15		160	93	52	115	85	4x14	16	6.3
32	15		180	113	56	140	100	4x18	18	9.6
40	15		200	118	64	150	110	4x18	18	11.9
50	15		230	120	64	165	125	4x18	20	15.9
65	18		290	140	100	185	145	4x18	20	23.8
80	18		310	152	110	200	160	8x18	22	30.2
65	30	AV..	290	140	100	185	145	4x18	20	23.8
80	30		310	152	110	200	160	8x18	22	30.2
100	30		350	172	125	220	180	8x18	24	41.3

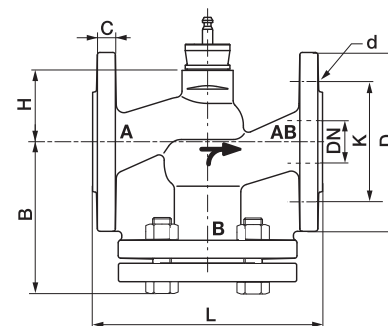

2-ходовой клапан может быть преобразован в 3-ходовой путем удаления заглушки со входа B.

# Н6...R Седельные клапаны, 2-ходовые, фланцевые



## 2-ходовый фланцевый седельный клапан PN 6

- Закрытые системы холодной и горячей воды
- Для плавного регулирования водяного потока в системах обработки воздуха и системах отопления

	Время срабатывания		Управление	NVD	NVF	NV	NVG	AV	
	24 В ≈ ~	7,5/3,8 с/мм						2000 H	2500 H
3-поз.	24 В ≈ ~	7,5/3,8 с/мм	3-поз.	500 H 20 мм	800 H 20 мм	1000 H <sup>7)</sup> 20 мм	1600 H 20 мм	2000 H 40 мм	2500 H 40 мм
плавное	24 В ≈ ~	150 с	0 (2)...10 В=	NVD24-SR					
мульти-функциональное <sup>6)</sup>	24 В ≈ ~	35 с	0 (2)...10 В=						
		60 с	0 (2)...10 В=						AVY24-MFT
		150 с	0 (2)...10 В=				NV24-MFT	NVG24-MFT	AV24-MFT
		Мотор 150 с / пружина 30 с	0 (2)...10 В=				NVF24-MFT	NVF24-MFT-E <sup>8)</sup>	

Фланцы	PN 6		Применение : закрытый контур											
	DN [мм]	Kvs <sup>1)</sup> [м³/час]	ΔPs [кПа]	ΔP <sub>max</sub> [кПа]	ΔPs [кПа]	ΔP <sub>max</sub> [кПа]	ΔPs [кПа]	ΔP <sub>max</sub> [кПа]	ΔPs [кПа]	ΔP <sub>max</sub> [кПа]	ΔPs [кПа]	ΔP <sub>max</sub> [кПа]	ΔPs [кПа]	ΔP <sub>max</sub> [кПа]
H611R...H615R	15	0,63/1/1,6/2,5/4	600	400	600	400	600	400	600	400	600	400		
H620R	20	6,3												
H625R	25	10	600	400										
H632R	32	16	400	400	600	400	600	400						
H640R	40	25	230	230	440	400	500	400						
H650R	50	40			250	250	350	350	600	400				
H664R	65	58			120	120	200	200	320	320				
H679R	80	90			60	60	135	135	210	210				
H6100R	100	145							160	160	200	200		

Среда	Горячая и холодная вода (содержание гликоля макс 50%)
Температура среды	(-10)+5 °C ... +120 °C
Разрешенное давление Ps	600 кПа (PN6)
Характеристика потока	Регулирующий канал A-AB: равнопроцентная
Уровень утечки	Регулирующий канал A-AB, класс утечки III
Трубное присоединение	Фланцы
Шток	См. «Обзор типов»
Точка закрытия	Вверх
Положение установки	От вертикального до горизонтального (относительно штока)
Тех. обслуживание	Не требуется
Тело клапана	чугун GG 25
Конус клапана	Нержавеющая сталь
Шток клапана	Нержавеющая сталь
Седло клапана	чугун GG 25
Уплотнение штока	EPDM

- Пояснения**
- 1) Kvs = A-AB, Kvs (B-AB) – 70% x Kvs.
  - 3) Температура в диапазоне -10°C...+5°C с использованием подогрева штока исключая регулирующие краны DN10 и R529, R530, R538, R540, R548, R550.
  - 6) MFT тип: Время срабатывания, управляющий сигнал, ограничение хода штока и другие функции могут задаваться программой PC-Tool или устройством MFT-H.
  - 7) Усилие на закрытие 1000 Н / удерживающее усилие 800 Н.
  - 8) NVF.E с седельными клапанами Н.В, Н.Н, Н.Л, Н.Р, Н7..X и Н7..Y..НО (нормально открыт)

### Принцип действия

Седельный клапан управляется с помощью электроприводов серии NV и AV. Данные электроприводы управляются стандартным сигналом 0... 10 В= или по 3-позиционной схеме и передвигают конус клапана — регулирующее устройство — в открытое положение согласно управляющему сигналу.

### Характеристика потока

Равно-процентная характеристика потока обеспечивается конструкцией конуса клапана.

### Ручное управление

Приведение в движение штока клапана ручным способом осуществляется с помощью шестигранного ключа через привод серии NV... или AV...

- Клапан разработан для использования в системах отопления, вентиляции и кондиционирования и не применяется в областях, выходящие за рамки указанные в спецификации, особенно для применения на воздушных судах.
- Устройство может устанавливаться только обученным персоналом. В процессе установки должны быть учтены все рекомендации завода-изготовителя.
- Клапан не содержит частей, которые могут быть переустановлены или отремонтированы потребителем.
- Недопустима утилизация вместе с бытовыми отходами. Необходимо соблюдать все действующие правила и инструкции, относящиеся к данной конкретной местности.
- При расчете потока в регулирующем или конечном управляющем элементе должны учитываться принятые правила и нормы.

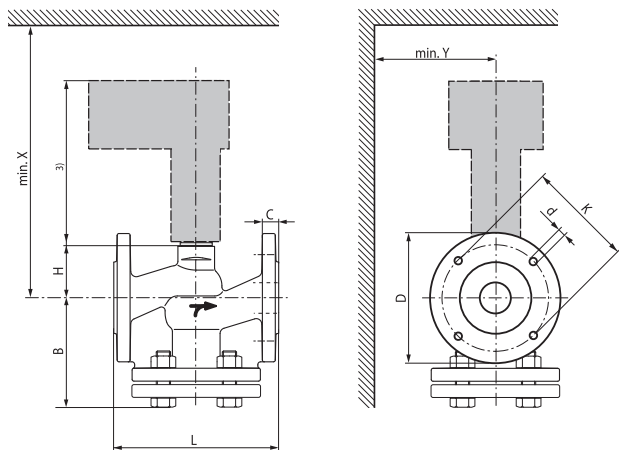

DN [мм]	L [мм]	H [мм]	B [мм]	D [мм]	C [мм]	K [мм]	d [мм]	X <sup>(1)</sup> [мм]	Y <sup>(1)</sup> [мм]	X <sup>(2)</sup> [мм]	Y <sup>(2)</sup> [мм]	Вес [кг]
15	130	46	86	80	14	55	4x11	470	100			2,9
20	150	46	98	90	16	65	4x11	470	100			3,9
25	160	52	98	100	16	75	4x11	470	100			4,8
32	180	56	119	120	18	90	4x14	470	100			7,0
40	200	64	124	130	18	100	4x14	470	100			9,3
50	230	64	124	140	20	110	4x14	470	100			10,8
65	290	100	144	160	20	130	4x14	515	100	665	150	18,0
80	310	110	158	190	22	150	4x18	515	100	665	150	25,3
100	350	125	178	210	24	170	4x18			665	150	37,1

1) Минимальное расстояние от центра клапана с электроприводом NV... с клапаном типа Н7..Y..S2  
 2) Минимальное расстояние от центра клапана с электроприводом AV... с клапаном типа Н7..Y..S4  
 3) Размеры привода можно узнать в технических данных самого привода

## Подбор: Н6..S

$K_{vs}$ [м³/ч]	DN [мм]	2-ход.	Соответствующий линейный электропривод, 3-позиционный	Соответствующий линейный электропривод, плавной регулировки 0...10 В=	Соответствующий линейный электропривод, плавной регулировки 0...10 В=, с функцией аварийного управления	
0,63	15	<b>H611S</b>	<b>NV24-3</b> 24 В -/=	<b>NV24-MFT</b> 24 В -/=	<b>NVF24-MFT(2)</b> 24 В -/= Функция аварийного управления, шток втянут <sup>3)</sup>	
1,6	15	<b>H613S</b>				
4	15	<b>H615S</b>		<b>NV230-3</b> 230 В -	<b>NV24-MFT</b> 24 В -/=	<b>NVF24-MFT(2)-E</b> 24 В -/= Функция аварийного управления, шток выдвинут <sup>2)</sup>
6,3	20	<b>H620S</b>				
10	25	<b>H625S</b>				
16	32	<b>H632S</b>	<b>AV24-3</b> 24 В -/=	<b>AV24-MFT</b> 24 В -/=	1) Рекомендуется для DN32-DN50 или более высоких давлений 2) При обесточивании клапан закрывается 3) При обесточивании клапан открывается	
25	40	<b>H640S</b>				
40	50	<b>H650S</b>				
58	65	<b>H664S</b>				
63	65	<b>H665S</b>				
100	80	<b>H680S</b>	<b>AV230-3</b> 230 В -			
145	100	<b>H6100S</b>				
200	125	<b>H6125S</b>				
320	150	<b>H6150S</b>				

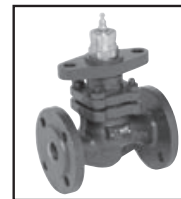

2-ходовые седельные клапаны фланцевые DN 15...150



Для плавного регулирования горячей воды и пара

### Область применения

- Водяные контуры в установках подготовки воздуха
- Водяные контуры в отопительных системах

### Принцип действия

Седельный клапан приводится в действие линейным электроприводом серии NV или AV. Линейный электропривод управляется стандартными аналоговым или 3-позиционным сигналами и перемещает конус клапана, дроссельное устройство, в положение открытия в соответствии с управляющим сигналом.

### Особенности изделия

#### Равнопроцентная характеристика

Обеспечивается профилем конуса клапана.

#### Ручное управление при помощи электропривода NV/AV

Используйте гексагональный ключ для поворота электропривода.

- Инструкции по установке см. с.30...32

- Данные по запирающему / дифференциальному давлению см. с.8

- Диаграмму подбора седельных клапанов см.с.9

- Внимательно изучите информацию на стр. 33/34, описывающую работу, установку, указания по проектированию, вводу в эксплуатацию и техническому обслуживанию

### Технические данные

Технические данные		Н6..S
Среда	Горячая вода, пар, вода с содержанием гликоля не более 50%	
Температура среды	+5°C...+150°C (более высокие температуры под заказ)	
Номинальное давление ps	1600 кПа (PN 16)	
Характеристика потока	Регулирующий канал A-AB: равнопроцентная VDI/VDE 2173 n(ep)=3, оптимизирована в диапазоне открытия	
Sv	DN 15 Sv > 50 DN 20...150 Sv > 100	
Величина утечки	Регулирующий канал A-AB: макс. 0,05% от величины Kvs	
Соединение с трубой	Фланцы ISO 7005-2 (PN 16)	
Дифференциальное давление Δрmax	1000 кПа (для больших диаметров: Δрs<Δрmax)	
Запирающее давление Δрs	См. таблицу на с. 6	
Ход штока	См. таблицу размеров	
Точка запираения клапана	Вниз (Down) ∇	
Положение установки	От вертикального до горизонтального	
Тех. обслуживание	Не требуется	

### Материалы

Тело клапана	Чугун GG25
Конус клапана	Нержавеющая сталь
Седло клапана	Нержавеющая сталь
Шток клапана	Нержавеющая сталь
Уплотнение штока	O-образное кольцо EPDM

## Размеры: Н6..S

DN	Ход штока	Электропривод	Размеры [мм]		Фланцы				Вес
			L	H	D	K	d	C	
15	15	NV..	130	118	95	65	4x14	14	3.6
20	15		150	118	105	75	4x14	16	4.3
25	15		160	126	115	85	4x14	16	5.2
32	15		180	126	140	100	4x18	18	6.8
40	15		200	133	150	110	4x18	18	8.7
50	15		230	139	165	125	4x18	20	11.6
65	18		290	100	185	145	4x18	20	16.7
65	30	AV..	290	155	185	145	4x18	20	16.7
80	30		310	170	200	160	8x18	22	22.4
100	30		350	190	220	180	8x18	24	32.5
125	40		400	228	250	210	8x18	26	44.0
150	40		480	288	285	240	8x22	26	61.0

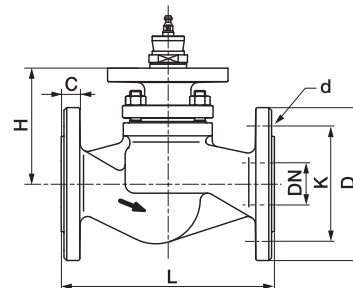

## 2-ходовый фланцевый седельный клапан

### PN 16

- Закрытые системы горячей воды и пара в некритичных местах установки
- Для плавного регулирования водного потока в системах обработки воздуха и системах отопления

	Время срабатывания	Управление	Модели				
			NVF	NV	NVG	AV	
3-поз.	24 В =/~/ 7,5/3,8 с/мм	3-поз.	800 H 20 мм	1000 H 20 мм	1600 H 20 мм	2000 H 40 мм	2500 H 40 мм
	230 В ~ 7,5/3,8 с/мм	3-поз.	NV24-3		AV24-3		
мульти-функциональное б)	24 В =/~/ 35 с	0 (2)...10 В=	NV230-3		AV230-3		
	60 с	0 (2)...10 В=	NVY24-MFT				AVY24-MFT
	150 с	0 (2)...10 В=					AV24-MFT
	Мотор 150 с / пружина 30 с	0 (2)...10 В=	NVF24-MFT NVF24-MFT-E 8)		NVG24-MFT		

Фланцы	PN 16 Частично разгружен по давлению T <sub>макс</sub> = 150 °C <sub>3</sub>	Применение: закрытый контур / пар: коэффициент давления Δp/p1 < 0,4											
		DN [мм]	Kvs <sup>1)</sup> [м³/час]	ΔPs [кПа]	ΔP <sub>max</sub> [кПа]	ΔPs [кПа]	ΔP <sub>max</sub> [кПа]	ΔPs [кПа]	ΔP <sub>max</sub> [кПа]	ΔPs [кПа]	ΔP <sub>max</sub> [кПа]	ΔPs [кПа]	ΔP <sub>max</sub> [кПа]
2-ход													
H640SP	40	25	1600	1000	1600	1000	1600	1000					
H650SP	50	40	1600	1000	1600	1000	1600	1000					
H664SP	65	58	1350	1000	1600	1000	1600	1000					
H679SP	80	90	1300	1000	1600	1000	1600	1000					
H6100SP	100	145							600	600	600	600	
H6125SP	125	220											
H6150SP	150	320							600	600	600	600	

Среда	Горячая вода, пар (содержание гликоля макс 50%)
Температура среды	+5° C ... +150° C
Разрешенное давление Ps	1600 кПа до 120° C 1400 кПа до 150° C
Характеристика потока	Регулирующий канал A-AB: равнопроцентная
Уровень утечки	Регулирующий канал A-AB, класс утечки III
Трубное присоединение	Фланцы
Шток	См. «Обзор типов»
Точка закрытия	Внизу (▼)
Положение установки	От вертикального до горизонтального (относительно штока)
Тех. обслуживание	Не требуется
Тело клапана	чугун GG 25
Конус клапана	Нержавеющая сталь
Шток клапана	Нержавеющая сталь
Седло клапана	Нержавеющая сталь
Уплотнение штока	PTFE

- Пояснения**
- 1) Kvs = A-AB, Kvs (B-AB) – 70% x Kvs.
  - 2) Температура в диапазоне -10°C...+5°C с использованием подогрева штока исключая регулирующие краны DN10 и R529, R530, R538, R540, R548, R550.
  - 3) MFT тип: Время срабатывания, управляющий сигнал, ограничение хода штока и другие функции могут задаваться программой PC-Tool или устройством MFT-H.
  - 4) NVF..E с седельными клапанами H..B, H..N, H..R, H7..X и H7..Y..HO (нормально открыт).

### Принцип действия

Седельный клапан управляется с помощью электроприводов серии NV и AV. Данные электроприводы управляются стандартным сигналом 0... 10 В= или по 3-позиционной схеме и передвигают конус клапана — регулирующее устройство — в открытое положение согласно управляющему сигналу.

Частично разгружающий по давлению шток и перегрузочные каналы в конструкции клапана позволяют использовать его и для более высоких запирающих давлений (см. Технические данные)

### Характеристика потока

Равно-процентная характеристика потока обеспечивается конструкцией конуса клапана

### Ручное управление

Приведение в движение штока клапана ручным способом осуществляется с помощью шестигранного ключа через привод серии NV... или AV...



- Клапан разработан для использования в системах отопления, вентиляции и кондиционирования и не применяется в областях, выходящие за рамки указанные в спецификации, особенно для применения на воздушных судах.
- Устройство может устанавливаться только обученным персоналом. В процессе установки должны быть учтены все рекомендации завода-изготовителя.
- Клапан не содержит частей, которые могут быть переустановлены или отремонтированы потребителем.
- Недопустима утилизация вместе с бытовыми отходами. Необходимо соблюдать все действующие правила и инструкции, относящиеся к данной конкретной местности.
- При расчете потока в регулирующем или конечном управляющем элементе должны учитываться принятые правила и нормы.

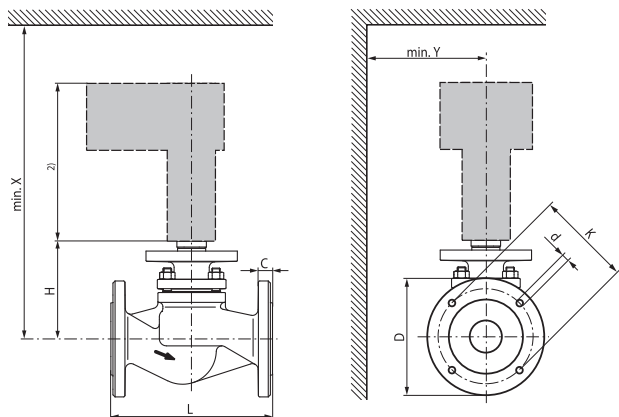

DN [мм]	L [мм]	H [мм]	D [мм]	C [мм]	K [мм]	d [мм]	X <sub>(1)</sub> [мм]	Y <sub>(1)</sub> [мм]	Вес [кг]
40	200	136	150	18	110	4x18	550	100	9,0
50	230	142	165	20	125	4x18	560	100	11,9
65	290	155	185	20	145	4x18	570	100	17,1
80	310	173	200	22	160	8x18	590	150	22,9
100	350	193	220	24	180	8x18	740	150	33,5
125	400	245	250	26	210	8x18	790	150	46,9
150	480	306	285	26	240	8x22	850	150	64,6



- 1) Минимальное расстояние от центра клапана
- 2) Размеры привода можно узнать в технических данных самого привода

# Н6...W...S7 Седельные клапаны, 2-ходовые, фланцевые



**Большой 2-ходовый фланцевый седельный клапан, PN 16 DN 200/ DN 250**

- Закрытые системы горячей и холодной воды
- Для плавного регулирования водяного потока в охлаждающих и тепловыделяющих системах

Время срабатывания		Управление		GV	
3-поз.	230 В ~ 0.79 мм/с	3-поз.		12 кН	65 мм
Плавное	24 В ~ 0.79 мм/с	0 (2)...10 В=			
<b>Фланцы</b>		<b>PN 16</b> T <sub>max</sub> = 120°C <sup>3)</sup>		<b>GV12-230-3-T</b>	
2-ход 		<b>DN</b> [мм]		<b>GV12-24-SR-T</b>	
		<b>Kvs</b> <sup>1)</sup> [м <sup>3</sup> /час]		<b>Применение:</b> закрытый контур	
<b>Н6200W630-S7</b>		200	630	<b>ΔPs</b> [кПа]	<b>ΔP<sub>max</sub></b> [кПа]
<b>Н6250W1000-S7</b>		250	1000	310	310
				190	190

Тип	Kvs [м <sup>3</sup> /час]	DN [мм]	Шток [мм]
<b>Н6200W630-S7</b>	630	200	65
<b>Н6250W1000-S7</b>	1000	250	65

#### Пояснения

- 1) Kvs = A-AB, Kvs (B-AB) – 70% x Kvs.
- 2) Вес включает электропривод типа GV...
- 3) Температура в диапазоне -10°C...+5°C с использованием подогрева штока исключая регулирующие краны DN10 и R529, R530, R538, R540, R548, R550.

#### Технические данные

Среда	Холодная и низкотемпературная горячая вода (содержание гликоля макс 50%)
Температура среды	+5... +120°C (-10 °C по запросу)
Разрешенное давление Ps	1600 кПа (PN16)
Характеристика потока	Регулирующий канал A-AB: равнопроцентная
Уровень утечки	Регулирующий канал A-AB, класс утечки III
Трубное присоединение	Фланцы
Шток	См. «Обзор типов»
Точка закрытия	Внизу (▼)
Положение установки	От вертикального до горизонтального (относительно штока)
Тех. обслуживание	Не требуется
Тело клапана	Чугун GG25
Конус клапана	Нержавеющая сталь
Шток клапана	Нержавеющая сталь
Седло клапана	Нержавеющая сталь
Уплотнение штока	Кольцо EPDM

#### Принцип действия

Большой седельный клапан управляется при помощи электропривода серии GV с большим ходом штока. Данные электроприводы управляются стандартным сигналом 0...10 В= или по 3-позиционной схеме и передвигают конус клапана — регулирующее устройство — в открытое положение согласно управляющему сигналу.

#### Характеристика потока

Равно-процентная характеристика потока обеспечивается конструкцией конуса клапана.

#### Ручное управление

Приведение в движение штока клапана ручным способом осуществляется с помощью ручного поворотного колеса на электроприводе серии GV...

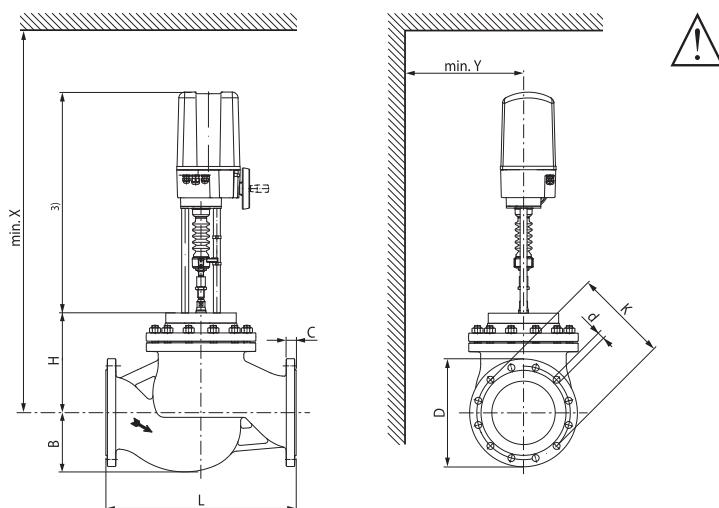

DN	L	H	B	D	C	K	d	X <sup>(1)</sup>	Y <sup>(1)</sup>	Вес <sup>(2)</sup>
[мм]	[мм]	[мм]	[мм]	[мм]	[мм]	[мм]	[мм]	[мм]	[мм]	[кг]
200	600	315	187	340	30	295	12x22	1210	200	157
250	730	375	233	405	32	355	12x26	1270	250	237

- 1) Минимальное расстояние от центра клапана с установленным приводом типа GV...
- 2) Вес включает электропривод типа GV...
- 3) Размеры привода можно узнать в технических данных самого привода

- Клапан разработан для использования в стационарных системах отопления, вентиляции и кондиционирования и не применяется в областях, выходящие за рамки указанные в спецификации, особенно для применения на воздушных судах.
- Устройство может устанавливаться только обученным персоналом. В процессе установки должны быть учтены все рекомендации завода-изготовителя.
- Клапан не содержит частей, которые могут быть переустановлены или отремонтированы потребителем.
- Недопустима утилизация вместе с бытовыми отходами. Необходимо соблюдать все действующие правила и инструкции, относящиеся к данной конкретной местности.
- При расчете потока в регулирующем или конечном управляющем элементе должны учитываться принятые правила и нормы.

#### Внимание!

Большие седельные клапаны и электроприводы с большим ходом штока поставляются в присоединенном положении.

# Н6...Х...S(P)2 Седельные клапаны, 2-ходовые, фланцевые



## 2-ходовый фланцевый седельный клапан PN 25

- Для закрытых системы (высокие температуры) горячей воды и пара
- Для плавного регулирования водяного потока в системах очистки воздуха и системах отопления

	Время срабатывания	Управление	
3-поз.	24 В ≈ 7,5/3,8 с/мм	3-поз.	
	230 В ≈ 7,5/3,8 с/мм	3-поз.	
мульти-функциональное <sup>6)</sup>	24 В ≈ 35 с	0...10 В=	
	150 с	0 (2)...10 В=	
	Мотор 150 с пружина 30 с	0 (2)...10 В=	

NVF	NV	NVG
800 H 20 мм	1000 H 20 мм	1600 H 20 мм

Фланцы		PN 25 Тмакс = 150°C <sup>3)</sup>		Применение: закрытый контур					
2-ход		DN [мм]	Kvs <sup>1)</sup> [м <sup>3</sup> /час]	ΔPs [кПа]	ΔP <sub>max</sub> [кПа]	ΔPs [кПа]	ΔP <sub>max</sub> [кПа]	ΔPs [кПа]	ΔP <sub>max</sub> [кПа]
H6015XP4-S2		15	0,4	2500	1000	2500	1000	2500	1000
H6015XP63-S2		15	0,63	2500	1000	2500	1000		
H6015X1-S2		15	1	1650	1000	2100	1000		
H6015X1P6-S2		15	1,6						
H6015X2P5-S2		15	2,5						
H6015X4-S2		15	4	1650	1000	2100	1000		
H6020X4-S2		20	4	1180	1000	1560	1000		
H6020X6P3-S2		20	6,3	1180	1000	1560	1000	2500	1000
H6025X6P3-S2		25	6,3	960	960	1280	1000	2300	1000
H6025X10-S2		25	10	960	960	1280	1000	2300	1000
H6032X10-S2		32	10	660	660	900	900	1600	1000
H6032X16-S2		32	16	660	660	900	900	1600	1000
H6040X16-S2		40	16	360	360	500	500	950	950
H6040X25-S2		40	25	360	360	500	500	950	950
H6050X25-S2		50	25	210	210	300	300	600	600
H6050X40-S2		50	40	210	210	300	300	600	600
H6065X58-SP2	PN 25 Частично разгружен по давлению	65	58	1650	1000	2100	1000		
H6080X90-SP2		80	90	1200	1000	1600	1000		
H6100X125-SP2		100	125	700	700	1000	1000		

Среда	Горячая вода (высокая температура), низкотемпературный пар (содержание никотля макс 50%)
Температура среды	+5...+150°C
Разрешенное давление Ps	2500 кПа до 120°C 2430 кПа до 150°C
Характеристика потока	Регулирующий канал A-AB: равнопроцентная
Уровень утечки	Регулирующий канал A-AB, класс утечки III
Трубное присоединение	Фланцы
Шток	См. «Обзор типов»
Точка закрытия	Внизу (▼)
Положение установки	От вертикального до горизонтального (относительно штока)
Тех. обслуживание	Не требуется
Тело клапана	Чугун GGG 40.3
Конус клапана	Нержавеющая сталь
Шток клапана	Нержавеющая сталь
Седло клапана	Нержавеющая сталь
Уплотнение штока	PTFE

### Пояснения

- 1) Kvs = A-AB, Kvs (B-AB) – 70% x Kvs.
- 3) Температура в диапазоне -10°C...+5°C с использованием подогрева штока исключая регулирующие краны DN10 и R529, R530, R538, R540, R548, R550.
- 6) MFT тип: Время срабатывания, управляющий сигнал, ограничение хода штока и другие функции могут задаваться программой PC-Tool или устройством MFT-H.
- 9) NVF..E с седельными клапанами Н6..S, Н6..Х, Н6..Х..НЗ (нормально закрыт).

### Принцип действия

Седельный клапан управляется с помощью электропривода серии NV. Данные электроприводы управляются стандартным сигналом 0...10 В= или по 3-позиционной схеме и передвигают конус клапана — регулирующее устройство — в открытое положение согласно управляющему сигналу. Клапаны DN 65, 80 и 100 имеют ту же конструкцию, что и клапаны серии Н6..SP. Частично разгружающий по давлению шток и перегрузочные каналы в конструкции клапана позволяют использовать его с электроприводом серии NV... и для более высоких запирающих давлений

### Характеристика потока

Равно-процентная характеристика потока обеспечивается конструкцией конуса клапана.

### Ручное управление

Приведение в движение штока клапана ручным способом осуществляется с помощью шестигранного ключа через привод серии NV...



- Клапан разработан для использования в системах отопления, вентиляции и кондиционирования и не применяется в областях, выходящие за рамки указанные в спецификации, особенно для применения на воздушных судах.
- Устройство может устанавливаться только обученным персоналом. В процессе установки должны быть учтены все рекомендации завода-изготовителя.
- Клапан не содержит частей, которые могут быть переустановлены или отремонтированы потребителем.
- Недопустима утилизация вместе с бытовыми отходами. Необходимо соблюдать все действующие правила и инструкции, относящиеся к данной конкретной местности.
- При расчете потока в регулирующем или конечном управляющем элементе должны учитываться принятые правила и нормы.

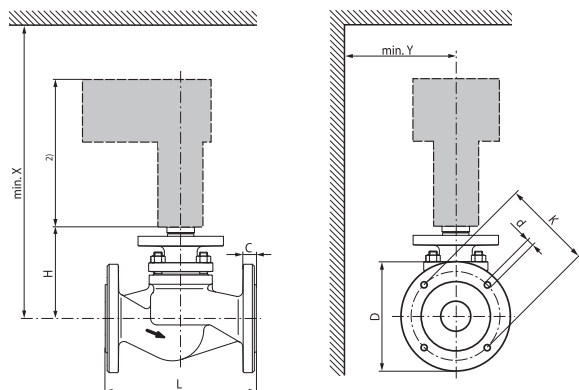

DN	L	H	D	C	K	d	X(1)	Y(1)	Вес
[мм]	[мм]	[мм]	[мм]	[мм]	[мм]	[мм]	[мм]	[мм]	[кг]
15	130	118	95	14	65	4x14	545	100	3,6
20	150	118	105	16	75	4x14	545	100	4,3
25	160	126	115	16	85	4x14	545	100	5,2
32	180	126	140	18	100	4x18	545	100	6,8
40	200	133	150	18	110	4x18	545	100	8,7
50	230	139	165	20	125	4x18	545	100	11,6
65	290	155	185	22	145	4x18	570	150	17,1
80	310	173	200	24	160	8x18	590	150	22,9
100	350	193	235	24	190	8x22	740	150	33,5

1) Минимальное расстояние от центра клапана

2) Размеры привода можно узнать в технических данных самого привода