

## ОПИСАНИЕ

Смесительный моторизированный узел ICMA предназначен для смешивания двух жидкостей для того чтобы достичь определённую температуру. Он обычно используется в системах отопления и охлаждения, на теплостанциях и в теплогенераторах(настенные котлы, твердотопливные котлы, тепловые насосы).

Смешивание жидкостей производится через внутренний фасонный затвор который регулирует расход воды. Смесительные узлы можно регулировать вручную или с помощью сервопривода(арт 787)

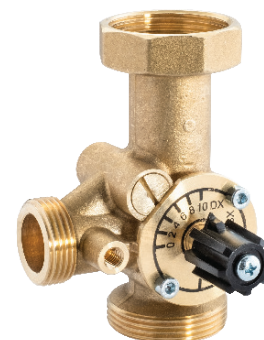

## АССОРТИМЕНТ

| АРТ | РАЗМЕР | ПОДАЧА ВОДЫ | КОД        |
|-----|--------|-------------|------------|
| 782 | DN20   | правая      | 93782AED05 |
| 782 | DN20   | левая       | 93782AES05 |

## ТЕХНИЧЕСКИЕ ХАРАКТЕРИСТИКИ

### Тех. Данные

|                               |                              |
|-------------------------------|------------------------------|
| Жидкость:                     | вода или гликолевые жидкости |
| Максимальный процент гликоля: | 50%                          |
| Максимальное давление:        | 10 бар                       |
| Рабочая температура:          | 0°C - 110 °C                 |
| Ротационная скорость:         | <5Nm                         |
| Ротационный угол:             | 90°                          |

### ПОДКЛЮЧЕНИЯ

|                                  |                  |
|----------------------------------|------------------|
| Подключение к котлу:             | G 1"1/2 M        |
| Подключение к системе отопления: | G 1"1/2 F - 1" M |

### МАТЕРИАЛЫ

|                                 |                          |
|---------------------------------|--------------------------|
| Корпус:                         | латунь CW617N - EN 12165 |
| Затвор:                         | латунь CW617N - EN 12164 |
| Затвор байпас:                  | латунь CW617N - EN 12164 |
| Заглушка для байпаса:           | латунь CW617N - EN 12164 |
| Заглушка для фасонного затвора: | латунь CW617N - EN 12164 |
| Резиновое кольцо:               | EPDM пероксид            |
| Подшипник:                      | PTFE                     |
| Винт ISO 7045 M5X10:            | Нержавеющая сталь        |
| Прокладка:                      | EPDM пероксид            |
| Гайка:                          | латунь CW617N - EN 12165 |
| Ручка:                          | ABS                      |

## ПРИНЦИП РАБОТЫ

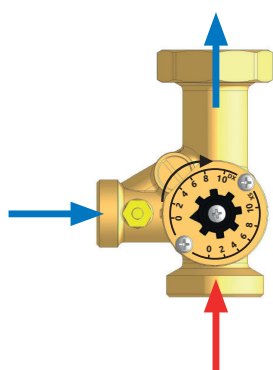

**Положение полностью закрытое:**

Положение 0.  
Подача воды полностью закрыта.  
Жидкость которая поступает из обратного потока свободно циркулирует в системе.

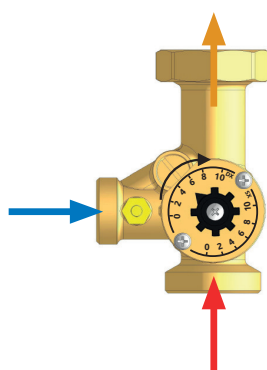

**Положение фазы смешивания:**

Положение 5  
Жидкость которая поступает из котла смешивается с обратным потоком из системы отопления.

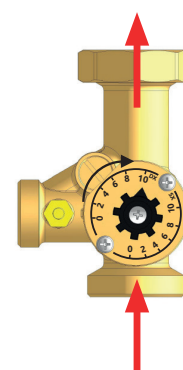

**Положение полностью открытое:**

Положение 10  
Смесительный клапан полно открыт.  
Поступающа из котла жидкость подается в систему отпления

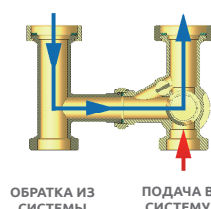

ОБРАТКА ИЗ СИСТЕМЫ ПОДАЧА В СИСТЕМУ

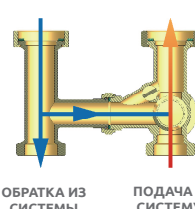

ОБРАТКА ИЗ СИСТЕМЫ ПОДАЧА В СИСТЕМУ

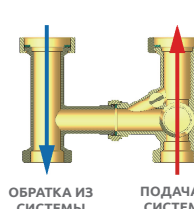

ОБРАТКА ИЗ СИСТЕМЫ ПОДАЧА В СИСТЕМУ

## Размеры

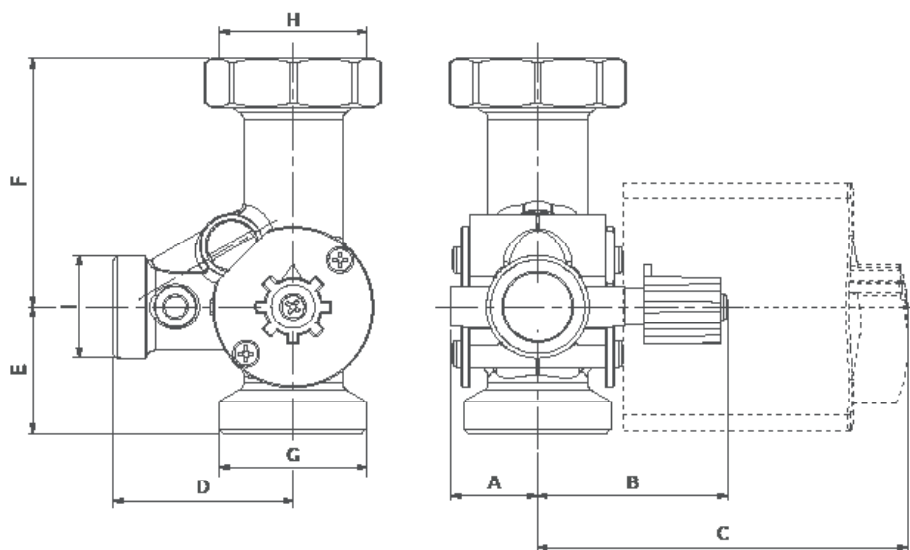

| КОД        | A  | B    | C   | D  | E  | F    | G        | H       | I    |
|------------|----|------|-----|----|----|------|----------|---------|------|
| 93782AED05 | 28 | 61,5 | 120 | 58 | 41 | 80,5 | G1"1/2 M | G1"1/2F | G1"М |
| 93782AES05 | 28 | 61,5 | 120 | 58 | 41 | 80,5 | G1"1/2 M | G1"1/2F | G1"М |

## Регулировка By-Pass

Смесительный клапан имеет регулирующий BY-PASS который действительно предотвращает чрезмерную работу насоса на высоких режимах во случаях, когда клапан урегулирован в положении «полно закрыто».

Регулировка BY-PASS производится латунным винтом. Смотрите рисунок ниже(используйте отвертку прямого наконечника).

Для положения ОТКРЫТО/ЗАКРЫТО, посмотрите на нижеуказанные схемы.

На стартирование системы, мы рекомендуем оставить BY-PASS в положении «полностью открыто» (регулируйте его впоследствии в соответствии с вашим предпочтением)



## Инсталляция

Группа смешивания представлена ручкой для ручной регулировки. Для автоматической конфигурации, посмотрите на Арт. 787. (электрический сервопривод).

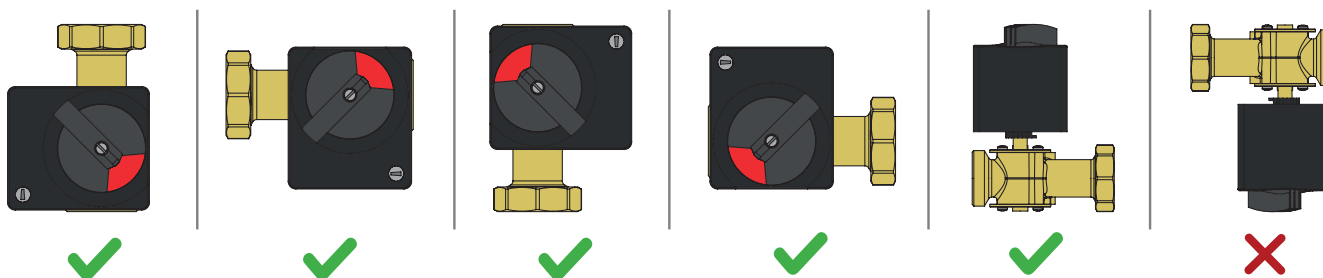

## / Сервопривод Арт.787

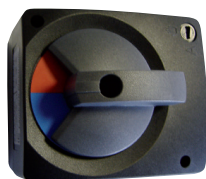

### Технические характеристики

|                           |              |
|---------------------------|--------------|
| Электропитание:           | 230В - 50Гц  |
| Максимальное потребление: | 3,5 VA       |
| Время включения:          | 135 сек.     |
| Номинальная скорость:     | 10 Нм        |
| Рабочая температура:      | -10 / +50 °С |
| Степень защиты:           | IP 40        |
| Материал корпуса:         | поликарбонат |

### СХЕМА СОЕДИНЕНИЯ

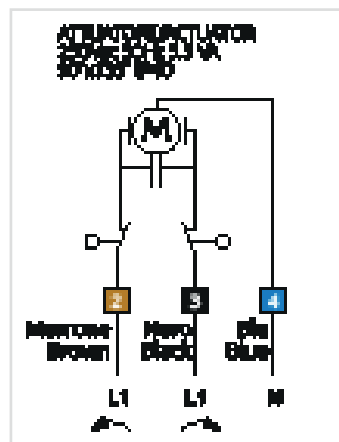

### Ассортимент продукции

|           |            |
|-----------|------------|
| 82787BI53 | 230 volt   |
| 82787BI54 | 24 volt AC |

## / Конфигурация сервопривода

Сервопривод можно настроить в двух разных конфигурациях, в зависимости от группы на которой он будет установлен.

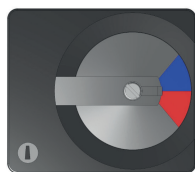
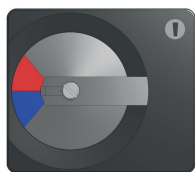

Чтобы менять конфигурацию сервопривода, нужно демонтировать артикул как мы демонстрируем в нижеуказанной схеме и собрать в соответствии с одной из вышеуказанных конфигураций. Во время этого процесса, обратите внимание на положение диска "S" КРАСНОГО/СИНЕГО цвета.

**ВНИМАНИЕ:** в обеих конфигурациях надо будет устанавливать диск "S" с КРАСНОЙ СТОРОНЫ в верхнем положении. Соединение ручки "M" с корпусом привода "O" можно сделать только в одном положении. Эта ручка заблокирована из-за положения вала который находится в корпусе привода.

## / ФУНКЦИЯ АВТОМАТИЧЕСКАЯ/РУЧНАЯ

Сервопривод может работать в двух режимах: АВТОМАТИЧЕСКИЙ или РУЧНОЙ.

Чтобы установить сервопривод в режиме «Автоматический» вам необходимо нажимать кнопку "P" с помощью отвертки и повернуть его до положения "A". Таким образом шпилька будет работать исключительно в автоматическом режиме. Чтобы установить сервопривод в режиме «Ручной» вам необходимо нажимать кнопку "P" помощью отверткой и повернуть его до положению знака «рука». Таким образом можно повернуть шпильку на выбранное положение.

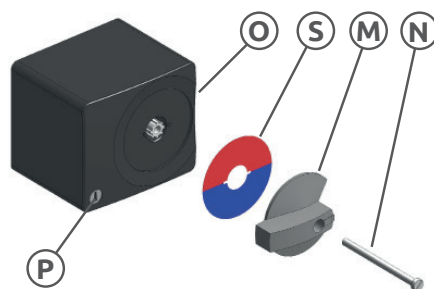

## Монтаж сервопривода на смесительный клапан с автоматической регулировкой

После того вы выбрали правильную конфигурацию для смесительного узла и после выполнения всех процедур, сейчас вы можете установить ваш сервопривод на смесительный клапан.

Сервопривод устанавливается в определённом положении. Тут мы вам показываем пошагово как правильно его установить на смесительный клапан с конфигурацией «ЛЕВО» и «ПРАВО».

**Внимание: не верная установка сервопривода на смесительный клапан может привести к неправильной работе смесительного узла.**

**Регулировка смесительного клапана:** поставить чёрную кнопку "V" со стрелкой наверх или вниз, в зависимости от конфигурации которую вы выбрали (смотреть на нижеуказанные схемы). Снимите винт который фиксируется на кнопку клапана. Очень важно его не поворачивать (он должен оставаться на выбранном положении), затем монтируйте шпильку "R" на ту же сторону где фиксируется кнопка.

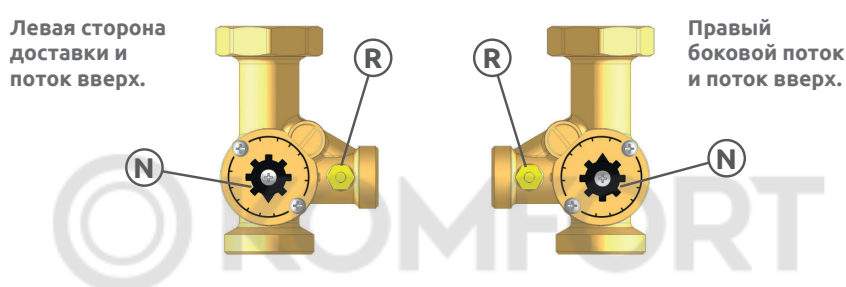

**Регулировка сервопривода:** поставить сервопривод на автоматический режим (смотреть предыдущий пункт. Нажимая кнопку «P», поворачивайте кнопку «M» на одно из низуказанных положений (в диске красный цвет должен быть виден). Отпуская кнопку, ручка остается заблокирована в правильном положении.

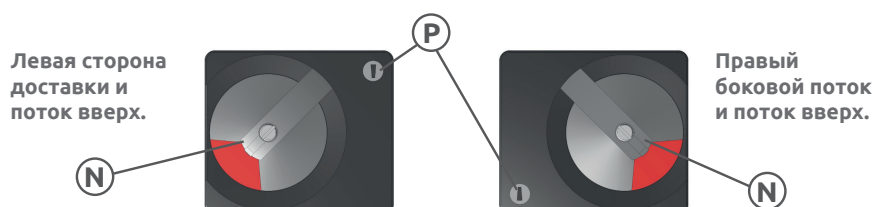

**Установка сервопривода на смесительный клапан:** поставить сервопривод на клапан обращая внимание на его подключение с чёрной ручкой "V" и со шпилькой "R". Фиксировать сервопривод на клапан с помощью винта M5x70 который находится в комплекте. Элемент "N"

в странице №8. Конструкция должна быть похожа на эти два чертежа (внизу) и она будет готова к установлению системы.

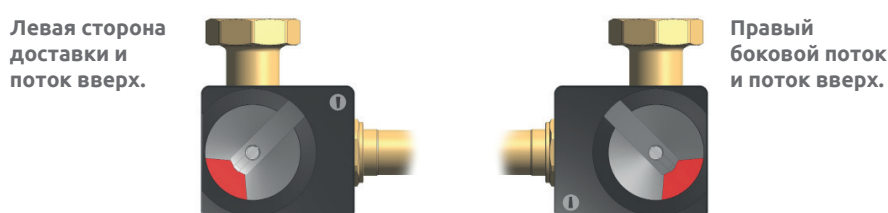

**/ График перепада давления**

**ДИАГРАММА ПОТЕРИ НАГРУЗКИ**

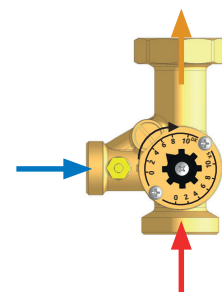
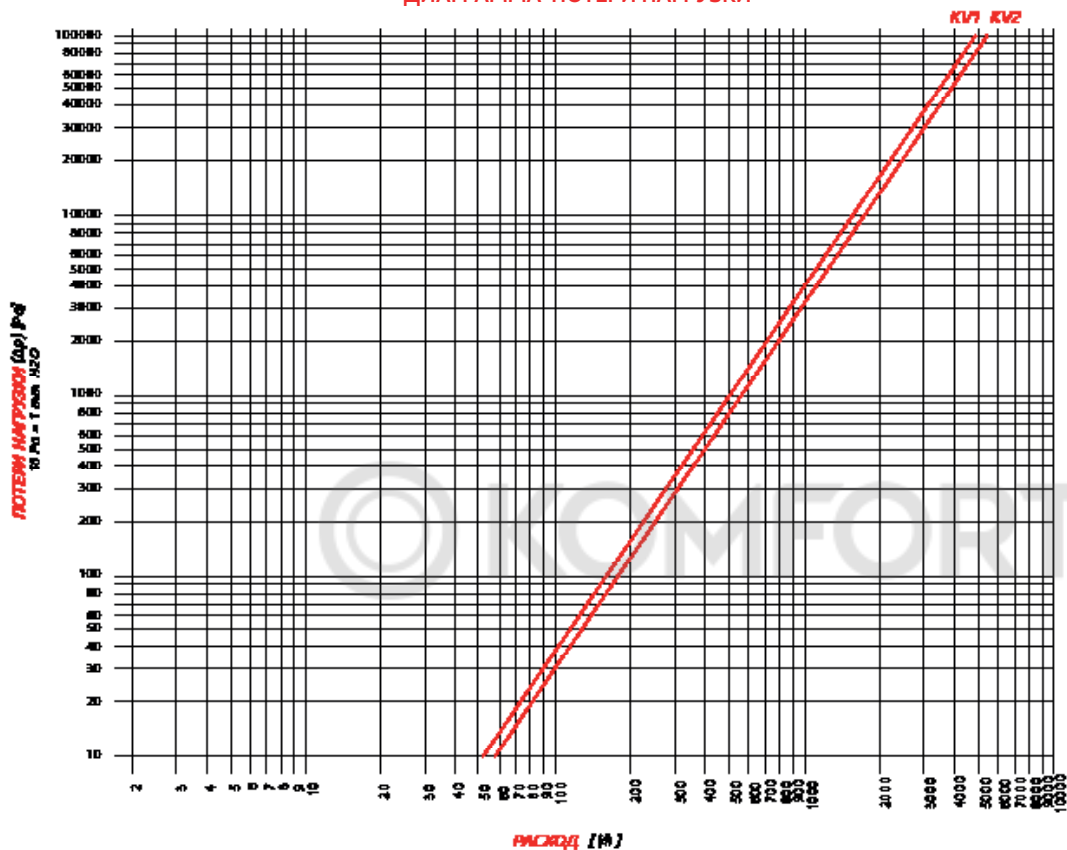

**KV1 м³/ч**  
угловой проход **5.2**

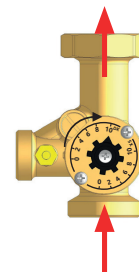

**KV2 м³/ч**  
прямой проход **5.85**