

**Паспорт.  
Руководство по эксплуатации.**

Документ разработан в соответствии с требованиями ГОСТ 2.601-2019

**Регуляторы давления  
мембранные MVI  
серии SE.560**



**ПС-VL.612.XX.07.2022**



## Оглавление

1. Сведения об изделии.....	3
1.1 Наименование.....	3
1.2 Производитель.....	3
1.3 Поставщик.....	3
2. Номенклатура.....	3
3. Назначение и область применения.....	3
4. Технические характеристики.....	4
4.1. Принцип работы.....	4
4.2. Материалы и устройство.....	5
5. Габаритные размеры.....	7
6. Комплектация.....	7
7. Указания по монтажу и эксплуатации.....	8
7.1. Общие указания.....	8
7.2. Настройка.....	9
7.3 Техническое обслуживание.....	10
8. Условия хранения и транспортировки.....	10
9. Утилизация.....	10
10. Приемка и испытания.....	10
11. Сертификация.....	10
12. Гарантийные обязательства.....	11
12.1 Общие сведения.....	11
12.2 Условия гарантийного обслуживания.....	11

## 1. Сведения об изделии.

### 1.1 Наименование.

Регулятор давления мембранный MVI серии SE.560

### 1.2 Производитель.

Yorhe Fluid Intelligent Control Co., Ltd Industrial Zone, Yuhuan, Zhejiang Province, China (Промзона Чиньян, Юхуань, пр.Джезян, Китай)

### 1.3 Поставщик.

ООО «Йорхе Рус» 119602, г. Москва, ул. Академика Анохина, д. 2, корп.7

## 2. Номенклатура.

№	Наименование	Артикул
1	Регулятор давления для воды мембранный SE.560 1/2"	SE.560.04
2	Регулятор давления для воды мембранный SE.560 3/4"	SE.560.05
3	Регулятор давления для воды мембранный SE.560 1"	SE.560.06
4	Регулятор давления для воды мембранный SE.560 1 1/4"	SE.560.07
5	Регулятор давления для воды мембранный SE.560 1 1/2"	SE.560.08
6	Регулятор давления для воды мембранный SE.560 2"	SE.560.09

## 3. Назначение и область применения.

Регулятор давления мембранный (клапан редукционный) – является регулятором давления прямого действия «после себя», предназначен для регулируемого снижения и поддержания давления транспортируемой среды за клапаном вне зависимости от колебаний давления до него. Регуляторы данного типа применяются в системах холодного и горячего водоснабжения, в пределах параметров указанных в технической документации. В корпусе клапанов имеется резьбовое отверстие, которое связано с выходной частью клапана для присоединения манометра (манометры в комплект поставки не входят).

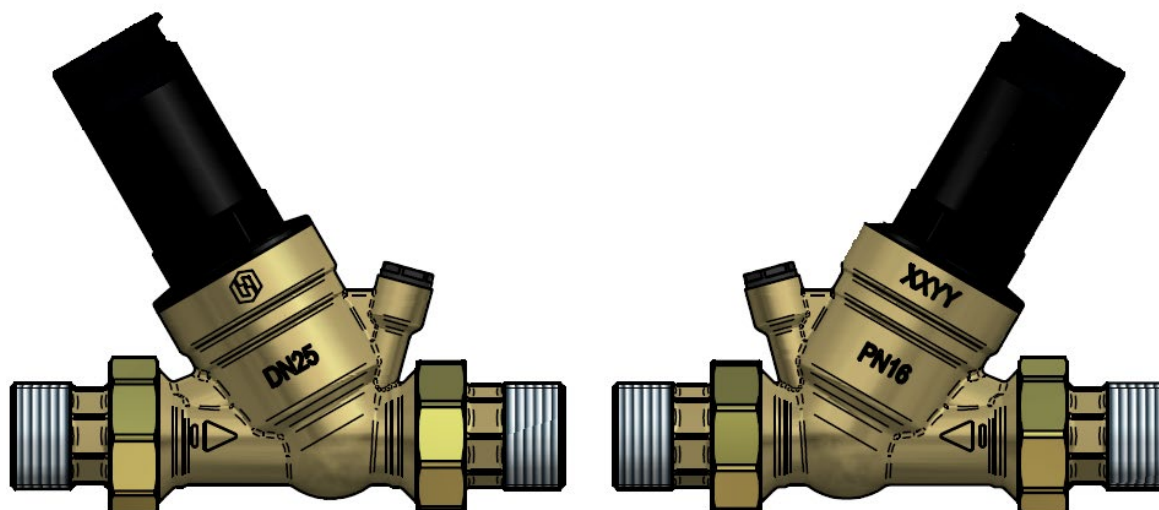

#### 4. Технические характеристики.

№	Характеристика	Значение
1	Номинальное давление PN, бар	16
2	Мин. температура рабочей среды, °С	Плюс 1
3	Макс. температура рабочей среды, °С	Плюс 80
4	Диапазон регулирования давления, бар	1-6
5	Заводская настройка давления, бар	3
6	Рабочая среда	Вода
7	Срок службы, лет	20
8	Тип резьбы	Цилиндрическая

##### 4.1. Принцип работы.

Требуемое давление после клапана устанавливается рукояткой, в верхней части регулятора, рукоятка воздействует на пружину, которая отделена от рабочей среды гибкой мембраной. Действие пружины направлено на открытие затвора клапана, а давление среды после клапана воздействует на мембрану в сторону его закрытия. Таким образом, давление после клапана, стремится закрыть клапан, а пружина открыть. Требуемое давление поддерживается равновесием усилий, передаваемых на затвор клапана от пружины и от мембраны. При отсутствии расхода давление после клапана растет до настроенного значения и, воздействуя на мембрану, полностью закрывает клапан.

## 4.2. Материалы и устройство.

### DN 15-32

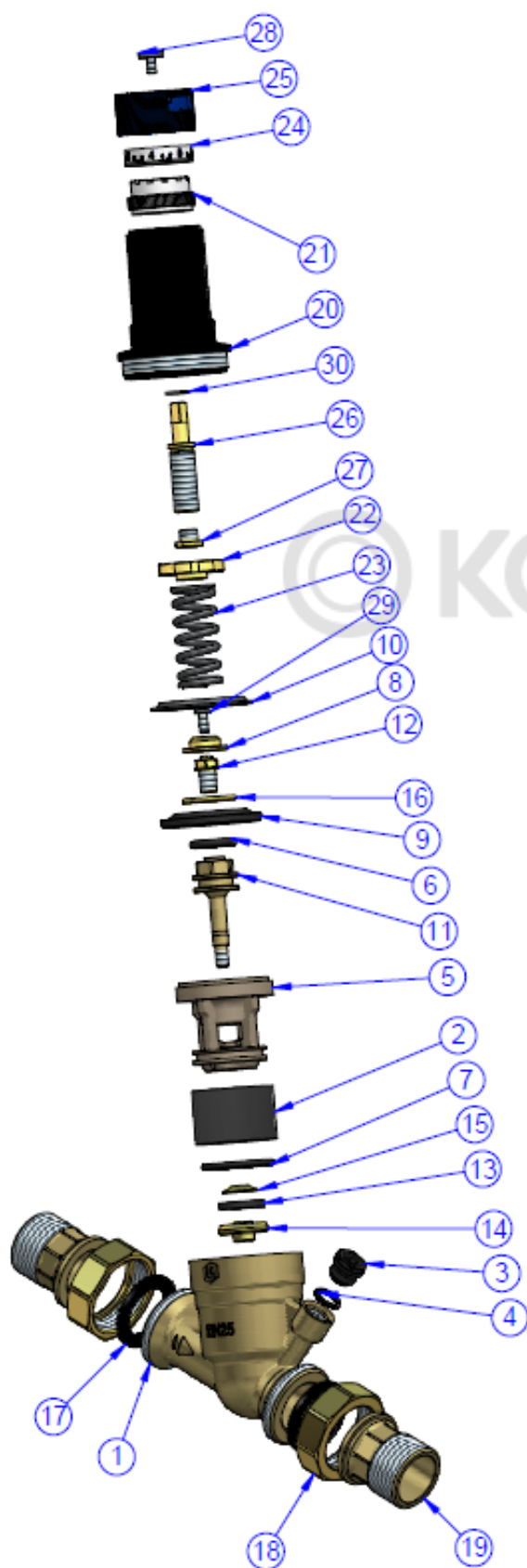

№	Название	Материал
1	Корпус клапана	Латунь CW617N
2	Фильтр	SUS304 (AISI 304)
3	Заглушка	PA66 (Полиамид)
4	Уплотнительное кольцо	EPDM
5	Картридж	PSU (Полисульфон)
6	Уплотнительное кольцо	EPDM
7	Уплотнительное кольцо	EPDM
8	Шайба	Латунь HPb58-3
9	Мембрана	EPDM+Покрытие
10	Шайба	Сталь-Q235
11	Шток клапана	Латунь CW617N
12	Винт М4хМ8	Латунь HPb58-3
13	Прокладка	EPDM
14	Фиксирующая гайка М6	Латунь CW617N
15	Прокладка	Латунь CW617N
16	Шайба	1/2-3/4: Сталь-Q235 1-1 1/4 : Латунь HPb58-3
17	Прокладка	EPDM
18	Накидная гайка	Латунь CW617N
19	Резьбовое соединение	Латунь CW617N
20	Крышка	PA66+GF15% (полиамид со стекловолокном)
21	Настроечная шайба	ABS
22	Настроечная гайка	Латунь HPb58-3
23	Пружина	AISI 304
24	Кольцо с настройками	ABS
25	Рукоятка	PA66+GF15% (полиамид со стекловолокном)
26	Настроечный винт	Латунь HPb58-3
27	Заглушка М9	Латунь HPb58-3
28	Винт М4 с одним шлицем	SUS304 (AISI 304)
29	Винт с крестообразным шлицем	SUS304 (AISI 304)
30	Шайба	PTFE

## DN 40-50

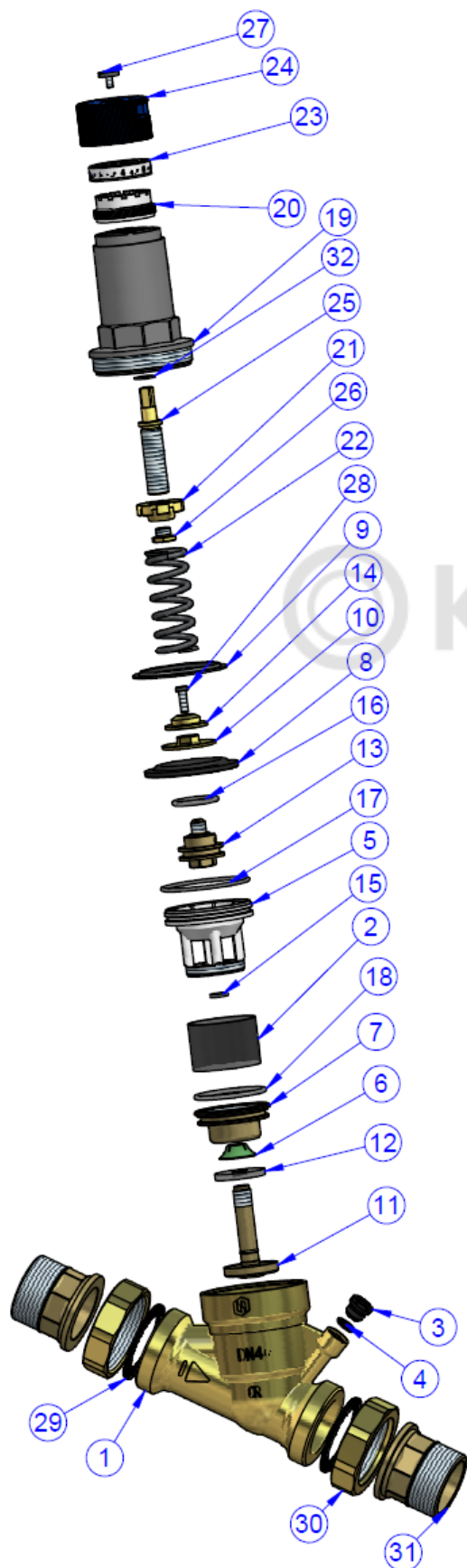

№	Название	Материал
1	Корпус клапана	Латунь CW617N
2	Фильтр	SUS304 (AISI 304)
3	Заглушка	PA66 (Полиамид)
4	Уплотнительное кольцо	EPDM
5	Картридж	PSU (Полисульфон)
6	Прокладка	ПОМ
7	Фиксатор	Латунь CW617N
8	Мембрана	EPDM+Покрытие
9	Шайба	Сталь-Q235
10	Гайка	Латунь HPb58-3
11	Шток клапана	Латунь CW617N
12	Прокладка	EPDM
13	Винт	Латунь CW617N
14	Шайба	Латунь
15	Уплотнительное кольцо	EPDM
16	Уплотнительное кольцо	EPDM
17	Уплотнительное кольцо	EPDM
18	Уплотнительное кольцо	EPDM
19	Крышка	PA66+GF15% (полиамид со стекловолокном)
20	Настроечная шайба	ABS
21	Настроечная гайка	Латунь HPb58-3
22	Пружина	AISI 304
23	Кольцо с настройками	ABS
24	Рукоятка	PA66+GF15%
25	Настроечный винт	Латунь HPb58-3
26	Заглушка	Латунь HPb58-3
27	Винт М4 с одним шлицем	SUS304 (AISI 304)
28	Винт с крестообразным шлицем	SUS304 (AISI 304)
29	Прокладка	EPDM
30	Накидная гайка	Латунь HPb58-3
31	Резьбовое соединение	Латунь CW617N
32	Шайба	PTFE

## 5. Габаритные размеры.

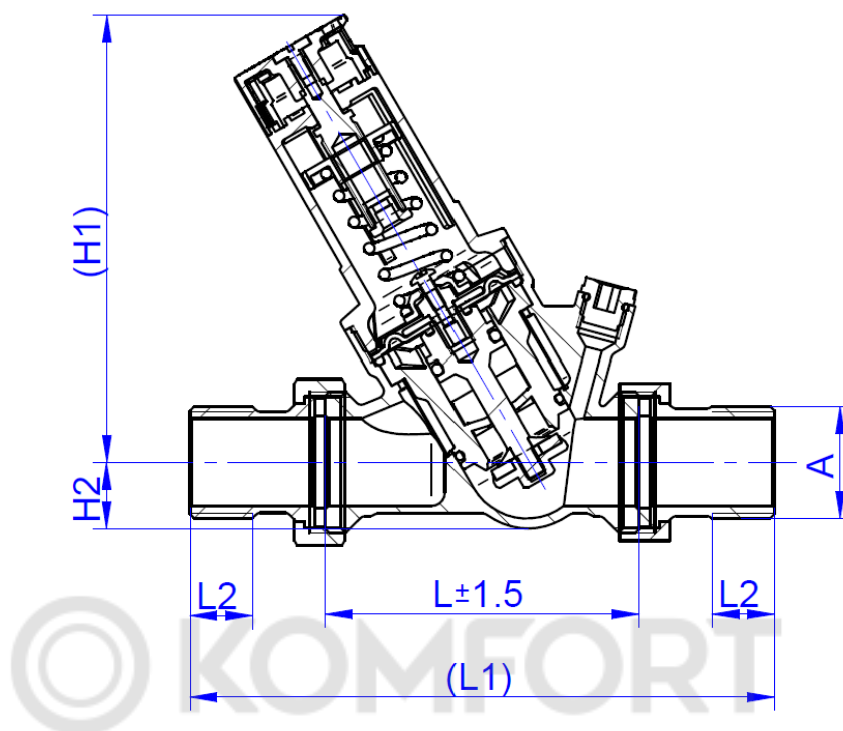

Размер	A	L	L1	L2	H1	H2
DN15	G1/2"	82	151	15	100.1	19.6
DN20	G3/4"	85	158	16	100.1	19.6
DN25	G1"	100	173.4	18.5	132.6	19.6
DN32	G1 1/4"	106	197.4	21	132.6	19.6
DN40	G1 1/2"	132	226	21	169	24.6
DN50	G2"	138	244	24.5	169	28

## 6. Комплектация

В комплект поставки входит:

- Регулятор давления.
- Комплект для подключения регулятора (2 накидные гайки, 2 резьбовых патрубка и 2 прокладки).
- Упаковочная коробка.
- Паспорт, руководство по эксплуатации (предоставляется по запросу).

## 7. Указания по монтажу и эксплуатации

### 7.1. Общие указания.

Перед установкой клапана, убедитесь, что внутри регулятора и труб, нет никаких посторонних предметов, которые могут нарушить герметичность.

Трубопровод на месте монтажа клапана должен быть соосным, присоединительная резьба трубопровода и присоединительных фитингов должна соответствовать присоединительной резьбе клапана, обеспечивать герметичное присоединение и не иметь дефектов.

Убедитесь, что характеристики выбранного регулятора соответствуют параметрам системы.

Место установки клапана должно обеспечивать свободный доступ к клапану для проведения работ по монтажу и настройке клапана.

Расстояния между торцами трубопровода должны позволять производить установку клапана, и клапан не должен испытывать усилия, действующие со стороны трубопровода.

Клапан может быть установлен как на горизонтальном участке трубопровода, так и на вертикальном, соблюдая стрелку направления потока. Не допускается установка регулятора на горизонтальном участке настроечным блоком вниз.

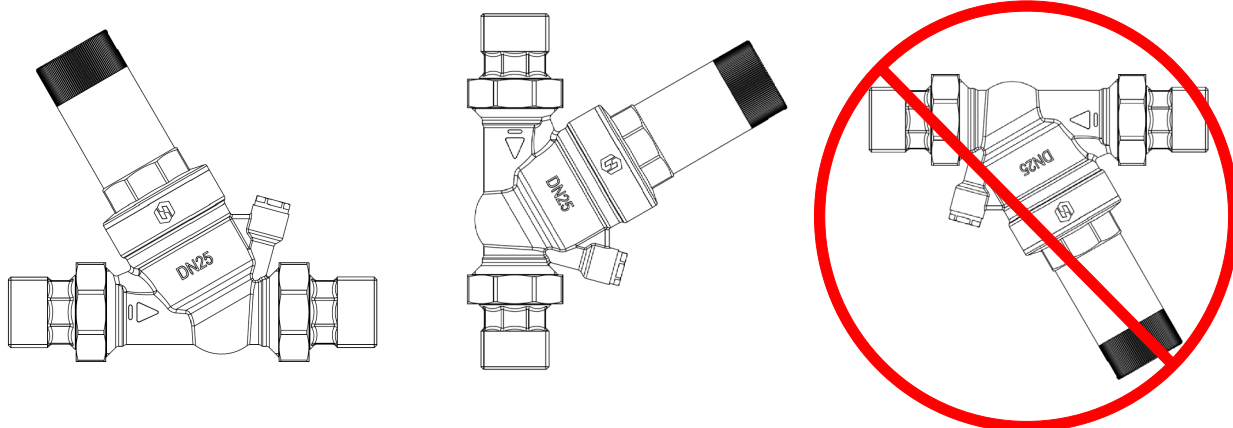

Для монтажа регулятора, используйте гаечный ключ, прикладывая необходимые усилия только на конце ближе к трубе. Это поможет получить более крепкое и плотное соединение и предотвратить возможные повреждения корпуса клапана.



## 7.2. Настройка.

Заводская настройка 3 бар.

Для изменения настройки выходного давления из редуктора требуется:

- 1) С помощью отвертки ослабить винт, блокирующий настроечную рукоятку.
- 2) Произвести настройку требуемого давления на выходе из регулятора путем поворота настроечной рукоятки (значение настройки отображается в окошке настроечной рукоятки).



При определении настроечного давления регулятора должны соблюдаться следующие условия. Скорость движения жидкости во внутридомовом водопроводе не должна превышать 1,5 м/сек (по СП 30.13330.2012). Нарушение этого условия может привести к превышению допустимого уровня шума.

Соотношение давления на входе и на выходе должно быть таким, чтобы попадать в рабочую или переходную зону графика кавитации. В случае нарушения этого условия седло клапана будет подвергаться кавитационному разрушению. Потери давления на клапане по отношению к настроечному не должны превышать 1,2 бара. Нарушение этого условия приводит к повышенному износу седла клапана.

ДИАГРАММА КАВИТАЦИИ

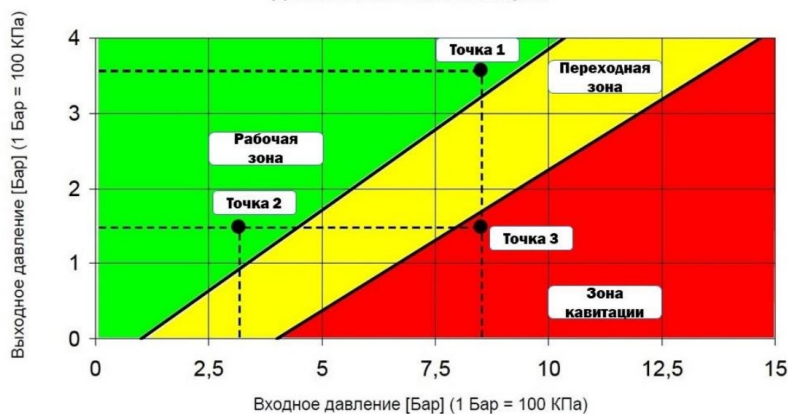

### **7.3 Техническое обслуживание.**

Техническое обслуживание клапана рекомендуется проводить один раз в 6 месяцев квалифицированным специалистом. Категорически запрещается производить работы по устранению дефектов при наличии давления рабочей среды в трубопроводе. В случае замены или необходимости демонтажа клапана, убедитесь, что система не эксплуатируется и не находится под давлением.

## **8. Условия хранения и транспортировки.**

Изделия должны храниться в упаковке предприятия–изготовителя по условиям хранения 3 по ГОСТ 15150. Транспортировка изделий должна осуществляться в соответствии с условиями 5 по ГОСТ 15150.

## **9. Утилизация.**

Утилизация изделия (переплавка, захоронение, перепродажа) производится в соответствии с порядками, установленными Законами РФ № 96-ФЗ “Об охране атмосферного воздуха”, № 89-ФЗ “Об отходах производства и потребления”, № 52-ФЗ “О санитарно-эпидемиологическом благополучии населения”, а также другими российскими и региональными нормами, актами, правилами, распоряжениями и пр., принятыми во исполнение указанных законов.

## **10. Приемка и испытания.**

Продукция, указанная в данном паспорте, изготовлена, испытана и принята в соответствии с действующими правилами и регламентами завода-изготовителя.

## **11. Сертификация.**

Соответствие оборудования требованиям ТС подтверждено и оформлено декларацией о соответствии.

## 12. Гарантийные обязательства.

### 12.1 Общие сведения.

Изготовитель гарантирует соответствие изделий техническим требованиям, при условии соблюдения потребителем условий использования, транспортировки, хранения, монтажа и эксплуатации.

Гарантийный срок эксплуатации 5 лет.

Гарантия не распространяется на дефекты, возникшие в случаях:

- Нарушения режимов хранения, монтажа, испытания, эксплуатации и обслуживания изделия;
- ненадлежащей транспортировки и погрузо-разгрузочных работ;
- наличия следов воздействия веществ, агрессивных к материалам;
- наличия повреждений, вызванных пожаром, стихией, форсмажорными обстоятельствами;
- повреждений, вызванных неправильными действиями потребителя;
- наличия следов постороннего вмешательства в конструкцию изделия.

Изготовитель оставляет за собой право вносить в конструкцию изделия изменения.

### 12.2 Условия гарантийного обслуживания.

Претензии к качеству товара могут быть предъявлены в течение гарантийного срока. В случае необоснованности претензии, затраты на диагностику и экспертизу изделия оплачиваются Покупателем.

При предъявлении претензий к качеству товара, покупатель предоставляет следующие документы:

1. Заявление в произвольной форме, в котором указываются:
  - название организации или Ф.И.О. покупателя;
  - контактный телефон;
  - название и адрес организации, производившей монтаж;
  - адрес установки изделия;
  - описание дефекта.
2. Документ, подтверждающий покупку изделия (накладная, квитанция);

3. Фотографии неисправного изделия в системе;

4. Акт гидравлического испытания системы, в которой монтировалось изделие;

При необходимости могут быть запрошены дополнительные документы.

